



ROG SWIFT OLED PG32UCDMR

USER GUIDE



Copyright © 2025 ASUSTeK COMPUTER INC. Alle rechten voorbehouden.

Geen enkel deel van deze handleiding, waaronder de producten en software die hierin worden beschreven, mogen worden gereproduceerd, overgedragen, getranscribeerd, opgeslagen in een ophalingsstelsel of vertaald in enige taal en in enige vorm of met enige middelen, met uitzondering van de documentatie die door de aankoper wordt opgeslagen voor back-updoeleinden, zonder de uitdrukkelijke schriftelijke toestemming van ASUSTeK COMPUTER INC. ("ASUS").

De productgarantie of -dienstverlening zal niet worden verlengd indien: (1) het product is gerepareerd of gewijzigd, tenzij een dergelijke reparatie of wijziging schriftelijk is goedgekeurd door ASUS; of (2) het serienummer van het product vervormd is of ontbreekt.

ASUS LEVERT DEZE HANDLEIDING "AS IS" ZONDER GARANTIE VAN ENIG SOORT, EXPLICIET OF IMPLICIET, WAARONDER MAAR NIET BEPERKT TOT DE IMPLICIETE GARANTIES OF OMSTANDIGHEDEN VAN VERKOOPBAARHEID OF GESCHIKTHEID VOOR EEN SPECIFIEK DOEL. IN GEEN GEVAL ZAL ASUS, DIENS DIRECTEUREN, MANAGERS, WERKNEMERS OF AGENTEN AANSPRAKELIJK ZIJN VOOR ENIGE INDIRECTE, SPECIALE, INCIDENTELE SCHADE OF GEVOLGSCHADE (WAARONDER SCHADE DOOR GEDERFDE WINST, GEMISTE OPDRACHTEN, VERLIES VAN GEBRUIK OF GEGEVENS, ONDERBREKING VAN DE WERKZAAMHEDEN EN DERGELIJKE), ZELFS ALS ASUS OP DE HOOGTE IS GEBRACHT OVER DE MOGELIJKHEID VAN DAT DERGELIJKE SCHADE KAN ONTSTAAN DOOR ENIG DEFECT OF FOUT IN DEZE HANDLEIDING OF PRODUCT.

SPECIFICATIES EN INFORMATIE IN DEZE HANDLEIDING WORDEN ALLEEN TER INFORMATIE VERSCHAFT EN ZIJN ONDERHEVIG AAN VERANDERING OP ENIG TIJDSTIP ZONDER VOORAFGAANDE VERWITTING EN MOGEN NIET WORDEN GEZIEN ALS EEN VERPLICHTING DOOR ASUS. ASUS NEEMT GEEN VERANTWOORDELIJKHEID OF AANSPRAKELIJKHEID VOOR ENIGE FOUTEN OF ONJUISTHEDEN DIE KUNNEN OPTREDEN IN DEZE HANDLEIDING, WAARONDER IN DE PRODUCTEN EN SOFTWARE DIE HIERIN WORDEN BESCHREVEN.

De product- en bedrijfsnamen die in deze handleiding voorkomen, kunnen al dan niet gedeponeerde handelsmerken zijn of auteursrechten hebben van hun respectievelijke bedrijven en worden enkel gebruikt ter identificatie of als uitleg en in het voordeel van de eigenaren, zonder inbreuk erop te maken.

Inhoud

Opmerkingen.....	iv
Veiligheidsinformatie	v
Onderhoud en reiniging	vi
Terugneemdienst.....	vii
Handelsmerkinformatie.....	viii
Hoofdstuk 1: Kennismaking met het product	
1.1 Welkom!	1-1
1.2 Inhoud verpakking	1-1
1.3 Inleiding tot de monitor	1-2
1.3.1 Vooraanzicht	1-2
1.3.2 Achteraanzicht	1-4
1.3.3 GamePlus-functie	1-5
1.3.4 GameVisual-functie.....	1-9
Hoofdstuk 2: Installatie	
2.1 De voet bevestigen	2-1
2.2 Kabelbeheer.....	2-2
2.3 De voet ontkoppelen (voor VESA-wandbevestiging)	2-3
2.4 De kabels aansluiten.....	2-4
2.5 De monitor inschakelen.....	2-5
2.6 De monitor afstellen.....	2-5
Hoofdstuk 3: Algemene instructies	
3.1 OSD-menu.....	3-1
3.1.1 Opnieuw configureren.....	3-1
3.1.2 Kennismaken met de OSD-functie.....	3-2
3.2 Specificaties	3-18
3.3 Omtrekafmetingen	3-20
3.4 Probleemoplossing (Veelgestelde vragen).....	3-21
3.5 Ondersteunde timinglijst.....	3-22

Opmerkingen

Kennisgeving van Federal Communications Commission

Dit apparaat voldoet aan Deel 15 van de FCC-voorschriften. Bediening ervan dient te geschieden conform de volgende twee voorwaarden:

- Dit apparaat mag geen schadelijke interferentie veroorzaken, en
- Dit apparaat moet alle ontvangen interferentie accepteren, waaronder interferentie die een ongewenste werking kan veroorzaken.

Dit apparaat is getest en voldoet aan de beperkingen voor een digitaal apparaat klasse B, volgens deel 15 van de FCC-regels. Deze beperkingen zijn opgesteld om een redelijke bescherming te bieden tegen schadelijke interferentie in een residentiële installatie. Dit apparaat genereert, gebruikt en kan radiofrequentie-energie uitstralen en, indien niet geïnstalleerd en gebruikt volgens de instructies van de fabrikant, kan schadelijke interferentie veroorzaken bij radiocommunicatie. Er kan echter geen garantie worden gegeven dat er geen interferentie zal optreden in een specifieke installatie. Als deze apparatuur wel nadelige storing veroorzaakt bij radio- of televisieontvangst (u kunt dit vaststellen door de apparatuur uit en aan te zetten), moet de gebruiker de storing proberen te verhelpen door een of meer van de volgende maatregelen te treffen:

- Verdraai of verplaats de ontvangstantenne.
- Vergroot de afstand tussen de apparatuur en de ontvanger.
- Sluit de apparatuur aan op een ander circuit dan dat waar de ontvanger op is aangesloten.
- Raadpleeg de dealer of een ervaren radio/tv-technicus voor ondersteuning.



Het gebruik van afgeschermd kabel voor het aansluiten van de monitor op de grafische kaart is verplicht om te voldoen aan de FCC-regels. Veranderingen of aanpassingen aan dit apparaat, die niet uitdrukkelijk toegestaan zijn door de regulerende instanties kunnen de gebruikersbevoegdheid ongeldig maken.

Verklaring van Canadian Department of Communications

Dit digitale apparaat overschrijdt de limieten van Klasse B niet voor emissies van radiatoris van digitale apparatuur, zoals beschreven in de Radio Interference Regulations van het Canadian Department of Communications.

Dit klasse B digitale apparaat voldoet aan de Canadese ICES-003.

Dit digitaal apparaat van Klasse B voldoet aan alle vereisten van de Canadese voorschriften voor storingsveroorzakende apparatuur.

Cet appareil numérique de la classe B respecte toutes les exigences du Règlement sur le matériel brouilleur du Canada.



Veiligheidsinformatie

Deze apparatuur is niet geschikt voor gebruik op locaties waar het waarschijnlijk is dat kinderen aanwezig zijn.

- Alle documentatie die bij de verpakking is geleverd zorgvuldig doorlezen, alvorens de monitor in te stellen.
- De monitor niet blootstellen aan regen of vocht om gevaar op brand of schokken te vermijden.
- Probeer de monitorkast nooit te openen. De gevaarlijke hoge spanningen in de monitor kunnen ernstig lichamelijk letsel tot gevolg hebben.
- Als de stroomtoevoer defect is, deze niet zelf proberen te repareren. Neem contact op met een bevoegde onderhoudstechnicus of uw verkooppunt.
- Controleer, alvorens het product te gaan gebruiken, of alle kabels goed zijn aangesloten en of de stroomkabels niet beschadigd zijn. Neem direct contact op met uw dealer als u enige schade waarneemt.
- Gleuven en openingen aan de achterzijde en bovenzijde van de behuizing dienen voor de ventilatie. Deze openingen niet blokeren. Dit product nooit in de buurt of op een verwarming of warmtebron plaatsen, tenzij er een juiste ventilatie is voorzien.
- De monitor mag alleen worden gebruikt op een type stroombron dat wordt weergegeven op het etiket. Raadpleeg uw dealer of uw lokale elektriciteitsbedrijf, indien u niet zeker bent van het stroomtype bij u thuis.
- Gebruik de juiste stroomstekker die voldoet aan uw lokale voedingsnorm.
- De stroomstrips en de verlengkabels niet overbelasten. Overbelasting kan leiden tot brand of elektrische schokken.
- Vermijd stof, vocht en temperatuurpieken. Plaats de monitor niet in een gebied dat nat kan worden. Plaats de monitor op een stabiele ondergrond.
- Ontkoppel de eenheid tijdens onweer of als deze gedurende een langere periode niet zal worden gebruikt. Dit beschermt de monitor tegen schade door stroomstoten.
- Duw nooit objecten of mors nooit enige vloeistof in de openingen van de monitorkast.
- Voor een goede werking dient u de monitor alleen te gebruiken met UL-vermelde computers met correct geconfigureerde aansluitpunten die zijn gemarkeerd tussen 100-240V wisselstroom.
- Neem contact op met een bevoegde onderhoudstechnicus of uw verkooppunt bij technische problemen met de monitor.

- Aanpassing van de volumeregeling en de equalizer naar andere instellingen dan de centrale positie kan de spanning van de oor-/ hoofdtelefoonuitgang en hierdoor ook het geluidsdrumniveau verhogen.
- **LASER-CONSUMENTENPRODUCT VAN KLASSE 1**
EN 50689:2021



Dit symbool met doorgekruiste afvalbak geeft aan dat het product (elektrische, elektronische apparatuur en kwikhoudende knoopcelbatterij) niet bij het huishoudelijk afval mag worden weggegooid. Volg de plaatselijke richtlijnen voor de afvalverwerking van elektronische producten.

AEEE yönetmeliğine uygundur

Onderhoud en reiniging

- Voordat u de monitor optilt of verplaatst, is het beter om alle kables en de stroomkabel te ontkoppelen. Volg de juiste heftechnieken bij het plaatsen van de monitor. Pak de randen van de monitor beet wanneer u de monitor optilt of draagt. Til het scherm niet op aan de voet of de kabel.
- Reinigen. Schakel uw monitor uit en haal de stroomkabel uit het stopcontact. Reinig het oppervlak van de monitor met een pluisvrije, niet schurende doek. Hardnekkige vlekken kunnen worden verwijderd met een doek bevochtigd in een mild reinigingsmiddel.
- Vermijd het gebruik van een reinigingsmiddel met alcohol of aceton. Gebruik een reinigingsmiddel bestemd voor gebruik met een OLED-scherm. Sproei het reinigingsmiddel nooit direct op het scherm, omdat het dan in de monitor kan lekken en een elektrische schok kan veroorzaken.

De volgende symptomen zijn normaal bij de monitor:

- Door de aard van het fluorescerende licht kan het scherm fllikkeren tijdens het eerste gebruik. Zet de stroomschakelaar uit en vervolgens weer aan, zodat de monitor niet meer fllikkert.
- De helderheid op het scherm kan iets ongelijk zijn, afhankelijk van het bureaubladpatroon dat u gebruikt.
- Als hetzelfde beeld uren achtereenvolgend wordt weergegeven, kan er een nabeeld van het vorige scherm achterblijven op het scherm nadat het beeld is veranderd. Het scherm zal langzaam herstellen of u kunt de stroomschakelaar uren uitschakelen.
- Als het scherm zwart wordt, gaat knipperen of niet meer verlicht kan worden, dient u contact op te nemen met uw dealer of het onderhoudscentrum om dit op te lossen. Het scherm niet zelf repareren!

Gebruikte conventies in deze handleiding



WAARSCHUWING: Informatie om letsel te voorkomen bij uzelf bij het uitvoeren van een taak.



OPGELET: Informatie om schade te voorkomen aan componenten bij het uitvoeren van een taak.



BELANGRIJK: Informatie die u **MOET** opvolgen om een taak te voltooien.



OPMERKING: Tips een aanvullende informatie als hulpmiddel bij het voltooien van een taak.

Waar kunt u meer informatie vinden

Raadpleeg de volgende bronnen voor aanvullende informatie en product- en softwarebijwerkingen.

1. **ASUS-websites**

De wereldwijde ASUS-websites bieden bijgewerkte informatie over de hardware- en softwareproducten van ASUS.

Raadpleeg <http://www.asus.com>

2. **Optionele documentatie**

Uw productverpakking kan aanvullende documentatie bevatten die door uw dealer kunnen zijn toegevoegd. Deze documenten vormen geen onderdeel van de standaardverpakking.

3. **Over Flickr**

https://www.asus.com/Microsite/display/eye_care_technology/

4. **Productinformatie voor EU-energielabel**



Terugneemdienst

Het ASUS recycling en terugneemprogramma is een gevolg van onze toewijding aan de hoogste normen voor milieubescherming. We geloven in het leveren van oplossingen voor onze klanten zodat deze onze producten, batterijen en andere onderdelen op een verantwoorde wijze kunnen recycleren, evenals de verpakkingsmaterialen.

Ga naar <http://csr.asus.com/english/Takeback.htm> voor details over recycle-informatie in verschillende regio's.

Handelsmerkinformatie

Dolby, Dolby Vision en het dubbele D-symbool zijn gedeponeerde handelsmerken van Dolby Laboratories Licensing Corporation. Gemaakt onder licentie van Dolby Laboratories Licensing Corporation. Vertrouwelijke niet-gepubliceerde werken. Copyright © 2013-2024 Dolby Laboratories. Alle rechten voorbehouden.



De goedgekeurde handelsmerken HDMI, HDMI High-Definition Multimedia Interface, HDMI-handelsimago en de HDMI-logo's zijn handelsmerken of gedeponeerde handelsmerken van HDMI Licensing Administrator, Inc. in de Verenigde Staten en andere landen.



1.1 Welkom!

Hartelijk dank voor het aanschaffen van de ASUS® OLED Gaming-monitor!

De meest recente OLED-breedbeeldmonitor van ASUS biedt een scherpere, bredere en helderdere weergave, evenals een reeks kenmerken die uw kijkervaring verruimen.

Al deze functies maken van de monitor een onvergelijklijk product dat u optimaal gebruiksgemak en een fantastische visuele ervaring biedt.

1.2 Inhoud verpakking

Controleer of de volgende items aanwezig zijn in de verpakking:

- ✓ OLED-monitor
- ✓ Snelle gebruikshandleiding
- ✓ Garantiekarta
- ✓ Voedingskabel
- ✓ ROG-tas
- ✓ ROG-sticker
- ✓ Monitorvoet
- ✓ Wandmontageset
- ✓ Doek van microvezel
- ✓ USB Type-C-kabel (optioneel)
- ✓ HDMI-kabel (optioneel)
- ✓ DP-kabel (optioneel)
- ✓ USB-kabel (optioneel)
- ✓ Functielabel (optioneel)





Neem direct contact op met uw verkooppunt als enige van de bovenstaande items is beschadigd of ontbreken.

1.3 Inleiding tot de monitor

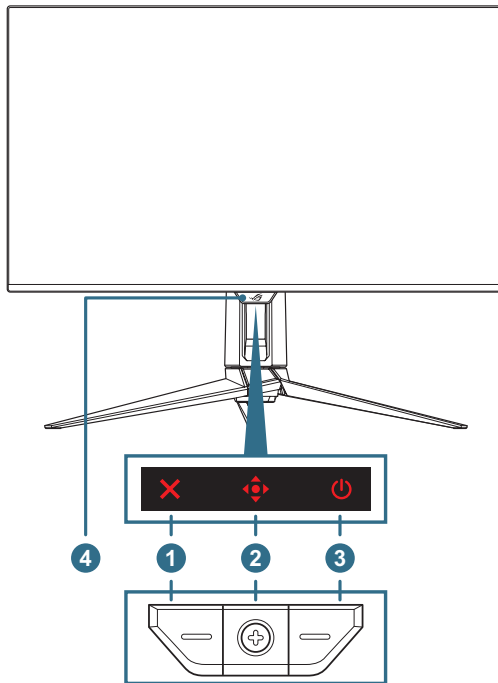
1.3.1 Vooraanzicht







1. ✕ Knop Sluiten:

- Wanneer het OSD-menu UIT is, drukt u op de knop    voor het activeren van de sneltoets **Pixelreiniging**.
- Wanneer het OSD-menu AAN is, drukt u om het OSD-menu af te sluiten.

2. Bedieningsknoppen:

a. Wanneer het OSD-menu UIT is:

- Druk op de knop  om het OSD-menu te activeren.
- Beweeg de knop  naar rechts om de sneltoets **GamePlus** te activeren.
- Beweeg de knop  naar omhoog om de sneltoets **GameVisual** te activeren.
- Beweeg de knop  omlaag om de sneltoets **Ingangselectie** te activeren.



Om de vooraf ingestelde sneltoetsfunctie te wijzigen, gaat u naar het menu **MyFavorite > Snelkoppeling**.

- b. Wanneer het OSD-menu AAN is:
- Druk op de knop om het geselecteerde OSD-menu-item uit te voeren.
 - Beweeg de knop naar rechts om het submenu te openen.
 - Beweeg de knop naar links om terug te keren naar het vorige menu of om het menu af te sluiten.
 - Beweeg de knop omhoog om uw selectie omhoog te verplaatsen of de waarde te verhogen.
 - Beweeg de knop omlaag om uw selectie omlaag te verplaatsen of de waarde te verlagen.
3. **Voedingsknop**: Zet de monitor aan/uit.
4. **Neo-nabijheidssensor**: Meet de afstand tussen de gebruiker en de monitor.

1.3.2 Achteraanzicht

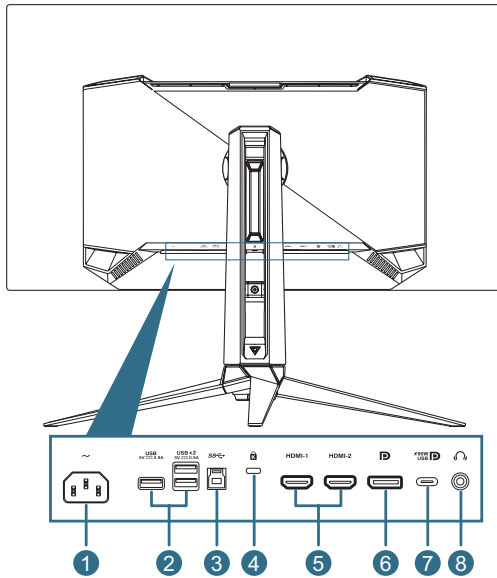

1. **AC-IN-poort:** op deze poort sluit u de voedingskabel aan.
2. **USB3.2 Gen 1 downstream-poort:** Wanneer de upstream-poort is aangesloten. De aansluiting schakelt de USB 3.2-poort op de monitor en vermogenafgifte van 5V/0,9A in.
3. **USB3.2 Gen 1 upstream-poort:** deze poort is voor het aansluiten van een USB-upstreamkabel. De aansluiting schakelt de USB-hubfunctie op de monitor in.
4. **Kensington-vergrendelingsleuf**
5. **HDMI-poorten:** Deze poort is voor het aansluiten van een met HDMI 2.1 compatibel apparaat.
6. **DisplayPort:** Deze poort is voor het aansluiten van een met DisplayPort 2.1 compatibel apparaat.

7. **USB Type-C-poort:** deze poort is voor het aansluiten van een USB type-C-kabel. De aansluiting ondersteunt videosignaal (DP Alt-modus), vermogensafgifte en gegevensoverdracht.











- De poort biedt uitgangsspanning van 5V/3A, 9V/3A, 15V/3A en 20V/4,5A. USB Type-C-poort ondersteunt vermogensafgifte en gegevens. USB Type-C-poort ondersteunt vermogensafgifte en gegevensoverdracht. Door het aansluiten van de USB type-C naar Type-A kabel, worden alleen de USB Type A-poorten (downstream) ingeschakeld op de monitor.
- Disclaimer: Aangesloten USB Type-C-apparaten moeten DP Alt-modus ondersteunen.

8. **Oortelefoonaansluiting:** Deze poort is een aansluiting voor een oortelefoon (Impedantie: 32Ω bij 1 kHz)

1.3.3 GamePlus-functie

De functie GamePlus biedt een gereedschapskist en maakt een betere gaming-omgeving voor gebruikers bij het spelen van verschillende soorten games. Met de richtkruis-overlay met diverse richtkruisopties kunt u het beste richtkruis kiezen voor de game die u speelt. Er is ook een timer en stopwatch op het scherm die u links van het scherm kunt plaatsen zodat u de speltijd kunt volgen. De FPS-teller (frames per seconde) laat u weten hoe vloeiend het spel loopt. Sluipschutterfunctie (alleen beschikbaar wanneer HDR is uitgeschakeld op uw apparaat) is aangepast voor FPS-games. U kunt de vergrotingsfactor en het uitlijningstype achtereenvolgens selecteren.

GamePlus activeren:

1. Verplaats de knop  naar rechts.
2. Verplaats de knop  omhoog/omlaag om te kiezen uit verschillende functies.
3. Druk op de knop  of verplaats de knop  naar rechts om de functie die u kiest, te bevestigen. Verplaats de knop  omhoog/omlaag om te navigeren door de instellingen. Verplaats de knop  naar links om terug te keren, uit te schakelen of af te sluiten.
4. Markeer de gewenste instelling en druk op de knop  om deze te activeren. Druk op de knop  om deze uit te schakelen.

Hoofdmenu GamePlus



GamePlus — FPS-teller

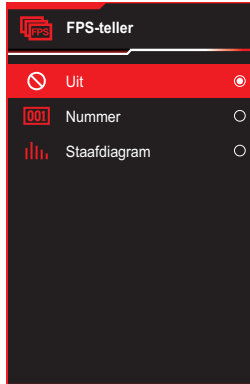

GamePlus — Richtkruis (het dynamische richtkruis verandert van kleur afhankelijk van de achtergrondkleur)

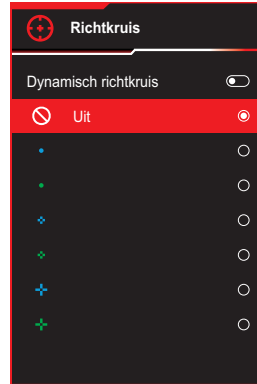

GamePlus — Sluipschutter

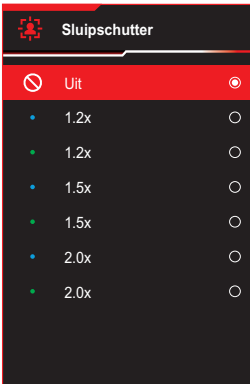

GamePlus — Timer

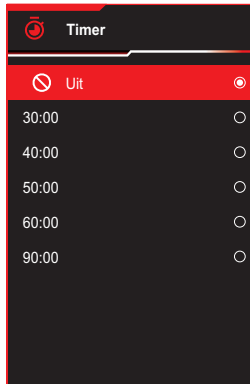

GamePlus — Timer



GamePlus — Stopwatch



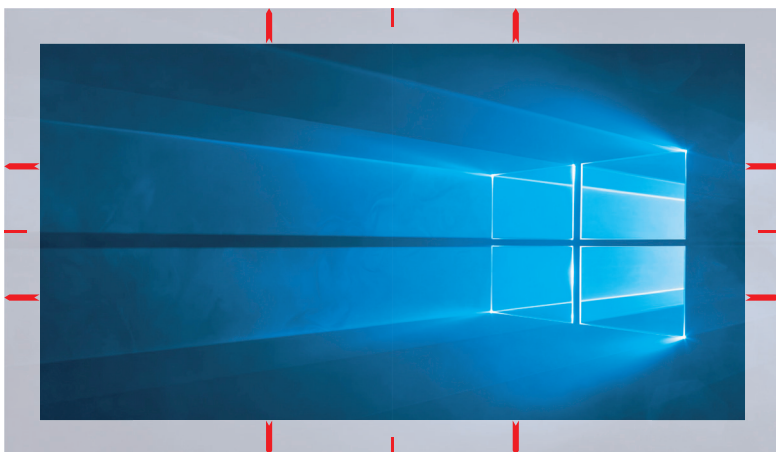

GamePlus — Beeldschermuitlijning



1.3.4 GameVisual-functie

De GameVisual-functie helpt u om gemakkelijk te kiezen uit verschillende afbeeldingsmodi.

Voor activeren van GameVisual:

1. Druk op de sneltoetsen GameVisual.
2. Verplaats de knop  omhoog/omlaag om de gewenste instelling te kiezen.
 - **Landschap:** Dit is de beste keuze voor het weergeven van landschapsfoto's met de GameVisual™ Video Intelligence Technology.
 - **Racemodus:** Dit is de beste keuze voor het spelen van racegames met de GameVisual™ Video Intelligence Technology.
 - **Bioscoopmodus:** Dit is de beste keuze voor het bekijken van films met de GameVisual™-videoverbeteringstechnologie.
 - **RTS/RPG:** Dit is de beste keuze voor Real-Time Strategy(RTS)/ Role-Playing Game(RPG) spelen met GameVisual™Video Intelligence Technology.
 - **FPS:** Dit is de beste keuze voor het spelen van FPS-games met de GameVisual™ Video Intelligence Technology.
 - **sRGB Cal Mode:** Dit is de beste keuze voor het weergeven van foto's en afbeeldingen van pc's.
 - **MOBA Mode:** Dit is de beste keuze voor Multiplayer Online Battle Arena (MOBA)-spelen met de GameVisual™-videoverbeteringstechnologie.
 - **Nachtzicht:** Dit is de beste keuze voor spelen bij donkere omgeving van GameVisual™-videoverbeteringstechnologie.
 - **Gebruiker:** in het menu Kleur zijn nog meer items aanpasbaar.
3. Druk op de knop  om de instelling te activeren.



-
- In de sRGB Cal-modus zijn de volgende functies niet door de gebruiker configureerbaar: Schaduwversterking, Uniforme helderheid, Contrast, Blauwlichtfilter, Kleurruimte display, Kleurtemp.,Verzadiging, Verzadiging zes assen, Gamma.
 - In de MOBA-modus kunnen de volgende functie(s) niet door de gebruiker worden geconfigureerd: Schaduwversterking, VividPixel, Verzadiging, Verzadiging zes assen.
 - In de modus Nachtzicht kunnen de volgende functie(s) niet door de gebruiker worden geconfigureerd: Verzadiging, Verzadiging zes assen.
-

2.1 De voet bevestigen

1. Lijn de standaard uit op het compartiment en installeer deze op de achterkant van de monitor.
2. Lijn uit en installeer de voet op de standaard. Maak vervolgens de voet aan de standaard vast door de meegeleverde schroef aan te draaien.
3. Plaats de verwisselbare folie in de LED-projectiekap. Door het uitlijnen van de magnetische pads installeert u dan de LED-projectiekap op de standaard.
4. Verwijder de monitor voorzichtig uit de gevormde plompe vorm.
5. Plaats de monitor rechtop op een stabiele ondergrond.

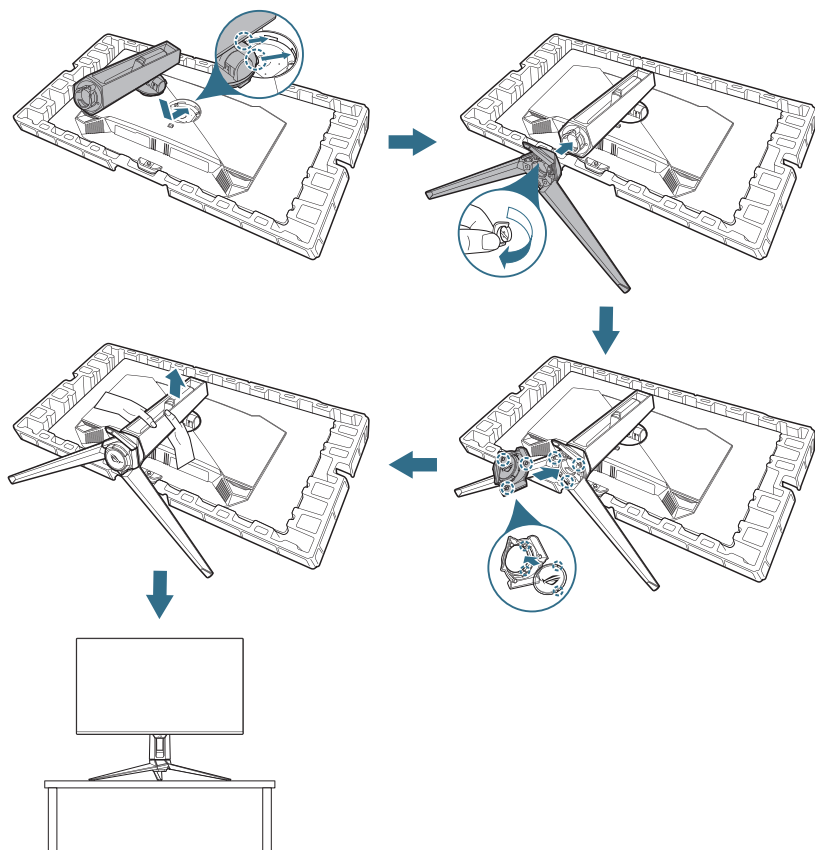

2.2 Kabelbeheer

U kunt de kabels organiseren door ze te leggen als getoond in de onderstaande illustratie.

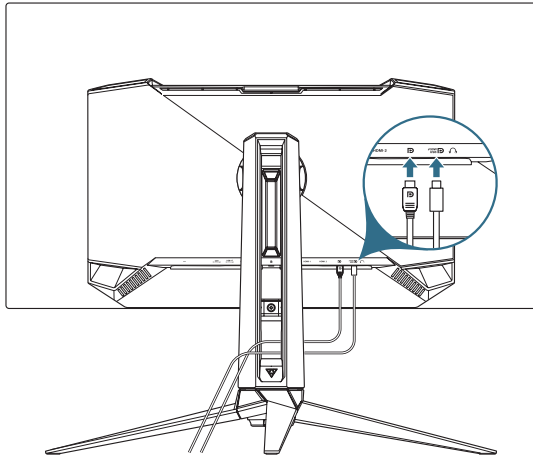

2.3 De voet ontkoppelen (voor VESA-wandbevestiging)

Het afneembare voetstuk van deze monitor is speciaal ontworpen voor VESA-wandmontage.

1. Druk op de vrijgaveknop om de standaard los te maken van de monitor. Verwijder dan de standaard.
2. Installeer de wandbevestigingsbeugel op de achterkant van de monitor.
3. Installeer VESA-wandmontageset als u VESA-wandmontage moet gebruiken.

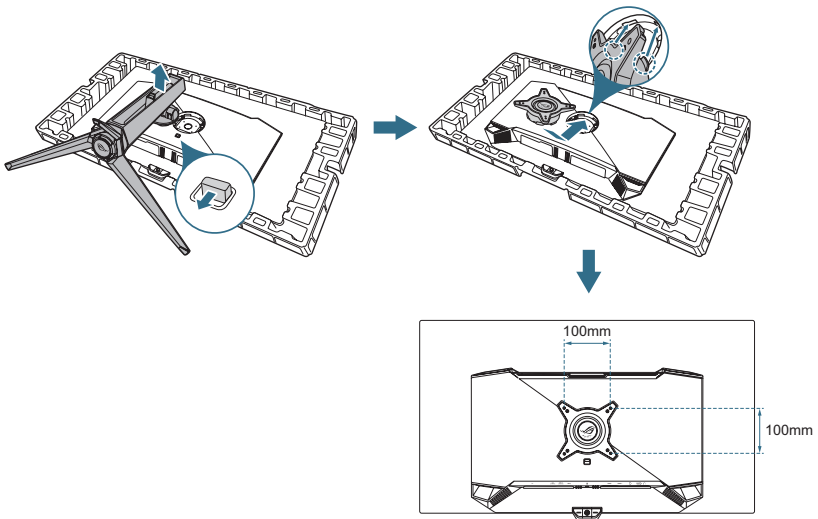

- De VESA-wandbevestigingsset (100 x 100 mm) kan afzonderlijk worden aangeschaft.
- Gebruik alleen de wandbevestigingsbeugel met UL-classificatie met een minimumgewicht/-belasting van 22,7 kg.
- Grootte van montageschroef is M4 x 8 mm (4 stuks).

2.4 De kabels aansluiten

Sluit de kabels aan volgens de onderstaande instructies:

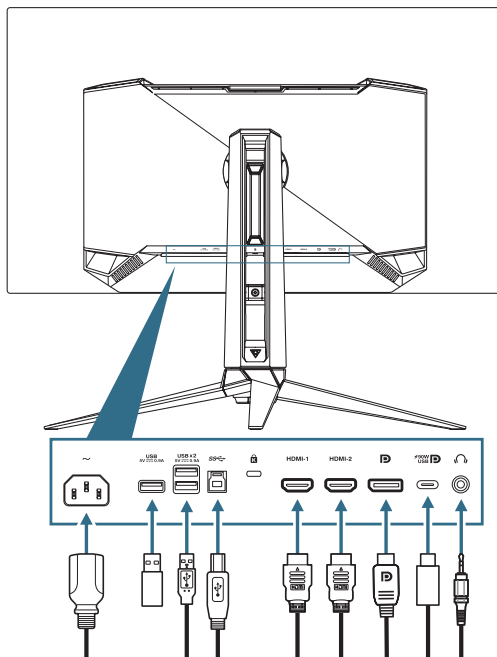

- **De voedingskabel aansluiten:** Sluit het ene uiteinde van de voedingskabel aan op de wisselstroomingang van de monitor en stop het andere uiteinde in het stopcontact.
- **De USB type-A/B-poorten gebruiken:** Neem de meegeleverde USB 3.2-kabel en sluit het kleinere uiteinde (type B) van de USB-upstreamkabel aan op de USB-upstreampoort van de monitor en het grotere uiteinde (type A) op de USB 3.2-poort van uw computer. Zorg ervoor dat het meest recente Windows 10/Windows 11-besturingssysteem is geïnstalleerd op uw computer. Daardoor wordt de USB-hubfunctie op de monitor ingeschakeld om te werken.
- **De DisplayPort/HDMI/USB Type-C-kabel aansluiten:**
 - a. Sluit een uiteinde van de DisplayPort/HDMI/USB type-C-kabel aan op de DisplayPort/HDMI/USB type-C-poort van de monitor.
 - b. Sluit het andere uiteinde van de DisplayPort/HDMI/USB type-C-kabel aan op de DisplayPort/HDMI/USB type-C-poort van uw computer.
- **De oortelefoon gebruiken:** Sluit het uiteinde met de audio-aansluiting van 3,5 mm aan op de oortelefoonaansluiting van de monitor.

2.5 De monitor inschakelen

Druk op de knop  op de monitor om de monitor in te schakelen.

Als de functie Voedingsindicator is ingeschakeld en een ingangsbron is geselecteerd, gaat de voedings-LED rood branden om aan te geven dat de monitor is ingeschakeld. U kunt ook op een willekeurige knop drukken voor inschakelen van de monitor wanneer de monitor is uitgeschakeld.

2.6 De monitor afstellen

- Voor een optimale weergave, raden wij aan dat u naar de volledige voorzijde van de monitor kijkt en de monitor op de hoek afstemt die het meest comfortabel is voor u.
- Houd de voet vast om te voorkomen dat de monitor valt bij het wijzigen van de hoek.
- U kunt de hoek van de monitor afstellen van -5° tot 20° en u kunt de monitor 15° naar links of rechts draaien. U kunt ook de hoogte van de monitor aanpassen binnen een bereik van $\pm 80\text{mm}$.

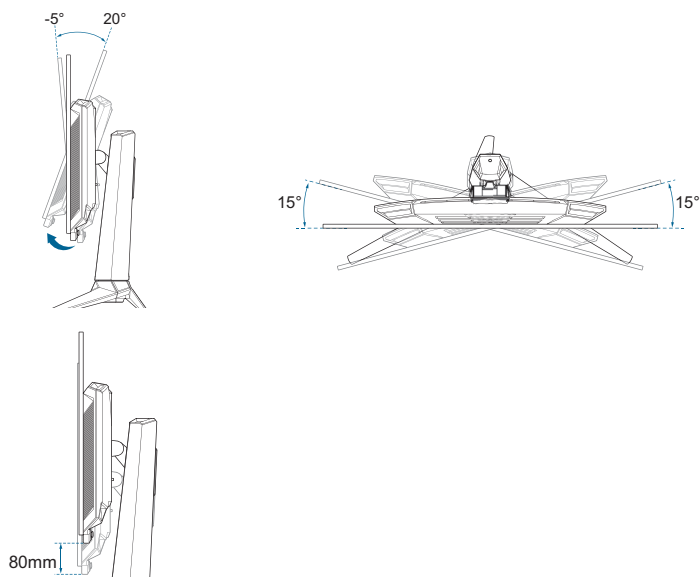







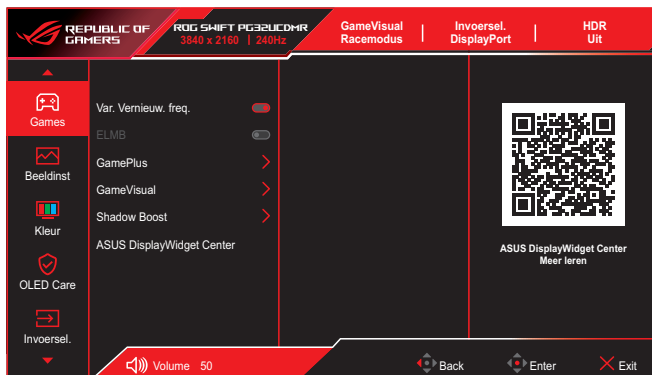

3.1 OSD-menu

3.1.1 Opnieuw configureren

Gebruik de bedieningsknoppen op de monitor om te navigeren door het menu en aanpassingen uit te voeren.



Om te navigeren door het menu en aanpassingen uit te voeren, doet u het volgende:

1. Druk op de knop  om het OSD-menu te activeren.
2. Verplaats de knop  omhoog/omlaag om te navigeren door de functies. Markeer de gewenste functie en druk op de knop  om deze te activeren. Als de geselecteerde functie een submenu heeft, verplaats dan opnieuw de knop  omhoog/omlaag om door de functies van het submenu te navigeren. Markeer de gewenste submenufunctie en druk op de knop  of verplaats de knop  naar rechts om deze te activeren.
3. Verplaats de knop  omhoog/omlaag om de instellingen van de geselecteerde functie te wijzigen.
4. Om het OSD-menu af te sluiten en op te slaan, drukt u op de knop  of verplaats de knop  herhaaldelijk naar links tot het OSD-menu verdwijnt. Herhaal stappen 1 tot 3 om andere functies aan te passen.

3.1.2 Kennismaken met de OSD-functie

1. Games

Configureer uw gamesvoorkeuren.

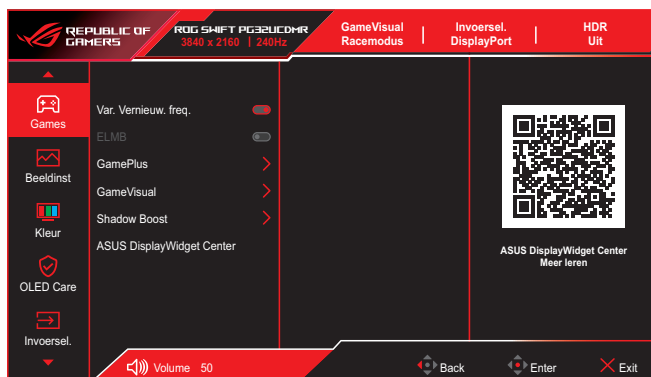

- **Var. Vernieuw. freq.:** Hiermee kan een door variabele vernieuwingsfrequentie ondersteunde grafische bron de vernieuwingsfrequentie van het display dynamisch aanpassen op basis van een standaard inhoudsframesnelheden voor een energiezuinige, virtueel schokvrije display-update met lage latentie.



- De functie kan alleen worden geactiveerd binnen 48Hz~240Hz voor HDMI en DisplayPort.
- Voor ondersteunde GPU's, minimale vereisten aan PC-systeem en stuurprogramma neemt u contact op met de GPU-fabrikanten.
- De volgende functie wordt uitgeschakeld wanneer Variabele vernieuwingsfrequentie is ingeschakeld.
 - PIP/PBP
 - ELMB

- **ELMB:** Configureer de aan ELMB gerelateerde instellingen. Deze functie schakelt scheuren op het scherm uit, vermindert schaduwbeelden en bewegingsvervaging wanneer u games speelt.



-
- Voor het activeren van ELMB, schakelt u eerste de functie Variabele vernieuwingsfrequentie uit.
 - De volgende functie wordt uitgeschakeld wanneer ELMB is ingeschakeld.
 - Var. Vernieuw. freq.
 - Uniforme helderheid
 - Beeldaspect aanpassen
 - Blauwlichtfilter
 - PIP/PBP
 - HDR-Instelling
 - Deze functie is alleen beschikbaar wanneer de vernieuwingsfrequentie 120Hz is.
 - Wanneer deze functie geactiveerd is, is de maximale helderheid 70.
-

- **GamePlus:** Configureer de spelomgeving. Zie 1.3.3 GamePlus-functie voor details.

- **GameVisual:** Selecteer de beeldmodus. Zie 1.3.4 GameVisual-functie voor details.



Wanneer HDR-functie is ingeschakeld, is Game Visual uitgeschakeld.

- **Shadow Boost:** Pas de gamma-curve van de monitor aan om de donkere tonen te verrijken in een beeld waardoor donkere scènes en objecten gemakkelijker kunnen worden gezien.
- **ASUS DisplayWidget Center:** Geef een QR-code weer zodat u toegang hebt tot de informatie over ASUS DisplayWidget Center.

2. Beeldinst

Configureer de beeldinstellingen.

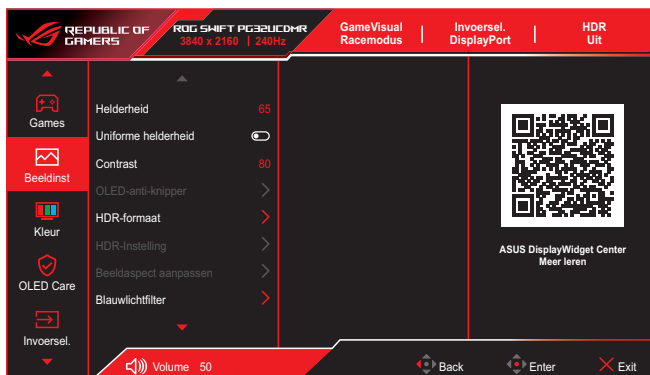

- **Helderheid:** Stel het helderheidsniveau in.
- **Uniforme helderheid:** Wanneer de functie is ingeschakeld, wordt het systeem niet aangepast aan de maximale helderheid van het scherm wanneer het scherm wordt weergegeven in een andere schermgrootte.
- **Contrast:** Pas het contrastniveau aan.
- **OLED-anti-knipper:** Ontworpen voor het verbeteren van uw weergave-ervaring door het stabiliseren van de vernieuwingsfrequentie binnen een gespecificeerd bereik.



- OLED Anti-flikker wordt alleen ondersteund in de beperkte vernieuwingsfrequentie.
- Deze functie is alleen beschikbaar wanneer de ingangsbron DisplayPort of USB-C is.

- **HDR-formaat:** Selecteer HDR-formaat.
 - **HDR10:** Ondersteunt HDR 10-formaat.
 - **DolbyVision:** Ondersteunt DolbyVision-formaat.

- **HDR-Instelling:** Selecteer HDR-modus
 - **Gaming HDR:** Omvat een ingebouwde functie van Dynamische helderheidsversterking die niet kan worden uitgeschakeld.
 - **Cinema HDR:** Omvat een ingebouwde functie van Dynamische helderheidsversterking die niet kan worden uitgeschakeld.
 - **Console HDR**
 - **DisplayHDR 400 True Black**
 - **HDR Aanpasbaar:** De HDR-helderheid kan worden aangepast wanneer de functie Aanpasbare HDR is ingeschakeld. HDR PQ-curve wordt beïnvloed wanneer de Aanpasbare HDR **AAN** is onder HDR-modus.
 - **Dyn. helderheidsverst.:** Deze functie is ontworpen voor gebruik met HDR console. Door het inschakelen van deze functie wordt de HDR-helderheid verbeterd.
 - **DolbyVision Setting:** Selecteer DolbyVision-modus.
 - ✦ DolbyVision helder
 - ✦ DolbyVision donker
 - ✦ DolbyVision gaming



-
- DolbyVision-instelling is alleen beschikbaar wanneer **HDR-formaat DolbyVision** is en de monitor DolbyVision-inhoud ontvangt.
 - Bij het weergeven van HDR-inhoud, is/zijn de volgende functie(s) niet beschikbaar:
 - ELMB
 - PIP/PBP
 - GameVisual
 - Shadow Boost
 - Contrast
 - Blauwlichtfilter
 - Kleur
 - Gamma
 - Kleurverzadiging
 - Stroombesparing
 - Kleurruimte beeld
 - Zes assen Verzadiging
 - Sluipschutter
 - Helderheid
 - Uniforme helderheid
-

- **Beeldaspect aanpassen:** Selecteer de beeldverhouding en pas de schermpositie aan.



- De volgende functie wordt uitgeschakeld wanneer Beeldverhouding is ingeschakeld.
 - ELMB
 - PIP/PBP

- **Blauwlichtfilter:** Verlaag het energieniveau van blauw licht dat door het schadelijke blauwe licht wordt afgegeven.

- **UIT:** Geen verandering.
- **Niveau 1-4:** Hoe hoger het niveau, des te minder blauw licht wordt verspreid. Als het blauwlichtfilter geactiveerd is, worden automatisch de standaardinstellingen van de race-modus geïmporteerd.
 - ✦ De functie Helderheid kan worden ingesteld van Niveau 1 tot Niveau 3.
 - ✦ Niveau 4 is de geoptimaliseerde instelling. De functie Helderheid kan niet door de gebruiker worden geconfigureerd.



- De functie **ELMB** is uitgeschakeld wanneer **Blauwlichtfilter** is ingeschakeld.
- De monitor gebruik een paneel met weinig blauw licht en is in overeenstemming met oplossing van TÜV Rheinland voor hardware met weinig blauw licht bij reset naar fabriekswaarden/standaard instellingsmodus.



Zie het volgende om stress op de ogen te verminderen:

- De gebruiker moet enige tijd weggaan van het scherm als deze daar vele uren achter moet werken. Aangeraden wordt om korte pauzes te nemen (minimaal 5 minuten) na ongeveer 1 uur continu werken achter de computer. Het nemen van korte en regelmatige onderbrekingen is effectiever dan een enkele lange onderbreking.
- Om stress en droogte van de ogen te beperken, moet de gebruiker de ogen regelmatig rust geven door naar voorwerpen in de verte te kijken.
- Oog oefeningen kunnen helpen om stress van de ogen te beperken. Herhaal deze oefeningen vaak. Raadpleeg een arts als stress van de ogen blijft terugkeren. Oog oefeningen: (1) Kijk regelmatig omhoog en omlaag (2) Laat uw ogen langzaam rollen (3) Beweeg uw ogen diagonaal.
- Blauw licht met een hoge energie kan stress van de ogen veroorzaken evenals AMD (leeftijdsgebonden maculaire degeneratie). Blauwlichtfilter om 70 % (max.) schadelijk blauw licht te verminderen ter voorkoming van CVS (Computer-visie syndroom).

- **VividPixel:** Verbeter de omtrek van het weergegeven beeld en genereert beelden met een hoge kwaliteit op het scherm.

3. Kleur

Configureer de beeldkleurinstellingen.

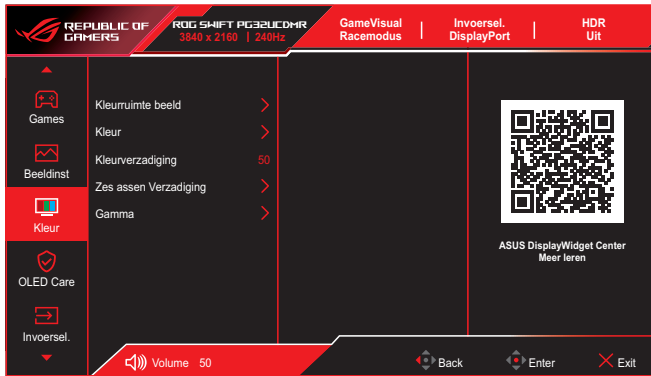

- **Kleurruimte beeld:** Selecteer de kleurruimte voor de uitvoer kleur van de monitor.
- **Kleur:** Bevat 8 modi, waaronder 4000K, 5000K, 6500K, 7500K, 8200K, 9300K, 10000K en Gebruikersmodus.
- **Kleurverzadiging:** Pas het verzadigingsniveau aan.
- **Zes assen Verzadiging:** Pas de verzadiging aan voor R, G, B, C, M, Y.
- **Gamma:** Hiermee kunt u de kleurmodus instellen op 1,8, 2,0, 2,2, 2,4 en 2,6.

4. OLED Care

Configureer de aan schermbeveiliging gerelateerde instellingen.

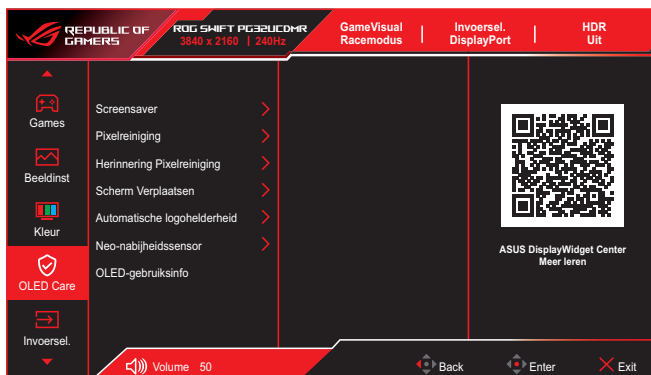

- **Screensaver:** Schakel de screensaverfunctie in/uit. De schermhelderheid neemt automatisch af als er geen wijziging is op het scherm.
- **Pixelreiniging:** Het kalibreert enige problemen die kunnen ontstaan op het scherm wanneer uw monitor gedurende lange tijd is ingeschakeld. Het proces duurt ongeveer 6 minuten. Deze functie wordt automatisch geactiveerd wanneer de monitor is uitgeschakeld. Trek het stroomsnoer niet uit het stopcontact wanneer dit in behandeling is. Als u de monitor inschakelt, stopt Pixelreiniging met werken.
- **Herinnering Pixelreiniging:** Stelt een herinnering voor de gebruiker in om de pixelreiniging uit te voeren.



Het scherm heeft wellicht mura en nabeelden als gevolg van OLED-kenmerken bij het eerste gebruik of bij hergebruik na lange tijd. Het wordt geadviseerd om Pixelreiniging uit te voeren bij het inschakelen van de monitor om ervoor te zorgen dat de situatie verdwijnt.

- **Scherm Verplaatsen:** Selecteer het bewegingsniveau van het scherm voor het voorkomen van inbranden op het displaypaneel.
- **Automatische logohelderheid:** Schakel deze functie in zodat het systeem de logohelderheid automatisch kan aanpassen voor het corrigeren van de potentiële problemen met beeldkwaliteit.

- **Neo-nabijheidssensor:** Als de functie is ingeschakeld en het systeem detecteert de aanwezigheid van een object binnen 60 cm - 120 cm (afhankelijk van uw selectie) niet binnen de huidige tijd, zal de monitor Scherm uitschakelen toepassen. Uitschakeltijd van scherm kan worden ingesteld op 5 minuut, 10 minuten of 15 minuten.
- **Modus op maat:** Hiermee kan de gebruiker de detectieafstand van de Neo-nabijheidssensor aanpassen. Het wordt aanbevolen om de afstand in te stellen binnen 120 cm. Na een ingestelde tijdsperiode past de monitor Scherm uitschakelen toe.



-
- De hoek en plaatsing van de monitorsensor kan de resultaten van de signaaldetectie beïnvloeden.
 - Voordat u de sensor gebruikt, moet u ervoor zorgen dat het sensorvenster schoon is en vrij is van vuil en controleer of er geen objecten zijn die het sensorvenster dekken.
 - Sproei vóór gebruik 75% alcohol op de meegeleverde microvezeldoek en veeg het venster van de logoplaatsensor schoon.
 - Als de sensor geen beweging detecteert binnen het detectiebereik gedurende de instellingstijd, wordt het scherm uitgeschakeld en wordt een zwart scherm weergegeven om het scherm te beschermen en om nabebelden te voorkomen, wat een normaal fenomeen is.
 - Het wordt spelers aanbevolen om deze functie uit te schakelen tijdens vrijwel-statische activiteiten om te voorkomen dat de sensor geen beweging binnen zijn bereik detecteert, wat ertoe zou kunnen leiden dat het scherm een zwart scherm weergeeft wat de gebruikerservaring negatief beïnvloedt.
-

- **OLED-gebruiksinfo:** Registreer het aantal keer dat pixelreiniging is uitgevoerd en geeft de intervalinformatie voor pixelreiniging weer.

5. Ingangselectie

Selecteer uw gewenste ingangsbron en schakel de functie Automatische ingangsdetectie tussen aan en uit. De ingangsbron van de monitor wordt niet automatisch geschakeld wanneer de functie Automatische ingangsdetectie is uitgeschakeld.

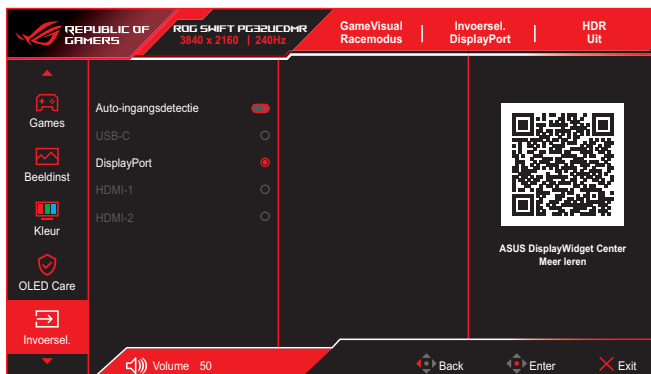

6. PIP/PBP

Configureer de aan meerdere foto's gerelateerde instellingen.



- PIP/PBP-modus kan de HDR-functie niet ondersteunen.
- De volgende functie wordt uitgeschakeld wanneer PIP/PBP-modus is ingeschakeld.
 - Var. Vernieuw. freq.
 - ELMB
 - Sluipschutter
 - Beeldaspect aanpassen
 - DSC-ondersteuning



- **PIP/PBP-modus:** Schakel de PIP/PBP-functie in en selecteer het type gesplitst scherm.
- **PIP/PBP-bron:** Selecteer de video-ingangsbron voor het aangewezen gesplitste scherm.
- **Kleurinstelling:** Stel de GameVisual-modus in voor het aangewezen gesplitste scherm.
- **PIP-grootte:** Hiermee past u de grootte van het PIP-scherm aan op Klein, Gemiddeld of Groot.

7. Belichtingseffect

Configureer het verlichtingseffect voor de achterkap en voetkap.

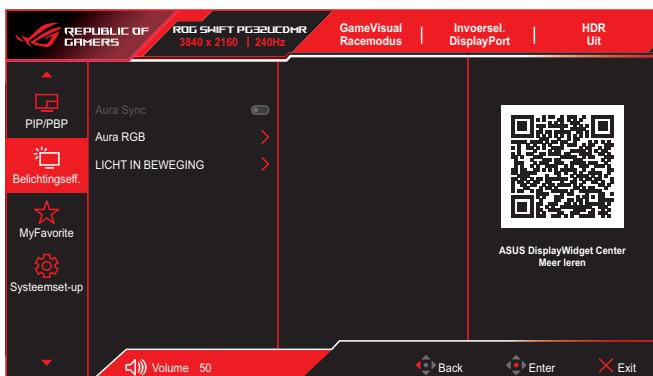

- **Aura Sync:** Hiermee kunt u de functie Aura Sync in- of uitschakelen die het Aura RGB-lichteffect synchroniseert tussen alle ondersteunde apparaten.



De functie **Aura RGB** is uitgeschakeld wanneer **AURA Sync** is ingeschakeld.

- **Aura RGB:** Er kunnen vijf levende kleuren worden gekozen: **Rainbow**, **Color Cycle**, **Static**, **Breathing**, **Strobing** en **UIT**. U kunt handmatig de R/G/B/C/M/Y-kleur wijzigen voor de modi **Static**, **Breathing** en **Strobing**.



De functie **Aura Sync** is uitgeschakeld wanneer **AURA RGB** is ingeschakeld.

- **LICHT IN BEWEGING:** Selecteert het helderheidsniveau van het licht op de standaard. Het afstelbereik is van **Niveau 1** ~ **Niveau 3** en **UIT**.

8. MyFavorite

Wijs een functie toe aan de sneltoets, sla de huidige systeemconfiguraties op of herstel de systeemconfiguratie.



- **Shortcut:** Wijs een functie toe voor de aangewezen sneltoets.
- **Aangepaste instelling:** Laad/bewaar alle instellingen op de monitor.

9. System-instelling

Pas de systeemconfiguraties aan.

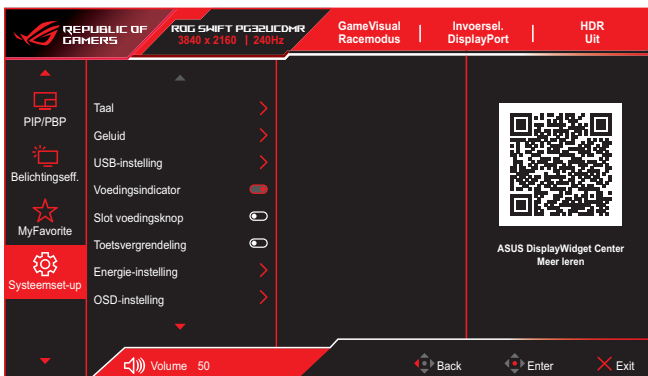

- **Taal:** Selecteer de OSD-taal.
- **Geluid:** Configureer de aan geluid gerelateerde instellingen.
 - **Volume (koptelefoon-uit):** Hiermee regelt u het volumeniveau.
 - **Dempen:** Schakelt de functie Dempen in of uit.
 - **Geluidsbron:** Selecteert vanuit welke bron het geluid van de monitor komt.

- **USB-instelling:** Configureer USB-poortinstellingen.
- **KVM:** Configureer KVM-instellingen voor elke ingangsbron.

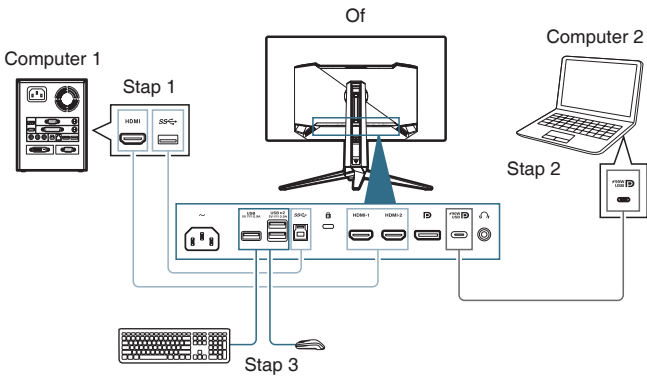
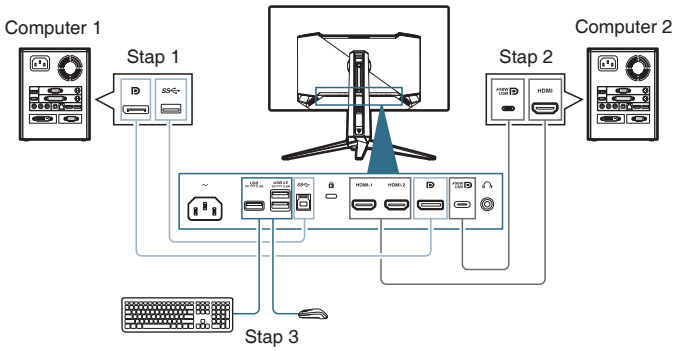

Open het OSD-menu van de monitor voor het configureren van de ingangsbronnen:

- Naar Systeeminstellingen → USB-instellingen → KVM.
- Kies de juiste optie KVM (USB-C) of KVM (USB-B) gebaseerd op uw verbindingsmethode.

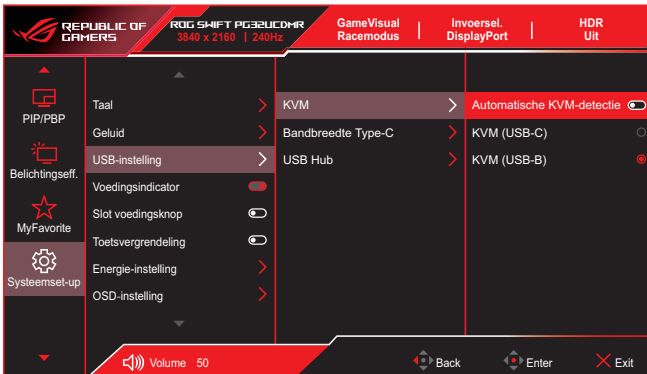

- Wanneer Automatische KVM-detectie UIT is, kunt u KVM (USB-C) of KVM (USB-B) kiezen.
- U kunt ook Automatische KVM-detectie kiezen, waardoor de monitor KVM automatisch kan schakelen.

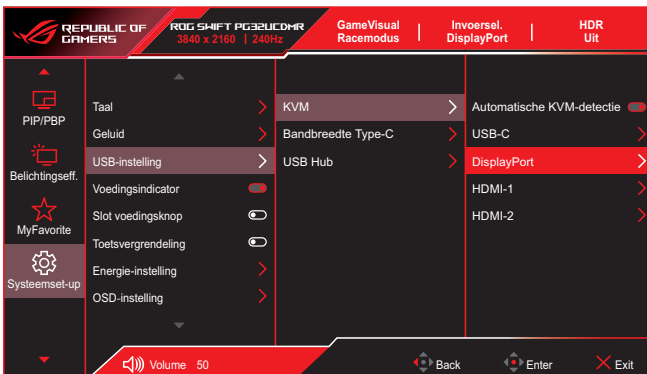

- Wanneer Automatische KVM-detectie AAN is, kan elke ingangsbron worden ingesteld op een KVM USB-pad (USB-C of USB-B). Bij schakelen naar een andere ingang, schakelt het de KVM-verbinding automatisch naar het desbetreffende USB-pad.

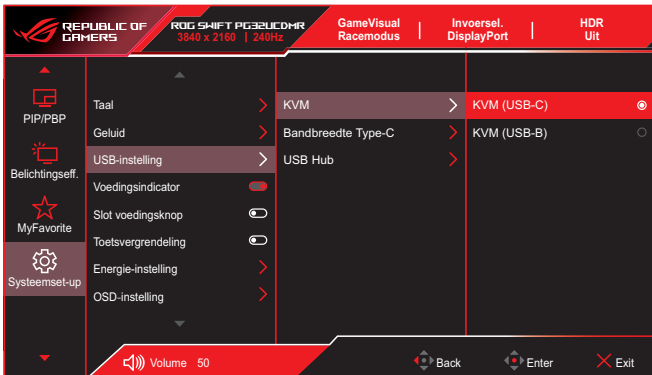

- **Bandbreedte Type-C:** Selecteer USB Type-C met USB 2.0 of USB 3.2. USB 3.2 gaat tot 3840x2160@120Hz.
- **USB Hub:** Hiermee stelt u de beschikbaarheid van de USB-hub in tijdens stand-by.



Wanneer de USB Type-C-kabel is aangesloten op het apparaat, wordt de instelling **USB Hub** automatisch ingesteld op **Aan in stand-by**. De optie **Uit in stand-by** is uitgeschakeld.

- **Voedingsindicator:** Schakel de voedings-LED aan/uit.
- **Slot voedingsknop:** De voedingsknop in- of uitschakelen.
- **Toetsvergrensding:** Om alle functietoetsten uit te schakelen. Houd de knop  langer dan vijf seconden ingedrukt om de toetsvergrensdingfunctie te annuleren.
- **Energie-instelling:** Selecteer de vermogensinstellingsmodus. Als de instelling is ingesteld op **Prestatiemodus**, kan dit leiden tot een hoger energieverbruik. Als de instelling aan de andere kant is ingesteld op **Energiebesparende modus**, kan het leiden tot beperkte luminantieprestaties.
- **OSD-instelling:** Comfigureer de instellingen gerelateerd aan het OSD-menu.
 - **OSD-Positie:** Stel de positie van het OSD-menu in.
 - **OSD Timeout:** Pas de OSD-onderbreking aan.
 - **Doorzichtigheid:** pas de OSD-achtergrond aan van ondoorzichtig naar doorzichtig.

- **DDC/CI:** Schakel de DDC/CI-functie in/uit.



DDC/CI-optie kan worden aangepast wanneer VRR UIT is.

- **Display Port-stream:** compatibiliteit met grafische kaart. Selecteer DisplayPort 1.2, DisplayPort 1.4 of DisplayPort 2.1 volgens de ondersteunde DP-versie van de grafische kaart.
- **DSC-ondersteuning:** Schakel de DSC (Display Stream Compression)-functie in/uit.
- **Voedingssynchr. ASUS:** Hiermee kan het console-apparaat of de setupbox, zoals Apple TV, Sony PlayStation, Xbox Series X/S, Nintendo Switch via de monitor worden in- en uitgeschakeld. De standaardinstelling is **Uit**. Als de monitor wordt ingeschakeld, wordt het CEC-bronapparaat automatisch ingeschakeld en omgekeerd. Als het CEC-bronapparaat wordt ingeschakeld, wordt de monitor automatisch ingeschakeld.
- **Kleurijking:** Bekijk het kalibratierapport.
 - **Kleurijkingsrapport:** Bekijk het rapport kleurkalibratie voor deze monitor.
- **Informatie:** Toon de monitorgegevens.
- **Reset alles:** Selecteer **Ja** om alle instellingen opnieuw in te stellen op de standaard fabrieksmodus.

3.2 Specificaties

Schermtyp	240Hz
Schermgrootte	31,5"
Max. resolutie	3840 x 2160
Helderheid	250nits (typ.)
Contrastverhouding	1.5M:1
Weergavehoek (H/V)	178°(H) / 178°(V)
Weergavekleuren	Alleen 10 bit
Responstijd	0,03 ms
Selectie kleurtemperatuur	8 modi (4000K/5000K/6500K/7500K/8200K/ 9300K/10000K/Gebruikersmodus)
Analoge ingang	Nee
Digitale ingang	DisplayPort v2.1 x1 HDMI v2.1 x2 USB Type-A x3 USB Type-B x1 USB Type-C x1 (DP alt-modus)(PD 90W)
Oortelefoonaansluiting	Ja
SPDIF-uitgang	Nee
Luidspreker (ingebouwd)	Nee
USB3.2 Gen 1-poort	Downstream: USB Type-A x3 (5V/0,9A) Upstream: USB Type-B x1
USB2.0-poort	Nee
Kleur	Zwart
Voedings-LED	Rood (Aan) Oranje (Stand-by)
Kanteling	-5° tot 20°
Draaien	±15°
Draaien	NVT
Hoogte-afstelling	0 tot 80 mm
VESA-wandmontage	100 x 100 mm
Kensington-slot	Ja
Spanning	AC 100-240V, 50/60 Hz
Energieverbruik	Inschakelen: < 90W** Energiebesparing: < 0,5W Uitschakelen: < 0,3W
Temperatuur (in werking)	0°C tot 40°C
Temperatuur (niet in werking)	-20°C tot 60°C

Afmetingen (B x H x D)	718,7 x 530,8 x 276,1 mm (met standaard, laagst) 718,7 x 610,8 x 276,1 mm (met standaard, hoogst) 718,7 x 413,7 x 66,5 mm (zonder voet)
Afmetingen verpakking (B x H x D)	890 x 510 x 185 mm
Gewicht	8,7 ± 0,5 kg (met standaard) 6,0 ± 0,5 kg (zonder standaard) 13,4 ± 0,5 kg (bruto)
Meerdere talen	28 talen (Engels, Vereenvoudigd Chinees, Traditioneel Chinees, Japans, Russisch, Spaans, Italiaans, Duits, Frans, Nederlands, Portugees, Pools, Tsjechisch, Kroatisch, Roemenië, Turks, Arabisch, Deens, Fins, Grieks, Hongaars, Slowaaks, Sloveens, Zweeds, Perzisch, Oekraïens, Vietnamees, Koreaans)
Naleving en normen	cTUVus, FCC, ICES-003, FDA, CB, CE, ErP, UkrSEPRO, Ukraine Energy, CU, CCC, CEL, BSMI, RCM, AU_MEPS, VCCI, PSE, J-MOSS, RoHS, WEEE, Windows 10/11 WHQL, KC, KCC, E-STANDBY, VN_MEPS, TUV-Flicker Free, TUV-Low Blue Light, CEC, SIOC

* de specificaties zijn onderhevig aan wijzigingen zonder voorafgaande kennisgeving.

** Een schermhelderheid meten van 200 nits zonder aangesloten audio/ USB/ Card reader.

3.3 Omtrekafmetingen

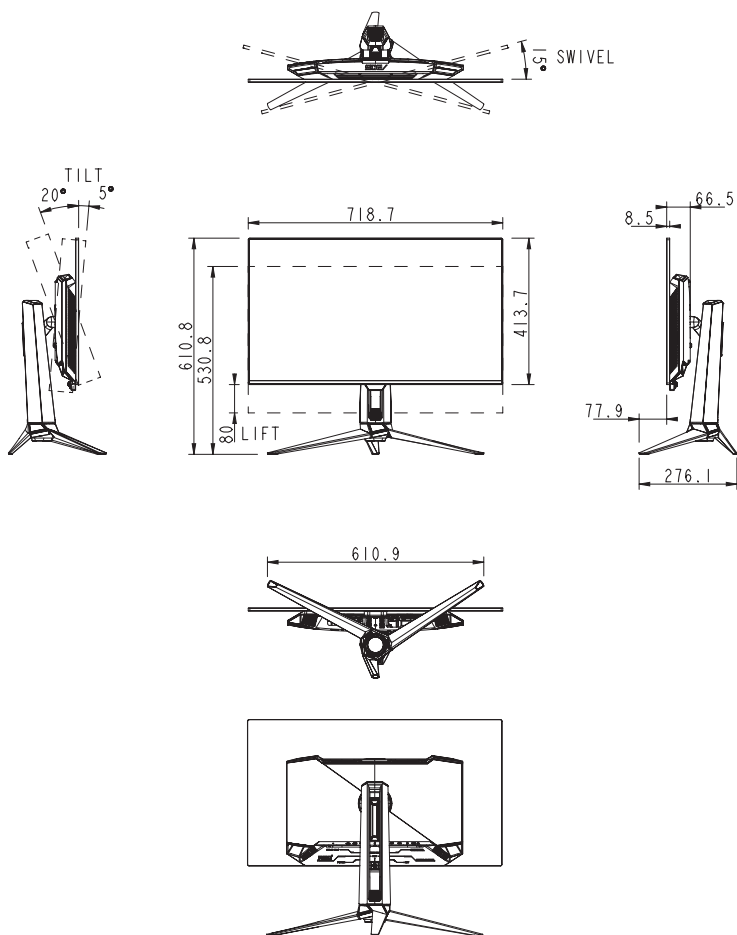

3.4 Probleemoplossing (Veelgestelde vragen)

Probleem	Mogelijke oplossing
Stroom-LED brandt niet	<ul style="list-style-type: none">• Druk op een willekeurige knop om te controleren of de monitor AAN staat.• Controleer of de stroomkabel goed is aangesloten op de monitor en de netvoeding.• Controleer de functie Voedingsindicator in het OSD-menu. Selecteer "AAN" om de voedings-LED in te schakelen.
De voedings-LED gaat rood branden en er is geen beeld op het scherm	<ul style="list-style-type: none">• Controleer of de monitor en de computer zijn ingeschakeld.• Controleer of de signaalkabel goed is aangesloten op de monitor en de computer.• Controleer de signaalkabel op gebogen pennen.• Sluit de computer aan op een andere beschikbare monitor en controleer of de computer goed werkt.
Het schermbeeld is te licht of te donker	<ul style="list-style-type: none">• Pas de instellingen van het Contrast en de Helderheid aan via OSD.
Het beeld beweegt of een golfpatroon is aanwezig in het beeld	<ul style="list-style-type: none">• Controleer of de signaalkabel goed is aangesloten op de monitor en de computer.• Verwijder elektrische apparatuur die de elektrische interferentie kunnen veroorzaken.
Het schermbeeld heeft verkeerde kleuren (wit ziet er niet uit als wit)	<ul style="list-style-type: none">• Controleer de signaalkabel op gebogen pennen.• Voer Reset alles uit via het OSD.• Selecteer de juiste kleurtemperatuur (Kleurtemp.) via het OSD.
HDR-inhoud wordt niet juist afgespeeld	<ul style="list-style-type: none">• Zorg ervoor dat de ingangsbron HDR afspelen ondersteunt (met juiste systeeminstellingen en meest recente software).• Zorg ervoor dat de inhoud HDR-gecodeerd is.

3.5 Ondersteunde timinglijst

Ondersteunde timing

HDMI	DP	USB Type-C
640x480@60Hz	640x480@60Hz	640x480@60Hz
640x480@75Hz	640x480@75Hz	640x480@75Hz
800x600@60Hz	800x600@60Hz	800x600@60Hz
800x600@75Hz	800x600@75Hz	800x600@75Hz
1024x768@60Hz	1024x768@60Hz	1024x768@60Hz
1024x768@75Hz	1024x768@75Hz	1024x768@75Hz
1280x960@60Hz	1280x960@60Hz	1280x960@60Hz
1280x1024@60Hz	1280x1024@60Hz	1280x1024@60Hz
1600x1200@60Hz	1600x1200@60Hz	1600x1200@60Hz
720x480@60Hz	720x480@60Hz	720x480@60Hz
720x576@50Hz	720x576@50Hz	720x576@50Hz
1280x720@50Hz	1280x720@50Hz	1280x720@50Hz
1280x720@60Hz	1280x720@60Hz	1280x720@60Hz
1920x1080@24Hz	1920x1080@24Hz	1920x1080@24Hz
1920x1080@25Hz	1920x1080@25Hz	1920x1080@25Hz
1920x1080@30Hz	1920x1080@30Hz	1920x1080@30Hz
1920x1080@50Hz	1920x1080@50Hz	1920x1080@50Hz
1920x1080@60Hz	1920x1080@60Hz	1920x1080@60Hz
1920x1080@100Hz	1920x1080@100Hz	1920x1080@100Hz
1920x1080@120Hz	1920x1080@120Hz	1920x1080@120Hz
2560x1440@60Hz	2560x1440@60Hz	2560x1440@60Hz
2560x1440@120Hz	2560x1440@120Hz	2560x1440@120Hz
3840x2160@24Hz	3840x2160@24Hz	3840x2160@24Hz
3840x2160@25Hz	3840x2160@25Hz	3840x2160@25Hz
3840x2160@30Hz	3840x2160@30Hz	3840x2160@30Hz
3840x2160@50Hz	3840x2160@50Hz	3840x2160@50Hz
3840x2160@60Hz	3840x2160@60Hz	3840x2160@60Hz
3840x2160@97Hz	3840x2160@97Hz	3840x2160@97Hz
3840x2160@100Hz	3840x2160@100Hz	3840x2160@100Hz
3840x2160@120Hz	3840x2160@120Hz	3840x2160@120Hz
3840x2160@144Hz	3840x2160@144Hz	3840x2160@144Hz
3840x2160@240Hz	3840x2160@240Hz	3840x2160@240Hz

