

MODE D'EMPLOI

Pro Lite

Touch Panel PC

FRANÇAIS

Pro Lite TW1025LASC
Pro Lite TW1625LASC

Merci d'avoir choisi ce Écran tactile PC iiyama. Ce petit manuel contient toutes les informations nécessaires à l'utilisation du Écran tactile PC iiyama. Prière de le lire attentivement avant d'allumer le Écran tactile PC iiyama. Conserver ce manuel pour toute référence ultérieure.



Scannez le code QR pour découvrir d'autres logiciels/services disponibles pour votre produit Iiyama ou rendez-vous sur iiyama.com/signup

DECLARATION DE CONFORMITE AU MARQUAGE CE

Ce Écran tactile PC est conforme aux spécifications des directives CE/UE directives équipement radio 2014/53/UE, directives ErP 2009/125/CE et directives RoHS 2011/65/UE.

La sensibilité électromagnétique a été choisie à un niveau permettant une utilisation correcte en milieu résidentiel, bureaux et locaux d'industrie légère et d'entreprises de petite taille, à l'intérieur aussi bien qu'à l'extérieur des immeubles. Tout lieu d'utilisation devra se caractériser par sa connexion à un système public d'alimentation électrique basse tension.

Déclaration d'exposition aux radiations:

Cet équipement est conforme aux limites d'exposition aux radiations CE établies pour un environnement non contrôlé. Cet équipement doit être installé et utilisé avec une distance minimale de 20 cm entre le radiateur et le corps.

La plage de fréquence de fonctionnement et la puissance de sortie maximale (EIRP) sont indiquées ci-dessous:

Modèle No. : TW1025

Fonction	Fréquence	Puissance de sortie maximale (EIRP)
WiFi	2412-2472 MHz	17,37 dBm
	5180-5240 MHz	11,54 dBm
	5745-5825 MHz	12,85 dBm
Bluetooth BLE 1M	2402-2480 MHz	5,95 dBm
Bluetooth BLE 2M	2402-2480 MHz	6,39 dBm
Bluetooth BR+EDR	2402-2480 MHz	4,12 dBm
NFC	13.56 MHz	-17.84dBuA/m@10m
RFID	125 KHz	-24.51dBuA/m@10m

Modèle No. : TW1625

Fonction	Fréquence	Puissance de sortie maximale (EIRP)
WiFi	2412-2472 MHz	16,97 dBm
	5180-5240 MHz	14,98 dBm
	5745-5825 MHz	13,01 dBm
	5955-6415 MHz	13,91 dBm
Bluetooth BLE 1M	2402-2480 MHz	5,75 dBm
Bluetooth BLE 2M	2402-2480 MHz	5,88 dBm
Bluetooth BR+EDR	2402-2480 MHz	6,14 dBm
NFC	13.56 MHz	-8.32 dBuA/m@10m
RFID	125 KHz	-9.58 dBuA/m@10m

L'appareil est conforme aux spécifications RF lorsqu'il est utilisé à 20 cm du corps. Les opérations dans la bande 5,15-5,25 GHz et la bande 5945-6425 MHz sont limitées à une utilisation en intérieur uniquement.

Conformément à l'article 10(2) de la directive 2014/53/EU, la tablette peut être utilisée en Europe avec des restrictions.

Restrictions dans la bande des 5 GHz : Conformément à l'article 10 (10) de la directive 2014/53/UE, l'emballage indique que cet équipement radio sera soumis à certaines restrictions lors de sa mise sur le marché en Belgique (BE), en Bulgarie (BG), en République tchèque (CZ), au Danemark (DK), en Allemagne (DE), en Estonie (EE), en Irlande (IE), en Grèce (EL), en Espagne (ES), en France (FR), Croatie (HR), Italie (IT), Chypre (CY), Lettonie (LV), Lituanie (LT), Luxembourg (LU), Hongrie (HU), Malte (MT), Pays-Bas (NL), Autriche (AT), Pologne (PL), Portugal (PT), Roumanie (Ro), Slovénie (SI), Slovaquie (SK), Finlande (FI), Suède (SE), Turquie (TR), Norvège (NO), Suisse (CH), Islande (IS), et Liechtenstein (LI).

															
BE	BG	CZ	DK	DE	EE	IE	EL	ES	FR	HR	IT	CY	LV	LT	LU
HU	MT	NL	AT	PL	PT	RO	SI	SK	FI	SE	NO	IS	LI	CH	TR

IYAMA CORPORATION: Wijkermeerstraat 8, 2131 HA Hoofddorp, The Netherlands

 **AVERTISSEMENT**



CE PRODUIT CONTIENT UNE PILE BOUTON AU LITHIUM

Ne pas chauffer la batterie.

Ne pas déformer la batterie.

Ne pas recharger la batterie.

Ne pas jeter la batterie au feu.

Tenir la batterie hors de portée des enfants.

Conserver la batterie à l'abri de la lumière directe du soleil et des sources de chaleur, ne pas la stocker dans un environnement à température et humidité élevées.

L'ingestion de piles peut entraîner des brûlures chimiques, la perforation des tissus mous et la mort. Des brûlures graves peuvent se produire dans les 2 heures suivant l'ingestion. Consulter immédiatement un médecin.

Modèle de batterie	CR2032
Tension de batterie / Capacité typique	3V, 240mAh
Fabricant de batteries	Fujian Nanping Nanfu New Energy Co, Ltd 109 Industry Road, Nanping, Fujian, P.R.China P.C. 353000
Tél	(0086)-599-873-3158
Représentant de Battery Europe	Apex CE Specialists GmbH Grafenberger Allee 277, 40237 Düsseldorf, Allemagne
Personne de contact	Wells, Yan
Courriel	Info@apex-ee.de

Modèle de batterie	CR2032
Tension de batterie / Capacité typique	3V, 210mAh
Fabricant de batteries	DONGGUANG TIANQIU ENTERPRISE CO., LTD.
Tél	020-36322277
Représentant de Battery Europe	Apex CE Specialists GmbH
Adresse	Grafenberger Allee 277, 40237 Düsseldorf, Germany
Personne de contact	Wells Yan
Code postal	40237
Email	Info@apex-ce.com

marque:

Ce matériel est protégé contre la double isolation ou de l'isolation renforcée.



Veillez vous familiariser avec les réglementations locales concernant la collecte sélective des produits électriques et électroniques. Il est important de suivre ces directives et d'éviter de jeter les produits usagés avec les déchets ménagers ordinaires. Une mise au rebut correcte permet d'éviter les effets négatifs potentiels sur l'environnement et la santé humaine.

Ce produit contient des piles qui sont soumises au règlement européen (UE) 2023/1542, qui interdit de les jeter avec les déchets ménagers ordinaires. Pour plus d'informations, veuillez consulter notre page sur le recyclage à l'adresse suivante https://iiyama.com/gl_en/support/#recycling



Nous recommandons le recyclage des produits usagés. Contacter votre revendeur ou le support iiyama. Des informations sur le recyclages sont disponibles sur le site Internet : <https://iiyama.com>

- Nous nous réservons le droit de modifier les caractéristiques de nos produits sans préavis.
- Toutes les marques de fabrique utilisées dans ce mode d'emploi appartiennent à leurs propriétaires respectifs.

TABLE DES MATIERES

POUR VOTRE SECURITE.....	1
CONSIGNES DE SECURITE.....	1
REMARQUES SUR LES ECRANS A CRISTAUX LIQUIDES (LCD) ..	3
SERVICE CLIENT.....	4
ENTRETIEN.....	4
REMARQUES SPECIALES SUR LES DALLES TACTILES	4
AVANT D'UTILISER L'ÉCRAN TACTILE PC.....	5
FONCTIONS	5
VÉRIFICATION DU CONTENU DE L'EMBALLAGE	5
INSTALLATION	7
COMMANDES ET CONNECTEURS : ProLite TW1025LASC.....	9
COMMANDES ET CONNECTEURS : ProLite TW1625LASC.....	10
CONNEXION DE VOTRE ÉCRAN TACTILE PC :	
ProLite TW1025LASC	11
CONNEXION DE VOTRE ÉCRAN TACTILE PC :	
ProLite TW1625LASC	12
MONTAGE ET DÉMONTAGE DU CACHE CÂBLE :	
ProLite TW1025LASC	14
MONTAGE ET DÉMONTAGE DU CACHE CÂBLE :	
ProLite TW1625LASC	15
UTILISATION DU l'ÉCRAN TACTILE PC.....	16
GUIDE DE CONFIGURATION DU MODE KIOSQUE.....	19
DEPANNAGE	22
INFORMATIONS DE RECYCLAGE	22
ANNEXE.....	23
CARACTÉRISTIQUES TECHNIQUES :	
ProLite TW1025LASC-B3PNR.....	23
CARACTÉRISTIQUES TECHNIQUES :	
ProLite TW1625LASC-B3PNR.....	24
DIMENSIONS : ProLite TW1025LASC	25
DIMENSIONS : ProLite TW1625LASC	25

POUR VOTRE SECURITE

CONSIGNES DE SECURITE

AVERTISSEMENT

MISE HORS TENSION DU ÉCRAN TACTILE PC EN CAS DE FONCTIONNEMENT ANORMAL

En cas de phénomène anormal tel que de la fumée, des bruits étranges ou de la vapeur, débranchez le Écran tactile PC et contactez immédiatement votre revendeur ou le service technique iiyama. Tout autre utilisation peut être dangereuse et peut engendrer un incendie ou un choc électrique.

NE JAMAIS OUVRIR LE BOITIER

Ce Écran tactile PC contient des circuits haute-tension. La dépose du boîtier peut vous exposer à des risques d'incendie ou de chocs électriques.

NE PAS INTRODUIRE D'OBJETS DANS LE ÉCRAN TACTILE PC

N'insérez pas d'objets solides ou liquides tel que de l'eau à l'intérieur du Écran tactile PC. En cas d'accident, débranchez votre Écran tactile PC immédiatement et contactez votre revendeur ou le service technique iiyama. L'utilisation du Écran tactile PC avec un objet logé à l'intérieur peut engendrer un incendie, un choc électrique ou des dommages.

INSTALLER LE ÉCRAN TACTILE PC SUR UNE SURFACE PLANE ET STABLE

Le Écran tactile PC peut blesser quelqu'un s'il tombe ou s'il est lancé.

NE PAS UTILISER SON ÉCRAN TACTILE PC PRES DE L'EAU

N'utilisez pas le Écran tactile PC à proximité d'un point d'eau pour éviter les éclaboussures, ou si de l'eau a été répandue dessus - cela peut engendrer un incendie ou un choc électrique.

UTILISER LA TENSION SECTEUR SPECIFIEE

Assurez-vous que le Écran tactile PC fonctionne à la tension d'alimentation secteur spécifiée. L'utilisation d'une tension incorrecte occasionnera un mal fonctionnement et peut engendrer un incendie ou un choc électrique.

UTILISATION DE L'ADAPTATEUR CA SECTEUR ET DE SES ACCESSOIRES

Lorsque vous utilisez un adaptateur CA secteur non fourni en standard, cela peut générer de la fumée car le voltage ou la polarité serait différente du modèle initial.

NE PAS DEMONTER L'ADAPTATEUR CA SECTEUR

Démonter l'adaptateur CA secteur peut vous exposer à un incendie ou bien un choc électrique.

PROTECTION DES CABLES

Ne pas tirer ou plier l'adaptateur secteur, le câble secteur, et le câble vidéo. Ne pas placer le Écran tactile PC ou tout autre objet lourd, sur les câbles. En cas de dommage, les câbles peuvent entraîner un incendie ou un choc électrique.

CONDITIONS CLIMATIQUES DEFAVORABLES

Il est conseillé de ne pas utiliser le Écran tactile PC pendant un orage violent en raison des coupures répétées de courant pouvant entraîner des malfunctions. Il est également conseillé de ne pas toucher à la prise électrique dans ces conditions car elles peuvent engendrer des chocs électriques.

ATTENTION

INSTALLATION

Pour prévenir les risques d'incendie, de chocs électriques ou de dommages, installez votre Écran tactile PC à l'abri de variations brutales de températures et évitez les endroits humides, poussiéreux ou enfumés. Il ne doit pas non plus être exposé à une chaleur excessive telle que le soleil, le feu ou similaire.

NE PAS PLACER L'ÉCRAN TACTILE PC DANS UNE POSITION DANGEREUSE

L'Écran tactile PC peut basculer et causer des blessures s'il n'est pas convenablement installé. Vous devez également vous assurer de ne pas placer d'objets lourds sur l'Écran tactile PC, et qu'aucun câble ne soient accessibles à des enfants qui pourraient les tirer et se blesser avec.

DECONNECTEZ LES CABLES LORSQUE VOUS DEPLACEZ L'ÉCRAN TACTILE PC

Avant de déplacer l'Écran tactile PC, désactivez le commutateur de mise sous tension, débranchez l'Écran tactile PC et assurez-vous que le câble vidéo est déconnecté. Si vous ne le déconnectez pas, cela peut engendrer un incendie et un choc électrique.

DEBRANCHEZ L'ÉCRAN TACTILE PC

Afin d'éviter les accidents, nous vous recommandons de débrancher votre Écran tactile PC s'il n'est pas utilisé pendant une longue période.

TOUJOURS DEBRANCHEZ L'ÉCRAN TACTILE PC EN TIRANT SUR LA PRISE

Pour déconnecter l'adaptateur secteur, le câble secteur ou le câble vidéo, tirez toujours par la prise. Ne jamais tirer par le câble, lui-même, car cela peut entraîner un incendie ou un choc électrique.

NE TOUCHEZ PAS LA PRISE AVEC DES MAINS HUMIDES

Si vous tirez ou insérez la prise avec des mains humides, vous risquez un choc électrique.

AVERTISSEMENT SUR LA BATTERIE

La batterie ne peut pas être remplacée. Si vous devez remplacer la batterie, contactez votre revendeur ou le centre de service iiyama pour des raisons de sécurité.

AUTRES

RECOMMANDATIONS D'USAGE

Pour prévenir toute fatigue visuelle, n'utilisez pas le Écran tactile PC à contre-jour ou dans une pièce sombre. Pour un confort et une vision optimum, positionnez l'Écran tactile PC juste au dessous du niveau des yeux et à une distance de 40 à 60 cm (16 à 24 pouces). En cas d'utilisation prolongée du Écran tactile PC, il est recommandé de respecter une pause de 10 minutes par heure car la lecture continue de l'écran peut entraîner une fatigue de l'oeil.

REMARQUES SUR LES ECRANS A CRISTAUX LIQUIDES (LCD)

Les symptômes suivants n'indiquent pas qu'il y a un problème, c'est normal:

NOTEZ

- La luminosité peut être légèrement inégale selon la configuration de bureau utilisée.
- En raison de la nature de l'écran LCD, une image rémanente de la précédente vue peut subsister après un nouvel affichage, si la même image a été affichée pendant des heures. Dans ce cas, l'affichage est rétabli lentement en changeant d'image ou en éteignant l'écran pendant des heures.

L'UTILISATION

Ce produit peut être utilisé 24 heures sur 24 avec une durée de vie limitée. Si vous utilisez ce produit avec une luminosité réduite à 50 % de la valeur maximale, la durée de vie du rétro-éclairage LED est généralement de 30 000 heures.

Ce produit prend en charge les orientations Paysage, Portrait et face vers le haut.

FANTÔME (IMAGE FANTÔME)

Sachez que tous les écrans LCD peuvent afficher des images fantômes. L'effet de fantôme se produit lorsque des images statiques sont affichées pendant une longue période et une image résiduelle reste alors visible à l'écran pendant une période prolongée. L'image fantôme n'est pas permanente, mais il faut éviter d'afficher des images fixes pendant une longue période.

POUR ÉVITER LE GHOSTING (IMAGE FANTÔME)

Afin d'éviter l'apparition de fantômes et de promouvoir une plus longue espérance de vie du Écran tactile PC, nous recommandons ce qui suit:

- Utilisez un écran de veille avec des graphiques en mouvement ou des images en noir et blanc.
- Changez régulièrement de fond d'écran.
- Réduisez la luminosité de l'Écran tactile PC.
- Éteignez le Écran tactile PC lorsqu'il n'est pas utilisé ou gérez le temps d'extinction en utilisant l'horloge multifonctions.
- Lorsque le Écran tactile PC est installé dans un (des) environnement(s) à température ambiante élevée ou est complètement fermé, nous recommandons fortement d'utiliser un système de ventilation active ou des ventilateurs de refroidissement.

POUR ÉLIMINER LE GHOSTING (IMAGE FANTÔME)

- Éteignez le Écran tactile PC pendant une période prolongée. Il peut s'agir de plusieurs heures ou de plusieurs jours.
- Utilisez un économiseur d'écran (noir et/ou blanc) et faites-le fonctionner pendant une période prolongée.

SERVICE CLIENT

- NOTEZ** ■ Si vous devez retourner votre matériel et que vous ne possédez plus votre emballage d'origine, merci de contacter votre revendeur ou le service après vente d'iijama pour conseil ou pour remplacer l'emballage.

ENTRETIEN

- AVERTISSEMENT** ■ Si vous renversez n'importe quel objet solide ou liquide tel que de l'eau à l'intérieur du Écran tactile PC, débranchez immédiatement le câble d'alimentation et contactez votre revendeur ou le service technique iijama.

- NOTEZ** ■ Pour protéger la surface de l'écran tactile, ne pas gratter ou frotter l'écran avec un objet dur.
- Ne jamais utiliser de solvants suivants. Ceux-ci peuvent endommager le boîtier et la surface de l'écran tactile:
- | | | |
|-------------------------|---------|-----------------------------|
| Diluant | Benzine | Nettoyant abrasif |
| Nettoyants en atomiseur | Cire | Solvants acides ou alcalins |
- Le contact du boîtier avec un produit en caoutchouc ou en plastique pendant longtemps peut dégrader ou écailler sa peinture.

BOITIER Eliminer les tâches à l'aide d'un chiffon légèrement humide et d'un détergent doux, puis essuyer le boîtier à l'aide d'un chiffon sec et propre.

ECRAN TACTILE La surface de l'écran tactile peut être nettoyée avec un chiffon doux et propre, humidifié avec un nettoyant doux pour laver les vitres ou avec un mélange d'eau et d'IPA (alcool isopropylique) dans la proportion 50/50. Ne pas utiliser du produit acide ou à base d'alkaline pour nettoyer la surface (ou l'écran).

REMARQUES SPECIALES SUR LES DALLES TACTILES

- ATTENTION** ■ Des dégâts permanents peuvent apparaitrent si vous utilisez des objets métalliques, pointus ou aiguisés, pour activer la zone tactile. Ceci entrainera un refus systématique de prise sous garantie. Nous recommandons d'utiliser un stylo conducteur (bout d' un diamètre supérieur ou égal à 0,8mm) ou bien directement avec son doigt.

AVANT D'UTILISER L'ÉCRAN TACTILE PC

FONCTIONS

- ◆ Résolutions prises en charge jusqu'à 1280 × 800 : ProLite TW1025LASC
- ◆ Résolutions prises en charge jusqu'à 1920 × 1080 : ProLite TW1625LASC
- ◆ Contraste élevé 1000:1 (Typique) / Luminosité 450cd/m² (Typique)
- ◆ Power over Ethernet
- ◆ Rotation automatique
- ◆ Barre LED RVB
- ◆ Lecteur NFC et RFID
- ◆ Webcam intégrée
- ◆ 2 haut-parleurs stéréo 2W
- ◆ Android OS
- ◆ Conformité à la norme de montage VESA (75mm×75mm)
- ◆ Finition anti-traces de doigts

VÉRIFICATION DU CONTENU DE L'EMBALLAGE

Les accessoires suivants sont inclus dans votre emballage. Vérifiez qu'ils sont inclus avec le Écran tactile PC. En cas d'élément absent ou endommagé, veuillez contacter votre revendeur local iiyama ou le bureau régional iiyama.

- | | |
|--|-----------------------------|
| ■ Adaptateur CA * | ■ Couvercle de câble |
| ■ Fiches interchangeables (Type : EU/UK) | ■ Guide de sécurité |
| ■ Vis M4 pour montage mural (5 pièces) | ■ Guide de démarrage rapide |

ATTENTION * Adaptateur CA externe

ProLite TW1025LASC

Nom du type	FJ-SW126G1201500N
Fabricant	SHENZHEN FUJIA APPLIANCE CO, LTD. 5F of Building F, Hengchangrong(xinghui) Sci-Tech. Park, Huaning Road, Longhua District, Shenzhen, Guangdong, P. R. China
Tension d'entrée	100-240VAC
Fréquence d'entrée CA	50/60Hz
Tension de sortie	12.0VCC
Courant de sortie	1,5A
Puissance de sortie	18,0W
Efficacité active moyenne	85,18% minimum
Efficacité à faible charge (10%)	79,47% minimum
Consommation d'énergie à vide	0,1W maximum

ProLite TW1625LASC

Nom du type	FJ-SW1202000N
Fabricant	SHENZHEN FUJIA APPLIANCE CO, LTD. 5F of Building F, Hengchangrong(xinghui) Sci-Tech. Park, Huaning Road, Longhua District, Shenzhen, Guangdong, P. R. China
Tension d'entrée	100-240VAC
Fréquence d'entrée CA	50/60Hz
Tension de sortie	12,0VCC
Courant de sortie	2A
Puissance de sortie	24,0W
Efficacité active moyenne	86,20% minimum
Efficacité à faible charge (10%)	72,88% minimum
Consommation d'énergie à vide	0,1W maximum

INSTALLATION

ATTENTION

Avant d'installer, assurez-vous que le mur ou bureau-bras est assez solide pour supporter le poids de l'Écran tactile PC et les accessoires de montage.

[MONTAGE MURAL]

ATTENTION

Serrez les vis (a) d'ancrage et (b) M4 x 30mm chacune des 4 pièces pour fixer le cache-câble au mur. Serrez les (c) M4 x 8mm: ProLite TW1025LASC / M3 x 4mm: ProLite TW1625LASC pour fixer le cache-câble sur le moniteur.

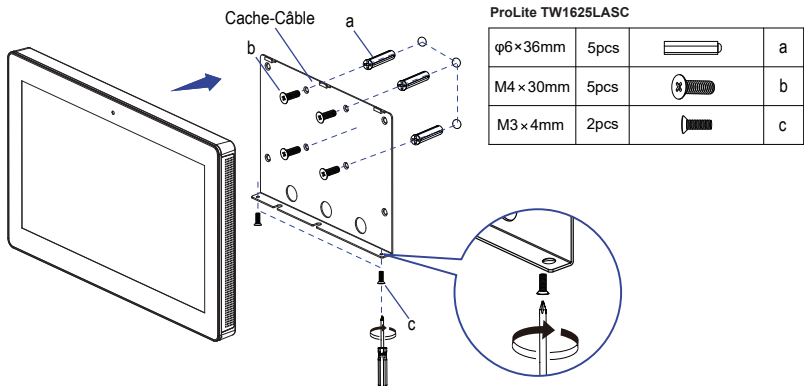
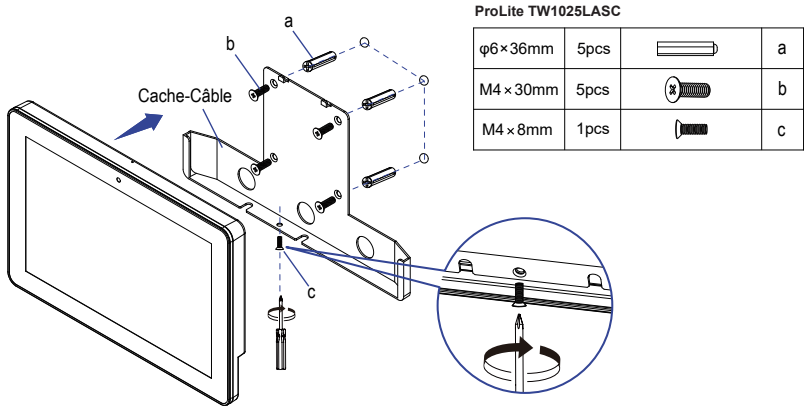

[ÉQUIPEMENT INTÉGRÉ]

ATTENTION

Ce produit n'a pas été conçu pour être utilisé dans un environnement à haute température.

Si le produit est placé dans un boîtier externe, vous devez assurer une ventilation suffisante pour maintenir la température adéquate à la spécification du produit.

[ROTATION DE L'ÉCRAN TACTILE PC]

Ce Écran tactile PC est conçu pour être installé en position paysage, portrait et face vers le haut.

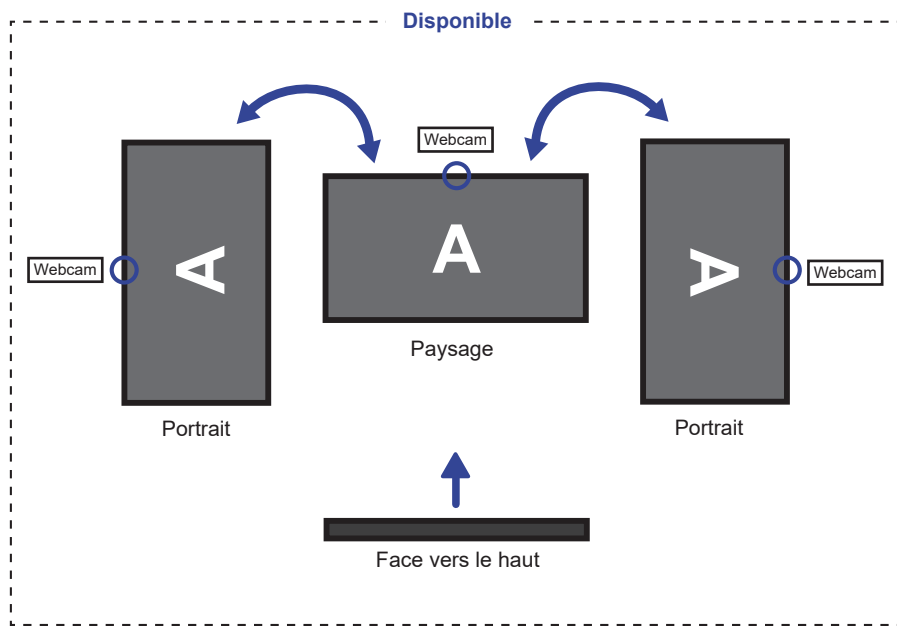

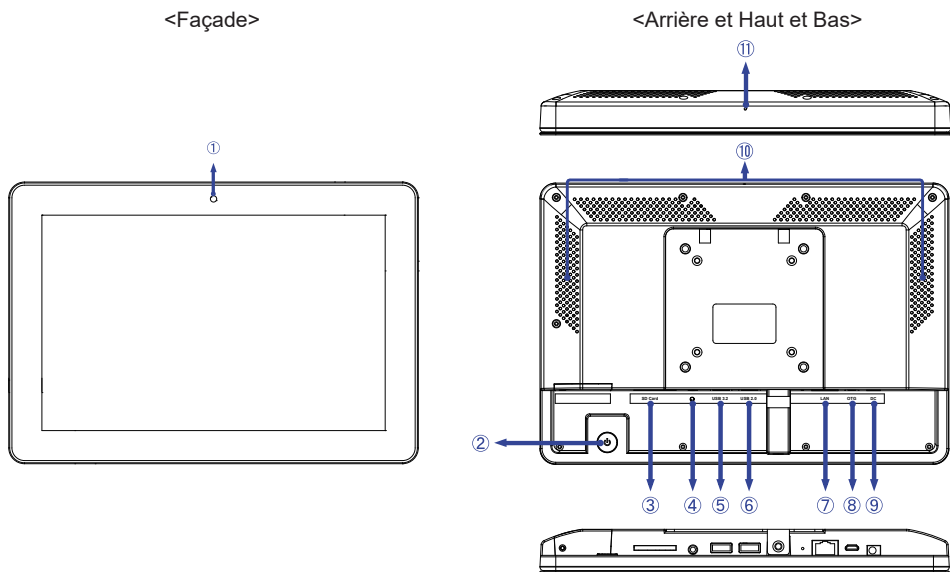

- ① Webcam
- ② Commutateur d'alimentation (⏻)

Raccourci

Mode veille: Appuyez sur lorsque l'appareil est sous tension. Appuyez à nouveau ou appuyez sur n'importe quel autre touche ou touchez l'écran pour vous réveiller.

Fermer: Continuez à appuyer pendant 2 secondes lorsque l'appareil est sous tension.

- ③ Emplacement pour carte SD (SD Card)
- ④ Casque Microphone (🎧)
- ⑤ Connecteur USB (USB3.2 Gen 1: 5Gbps, 5V, 900mA) (USB 3.2)
- ⑥ Connecteur USB (USB 2.0: DC5V, 500mA) (USB 2.0)
- ⑦ Connecteur RJ45 (LAN)
- ⑧ Connecteur de USB OTG (DC5V, 500mA) (OTG)
- ⑨ Connecteur pour Adaptateur CA (⚡ : Courant continu) (DC)
- ⑩ Haut-parleurs
- ⑪ Microphone

<Façade>

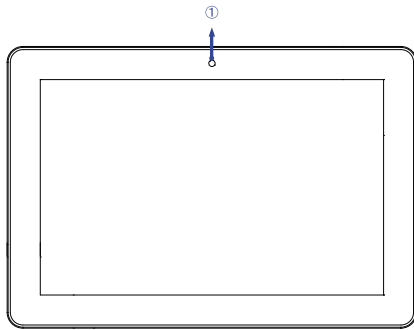

<Arrière et Bas>

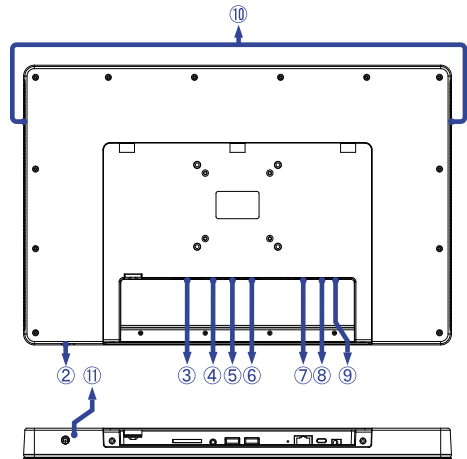

- ① Webcam
- ② Commutateur d'alimentation (⏻)

Raccourci

Mode veille:

Appuyez sur lorsque l'appareil est sous tension. Appuyez à nouveau ou appuyez sur n'importe quel autre touche ou touchez l'écran pour vous réveiller.

Fermer:

Continuez à appuyer pendant 2 secondes lorsque l'appareil est sous tension.

- ③ Emplacement pour carte SD (SD Card)
- ④ Casque Microphone (🎧)
- ⑤ Connecteur USB (USB3.2 Gen 1: 5Gbps, 5V, 900mA) (USB 3.2)
- ⑥ Connecteur USB (USB 2.0: DC5V, 500mA) (USB 2.0)
- ⑦ Connecteur RJ45 (LAN)
- ⑧ Connecteur USB-C (USB C : DC5V, 900mA, sortie vidéo uniquement) (USB C)
- ⑨ Connecteur pour l'adaptateur CA (⚡: courant continu) (DC)
- ⑩ Intervenants
- ⑪ Microphone

CONNEXION DE VOTRE ÉCRAN TACTILE PC : ProLite TW1025LASC

- ① Branchez l'Adaptateur CA au l'Écran tactile PC, puis à votre prise électrique.
- ② Allumez votre Écran tactile PC.

NOTEZ

- Le matériel connectable de Type A doit être connecté à la Prise de Terre.
- Assurez-vous que l'installation du bâtiment dispose d'un disjoncteur de 120 / 240V, 20A (maximum).
- La prise doit être installée à proximité de l'équipement avec une accessibilité facile.
- Une utilisation excessive du son via le casque/ou autres écouteurs peut entraîner des dégâts voire la perte de l'ouïe.
- La configuration initiale du système d'exploitation prend environ 5 à 10 minutes.
- Pour configurer le système d'exploitation Android pour l'ordinateur tactile, allumez-le et suivez les instructions à l'écran.

[Exemple de connexion]

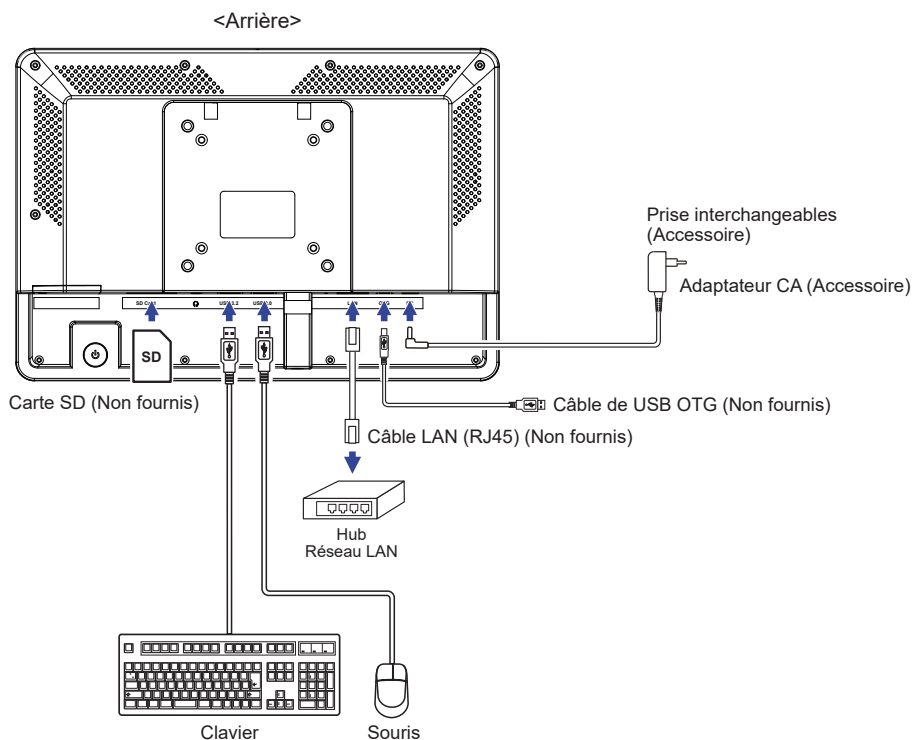

CONNEXION DE VOTRE ÉCRAN TACTILE PC : ProLite TW1625LASC

- ① Branchez l'Adaptateur CA au l'Écran tactile PC, puis à votre prise électrique.
- ② Allumez votre Écran tactile PC.

NOTEZ

- Le matériel connectable de Type A doit être connecté à la Prise de Terre.
- Assurez-vous que l'installation du bâtiment dispose d'un disjoncteur de 120 / 240V, 20A (maximum).
- La prise doit être installée à proximité de l'équipement avec une accessibilité facile.
- Une utilisation excessive du son via le casque/ou autres écouteurs peut entraîner des dégâts voire la perte de l'ouïe.
- La configuration initiale du système d'exploitation prend environ 5 à 10 minutes.
- Pour configurer le système d'exploitation Android pour l'ordinateur tactile, allumez-le et suivez les instructions à l'écran.

[Exemple de connexion]

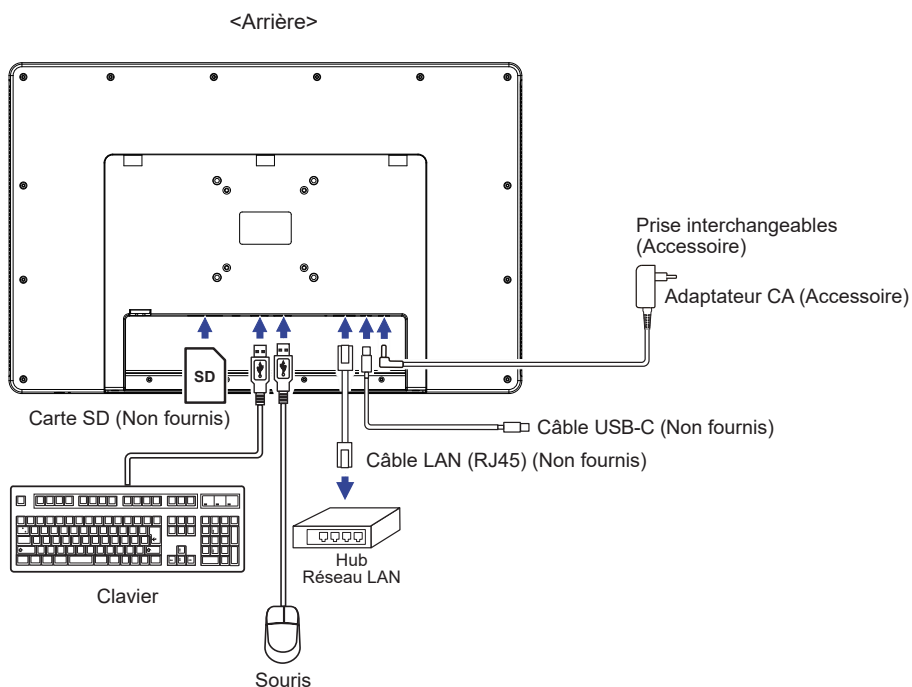

[FIXATION DE LA PRISE D'ADAPTATEUR CA]

- ① Fixez le type de prise approprié à l'adaptateur CA secteur dans la bonne orientation.
- ② Poussez la languette pour détacher la prise de l'adaptateur CA.

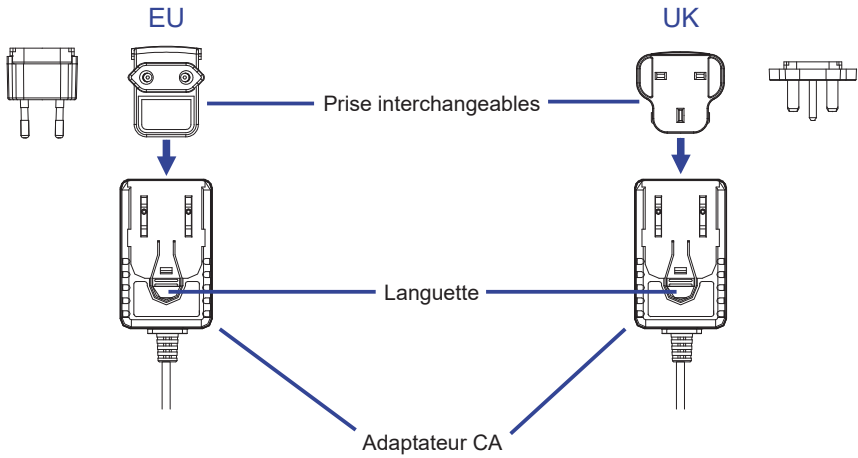

MONTAGE ET DÉMONTAGE DU CACHE CÂBLE : ProLite TW1025LASC

Placez d'abord un morceau de tissu doux sur la table pour éviter que l'Écran tactile PC soit rayé.
Placez l'Écran tactile PC à plat sur la table, face vers le bas.

[Montage]

- ① Dévissez les vis du cache-câble.
- ② Passer les câbles connectés à travers les trous des câbles.
- ③ Fixez fermement le cache-câble avec les vis.

[Démontage]

Dévissez les vis pour retirer le cache-câble.

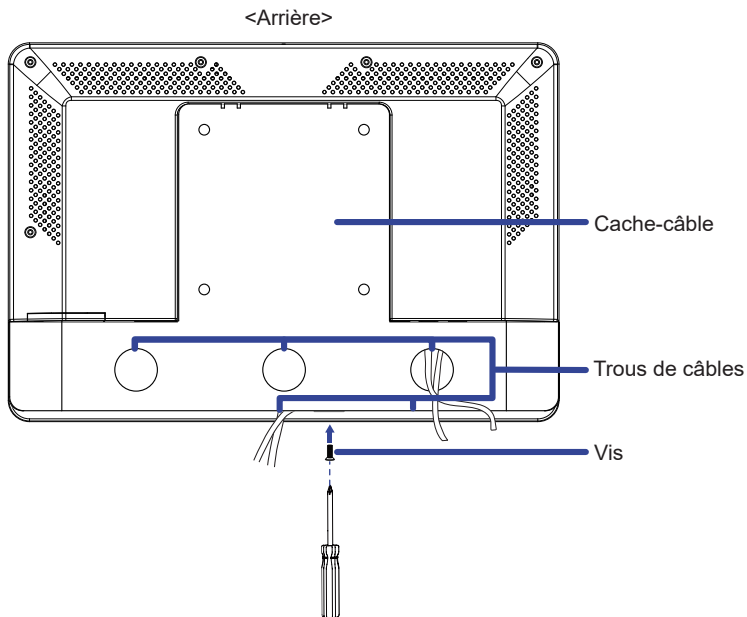

MONTAGE ET DÉMONTAGE DU CACHE CÂBLE : ProLite TW1625LASC

Placez d'abord un morceau de tissu doux sur la table pour éviter que l'Écran tactile PC soit rayé.
Placez l'Écran tactile PC à plat sur la table, face vers le bas.

[Montage]

- ① Dévissez les vis du cache-câble.
- ② Passer les câbles connectés à travers les trous des câbles.
- ③ Fixez fermement le cache-câble avec les vis.

[Démontage]

Dévissez les vis pour retirer le cache-câble.

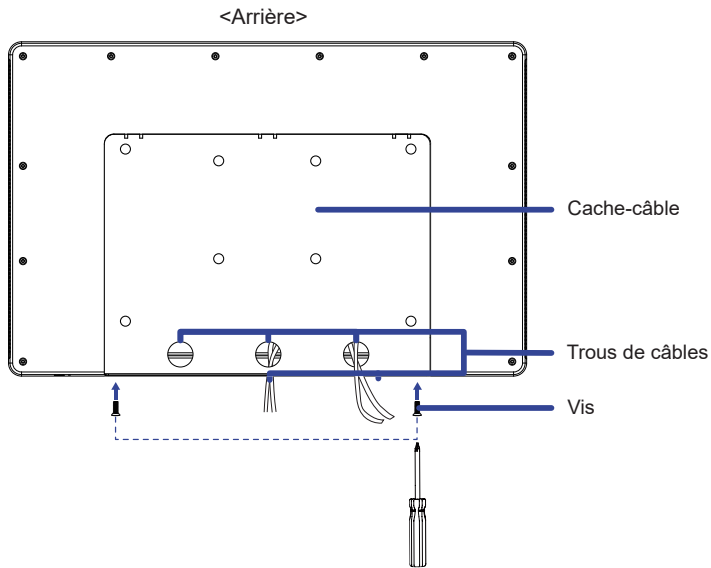



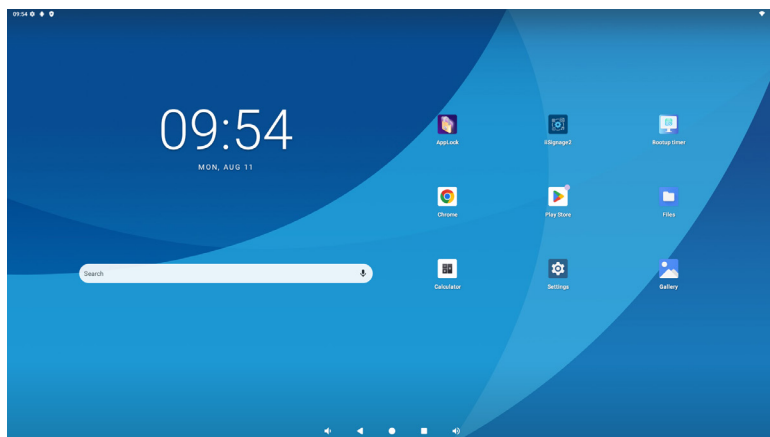

UTILISATION DU L'ÉCRAN TACTILE PC

L'écran d'accueil s'affiche lorsque l'Écran tactile PC est allumé.



FRANÇAIS

< Icônes de la barre système >

-  : Baisser le volume
-  : Revenir à la sortie et à la page précédente.
-  : Revenir à l'écran d'accueil.
-  : Afficher une liste des applications récemment utilisées.
-  : Augmenter le volume

-  : Afficher toutes les applications.

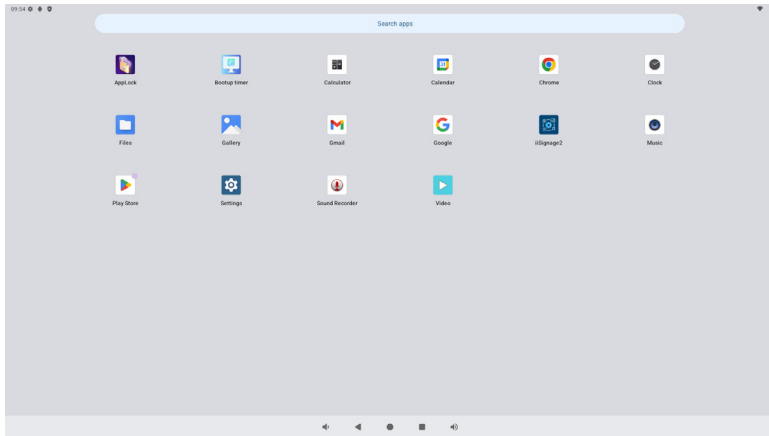

<Applications>

 : Verrouiller l'application en saisissant un mot de passe à 4 chiffres.

 : Gérer le temps de marche / arrêt.

 : Calculatrice

 : Calendrier

 : Chrome

 : Alarme / Horloge / Minuterie / Chronomètre

 : Gérer les fichiers et dossiers sur l'appareil.

 : Organisez des albums.

 : Gmail

 : Google

 : iiSignage 2

 : Lire des fichiers audio.

 : Play store.

 : Préférences Système

 : Enregistreur

 : Lire des fichiers vidéo.

[AppLock]

- ① Sur l'écran d'accueil, ouvrez AppLock .
- ② Entrez le mot de passe à 4 chiffres et appuyez sur **CONFIRMER**.

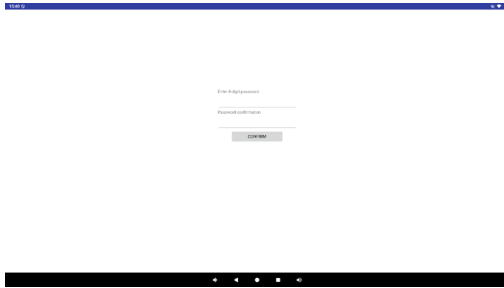

- ③ La page principale d'AppLock s'affiche, présentant une liste des applications pouvant être verrouillées.
Kliknutím na ikonu Nastavení v pravém horním rohu otevřete další možnosti aplikace AppLock.

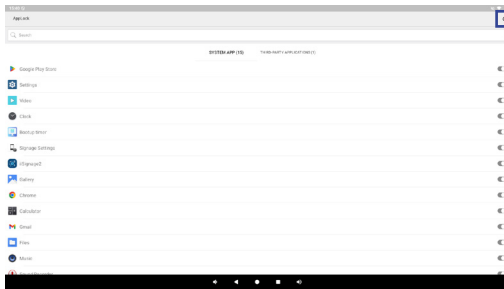

- ④ USB Slave Lock: Désactive l'accès à la carte Micro SD / stockage interne ou externe de l'Écran tactile PC via le port USB Slave.
Key Lock: Désactive l'Commutateur d'alimentation, les touches Volume + et Volume –.

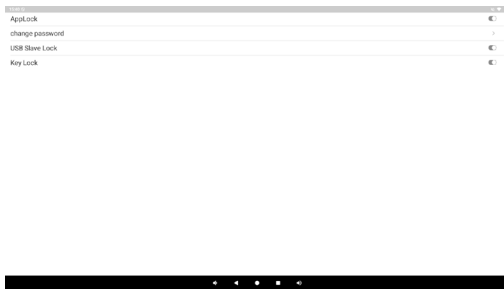

GUIDE DE CONFIGURATION DU MODE KIOSQUE

Chemin de navigation : Réglages > Système > Mode kiosque

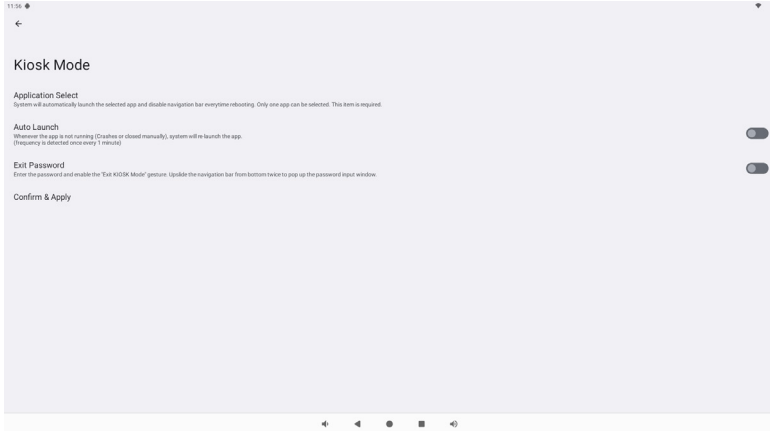

1. Aperçu Des Fonctions

Le mode kiosque permet une expérience utilisateur sécurisée et rationalisée en verrouillant le système sur une seule application ou page web, ce qui convient aux cas d'utilisation publics ou commerciaux. Ce guide décrit les étapes de configuration et les comportements du système

1.1 Sélection de L'application

- Permet à l'utilisateur de désigner une seule application ou URL (via WebView) à lancer automatiquement à chaque redémarrage du système.
- Pour désactiver le mode kiosque, sélectionnez "NULL".

Remarque : si vous préférez lancer l'application ou l'URL sélectionnée **sans** masquer la barre d'état, il vous suffit de sélectionner l'élément et de quitter la page **sans cliquer sur le bouton "Confirmer et Appliquer"**.

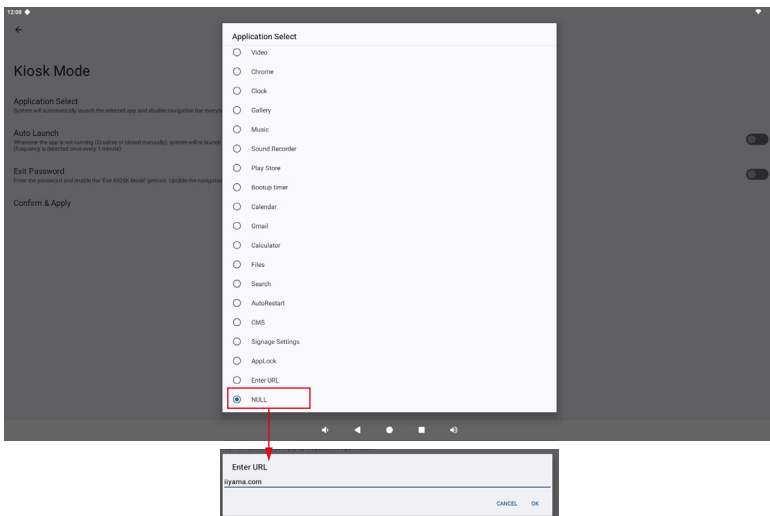

1.2 Lancement Automatique

- Si l'application ou l'URL désignée tombe en panne ou n'est pas en cours d'exécution, le système tentera automatiquement de la relancer.
- Le cycle de vérification de l'état et de relance a lieu toutes les 1 minutes.

1.3 Configuration du mot de passe de sortie

Activation du geste :

Pour activer la sortie du mode kiosque par le geste :

1. Entrez un mot de passe.
2. Activer la fonction gestuelle "Quitter le mode kiosque".
3. Balayez deux fois vers le haut à partir de la barre de navigation inférieure pour afficher la fenêtre de saisie du mot de passe.

Options du mode de sortie :

Option	Description
Activé	Permet de quitter le mode kiosque par la saisie d'un mot de passe ou d'un HID (Human Interface Device). Lorsque le mot de passe est saisi avec succès, le mode kiosque est réinitialisé à NULL , ce qui nécessite une reconfiguration.
Handicapés	Limite la sortie aux méthodes HID uniquement. Les méthodes basées sur le geste et le mot de passe sont désactivées.

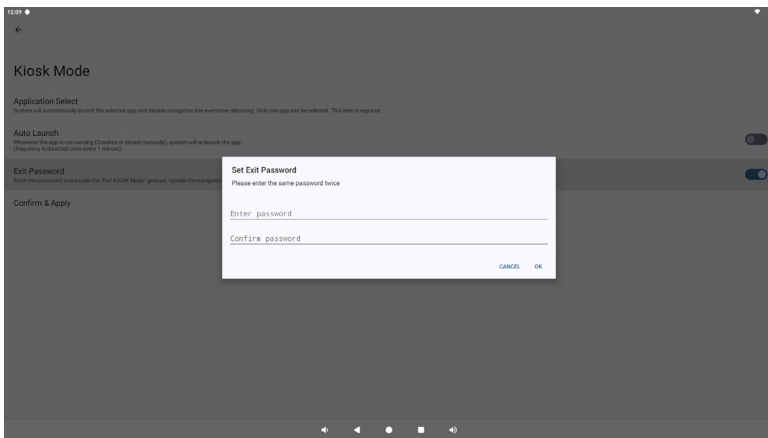

Contrôles des dispositifs HID :

- **Raccourcis clavier :**
 - Windows + Backspace → Agit comme le bouton "**Back**"
 - Windows + Enter → Agit comme le bouton "**Home**"
- **Saisie de la souris :**
 - Clic droit** → Joue le rôle de bouton "**Précédent**"

Important :

La sortie par des dispositifs HID peut entraîner une instabilité partielle du système. Après avoir quitté le système, il est fortement recommandé de réinitialiser le mode kiosque pour garantir un fonctionnement optimal.

1.4 Confirmer et appliquer

- Sélectionnez "**Confirmer et appliquer**" pour activer immédiatement le mode kiosque.
- **Attention** : Assurez-vous que toutes les configurations sont correctement définies **avant** de confirmer, car le mode kiosque va instantanément :
Lancer l'application ou l'URL sélectionnée au démarrage du système.
Masquer la **barre de navigation** et la **barre d'état**.
Désactiver le geste du système : Appuyez deux fois sur le bouton d'alimentation pour faire basculer la barre d'état.

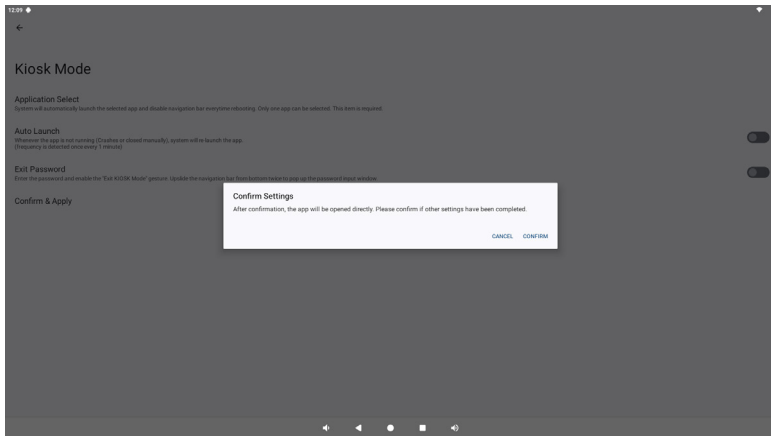

DEPANNAGE

En cas de dysfonctionnement de l'Écran tactile PC, procéder dans l'ordre aux contrôles suivants.

1. Effectuer les réglages décrits à la section UTILISATION DU ÉCRAN TACTILE PC en fonction du problème rencontré. Si l'Écran tactile PC n'affiche pas d'image, allez à l'étape 2.
2. Se reporter aux tableaux suivants si l'on ne trouve pas la fonction de réglage correspondante à la section UTILISATION DU ÉCRAN TACTILE PC ou si le problème persiste.
3. Si vous recontrez un problème qui n'est pas décrit dans les tableaux ou qui ne peut pas être corrigé en utilisant les tableaux, cessez d'utiliser l'Écran tactile PC et contactez votre revendeur ou le service technique iiyama pour plus d'assistance.

Problème

Contrôle

- ① L'image n'apparaît pas.

- L'Adaptateur CA est fermement inséré dans le connecteur et la prise.
- Le Commutateur d'alimentation est-il Allumé ?
- Vérifier à l'aide d'un autre appareil que la prise secteur fonctionne.
- Si l'Écran tactile PC est en mode veille, appuyez sur le Commutateur d'alimentation ou sur tout autre touche ou touchez l'écran.

NOTEZ Par défaut, l'Écran tactile PC passe en mode veille après 10 minutes sans opération. Vous pouvez choisir "Never sleep" dans le application de Settings / Display / Sleep.

- Augmenter la Luminosité.
- Les broches des connecteurs ne sont ni tordues ni cassées.

- ② L'écran tremble.

- La tension d'alimentation est-elle dans la plage de valeurs du Écran tactile PC ?

- ③ Pas de son

- Augmentez le volume.
- Vérifiez les paramètres sonores.

- ④ L'écran tactile ne fonctionne pas.

- Il faut environ 15 secondes ou plus pour activer la fonction d'écran tactile P-CAP après la mise hors tension et sous tension. Il s'agit d'un fonctionnement normal. Veuillez patienter pendant un certain temps.

INFORMATIONS DE RECYCLAGE

Pour une meilleure protection de l'environnement svp ne disposez pas votre Écran tactile PC. Veuillez visiter notre site Web : <https://iiyama.com> pour la réutilisation de Écran tactile PC.

ANNEXE

Design et spécifications techniques peuvent être sujets à modifications, sans préavis.

CARACTÉRISTIQUES TECHNIQUES : ProLite TW1025LASC-B3PNR

Ecran Tactile	Système d'affichage	Technologie capacitive projetée 10pt Tactile	
	La transmission de la lumière	86%	
	Dûreté	>6H	
	Epaisseur	1,65mm	
Catégorie de taille		10,1"	
Panneau LCD	La technologie des panneaux	IPS	
	Taille	Diagonale : 10,1" (25,5cm)	
	Taille du point	0,1692mm H × 0,1692mm V	
	Luminosité	450cd/m ² (Typique), 390cd/m ² (Avec Ecran tactile)	
	Rapport de contraste	1000 : 1 (Typique: Avec Ecran tactile)	
	Angle de vue	Horizontal: 160 degrés, Vertical: 160 degrés (Typique)	
	Temps de réponse	25ms (Gris au Gris)	
Couleurs affichées		Environ 16,7 millions	
Résolution maximale		1280 × 800, 1 Mégapixel	
SOC		Rockchip RK3568 Quad-core, jusqu'à 2,0 GHz	
GPU		ARM G52 2EE	
Stockage		32GB eMMC	
Mémoire		4GB DDR4	
Wi-Fi	LAN (POE)	IEEE802.11b/g/n/a/ac	10M/100M/1000M (IEEE802.3at/30W)
Bluetooth		5,2	
RFID		125khz, 9600kbit/s	
NFC		NXP PN7160	
Webcam / Microphone		5 Mégapixels / Microphone unique	
Port IO externe		SD × 1, USB3,2 (USB3,2 Gen 1: 5Gbps, 5V, 900mA) × 1 USB2,0 (DC5V, 500mA) × 1, Mini USB OTG (DC5V, 500mA) × 1, RJ45 (LAN) × 1 (PoE IEEE802.3at/30W), Casque Microphone (Prise mini ø3,5mm) × 1	
Version OS		Android 13	
Haut-parleurs		2W × 2 (haut-parleurs stéréo)	
Taille d'écran maximale		216,58mm L × 135,36mm H / 8,5" L × 5,3" H	
Alimentation		12VDC, 1,5A	
Puissance absorbée *		3,6W typique	
Dimensions / Poids net		259,5 × 178,5 × 28,0mm / 10,2 × 7,0 × 1,1" (L×H×P) 1,1kg / 2,4lbs (Adaptateur CA secteur non compris)	
Conditions de fonctionnement		Utilisation : Température	0 à 40°C / 32 à 104°F
		Humidité	20 à 80% (sans condensation)
		Stockage : Température	-10 à 60°C / 14 à 140°F
		Humidité	10 à 90% (sans condensation)
Homologation		CE, UKCA, EAC	

NOTEZ * USB n'est pas connecté.

CARACTÉRISTIQUES TECHNIQUES : ProLite TW1625LASC-B3PNR

FRANÇAIS

Ecran Tactile	Système d'affichage		Technologie capacitive projetée 10pt Tactile	
	La transmission de la lumière		86%	
	Dûreté		>6H	
	Epaisseur		2,05mm	
Catégorie de taille			15,6"	
Panneau LCD	La technologie des panneaux		IPS	
	Taille		Diagonale : 15,6" (34,4cm)	
	Taille du point		0,17925mm H × 0,17925mm V	
	Luminosité		450cd/m ² (Typique), 390cd/m ² (Avec Ecran tactile)	
	Rapport de contraste		1000 : 1 (Typique: Avec Ecran tactile)	
	Angle de vue		Horizontal: 178 degrés, Vertical: 178 degrés (Typique)	
	Temps de réponse		20ms (Gris au Gris)	
Couleurs affichées			Environ 16,7 millions	
Résolution maximale			1920 × 1080, 1 Mégapixel	
SOC			Rockchip RK3576 Octo-core, jusqu'à 2,2 GHz	
GPU			ARM G52 MC3	
Stockage			32GB eMMC	
Mémoire			4GB DDR4	
Wi-Fi	LAN (POE)		IEEE 802.11ax/ac/a/b/g/n	10M/100M/1000M (IEEE802.3af/15,4W)
Bluetooth			5,3	
RFID			125khz, 9600kbit/s	
NFC			NXP PN7160	
Webcam / Microphone			5 Mégapixels / Microphone unique	
Port IO externe *1			SD × 1, USB3,2 (USB3,2 Gen 1: 5Gbps, 5V, 900mA) × 1 USB2,0 (DC5V, 500mA) × 1, USB C(DC5V, 900mA) × 1, RJ45 (LAN) × 1 (PoE IEEE802.3at/30W), Casque Microphone (Prise mini ø3,5mm)	
Version OS			Android 14	
Haut-parleurs			2W × 2 (haut-parleurs stéréo)	
Taille d'écran maximale			344,16mm L × 193,59mm H / 13,5" L × 7,6" H	
Alimentation			12VDC, 2A	
Puissance absorbée *2			11W typique	
Dimensions / Poids net			397,0 × 256,0 × 28,5mm / 15,6 × 10,0 × 1,1" (L×H×P) 2,0kg / 4,4lbs (Adaptateur CA secteur non compris)	
Conditions de fonctionnement			Utilisation : Température 0 à 40°C / 32 à 104°F Humidité 20 à 80% (sans condensation) Stockage : Température -10 à 60°C / 14 à 140°F Humidité 10 à 90% (sans condensation)	
Homologation			CE, UKCA, EAC	

NOTEZ *1 USB C ne prend en charge que le mode miroir dans la sortie vidéo, le mode tactile ne prend en charge que le système d'exploitation Win 10 et 11.

*2 USB n'est pas connecté.

DIMENSIONS : ProLite TW1025LASC

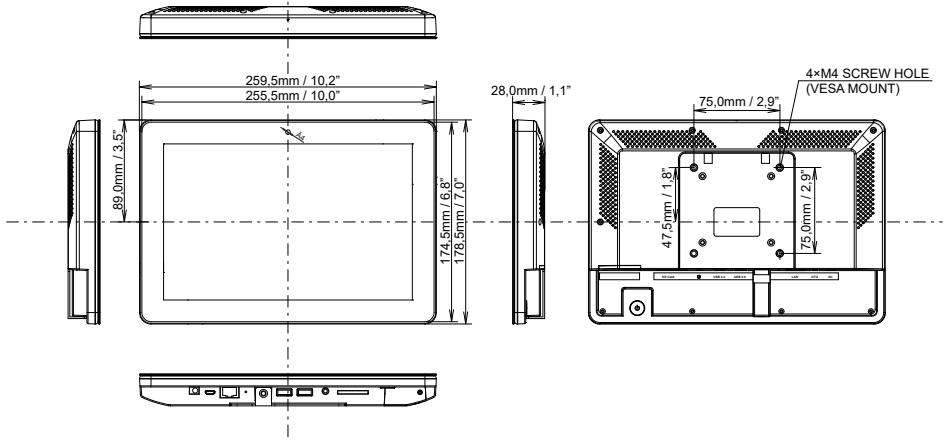

DIMENSIONS : ProLite TW1625LASC

