

UNOLD®

2in1-Slush und Softeismaschine Sofie



Bedienungsanleitung

**Instructions for use | Notice d'utilisation
Gebruiksaanwijzing | Istruzioni per l'uso
Instrucciones de uso | Instrukcja obsługi**

Modell 48950

INHALTSVERZEICHNIS**Bedienungsanleitung Modell 48950**

Technische Daten	8
Symbolerklärung.....	8
Für Ihre Sicherheit.....	8
Vor dem ersten Gebrauch.....	12
Allgemeine Informationen zur Zubereitung	14
Bedienung	14
Reinigen und Pflegen.....	17
Schutzfunktion des Geräts.....	19
Garantiebestimmungen	20
Entsorgung / Umweltschutz	20
Informationen für den Fachhandel.....	21
Service-Adressen	22
Bestellformular.....	95

Instructions for use Model 48950

Technical data.....	23
Explanation of symbols.....	23
For your safety.....	23
Before first use.....	27
General information on preparation.....	28
Bedienen	29
Cleaning and care.....	31
Appliance protection feature.....	33
Guarantee Conditions.....	34
Waste Disposal/Environmental Protection ...	34
Service	22

Notice d'utilisation Modèle 48950

Caractéristiques techniques.....	35
Explication des symboles.....	35
Pour votre sécurité.....	35
Avant la première utilisation	39
Informations générales sur la préparation ...	41
Utilisation	41
Nettoyage et entretien.....	43
Fonction de protection de l'appareil.....	45
Conditions de Garantie.....	46
Traitement des déchets /	
Protection de l'environnement.....	46
Service	22

Gebruiksaanwijzing Model 48950

Technische gegevens.....	47
Verklaring van de symbolen.....	47
Voor uw veiligheid.....	47
Vóór het eerste gebruik.....	51
Algemene informatie over het bereiden van ijs	52
Bediening	52
Reiniging en onderhoud	54
Beveiligingsfunctie van het apparaat.....	56
Garantievoorwaarden	57
Verwijderen van afval /Milieubescherming ...	57
Service	22

INHALTSVERZEICHNIS

Istruzioni per l'uso Modello 48950

Dati tecnici	58
Significato dei simboli	58
Per la vostra sicurezza.....	58
Preparazione al primo utilizzo	62
Informazioni generali sulla preparazione	64
Uso dell'apparecchio.....	64
Cura e pulizia.....	66
Funzioni di protezione dell'apparecchio	68
Norme di garanzia	69
Smaltimento / Tutela dell'ambiente	69
Service	22

Manual de instrucciones Modelo 48950

Datos técnicos.....	70
Explicación de símbolos	70
Para su seguridad	70
Antes del primer uso.....	74
Información general sobre la preparación ...	76
Manejo	76
Limpieza y cuidado.....	78
Funcion de protección del aparato.....	80
Condiciones de Garantía.....	81
Disposición/Protección del medio ambiente	81
Service	22

Instrukcja obsługi Model 48950

Dane techniczne.....	82
Objaśnienie symboli	82
Dla własnego bezpieczeństwa.....	82
Przed pierwszym użyciem	86
Ogólne informacje o przygotowywaniu	88
Obsługa	88
Czyszczenie i pielęgnacja	90
Funkcje ochronne urządzenia.....	92
Warunki gwarancji.....	93
Utylizacja / ochrona środowiska.....	93
Service	22

EINZELTEILE

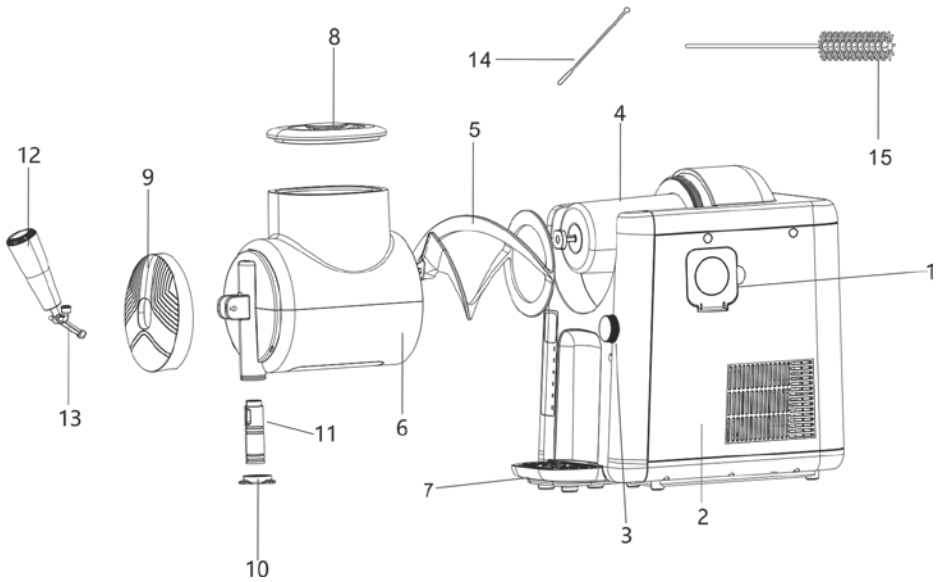

DE Ab Seite 8

- 1 Aufbewahrung für Waffelhörnchen
- 2 Gehäuse
- 3 Drehregler
- 4 Kühlzylinder
- 5 Mischer
- 6 Mischbehälter
- 7 Abtropfschale
- 8 Mischbehälterdeckel
- 9 Abdeckung Mischbehälter
- 10 Eis-Auslassdüse
- 11 Auslasskopf

- 12 Zapfhahn
- 13 Zapfhahnbefestigung
- 14 Montagestift
- 15 Reinigungsbürste

EN Page 23

- 1 Storage for waffle cones
- 2 Housing
- 3 Rotary control
- 4 Cooling cylinder
- 5 Mixer
- 6 Mixing container

7	Drip tray
8	Mixing container lid
9	Cover for mixing container
10	Ice nozzle
11	Outlet head
12	Tap
13	Tap mount
14	Mounting pin
15	Cleaning brush

NL Pagina 47

1	Opslag voor ijshoortjes
2	Behuizing
3	Draaiknop
4	Koelcilinder
5	Mixer
6	Mengkom
7	Lekbakje
8	Deksel mengkom
9	Afdekking mengkom
10	Uitlaatmondstuk voor ijs
11	Uitloopkop
12	Tapkraan
13	Kraanbevestiging
14	Montagestift
15	Schoonmaakborstel

DE

EN

FR

NL

IT

ES

PL

F Page 35

1	Support pour cornet à glace en gaufre
2	Boîtier
3	Bouton rotatif de réglage
4	Cylindre de réfrigération
5	Mélangeur
6	Récipient de mélange
7	Bac d'égouttage
8	Couvercle du récipient de mélange
9	Protection du récipient de mélange
10	Buse à glace
11	Tête de l'orifice de sortie
12	Robinet
13	Fixation du robinet
14	Tige de montage
15	Brosse de nettoyage

EINZELTEILE

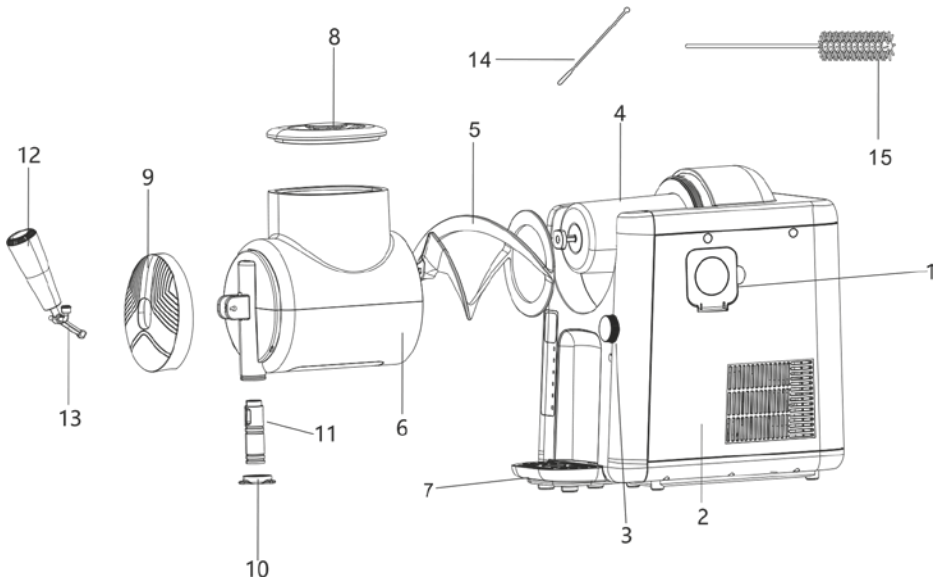

IT Page 58

- | | | | |
|---|--|----|--|
| 1 | Contenitore per coni | 9 | Copertura del recipiente di miscelazione |
| 2 | Corpo esterno | 10 | Beccuccio per gelato soft |
| 3 | Manopola di regolazione | 11 | Testa di uscita |
| 4 | Cilindro di raffreddamento | 12 | Erogatore |
| 5 | Miscelatore | 13 | Fissaggio dell'erogatore |
| 6 | Recipiente di miscelazione | 14 | Perno di montaggio |
| 7 | Vaschetta raccogli gocce | 15 | Spazzola per pulizia |
| 8 | Coperchio del recipiente di miscelazione | | |

ES Pagina 70

1	Almacenamiento para conos de gofre
2	Carcasa
3	Regulador giratorio
4	Cilindro de refrigeración
5	Mezclador
6	Recipiente de mezclado
7	Bandeja recogegotas
8	Tapa del recipiente de mezclado
9	Cubierta del recipiente de mezclado
10	Boquilla para helado suave
11	Cabezal de salida
12	Grifo
13	Fijación del grifo
14	Pasador de montaje
15	Cepillo de limpieza

PL Strony 82

1	Przechowywanie różków z wafla
2	Obudowa
3	Regulator obrotowy
4	Cylinder chłodzący
5	Mieszadło
6	Pojemnik mieszający
7	Tacka ociekowa
8	Pokrywa pojemnika mieszającego
9	Ostona pojemnika mieszającego
10	Dysza do lodów miękkich
11	Głowica wylotu
12	Kranik
13	Mocowanie kranika
14	Trzpień montażowy
15	Szczotka do czyszczenia

BEDIENUNGSANLEITUNG MODELL 48950**TECHNISCHE DATEN**

Leistung:	150 W, 230 V~, 50 Hz	
Fassungs-vermögen:	2 Liter (Nutzvolumen 1,5 Liter)	
Farbe:	Weiß	
Abmessungen:	ca. 43,5 x 22,6 x 44,2 cm BxTxH	
Gewicht:	ca. 11,5 kg	
Zuleitung:	ca. 100 cm	
Kühlmittel:	R290 (Propan)	
Ausstattung:	Für Slush-Eis und Softeis, leise Kompressorkühlung, 6 Portionen pro Durchgang, 5 voreingestellte Programme, Behälter und Abtropfschale spülmaschinengeeignet	

Zubehör: Bedienungsanleitung, Rezeptheft

Änderungen und Irrtümer in Ausstattungsmerkmalen, Technik, Farben und Design vorbehalten

SYMBOLERKLÄRUNG

Dieses Symbol kennzeichnet eventuelle Gefahren, die Verletzungen nach sich ziehen können oder zu Schäden am Gerät führen.



Dieses Symbol weist auf eine eventuelle Brandgefahr hin.

FÜR IHRE SICHERHEIT

Bitte lesen Sie die folgenden Anweisungen und bewahren Sie diese auf. Personen im Haushalt

1. Dieses Gerät kann von Kindern ab 8 Jahren sowie von Personen mit reduzierten physischen, sensorischen oder mentalen Fähigkeiten oder Mangel an Erfahrung und/oder Wissen benutzt werden, wenn sie beaufsichtigt oder bezüglich des sicheren Gebrauchs des Geräts unterwiesen wurden und die daraus resultierenden Gefahren verstanden haben.
2. Kinder dürfen nicht mit dem Gerät spielen.
3. Reinigung und benutzerseitige Wartung dürfen nicht durch Kinder durchgeführt werden, es sei denn, sie sind älter als 8 Jahre und werden beaufsichtigt.

4. Bewahren Sie das Gerät und das Kabel außerhalb der Reichweite von Kindern unter 8 Jahren auf.
5. Verwenden Sie das Gerät nur in Innenräumen.
6. Nach Gebrauch, vor der Reinigung oder bei evtl. Störungen während des Betriebs bitte immer den Netzstecker ziehen.
7. Gerät nie in Wasser oder eine andere Flüssigkeit eintauchen, die Zuleitung vor Feuchtigkeit schützen.
8. Das Gerät ist ausschließlich für den Haushaltsgebrauch oder ähnliche Verwendungen bestimmt, z. B.
 - Teeküchen in Geschäften, Büros oder sonstigen Arbeitsstätten,
 - landwirtschaftlichen Betrieben,
 - zur Verwendung durch Gäste in Hotels, Motels oder sonstigen Beherbergungsbetrieben,
 - in Privatpensionen oder Ferienhäusern.

Elektrische Sicherheit

9. Gerät nur an Wechselstrom mit Spannung gemäß Typenschild anschließen.
10. Dieses Gerät darf nicht mit einer externen Zeitschaltuhr oder einem Fernbedienungssystem betrieben werden.
11. Tauchen Sie das Gerät oder die Zuleitung keinesfalls in Wasser oder andere Flüssigkeiten ein.
12. Gerät und Zuleitung aus Sicherheitsgründen nie auf oder in der Nähe von heißen Oberflächen, offenen Flammen oder Herdplatten abstellen oder betreiben.
13. Die Zuleitung vor Gebrauch vollständig abwickeln.
14. Bringen Sie keine Mehrfachsteckdosen oder tragbaren Netzteile an der Rückseite des Geräts an.

Hinweise zum sicheren Umgang mit dem Gerät

15. Die Zuleitung darf nicht über die Kante der Arbeitsfläche herunterhängen.
16. Benutzen Sie das Gerät nur nach ordnungsgemäßigem Zusammenbau.
17. Stellen Sie das Gerät auf eine freie, ebene Fläche. Stellen Sie dabei sicher, dass die Eismaschine einen Mindestabstand von 8 cm zu anderen Objekten, Wänden oder Möbeln hat. Dieser Mindestabstand ermöglicht eine optimale Belüftung und verhindert eine Überhitzung des Geräts.

18. Während des Betriebs müssen die Lüftungsschlitze am Gehäuse frei sein.
19. Prüfen Sie regelmäßig Stecker und Zuleitung auf Verschleiß oder Beschädigungen. Bei Beschädigung der Zuleitung oder anderer Teile senden Sie das Gerät zur Überprüfung und Reparatur an unseren Kundendienst. Unsachgemäße Reparaturen können zu Gefahren für den Benutzer führen und den Ausschluss der Garantie bewirken.
20. Betreiben Sie das Gerät nie mit Zubehör anderer Geräte.
21. Lagern Sie niemals explosive Stoffe, wie z. B. Spraydosen mit brennbarem Treibmittel, im Inneren des Geräts.
22. Verwenden Sie nur Trinkwasser im Gerät, niemals Reinstwasser bzw. destilliertes Wasser.
23. Drücken Sie die EIN/AUS-Taste nicht zu oft hintereinander. Es müssen mindestens fünf Minuten vor erneuter Betätigung vergangen sein, um Schäden am Kompressor zu vermeiden.
24. Füllen Sie niemals heiße Zutaten oder Eis in den Mischbehälter.

Hinweise zum sicheren Umgang mit Lebensmitteln

25. Häufiges Öffnen des Deckels führt zum Temperaturanstieg im Gerät.
26. Wenn das Gerät länger als 48 Stunden nicht genutzt wurde, muss der Mischbehälter gründlich gereinigt werden.
27. Wenn das Gerät längere Zeit nicht genutzt wird und leer ist, schalten Sie es aus, tauen Sie es ab, reinigen und trocknen Sie alle Teile und lassen Sie das Gerät mit offenem Deckel stehen, um Schimmelbildung im Inneren zu vermeiden.

Hinweise zum sicheren Umgang mit dem Kältemittel R290

28. Das Kältemittel R290 im Kältekreislauf des Produkts ist ein Erdgas mit großer Umweltverträglichkeit, das jedoch brennbar ist. Achten Sie beim Transport und bei der Installation des Produkts darauf, dass keine der Komponenten des Kältekreislaufs beschädigt wird.
29. Transportieren und lagern Sie das Gerät ausschließlich in aufrechter Position, um es vor Erschütterungen zu schützen.
30. Vor Reinigungs- und Wartungsarbeiten das Gerät ausschalten und den Netzstecker aus der Steckdose ziehen.

31. Geräte mit brennbaren Kältemitteln nur in gut gelüfteten Räumen betreiben.
32. Beachten Sie alle vor Ort geltenden Vorschriften zum Umgang mit Gas.
33. Personen, die Wartungs- oder Reparaturarbeiten am Kältekreislauf vornehmen, sollten über ein gültiges Zertifikat für den Umgang mit Kältemitteln verfügen.
34. Ist das Gerät defekt und kann nicht mehr repariert werden, entsorgen Sie es fachgerecht gemäß den vor Ort geltenden Richtlinien für Geräte mit Kältemitteln.
35. Achten Sie darauf, die zum Kältekreislauf gehörenden Komponenten nicht zu beschädigen.



Nicht in das laufende Gerät greifen – es besteht Verletzungsgefahr!
Achten Sie darauf, dass das Gerät nicht weiter als maximal 45° gekippt wird, da sonst der Kompressor beschädigt werden kann.

Lassen Sie das Gerät nach dem Auspacken bitte mindestens zwei Stunden mit geöffnetem Deckel am endgültigen Standort stehen, bevor Sie es in Betrieb nehmen. Das Kühlmittel im Gerät muss sich erst absenken, da sonst der Kompressor beschädigt werden kann.



Warnung: Lagern Sie keine explosiven Stoffe wie Sprühdosen mit entzündlichen Treibgasen in diesem Gerät.

Halten Sie Lüftungsöffnungen an der Geräteabdeckung und innerhalb des Geräts frei von Hindernissen.

Nutzen Sie keine mechanischen Hilfsmittel oder andere Methoden zur Beschleunigung des Abtauens, es sei denn, sie wurden ausdrücklich vom Hersteller freigegeben.

Beschädigen Sie nicht den Kältekreislauf.

Benutzen Sie keine elektrischen Geräte innerhalb des Lebensmittelfaches des Geräts, sofern sie nicht vom Hersteller empfohlen wurden.



Das Kältemittel Propan (R290) ist im Kältekreislauf des Produkts enthalten, ein Erdgas mit hoher Umweltverträglichkeit, das dennoch brennbar ist. Achten Sie beim Transport und bei der Installation des Produkts darauf, dass keine der Komponenten des Kältekreislaufs beschädigt wird.

Das Kältemittel (R290) ist brennbar.

Bei Beschädigung des Kältekreislaufs:

- **Vermeiden Sie offene Flammen und Zündquellen.**
- **Lüften Sie den Raum gründlich, in dem sich das Gerät befindet.**

Der Hersteller übernimmt keine Haftung bei fehlerhafter Montage, bei unsachgemäßer oder fehlerhafter Verwendung oder nach Durchführung von Reparaturen durch nicht autorisierte Dritte.

VOR DEM ERSTEN GEBRAUCH

1. Entfernen Sie alle Verpackungsmaterialien und ggf. Transportsicherungen (nicht jedoch das Typenschild). Halten Sie Verpackungsmaterial von Kindern fern – Erstickungsgefahr! Entsorgen Sie Verpackungsmaterialien gemäß den vor Ort geltenden Richtlinien.
2. Tipp: Bewahren Sie die Verpackung zum sicheren Verstauen des Gerätes auf.
3. Prüfen Sie das Gerät auf Beschädigungen. Nehmen Sie das Gerät bei sichtbaren Beschädigungen nicht in Betrieb, sondern wenden Sie sich an unseren Kundendienst.
4. Prüfen Sie, ob alle aufgeführten Zubehörteile vorhanden sind.
5. Reinigen Sie alle Teile, wie im Kapitel „Reinigen und Pflegen“ beschrieben.
6. Lassen Sie das Gerät nach dem Auspacken bitte mindestens zwei Stunden mit geöffnetem Deckel am endgültigen Standort stehen, bevor Sie es in Betrieb nehmen. Das Kühlmittel im Gerät muss sich erst absenken, da sonst der Kompressor beschädigt werden kann.
7. Stellen Sie das Gerät auf eine ebene, trockene Arbeitsfläche und achten Sie auf ausreichend Abstand zu anderen Gegenständen.
8. Schieben Sie die Abtropfschale unten in das Gerät (Abb. 1).
9. Setzen Sie den Mischer auf den Vierkant-Antriebsstift, wie in Abbildung 2 gezeigt, und schieben Sie den Mischer ganz auf den Kühlzylinder.



Abb. 1



Abb. 2

10. Schieben Sie nun den Mischbehälter auf den Mischer und verriegeln Sie den Behälter, indem Sie ihn im Uhrzeigersinn festschrauben (Abb. 3).
11. Setzen Sie die vordere Abdeckung auf. Dabei muss die Aussparung nach unten zeigen. Die Abdeckung verfügt über einen Bajonettverschluss und wird daher durch Drehen im Uhrzeigersinn verriegelt.
12. Führen Sie nun den Zapfhahn in die Öffnung ein und setzen Sie den Sicherungsstift ein, um den Zapfhahn zu befestigen (Abb. 4): Dafür müssen

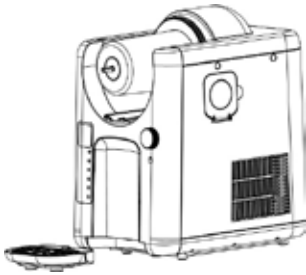

Abb. 3

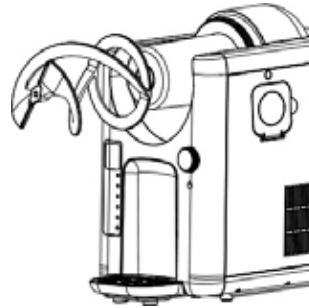

Abb. 4

die Öffnungen des Auslasses und des Hebels am Zapfhahn übereinander ausgerichtet werden; anschließend stecken Sie den Sicherungsstift hindurch und drehen diesen, bis der kleine seitliche Stift in die Öffnung am Gerät passt. Falls der weiße Kolben im Ausgabeschacht nicht richtig sitzt und das Einsetzen des Zapfhahns verhindert, beachten Sie die Hinweise im Kapitel „Reinigen und Pflegen“.

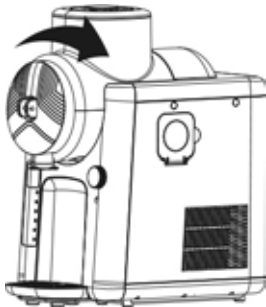
ALLGEMEINE INFORMATIONEN ZUR ZUBEREITUNG

1. Die minimale Füllmenge beträgt 475 ml, die maximale Füllmenge 1.500 ml.
2. Achten Sie stets auf die maximale Füllmenge des Mischbehälters, um ein Überlaufen der Zutaten zu verhindern. Gleichzeitig muss auch die Mindestfüllmenge eingehalten werden, um optimale Slush-Eis-Ergebnisse zu erzielen. Um die besten Slushies zu erhalten, sollte der Behälter idealerweise vollständig gefüllt sein. Passen Sie Ihre Rezepte bei Bedarf an die Füllmenge des Geräts an.
3. Die Zubereitungszeit variiert je nach mehreren Faktoren, wie etwa der Temperatur der Zutaten, der Raumtemperatur, dem Zuckergehalt und der gewünschten Konsistenz. Die Verwendung vorgekühlter Zutaten kann die Zubereitungszeit verkürzen.
4. Bitte füllen Sie jedoch niemals gefrorene Zutaten in den Behälter, da dies zu Schäden am Gerät führt.
5. Wenn Sie frisch gepresste Säfte verwenden, muss das Fruchtfleisch vorher entfernt werden, etwa durch Abseihen durch ein Sieb. Feste Bestandteile können den Auslass verstopfen.
6. Die Bildung von Kondenswasser an der Außenseite des Mischbehälters ist normal, besonders bei hoher Luftfeuchtigkeit oder längeren Zubereitungszeiten.
7. Viele weitere Hinweise und Tipps enthält das beigelegte Rezeptheft.

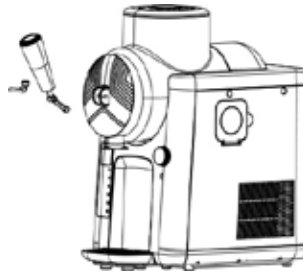
BEDIENUNG

1. Stellen Sie die benötigten Zutaten bereit.
2. Öffnen Sie den Deckel des Mischbehälters und gießen Sie die benötigte Flüssigkeit langsam hinein. Beachten Sie dabei stets die Min- und Max-Füllmenge. Wenn Sie zu wenig Flüssigkeit einfüllen, wird diese nicht ausreichend vermischt. Füllen Sie zu viel Flüssigkeit ein, kann diese herauslaufen.
3. Schließen Sie den Deckel des Mischbehälters.
4. **Für Softeis:** Setzen Sie die Eis-Auslassdüse (10) am unteren Ende des Auslasses auf, um eine gleichmäßige Ausgabe des Softeises zu gewährleisten.
5. Stecken Sie den Netzstecker in eine Steckdose gemäß Typenschild. Schalten Sie das Gerät ein, indem Sie entweder den Drehregler drehen oder die

Menü-Taste drücken. Hinweis: Wenn Sie im Anschluss keine Einstellungen vornehmen, schaltet sich das Gerät nach einigen Sekunden wieder aus.

6. Wählen Sie über die Taste Menü die gewünschte Zubereitungsart aus, bis diese im Display aufleuchtet. Über den Drehregler können Sie dann die gewünschte Konsistenz in verschiedenen Stufen auswählen. Sie haben folgende Zubereitungsarten zur Auswahl:

Nr.	Programm	Verwendung	Voreingestellt	Einstellbar
1	Slushie	Für klassisches Slush-Eis mit verschiedenen Frucht- oder Sirup-Geschmacksrichtungen - ein einfach herzustellendes, erfrischendes Getränk für jede Gelegenheit	LE:04	Stufe 1–9. Je höher die Stufe, umso fester wird das Slushie-Eis. Für Slush-Eis mit wenig Zuckergehalt empfehlen wir Stufe 1–2
2	Soft Ice Cream/ Frozen Yogurt	Für cremiges, frisches Softeis und erfrischenden Frozen Yoghurt	LE:04	Stufe 1–6. Je höher die Stufe, umso fester wird das Softeis
3	Cocktail	Slush-Eis auf Cocktail-Basis, mit oder ohne Alkohol, perfekt für Sommerpartys	LE:04	Stufe 1–8. Je höher die Stufe, umso fester wird das Slush-Eis. Für Slush-Eis mit wenig Zuckergehalt empfehlen wir Stufe 1–2
4	Cold Drink	Für eiskalte Getränke, fruchtige Eistees oder auch erfrischendes Infused Water	LE:02	Stufe 1–6

Nr.	Programm	Verwendung	Voreingestellt	Einstellbar
5	Milk Shake	Für Slushies auf Milchshake-Basis mit Milch und weiteren Zutaten. Ideal für eine eisige Erfrischung die an einen Milchshake erinnert	LE:03	Stufe 1–4
6	Extrude/Clean	Eisresteausgabe sowie Start des Reinigungsprogramm		5 Minuten voreingestellt

7. Hinweis: Wenn die Temperatur der Zutaten 20–25 °C beträgt, dauert es bei Stufe 3 etwa 35 Minuten, bis das Slush-Eis fertig ist. Bei vorgekühlten Zutaten verkürzt sich diese Zeit entsprechend.
8. Drücken Sie anschließend erneut den Drehregler, um das gewünschte Programm zu starten.
9. Das Gerät beginnt mit dem Mischen und Kühlen der Zutaten. Währenddessen leuchtet die Kontrollleuchte der ausgewählten Zubereitungsart.
10. Sobald der Gefriervorgang beendet ist, ertönt ein dreimaliger Signalton. Das Gerät befindet sich nun im Kühlmodus und hält das Slush-Eis kühl.
11. Ein einmal gestarteter Vorgang kann abgebrochen werden, indem Sie das Gerät durch langes Drücken (ca. 2 Sek.) auf den Drehregler ausschalten.
12. Stellen Sie das gewünschte Gefäß unter den Auslass und drücken Sie den Zapfhahn nach unten, um das Slush-Eis zu entnehmen. Drücken Sie den Zapfhahn wieder nach oben, wenn die gewünschte Menge ausgegeben wurde.
13. Das Gerät bleibt so lange im Kühlmodus, bis Sie eine andere Funktion wählen oder das Gerät ausschalten.
14. Um das Gerät auszuschalten, drücken Sie den Drehregler ca. 2 Sekunden lang und ziehen Sie dann den Netzstecker aus der Steckdose.
15. Wenn Sie nach einer Eis-Zubereitung sofort eine weitere herstellen möchten, müssen Sie das Gerät zunächst gemäß den Anweisungen im Kapitel „Reinigen und Pflegen“ zwischenreinigen.

REINIGEN UND PFLEGEN

Vor dem Auseinanderbauen stets das Gerät ausschalten und den Netzstecker aus der Steckdose ziehen.

Verwenden Sie keine scharfen Scheuermittel, Stahlwolle, metallische Gegenstände, heiße Reinigungsmittel oder Desinfektionsmittel, da diese zu Beschädigungen führen können.

Zwischenreinigen

1. Wählen Sie das Programm „Extrude/Clean“.
2. Füllen Sie klares Wasser bis zur Markierung „Max“ (1.500 ml) in den Mischbehälter. Das Wasser darf dabei nicht wärmer als 50 °C sein.
3. Das Reinigungsprogramm läuft ca. 5 Minuten.
4. Lassen Sie das Gerät nur ca. 4 Minuten arbeiten. Anschließend lassen Sie das Wasser über den Auslass in ein ausreichend großes Gefäß ab. Ist der Mischbehälter danach noch verunreinigt, wiederholen Sie die Reinigung.
5. Drücken und halten Sie den Drehregler, um das Programm „Clean“ zu beenden.

Kondenswasserschale

6. An der Unterseite des Mischbehälters befindet sich eine Kondenswasserschale, in der auftretendes Kondenswasser gesammelt wird. Diese Schale ist mit einer Klappe verschlossen. Öffnen Sie die Klappe regelmäßig und lassen Sie das angesammelte Wasser herauslaufen. Trocknen Sie die Klappe anschließend und verschließen Sie die Kondenswasserschale wieder sorgfältig.
7. Betreiben Sie das Gerät nicht ohne verschlossene Kondenswasserschale, da dieses Wasser sonst aus dem Gerät laufen kann.

Auseinanderbauen

8. Führen Sie vor dem Auseinanderbauen die Zwischenreinigung durch, wie im vorangegangenen Punkt beschrieben. Lassen Sie das Wasser vollständig über den Auslass ab.
9. Alle Teile außer dem Grundgehäuse und dem Kühlzylinder können im oberen Korb der Spülmaschine mit einem schonenden Spülprogramm gereinigt werden.
10. Schalten Sie das Gerät aus und ziehen Sie den Netzstecker aus der Steckdose.

11. Entfernen Sie zunächst den Zapfhahn indem Sie den Sicherungsstift herausziehen und anschließend den Zapfhahn entfernen.
12. Anschließend entriegeln Sie die vordere Abdeckung des Mischbehälters durch Drehen gegen den Uhrzeigersinn und nehmen sie vom Gerät ab (Abb. 6).
13. Mithilfe des mitgelieferten Werkzeugs können Sie den Kolben im Auslass entfernen und ebenfalls reinigen (Abb. 7).



Abb. 6



Abb. 7

14. Reinigen Sie den Ausgabeschacht mit der Reinigungsbürste
15. Schieben Sie den Kolben wieder von unten in den Ausgabeschacht ein. Achten Sie dabei darauf, dass die größere Öffnung nach unten zeigen muss. Die Öffnung im Kolben selbst muss im Ausgabeschacht nach vorn zeigen, damit der Zapfhahn wieder eingesetzt werden kann. Mit dem Werkzeug können Sie ihn bei Bedarf entsprechend zurechtschieben.
16. Drehen Sie den Mischbehälter gegen den Uhrzeigersinn und ziehen Sie ihn vorsichtig vom Grundgehäuse ab (Abb. 8).
17. Entfernen Sie den Mischer (Abb. 9) und wischen Sie dann Flüssigkeitsreste vom Grundgehäuse ab. Wischen Sie den Kühlzylinder und die

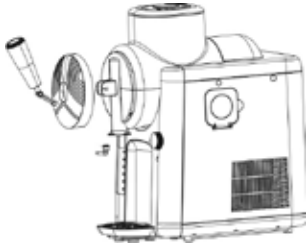

Abb. 8

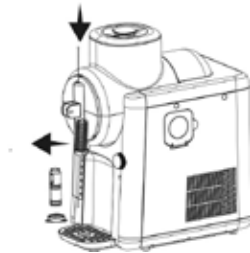

Abb. 9

Dichtung mit einem sauberen Tuch ab. Wichtiger Hinweis: Die Dichtung kann nicht ausgebaut werden.

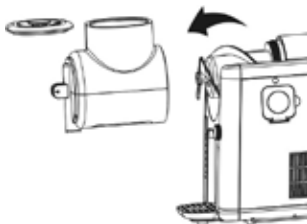
18. Ziehen Sie die Abtropfschale aus dem Gerät, entleeren Sie die Abtropfschale und reinigen Sie Schale und Abtropfgitter in warmem Wasser, dem Sie etwas Spülmittel zugeben können (Abb. 10).

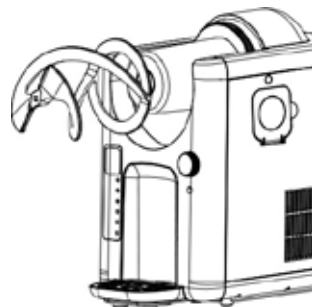

Abb. 10

19. Spülen Sie alle Teile anschließend mit klarem Wasser ab.
20. Das Gehäuse wischen Sie mit einem feuchten Tuch vorsichtig ab.
21. Bevor Sie das Gerät wieder zusammenbauen, müssen alle Teile gründlich getrocknet sein.
22. Hinweis: Das Gerät arbeitet mit einem Kompressor. Dadurch kann sich im Gerät Kondenswasser bilden. Nach dem Abschalten und Reinigen des Geräts sollte es daher vor dem Verstauen noch mindestens zwei Tage unverpackt stehen bleiben, damit das Kondenswasser verdunsten kann.
23. Wird das Gerät längere Zeit nicht genutzt, verstauen Sie es am besten im Originalkarton verpackt an einem geschützten, staubfreien und trockenen Ort.

SCHUTZFUNKTION DES GERÄTS

1. **Kompressorschutz:** Um den Kompressor zu schützen, darf das Gerät nicht zu oft hintereinander ein- und ausgeschaltet werden. Nach dem Ausschalten benötigt der Kompressor eine Ruhezeit von 3 Minuten, bevor er wieder aktiviert werden kann. Wird der Netzstecker gezogen, erlischt die Schutzfunktion. Wir empfehlen, den Stecker nicht zu ziehen, um mögliche Schäden am Kompressor zu vermeiden.

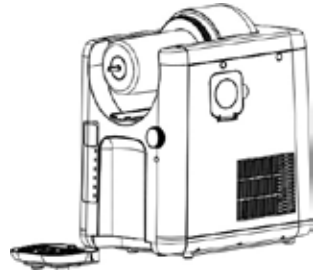
GARANTIEBESTIMMUNGEN

Wir gewähren auf dieses Gerät der Marke UNOLD eine Garantie von 24 Monaten – bei gewerblichem Gebrauch 12 Monate – ab dem Kaufdatum, für Schäden, die bei bestimmungsgemäßem Gebrauch nachweislich auf Werksfehler zurückzuführen sind. Innerhalb der Garantiezeit beheben wir Material- und Herstellungsfehler nach unserem Ermessen durch Reparatur oder Umtausch. Unsere Garantieleistungen gelten ausschließlich für in Deutschland und Österreich verkaufte Geräte. Bei anderen Ländern wenden Sie sich bitte an den zuständigen Importeur. Geräte, für die eine Mängelbeseitigung beansprucht wird, senden Sie bitte zusammen mit einer Kopie des maschinell erstellten Kaufbelegs, auf dem das Kaufdatum ersichtlich sein muss, sowie einer Fehlerbeschreibung gut verpackt an unseren Kundendienst. Auf unserer Internetseite <https://unold.de/pages/rucksendungen> können Sie sich einen Rücksendeschein ausdrucken (nur für Einsendungen aus Deutschland und Österreich). Von der Garantie ausgeschlossen sind Schäden durch Verschleiß, unsachgemäße Handhabung und Nichteinhaltung der Wartungs- und Pflegeanweisungen. Der Garantieanspruch erlischt, wenn Reparaturen oder Eingriffe am Gerät von dritter Stelle vorgenommen werden. Diese Herstellergarantie beschränkt weder Ihre gesetzlichen Rechte noch Ihre Ansprüche gegenüber dem Verkäufer oder Händler aus dem Kaufvertrag gemäß den Bestimmungen des Bürgerlichen Gesetzbuches (BGB). Ihre gesetzlichen Rechte als Verbraucher, insbesondere Ihre Rechte auf Gewährleistung und die gesetzlichen Mängelansprüche gemäß §§ 437 ff. BGB, bleiben unberührt.

UNOLD AG, Mannheimer Straße 4, D-68766 Hockenheim

ENTSORGUNG / UMWELTSCHUTZ

Unsere Geräte werden auf hohem Qualitätsniveau für eine lange Nutzungsdauer hergestellt. Regelmäßige Wartung und fachgerechte Reparaturen durch unseren Kundendienst können die Nutzungsdauer des Gerätes verlängern. Wenn ein Gerät defekt und nicht mehr zu reparieren ist, beachten Sie bitte: Dieses Produkt darf nicht zusammen mit dem normalen Hausmüll entsorgt werden. Es besteht eine gesetzliche Bestimmung, Elektro- und Elektronikaltgeräte (Altgeräte) sowie Batterien und Akkumulatoren getrennt vom Hausmüll zu entsorgen. Sie erkennen diese Altgeräte durch das nebenstehende Symbol der durchgestrichenen Mülltonne (WEEE-Symbol).



Sie müssen daher dieses Produkt an einer ausgewiesenen Sammelstelle zum Recycling von elektrischen oder elektronischen Geräten abliefern. Durch das separate Sammeln und Recyceln von Abfallprodukten helfen Sie mit, die natürlichen Ressourcen zu schonen und stellen sicher, dass das Produkt in gesundheits- und umweltverträglicher Weise entsorgt wird. Jeder Verbraucher ist für das Löschen von personenbezogenen Daten auf dem Elektro- bzw. Elektronikgerät selbst verantwortlich.

Die Rezepte in dieser Bedienungsanleitung wurden von den Autoren und von der UNOLD AG sorgfältig erwogen und geprüft, dennoch kann eine Garantie nicht übernommen werden. Eine Haftung der Autoren bzw. der UNOLD AG und ihrer Beauftragten für Personen-, Sach- und Vermögensschäden ist ausgeschlossen.

INFORMATIONEN FÜR DEN FACHHANDEL



Hiermit erklärt die UNOLD AG, dass sich die Slush-Eismaschine 48950 in Übereinstimmung mit den grundlegenden Anforderungen der europäischen Richtlinie für elektromagnetische Verträglichkeit (2014/30/EU) und der Niederspannungsrichtlinie (2014/35/EU) befindet.



Hiermit bestätigt die UNOLD AG, dass sowohl das Produkt als auch die eingesetzten Rohstoffe den Vorschriften des LFGB 2005, § 30+31, der EC Direktive 1935/2004 und den Empfehlungen des BfR in ihrer jeweils aktuellen Fassung entspricht. Die gesetzlichen Grenzwerte werden eingehalten.

Die Übereinstimmung mit den Regularien bezieht sich auf den Tag der Erstellung dieser Erklärung.

Hockenheim, 28.9.2023, UNOLD AG, Mannheimer Straße 4, 68766 Hockenheim

DE

EN

FR

NL

IT

ES

PL

SERVICE-ADRESSEN

DEUTSCHLAND



Mannheimer Straße 4
68766 Hockenheim

Kundendienst
Telefon +49 (0)62 05/94 18-27
Telefax +49 (0)62 05/94 18-22
E-Mail service@unold.de
Internet www.unold.de

Sie möchten innerhalb der Garantiezeit ein Gerät zur Reparatur einsenden? Auf unserer Internetseite <https://unold.de/pages/rucksendungen> können Sie sich einen Rücksendeschein ausdrucken, um damit das Paket kostenlos bei der Post abzugeben (nur für Einsendungen aus Deutschland und Österreich).

SCHWEIZ

MENAGROS AG
Hauptstr. 23
CH 9517 Mettlen
Telefon +41 (0)71 6346015
Telefax +41 (0)71 6346011
E-Mail info@bamix.ch
Internet www.bamix.ch

POLEN

Quadra-Net
Dziadoszanska 10
61-248 Poznań
Internet www.quadra-net.pl

Diese Anleitung kann im Internet unter www.unold.de als pdf-Datei heruntergeladen werden.

Verwendetes Kühlmittel: R290

INSTRUCTIONS FOR USE MODEL 48950**TECHNICAL DATA**

Power:	150 W, 230 V~, 50 Hz	
Capacity:	2 litres (usable volume 1.5 litres)	
Colour:	White	
Dimensions:	approx. 43.5 x 22.6 x 44.2 cm (WxDxH)	
Weight:	approx. 11.5 kg	
Cord length:	approx. 100 cm	
Refrigerant:	R290 (propane)	
Features:	For slush ice and soft ice cream, quiet compressor cooling, 6 portions per cycle, 5 preset programs, dishwasher-safe container and drip tray	
Accessories:	Operating instructions, recipe booklet	

Features, technology, colours, and design are subject to change without notice; errors excepted

EXPLANATION OF SYMBOLS

This symbol denotes a possible hazard which could cause injury or damage to the appliance.



Caution: risk of fire. This symbol indicates a possible fire hazard.

FOR YOUR SAFETY

Please read this instruction manual carefully and keep it for future reference.

Persons in household

1. This appliance can be used by children aged 8 or above or by individuals with reduced physical, sensory or mental capabilities or a lack of experience and knowledge, if they are supervised or have been instructed in the safe use of the appliance and understand the hazards involved.
2. Children must not be allowed to play with the appliance.
3. Children from the age of 8 may be permitted to clean or maintain the appliance, provided they are supervised.

4. Keep the appliance and its power cable out of the reach of children under the age of 8.
5. Only use the appliance indoors.
6. Always unplug the appliance after use, before cleaning, or if any faults occur during operation.
7. Never immerse the appliance in water or other liquids, and do not expose the power cord to moisture.
8. The appliance is designed for household use and similar purposes, e.g.
 - kitchenettes in offices, shops or other workplaces,
 - farms,
 - kitchenettes for guests in hotels, motels, hostels,
 - bed and breakfast accommodations or holiday homes.

Electric safety

9. Connect the appliance to an alternating current source as specified on the type plate.
10. Do not connect the appliance to an external timer or remotely controlled power system.
11. Never immerse the appliance or the cable in water or another liquid.
12. For safety reasons, never place or operate the appliance and power cord on or near hot surfaces, open flames or stove tops.
13. Before using the appliance, fully unwind the power cord.
14. Do not attach power strips or portable power supplies to the back of the appliance.

Information on how to handle the appliance safely

15. Do not route the power cord over the edge of the worktop.
16. Use the appliance only after it has been properly assembled.
17. Place the appliance on a clear, level surface. Make sure that the ice maker is at least 8 cm away from other objects, walls, or furniture. This minimum clearance allows for optimal ventilation and prevents the appliance from overheating.
18. The ventilation slots must be unobstructed during operation.
19. Regularly check the appliance, the power cord and the plug for wear and damage. If the power cord or other parts of the appliance are damaged, return the appliance to our customer service

department for inspection and repair. Unauthorised repairs can result in hazards for the user and will void the warranty.

20. Never use the appliance with accessories from other appliances.
21. Never store explosive materials, such as aerosol cans with flammable propellants, inside the appliance.
22. Use only drinking water in the appliance, never ultrapure or distilled water.
23. Do not repeatedly press the ON/OFF button. To prevent damage to the compressor, wait at least five minutes before pressing the button again.
24. Never fill the mixing container with hot or frozen ingredients.

Information on the safe handling of foods

25. If the lid is opened frequently, this will cause the temperature inside the appliance to rise.
26. If the appliance is not used for 48 hours or more, the mixing container must be cleaned thoroughly.
27. If the appliance is empty and is not used for an extended period, switch off and defrost the appliance, clean and dry all parts and leave the lid open to prevent mould from forming inside the appliance.

Notes on safe handling of the R290 refrigerant

28. While highly compatible with the environment, the natural gas R290 used in the cooling circuit is flammable. When transporting and installing the product, make sure not to damage any components of the cooling circuit.
29. The appliance must always be upright during transport and storage.
30. Before cleaning or servicing the appliance, switch it off and disconnect the plug from the electrical outlet.
31. Use appliances operating with flammable refrigerants in well ventilated rooms only.
32. Observe all applicable local regulations on handling gas.
33. Personnel performing maintenance or repairs on the cooling circuit should possess a valid certificate for handling refrigerants.

DE

EN

FR

NL

IT

ES

PL

34. If the appliance is defective and beyond repair, dispose of it properly in accordance with the applicable local regulations for appliances with refrigerants.
35. Make sure not to damage any components that are part of the cooling circuit.



Never place hand in machine when in operation – risk of injury!

Make sure that the appliance is not tilted further than a maximum of 45°, otherwise the compressor may be damaged.

After unpacking, please do not operate the appliance for at least two hours. The coolant in the appliance has to first settle, to prevent damage to the compressor.



Warning: Do not store explosive substances such as aerosol cans with a flammable propellant in this appliance.

Warning: Keep ventilation openings, in the appliance enclosure or in the built-in structure, clear of obstruction

Warning: Do not use mechanical devices or other means to accelerate the defrosting process, other than those recommended by the manufacturer. Warning: Do not damage the refrigerant circuit. Warning: Do not use electrical appliances inside the food storage compartments of the appliance, unless they are of the type recommended by the manufacturer.

The refrigerant isobutene (R290) is contained within the refrigerant circuit of the appliance, a natural gas with a high level of environmental compatibility, which is nevertheless flammable. During transportation and installation of the appliance, ensure that none of the components of the refrigerant circuit becomes damaged. The refrigerant (R290) is flammable. If the refrigerant circuit should be damaged:

- **Avoid opening flames and sources of ignition.**
- **Thoroughly ventilate the room in which the appliance is situated.**

The manufacturer will not be liable in the event of incorrect assembly, improper or incorrect use or if repairs are carried out by unauthorized third parties.

BEFORE FIRST USE

1. Remove all packaging materials and any transport guards (but not the type plate). Keep the packaging material away from children - choking hazard! Dispose of the packaging materials according to the relevant local waste disposal regulations.
2. Tip: Keep the packaging for safe storage of the appliance.
3. Inspect the appliance for damage. If there is visible damage, do not operate the appliance; instead, contact our Customer Service department.
4. Check whether all accessories listed in this manual are present.
5. Clean all parts as described in the section "Cleaning and care".
6. After unpacking, please leave the appliance at the final location for at least two hours with the lid open before putting it into operation. The refrigerant in the appliance needs to settle first to keep the compressor from becoming damaged.
7. Place the appliance on a level, dry worktop and make sure there is sufficient clearance to other objects.
8. Slide in the drip tray at the bottom of the appliance (Fig. 1).
9. Place the mixer on the square drive pin, as shown in Figure 2, and push the mixer all the way onto the cooling cylinder.

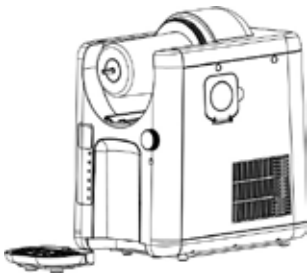

Fig. 1

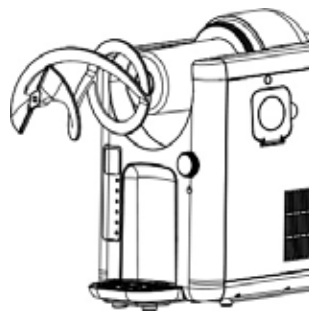

Fig. 2

10. Now push the mixing container onto the mixer and lock the container by turning it clockwise (Fig. 3).
11. Put on the front cover. The recess must point downward. The cover has a bayonet catch, so that it locks into place when turned clockwise.
12. Now insert the tap into the opening and insert the locking pin to secure the tap (Fig. 4): To do so, the holes in the outlet and the lever on the tap

must be aligned one above the other; then insert the locking pin and turn it until the small pin on the side fits into the hole on the appliance. In case the white piston is not correctly seated in the dispensing cylinder, thus preventing insertion of the tap, refer to the section “Cleaning and care” for more information.

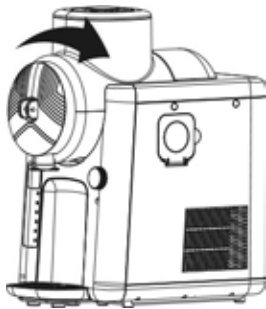

Fig. 3

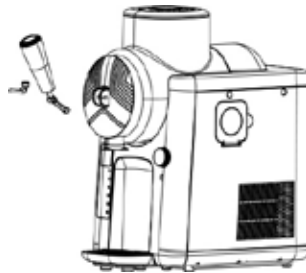

Fig. 4

GENERAL INFORMATION ON PREPARATION

1. The minimum fill capacity is 475 ml, the maximum fill capacity is 1,500 ml.
2. Always be aware of the maximum capacity of the mixing container, to prevent the ingredients from overflowing. It is also important to fill the container to the minimum capacity, to obtain optimal slush ice. For the best slushies, the container should ideally be completely full. You may need to adapt your recipes to the capacity of the appliance.
3. The preparation time will vary depending on several factors, such as the temperature of the ingredients, room temperature, sugar content, and the desired consistency. The use of pre-cooled ingredients can shorten the preparation time.
4. However, you should never put frozen ingredients in the container, since this will damage the appliance.
5. If you use freshly squeezed juice, any pulp must be removed by straining through a sieve, for example. Solid components can clog the outlet.
6. The formation of condensate on the outside of the mixing container is normal, especially at high humidity or in case of long preparation times.
7. The recipe booklet included contains additional information and tips.

BEDIENEN

1. Get the required ingredients ready.
2. Open the lid of the mixing container and slowly pour in the required liquid. Observe the Min and Max quantities. If you do not use enough liquid, it will not be mixed sufficiently. If there is too much liquid in the container, it can overflow.
3. Close the lid of the mixing container.
4. **For soft ice cream:** Place the ice nozzle (10) at the lower end of the outlet to ensure that the soft ice cream is dispensed evenly.
5. Plug the appliance into an electrical outlet in accordance with the type plate. Switch on the appliance by either turning the rotary control or pressing the Menu button. Note: If you do not make any settings afterwards, the appliance will switch off again after a few seconds.
6. Press the Menu button until the desired program lights up on the display. You can then use the rotary control to select the desired consistency level. The following programs are available:

Nr.	Program	Use	Preset	Variable
1	Slushie	For classic slush ice with different fruit or syrup flavours – an easy-to-make, refreshing beverage for any occasion	LE:04	Level 1–9. The higher the level, the firmer the slushie. We recommend level 1–2 for slush ice with low sugar content
2	Soft Ice Cream/ Frozen Yogurt	For creamy, fresh soft ice cream and refreshing frozen yoghurt	LE:04	Level 1-6. The higher the level, the firmer the soft ice cream

Nr.	Program	Use	Preset	Variable
3	Cocktail	Slush ice cocktail, with or without alcohol – perfect for summer parties	LE:04	Level 1-8. The higher the level, the firmer the slush ice. We recommend level 1–2 for slush ice with low sugar content
4	Cold Drink	For ice-cold beverages, fruity iced teas, or refreshing infused water	LE:02	Level 1-6
5	Milk Shake	For slushy milk shakes with milk and other ingredients. Ideal for an icy refreshment reminiscent of a milk shake	LE:03	Level 1-4
6	Extrude/Clean	Dispensing the remaining ice and starting the cleaning program		5 minutes pre-set

7. Note: If the temperature of the ingredients is 20–25 °C, it takes about 35 minutes on level 3 until the slush ice is finished. If pre-cooled ingredients are used, this time is shortened accordingly.
8. Then press the rotary control to start the desired program.
9. The appliance starts mixing and cooling the ingredients. During this time, the indicator lamp for the selected program lights up.
10. As soon as the freezing process is completed, you will hear three beeps. The appliance is now in cooling mode and keeps the slush ice cool.
11. To cancel a program that has been started, switch off the appliance by pressing the rotary control for about 2 seconds.
12. Place the desired container under the outlet and push the tap down to remove the slush ice. Once the desired quantity has been dispensed, push the tap back up.

13. The appliance remains in cooling mode until you select another function or switch off the appliance.
14. To switch off the appliance, press the rotary control for about 2 seconds and then unplug the appliance from the electrical outlet.
15. If you wish to prepare more ice right away, you must first clean the appliance in accordance with the interim cleaning instructions in the chapter “Cleaning and care”.

CLEANING AND CARE



Before disassembly, switch off the appliance and disconnect the plug from the electrical outlet.

Do not use abrasive scouring agents, steel wool, metal objects, hot cleaners or disinfectants, since they can cause damage to the appliance.

Interim cleaning

1. Select the “Extrude/Clean” program.
2. Fill the mixing container with clean water up to the “Max” marking (1,500 ml). The maximum permissible water temperature is 50°C.
3. The cleaning program runs for about 5 minutes.
4. Let the appliance run only about 4 minutes. Then drain the water via the outlet into a sufficiently large container. If the mixing container is still not clean, repeat the process.
5. Press and hold the rotary control to end the “Clean” program.

Condensate tray

6. On the bottom of the mixing container there is a condensate tray where condensation water is collected. This tray is closed with a flap. Open the flap regularly to drain the accumulated water. Then dry the flap and carefully close the condensate tray.
7. Do not operate the appliance unless the condensate tray is closed; otherwise, the condensation water can leak from the appliance.

Disassembly

8. Before disassembly, carry out interim cleaning as described in the section above. Completely drain the water via the outlet.
9. All parts except the housing and the cooling cylinder can be cleaned in the upper basket of the dishwasher using a gentle program.

10. Switch off the appliance and disconnect the plug from the power socket.
11. First, remove the tap by pulling out the locking pin then removing the tap.
12. Then unlock the front cover of the mixing container by turning it anticlockwise, and remove it from the appliance.
13. Use the tool included for removing the piston in the outlet for cleaning.

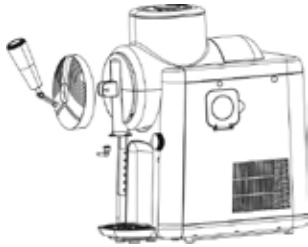

Fig. 6

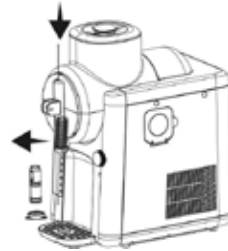

Fig. 7

14. Clean the dispensing cylinder with the cleaning brush.
15. Push the piston back into the dispensing cylinder from below. Note that the larger opening must point downward. The opening in the piston itself must point forward in the dispensing cylinder, so the tap can be reinserted. You can use the tool for positioning, if necessary.
16. Turn the mixing container anticlockwise and pull it carefully off of the housing (Fig. 8).
17. Remove the mixer (Fig. 9) and wipe off any remaining liquid on the housing. Wipe off the cooling cylinder and the seal with a clean cloth. Important: The seal cannot be removed.

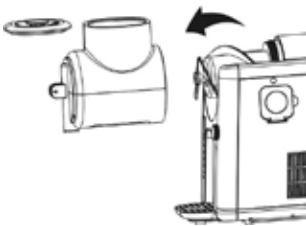

Fig. 8

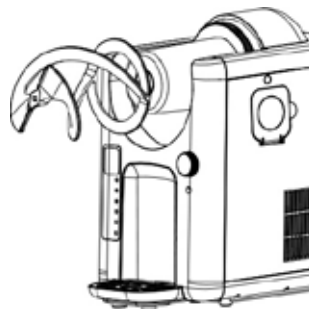

Fig. 9

18. Pull the drip tray out of the appliance, empty the tray, and clean the tray and drip grate in warm water with a little washing-up liquid (Fig. 10).

19. Afterwards, rinse all parts with clean water.
20. Wipe off the housing carefully with a moist cloth.
21. All parts must be completely dry before you reassemble the appliance.
22. Note: The appliance operates with a compressor. As a result, condensation water can collect inside the appliance. After switching off and cleaning the appliance, it should therefore remain unpacked for at least two days before storing, to allow the condensation water to evaporate.
23. If the appliance is not to be used for an extended period, it should preferably be stored in the original box in a protected, dry area that is free of dust.

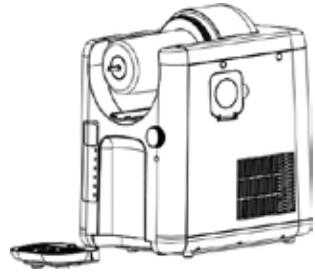

Fig. 10

APPLIANCE PROTECTION FEATURE

1. **Compressor protection:** To protect the compressor, avoid starting and stopping the appliance repeatedly. After being switched off, the compressor needs a rest period of 3 minutes before it can be activated again. Unplugging the power cord deactivates the protection feature. To prevent damage to the compressor, we recommend that you do not unplug the appliance.

DE

EN

FR

NL

IT

ES

PL

GUARANTEE CONDITIONS

We grant a warranty of 24 months for this UNOLD brand appliance - 12 months for commercial use - from the date of purchase, covering damage that is demonstrably due to factory defects when used as intended. Within the warranty period, we will remedy material and manufacturing defects at our discretion by repair or exchange. Our warranty services apply exclusively to appliances sold in Germany and Austria. For other countries, please contact the responsible importer. Please send appliances for which you seek removal of defects, together with a copy of the machine-generated proof of purchase that shows the date of purchase along with a description of the fault, to our customer service department using suitable packaging. On our website <https://unold.de/pages/rucksendungen>, you can print out a return slip (only for return shipments from Germany and Austria). All types of damage attributable to wear and tear, improper handling and non-compliance with the maintenance and care instructions are excluded from the warranty. The warranty claim is void if repairs or interventions on the appliance are carried out by a third party. This manufacturer's warranty does not limit your statutory rights or your claims against the seller or dealer under the purchase contract in accordance with the provisions of the German Civil Code (BGB). Your statutory rights as a consumer, in particular your rights to warranty and the statutory claims for defects in accordance with Sections 437 et seqq. BGB, remain unaffected.

UNOLD AG, Mannheimer Straße 4, D-68766 Hockenheim

WASTE DISPOSAL / ENVIRONMENTAL PROTECTION

Our appliances are produced on a highquality level for a long lifetime. Regular maintenance and expert repairs by our after-sales service can extend the useful life of the appliance. If an appliance is defective and repair is not possible, we ask you to follow the following instructions for disposal. Do not dispose this appliance together with your standard household waste. There is a legal requirement to dispose of waste electrical and electronic equipment (WEEE) as well as batteries and accumulators separately from household waste. You can recognise this waste equipment by the crossed-out wheeled bin symbol (WEEE symbol). Please bring this product to an approved collection point for recycling of electric and electronic products. By separate collection and disposal of waste products you help to protect natural resources and ensure, that the product is disposed in an adequate way to protect health and environment.



The instruction booklet is also available for download: www.unold.de

The authors have thoroughly considered and tested the recipes included in these operating instructions. Nevertheless, a guarantee cannot be accepted. The authors, respectively UNOLD AG and their assignees shall not be liable for personal injuries, material damages and financial loss.

NOTICE D'UTILISATION MODÈLE 48950**CARACTÉRISTIQUES TECHNIQUES**

Puissance :	150 W, 230 V~, 50 Hz	
Contenance :	2 litres (volume utile 1,5 litre)	
Couleur :	Blanc	
Dimensions :	env. 43,5 x 22,6 x 44,2 cm L/P/H	
Poids :	env. 11,5 kg	
Cordon d'alimentation :	env. 100 cm	
Agent réfrigérant :	R290 (propane)	
Équipement :	Pour granités et glaces à l'italienne, réfrigération par compresseur silencieux, 6 portions par passage, 5 programmes pré-établis, récipient et bac d'égouttage lavables dans le lave-vaisselle	
Accessoires :	Notice d'utilisation, cahier de recettes	

Sous réserve de modifications et d'erreurs portant sur les caractéristiques d'équipement, la technique, les couleurs et le design

EXPLICATION DES SYMBOLES

Ce symbole vous indique des risques possibles qui puissent entraîner des lésions ou des endommagements de l'appareil.



Ce symbole vous informe d'un éventuel risque d'incendie.

POUR VOTRE SÉCURITÉ

Veillez lire les instructions suivantes et les conserver.

Personnes dans le foyer

1. Cette machine peut être utilisée par des enfants à partir de 8 ans et par des personnes dont les capacités physiques, sensorielles ou mentales sont limitées ou dont l'expérience et/ou les connaissances sont insuffisantes si, toutefois, ces enfants ou ces personnes sont surveillés ou ont été initiés à l'utilisation en toute sécurité de l'appareil et s'ils ont compris les dangers encourus.
2. Les enfants ne doivent pas jouer avec la machine.

3. Le nettoyage et l'entretien incombant à l'utilisateur ne doivent pas être effectués par des enfants à moins qu'ils soient âgés de plus de 8 ans et qu'ils soient surveillés.
4. Conserver l'appareil et le câble hors de portée des enfants de moins de 8 ans.
5. Utilisez l'appareil exclusivement à l'intérieur.
6. Après utilisation, avant le nettoyage ou en cas d'anomalies pendant le fonctionnement, veuillez toujours débrancher la prise de l'appareil.
7. Ne plongez jamais l'appareil dans l'eau ni dans aucun autre liquide ; protéger le câble d'alimentation contre l'humidité.
8. L'appareil est exclusivement destiné à un usage ménager ou à des fins similaires, par ex.
 - dans une kitchenette de magasin, de bureaux ou de tout autre lieu de travail,
 - dans des exploitations agricoles,
 - pour les clients dans des hôtels, motels ou autres lieux d'hébergement,
 - dans des pensions privées ou des résidences de vacances.

Sécurité électrique

9. Brancher l'appareil uniquement sur du courant alternatif dont la tension est conforme à celle indiquée sur la plaque signalétique de l'appareil.
10. Cet appareil ne doit pas être utilisé avec un minuteur externe ni avec un système de télécommande.
11. Ne plongez en aucun cas l'appareil ou son câble d'alimentation dans l'eau ou dans tout autre liquide.
12. Pour des raisons de sécurité, ne jamais placer ni utiliser l'appareil et le câble d'alimentation sur ou à proximité de surfaces chaudes, de flammes non protégées ou de plaques de cuisson.
13. Dérouler complètement le câble d'alimentation avant utilisation.
14. Ne branchez pas de multiprises ni d'adaptateurs de secteur portables à l'arrière de l'appareil.

Remarques sur l'utilisation sans danger de l'appareil

15. Le câble d'alimentation ne doit pas déborder du plan de travail.
16. Utilisez l'appareil uniquement après parfait assemblage.

17. Posez l'appareil sur une surface dégagée et plane. Vérifiez que la machine à glace est à une distance d'au moins 8 cm par rapport aux autres objets, aux murs ou aux meubles. Cette distance minimale permet une ventilation optimale et évite la surchauffe de l'appareil.
18. Les fentes d'aération du boîtier doivent être libres pendant le fonctionnement.
19. Vérifiez régulièrement que la fiche mâle et le câble d'alimentation ne sont pas usés ni abîmés. Si le câble d'alimentation ou d'autres pièces sont abîmés, envoyez l'appareil à notre service client pour vérification et réparation. Toute réparation non-conforme peut présenter des dangers pour l'utilisateur et entraîner l'annulation de la garantie.
20. N'utilisez jamais l'appareil avec les accessoires issus d'autres appareils.
21. Ne mettez jamais de matières explosives à l'intérieur de l'appareil, telles que des bombes aérosols contenant un propulseur inflammable.
22. Utilisez dans l'appareil uniquement de l'eau potable, jamais d'eau ultra pure ni d'eau distillée.
23. Évitez d'appuyer plusieurs fois de suite sur la touche MARCHE/ARRET. Attendre au moins cinq minutes avant d'utiliser de nouveau l'appareil afin d'éviter d'abîmer le compresseur.
24. Ne mettez jamais d'ingrédients chauds ni de glace dans le récipient de mélange.

Remarques pour utiliser l'appareil sans danger

25. 1. L'ouverture fréquente du couvercle augmente la température dans l'appareil.
26. 2. Si l'appareil n'a pas été utilisé pendant plus de 48 heures, le récipient de mélange doit être soigneusement nettoyé.
27. 3. Si vous pensez ne pas utiliser l'appareil pendant une période prolongée et qu'il est vide, éteignez-le, dégivrez-le, nettoyez-le et séchez toutes ses pièces. Laissez ouvert le couvercle de l'appareil pour éviter la formation de moisissures à l'intérieur.

Consignes pour manipuler sans danger l'agent frigorigère R290

28. L'agent frigorigère R290 contenu dans le circuit frigorigère de l'appareil est un gaz naturel de grande durabilité

environnementale, mais il est inflammable. Lors du transport et de l'installation du produit, veillez à ne pas endommager les composants du circuit frigorifique.

29. Transporter et ranger l'appareil uniquement en position verticale.
30. Avant de procéder aux opérations de nettoyage et d'entretien, éteindre l'appareil et débrancher sa prise électrique de la prise de courant.
31. Les appareils contenant des agents frigorifiques inflammables ne doivent être utilisés que dans des locaux bien ventilés.
32. Respectez toutes les réglementations applicables localement en matière de manipulation de gaz.
33. Les personnes qui effectuent les opérations d'entretien ou de réparation sur le circuit frigorifique doivent disposer d'une attestation valide de manipulation des produits frigorifiques.
34. Si l'appareil est défectueux et ne peut plus être réparé, jetez-le correctement selon les directives locales relatives aux appareils contenant des agents frigorifiques.
35. Veillez à ne pas abîmer les composants du circuit frigorifique.



Ne mettez jamais vos doigts ou un objet dans l'appareil en fonctionnement - Risque de blessures !

Veillez à ne pas incliner l'appareil à plus de 45° maximum, sinon le compresseur pourrait être endommagé.

Une fois l'appareil déballé, le laisser reposer au moins deux heures avant de le mettre en service. Le liquide de refroidissement contenu dans l'appareil doit d'abord diminuer, sans quoi le compresseur pourrait être endommagé.



Avertissement : Ne stockez aucune substance explosive comme les bombes aérosols avec gaz propulseur inflammable dans cet appareil. Tenez les orifices d'aération sur le recouvrement de l'appareil et à l'intérieur de celui-ci libres de tout objet. N'utilisez aucun autre dispositif mécanique ou auxiliaire pour l'accélération du dégel que ceux recommandés par le fabricant. N'endommagez pas le circuit de refroidissement. N'utilisez aucun appareil électrique à l'intérieur du compartiment à denrées alimentaires de l'appareil s'ils n'ont pas été recommandés par le fabricant. Le réfrigérant isobutène (R290) se trouve dans le circuit de refroidissement du produit, un gaz naturel à haute écocompatibilité, mais qui est inflammable. Lors du transport et de l'installation du produit, veillez à ce qu'aucun composant du circuit de refroidissement ne soit abîmé. Le réfrigérant (R290) est inflammable. Si le circuit de refroidissement est abîmé :

- Évitez les flammes directes et les sources d'inflammation.
- Veillez à bien aérer la pièce où se trouve l'appareil.

Le fabricant n'est nullement responsable en cas de montage non conforme, d'utilisation irrégulière ou non conforme ou suite à l'exécution de réparations par des tiers non autorisés.

AVANT LA PREMIÈRE UTILISATION

1. Retirez tous les matériaux d'emballage et les éventuelles protections de transport (mais pas la plaque signalétique). Mettez les matériaux d'emballage hors de portée des enfants - Risque d'étouffement ! Jetez les matériaux d'emballage conformément aux directives locales applicables.
2. Conseil : Conservez l'emballage pour ranger l'appareil en toute sécurité.
3. Vérifiez que l'appareil n'est pas abîmé. Ne mettez pas l'appareil en service s'il est visiblement abîmé et contactez notre service clients.
4. Vérifiez que tous les accessoires énumérés sont au complet.
5. Nettoyez toutes les pièces conformément aux indications du chapitre « Nettoyage et Entretien ».
6. Après l'avoir déballé, laissez l'appareil reposer sur son emplacement définitif avec son couvercle ouvert pendant au moins 2 heures avant de le mettre en marche. L'agent réfrigérant dans l'appareil doit d'abord descendre afin de ne pas abîmer le compresseur.
7. Placez l'appareil sur une surface de travail plane et sèche et veillez à ce qu'il soit suffisamment éloigné des autres objets.
8. Insérez le bac d'égouttage dans le bas de l'appareil (Fig. 1).

9. Mettez le mélangeur sur la tige d'entraînement carrée conformément à la figure 2 et insérez le mélangeur complètement sur le cylindre de réfrigération.

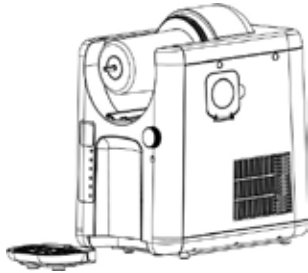

Fig. 1

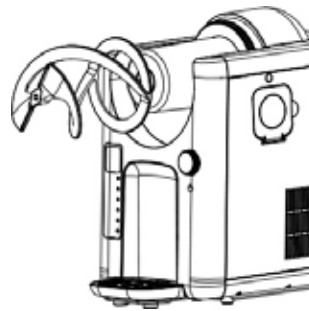

Fig. 2

10. Glissez ensuite le récipient de mélange sur le mélangeur et verrouillez le récipient en le tournant dans le sens des aiguilles d'une montre (Fig. 3).
11. Mettez la protection avant. Le creux doit être orienté vers le bas. La protection comporte une fermeture à baïonnette et se verrouille ainsi en tournant dans le sens des aiguilles d'une montre.
12. Insérez ensuite le robinet dans l'ouverture et mettez la goupille de sécurité pour fixer le robinet (Fig. 4) : Pour ce faire, les ouvertures de l'orifice de sortie et du levier du robinet doivent se superposer ; insérez ensuite la goupille de sécurité et tournez-la jusqu'à ce que la petite goupille sur le côté s'insère dans l'ouverture de l'appareil. Si le piston blanc dans le compartiment de distribution n'est pas correctement placé et empêche l'insertion du robinet, suivez les instructions du chapitre « Nettoyage et entretien ».

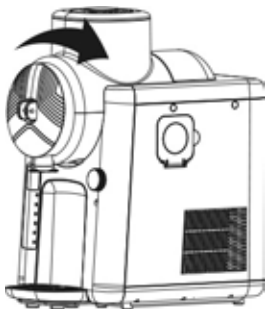

Fig. 3

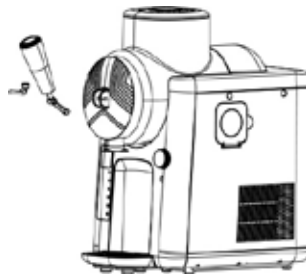

Fig. 4

INFORMATIONS GÉNÉRALES SUR LA PRÉPARATION

1. La quantité minimale de remplissage est de 475 ml, la quantité maximale de remplissage est de 1 500 ml.
2. Veuillez à toujours respecter la quantité maximale de remplissage du récipient de mélange pour éviter que les ingrédients débordent. Et veuillez également à respecter la quantité minimale de remplissage afin d'obtenir une glace granitée optimale. Pour obtenir le meilleur granité possible, le récipient doit, idéalement, être intégralement rempli. Adaptez éventuellement vos recettes à la la quantité de remplissage de l'appareil.
3. Le temps de préparation varie en fonction de plusieurs facteurs, tels que la température des ingrédients, la température ambiante, la teneur en sucre et la consistance souhaitée. L'utilisation d'ingrédients préalablement refroidis peut réduire le temps de préparation.
4. Toutefois, veuillez à ne jamais mettre d'ingrédients congelés dans le récipient car cela abîmerait l'appareil.
5. Si vous utilisez des jus fraîchement pressés, retirez au préalable la pulpe, par exemple en passant le jus dans une passoire, car les parties fermes risqueraient d'obstruer l'orifice de sortie.
6. La formation de condensation à l'extérieur du récipient de mélange est normale, notamment si l'humidité de l'air est élevée ou si le temps de préparation est long.
7. Le livret de recettes ci-joint contient de nombreux autres conseils et astuces.

UTILISATION

1. Préparer les ingrédients nécessaires.
2. Ouvrez le couvercle du récipient de mélange et versez lentement la quantité de liquide nécessaire. Respectez alors toujours les repères Min et Max. Si vous ne versez pas assez de liquide, le liquide ne sera pas suffisamment mélangé. Si vous versez trop de liquide, le liquide peut déborder.
3. Fermez le couvercle du récipient de mélange.
4. **Pour la glace molle** : placez la buse de sortie de la glace (10) à l'extrémité inférieure de la sortie pour garantir une distribution uniforme de la glace molle.
5. Branchez la prise électrique de l'appareil sur une prise de courant. Allumez l'appareil en tournant le bouton rotatif ou en appuyant sur le bouton de menu. Remarque : Si vous n'effectuez ensuite aucun réglage, l'appareil s'éteint au bout de quelques secondes.
6. Utilisez la touche Menu pour sélectionner le type de préparation que vous souhaitez jusqu'à ce qu'il s'allume sur l'écran. Vous pouvez ensuite utiliser le bouton rotatif pour sélectionner la consistance que vous souhaitez selon différents niveaux. Vous pouvez choisir parmi les types de préparations suivants :

Nr.	Programme	Utilisation	Préréglé	Réglable
1	Slushie	Pour une glace granitée classique, de différents parfums de fruits ou de sirop - boisson rafraîchissante facile à préparer pour toutes sortes d'occasions	LE:04	Niveau 1 – 9 Plus le niveau est élevé, plus la glace granitée est ferme. Pour une glace granitée à faible teneur en sucre, nous recommandons le réglage 1-2
2	Soft Ice Cream/ Frozen yogurt	Pour une glace à l'italienne crémeuse et toute fraîche et un yaourt glacé rafraîchissant	LE:04	Niveau 1 – 6 Plus le niveau est élevé, plus la glace à l'italienne est ferme.
3	Cocktail	Glace granitée à base de cocktail, avec ou sans alcool, idéale pour les fêtes d'été	LE:04	Niveau 1 – 8 Plus le niveau est élevé, plus la glace granitée est ferme. Pour une glace granitée à faible teneur en sucre, nous recommandons le réglage 1-2
4	Cold Drink	Pour les boissons glacées, les thés glacés fruités ou encore l'eau infusée rafraîchissante	LE:02	Niveau 1 – 6
5	Milk Shake	Pour les granités à base de milkshake avec du lait et d'autres ingrédients. Idéal pour un rafraîchissement glacé rappelant le milkshake	LE:03	Niveau 1 – 4
6	Extrude/Clean	Pour évacuer les restes de glace et démarrer le programme de nettoyage		Préréglé sur 5 minutes

7. Remarque : Si la température des ingrédients est de 20 à 25 °C, il faudra, sur la position 3, environ 35 minutes pour que la glace granitée soit prête. Si les ingrédients sont préalablement refroidis, ce temps est réduit en conséquence.
8. Appuyez ensuite une nouvelle fois sur le bouton rotatif pour démarrer le programme que vous souhaitez.
9. L'appareil commence à mélanger et à glacer les ingrédients. Pendant ce temps, le voyant du type de préparation sélectionné est allumé.
10. Dès que le processus de prise est terminé, un signal sonore retentit trois fois. L'appareil est maintenant en mode de réfrigération et garde la glace granitée au frais.
11. Vous pouvez interrompre un processus qui a démarré en éteignant l'appareil. Pour ce faire, appuyez de manière prolongée (environ 2 secondes) sur le bouton rotatif de réglage.

12. Placez le récipient que vous souhaitez sous l'orifice de sortie et appuyez le robinet vers le bas pour soutirer de la glace granitée. Appuyez une nouvelle fois sur le robinet vers le haut lorsque vous avez obtenu la quantité que vous souhaitez.
13. L'appareil reste en mode de réfrigération jusqu'à ce que vous sélectionniez une autre fonction ou que vous éteigniez l'appareil.
14. Pour éteindre l'appareil, appuyez sur le bouton rotatif pendant environ 2 secondes et débranchez l'appareil de la prise de courant.
15. Si, après avoir préparé une glace, vous souhaitez en réaliser une autre aussitôt après, vous devez d'abord nettoyer l'appareil conformément aux instructions du chapitre « Nettoyage et entretien ».

NETTOYAGE ET ENTRETIEN



Avant de le démonter, veiller à toujours éteindre l'appareil et à débrancher sa prise électrique de la prise de courant.

N'utilisez pas d'abrasif puissant, ni de laine de verre, ni d'objets métalliques, ni de détergent chaud, ni de désinfectant car ils risqueraient de détériorer l'appareil.

Nettoyage intermédiaire

1. Sélectionnez le programme « Extrude/Clean ».
2. Versez de l'eau claire dans le récipient de mélange jusqu'au repère « Max » (1 500 ml). La température de l'eau ne doit pas dépasser 50 °C.
3. Le programme de nettoyage dure environ 5 minutes.
4. Ne faites fonctionner l'appareil que pendant 4 minutes environ. Laissez ensuite l'eau s'égoutter par l'orifice de sortie dans un récipient suffisamment grand. Si le récipient de mélange est encore sale, répétez l'opération de nettoyage.
5. Appuyez et maintenez enfoncé le bouton rotatif pour quitter le programme « Clean ».

Bac de récupération de l'eau de condensation

6. Dans le bas du récipient de mélange se trouve un bac qui récupère l'eau de condensation qui se forme. Ce bac est fermé par un clapet. Pensez à ouvrir régulièrement ce clapet pour laisser s'écouler l'eau accumulée. Séchez ensuite le clapet et refermez soigneusement le bac de récupération de l'eau de condensation.
7. N'utilisez pas l'appareil sans son bac de récupération d'eau de condensation bien fermé, sinon cette eau peut s'écouler hors de l'appareil.

Démontage

8. Avant le démontage, procéder au nettoyage intermédiaire comme indiqué au point précédent. Laissez l'eau complètement s'égoutter par l'orifice de sortie.
9. Toutes les pièces, à l'exception du boîtier et du cylindre de réfrigération, peuvent être lavées dans le panier supérieur d'un lave-vaisselle moyennant un programme de lavage doux.
10. Éteignez l'appareil et débranchez la prise de secteur de la prise de courant.
11. Commencez par retirer le robinet en retirant la goupille de sécurité puis le robinet.
12. Puis déverrouillez la protection avant du récipient de mélange en tournant dans le sens contraire des aiguilles d'une montre et retirez-la de l'appareil.
13. A l'aide de l'outil fourni, vous pouvez retirer le piston situé dans l'orifice de sortie pour le nettoyer également.
14. Nettoyez le compartiment de distribution avec la brosse de nettoyage

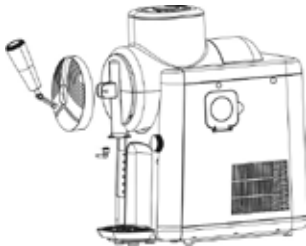

Fig. 6

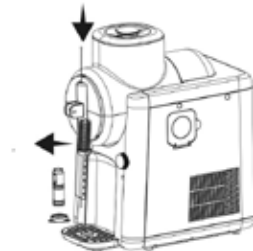

Fig. 7

15. Repoussez le piston de nouveau depuis le bas dans le compartiment de distribution. Vérifiez que la plus grande ouverture est dirigée vers le bas. L'ouverture dans le piston lui-même doit être dirigée vers l'avant dans le compartiment de distribution afin que le robinet puisse être remis en place. Si nécessaire, vous pouvez l'ajuster à l'aide de l'outil.
16. Tournez le récipient de mélange dans le sens inverse des aiguilles d'une montre et retirez-le délicatement du boîtier (Fig. 8).
17. Retirez le mélangeur (Fig. 9) et essuyez le liquide résiduel du boîtier. Essuyez le cylindre de réfrigération et le joint d'étanchéité avec un chiffon propre. Remarque importante : Le joint d'étanchéité ne peut pas être retiré.
18. Retirez le bac d'égouttage de l'appareil, videz le bac d'égouttage et nettoyez-le, ainsi que la grille d'égouttage dans de l'eau tiède avec un peu de produit lave vaisselle (Fig. 10).
19. Rincez ensuite toutes les pièces à l'eau claire.
20. Essuyez soigneusement le boîtier avec un chiffon humide.
21. Avant de remonter l'appareil, toutes les pièces doivent être soigneusement séchées.

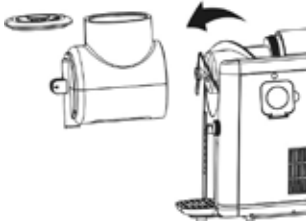

Fig. 8

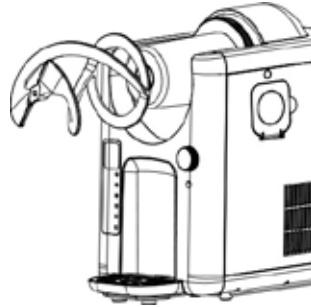

Fig. 9

22. Remarque : L'appareil fonctionne avec un compresseur. De ce fait, de l'eau de condensation peut se former dans l'appareil. Après avoir éteint et nettoyé l'appareil, il est préférable de le laisser sans l'emballer pendant encore au moins deux jours avant de le ranger afin que l'eau de condensation puisse s'évaporer.

23. Si l'appareil n'est pas utilisé pendant une période prolongée, il est préférable de le ranger emballé dans son carton d'origine dans un endroit sec, protégé et à l'abri de la poussière.

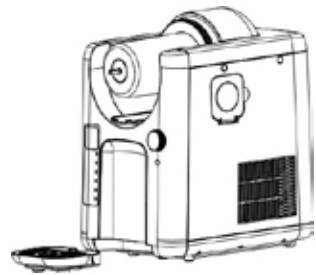

Fig. 10

FUNCTION DE PROTECTION DE L'APPAREIL

1. **Protection du compresseur :** Pour protéger le compresseur, l'appareil ne doit pas être allumé et éteint trop souvent de suite. Après arrêt, le compresseur doit reposer 3 minutes avant de pouvoir être réutilisé. Si le câble électrique de l'appareil est débranché, la fonction de protection cesse. Nous vous recommandons de ne pas débrancher la prise électrique de l'appareil pour éviter tout éventuel dommage au compresseur.

DE

EN

FR

NL

IT

ES

PL

CONDITIONS DE GARANTIE

Nous appliquons une garantie de 24 mois sur cet appareil de la marque UNOLD - 12 mois en cas d'usage professionnel - à compter de la date d'achat pour les dommages dus à un défaut de fabrication, si la preuve en est apportée et si l'appareil a été utilisé correctement. Pendant la période de garantie, nous apportons gratuitement une solution aux défauts de matériaux et de fabrication par réparation ou remplacement. Notre garantie s'applique exclusivement aux appareils vendus en Allemagne et en Autriche. Pour les autres pays, veuillez contacter l'importateur concerné. Vous devez envoyer à notre service clients les appareils pour lesquels vous sollicitez une garantie pour défaut, après les avoir correctement emballés, en joignant une copie du justificatif d'achat imprimé, qui doit indiquer lisiblement la date d'achat, ainsi qu'un descriptif du ou des défauts. Vous pouvez imprimer un bon de retour sur notre site Internet <https://unold.de/pages/ruckversanden> (uniquement pour les envois depuis l'Allemagne et l'Autriche). Sont exclus de la garantie les dommages causés par l'usure, une mauvaise manipulation et le non-respect des instructions d'entretien et de maintenance. Le droit à la garantie s'annule si des réparations ou des interventions sont effectuées sur l'appareil par un tiers. Cette garantie du fabricant ne limite pas vos droits légaux ni vos droits vis-à-vis du vendeur ou du distributeur dans le cadre du contrat d'achat conformément aux dispositions du Code civil allemand (BGB). Vos droits légaux en tant que consommateur restent inchangés, notamment vos droits à la garantie légale de conformité et contre les vices cachés conformément aux articles 437 et suivants du Code de la consommation allemand (BGB).

UNOLD AG, Mannheimer Straße 4, D-68766 Hockenheim

TRAITEMENT DES DÉCHETS / PROTECTION DE L'ENVIRONNEMENT

Nos appareils sont produits selon un standard élevé de qualité pour une longue durée d'utilisation. Un entretien régulier et des réparations compétentes par notre service après-vente prolongent cette durée d'utilisation. Si néanmoins l'appareil est endommagé et ne peut plus être réparé, veuillez suivre les instructions suivantes. Ne jamais disposer ce produit avec les déchets de ménage. Il existe une obligation légale d'éliminer les déchets d'équipements électriques et électroniques (DEEE) ainsi que les piles et les accumulateurs séparément des déchets ménagers. Vous reconnaissez ces appareils usagés grâce au symbole de la poubelle barrée (symbole DEEE) ci-contre. Apportez ce produit à une station de collection pour récupération de produits électriques et électroniques. Par la collection séparée vous aidez à protéger les ressources naturelles et prenez soin, que le produit est démonté sans risque pour la santé et l'environnement.



Les recettes figurant dans la présente notice ont été soigneusement étudiées et testées par leurs auteurs et par UNOLD AG, mais elles ne sont pas garanties. Toute responsabilité des auteurs ainsi que d'UNOLD AG et ses représentants est exclue pour tous dommages corporels, matériels et pécuniaires.

GEbruIKSAANWIJZING MODEL 48950**TECHNISCHE GEGEVENS**

Vermogen:	150 W, 230 V~, 50 Hz	
Capaciteit:	2 liter (bruikbaar volume 1,5 liter)	
Kleur:	wit	
Afmetingen:	ca. 43,5 x 22,6 x 44,2 cm b x d x h	
Gewicht:	ca. 11,5 kg	
Voedingskabel:	ca. 100 cm	
Koelmiddel:	R290 (propan)	
Uitvoering:	Voor slush- en softijs, stille compressorkoeling, 6 porties per cyclus, 5 vooraf ingestelde programma's, vaatwasmachinebestendige kom en lekbak	
Accessoires:	Gebruiksaanwijzing, receptenboekje	

Wijzigingen en vergissingen in uitvoeringskenmerken, techniek, kleuren en design voorbehouden

VERKLARING VAN DE SYMBOLEN

Dit symbool wijst op eventuele gevaren die letsel tot gevolg kunnen hebben of tot schade aan het apparaat leiden.



Dit symbool attendeert u op een eventueel brandgevaar.

VOOR UW VEILIGHEID

Lees de volgende aanwijzingen door en bewaar deze goed.

Personen in het huishouden

1. Dit apparaat kan worden gebruikt door kinderen vanaf 8 jaar en door personen met lichamelijke, zintuiglijke of geestelijke beperkingen of gebrek aan kennis en/of ervaring als er iemand toezicht op hen houdt of als hun is geleerd hoe ze het apparaat veilig kunnen gebruiken en ze hebben begrepen welke gevaren het gebruik van het apparaat met zich meebrengt.
2. Kinderen mogen niet met het apparaat spelen.
3. Reiniging en onderhoud door de gebruiker mogen niet door kinderen uitgevoerd worden, tenzij deze ouder zijn dan 8 jaar en onder toezicht staan.

4. Berg het apparaat en de kabel buiten het bereik van kinderen jonger dan 8 jaar op.
5. Gebruik het apparaat uitsluitend binnen.
6. Haal altijd de stekker uit het stopcontact na gebruik, vóór het schoonmaken of als er tijdens het gebruik storingen optreden.
7. Dompel het apparaat nooit onder in water of een andere vloeistof en bescherm de voedingskabel tegen vocht.
8. Het apparaat is uitsluitend bedoeld voor huishoudelijk gebruik of soortgelijke doeleinden, bv.
 - theekeukens in bedrijven, kantoren of overige werklocaties,
 - agrarische bedrijven,
 - voor gebruik door gasten in hotels, motels of andere logiesbedrijven,
 - in particuliere pensions of vakantiehuizen.

Elektrische veiligheid

9. Sluit het apparaat uitsluitend aan op wisselstroom met een spanning die overeenkomt met de gegevens op het typeplaatje.
10. Dit apparaat mag niet worden bediend met een externe schakelklok of een afstandsbediening.
11. Dompel het apparaat of de voedingskabel nooit in water of andere vloeistoffen.
12. Om veiligheidsredenen mag u het apparaat en de voedingskabel nooit op of in de buurt van hete oppervlakken, open vuur of kookplaten plaatsen of gebruiken.
13. Wikkel de voedingskabel vóór gebruik helemaal af.
14. Installeer geen stopcontactdozen of draagbare voedingen aan de achterkant van het apparaat.

Aanwijzingen voor veilig gebruik van het apparaat

15. De voedingskabel mag niet over de rand van het werkblad hangen.
16. Gebruik het apparaat pas nadat je het op de juiste manier in elkaar hebt gezet.
17. Plaats het apparaat op een vrije, vlakke ondergrond. Zorg ervoor dat de ijsmachine minimaal 8 cm van andere voorwerpen, muren of meubels verwijderd is. Deze minimale afstand zorgt voor een optimale ventilatie en voorkomt dat het apparaat oververhit raakt.
18. De ventilatiesleuven in de behuizing moeten tijdens het gebruik vrijgehouden worden.

19. Controleer de stekker en de voedingskabel regelmatig op slijtage of beschadiging. Stuur bij beschadiging van de voedingskabel of van andere onderdelen het apparaat voor controle en reparatie naar onze klantenservice. Onjuiste reparaties kunnen een gevaar voor de gebruiker opleveren en de garantie ongeldig maken.
20. Gebruik het apparaat nooit met accessoires van andere apparaten.
21. Bewaar nooit explosieve stoffen zoals bv. spuitbussen met brandbaar drijfgas, in het apparaat.
22. Gebruik alleen drinkwater in het apparaat, nooit ultrapuur of gedestilleerd water.
23. Druk niet te vaak achter elkaar op de AAN/UIT-knop. Er moeten minimaal vijf minuten verstrijken voordat de compressor weer mag worden ingeschakeld, om schade te voorkomen.
24. Doe nooit hete ingrediënten of ijs in de mengkom.

Instructies voor het veilig omgaan met voedsel

25. Als u het deksel regelmatig opent, stijgt de temperatuur in het apparaat.
26. Als het apparaat langer dan 48 uur niet is gebruikt, moet de mengkom grondig worden gereinigd.
27. Als het apparaat gedurende een langere periode niet wordt gebruikt en leeg is, schakel het dan uit, laat het ontdooien, maak alle onderdelen schoon en droog ze af en laat het apparaat met het deksel open staan om schimmelvorming in het apparaat te voorkomen.

Instructies voor het veilig omgaan met het koelmiddel R290

28. Het koelmiddel R290 in het koelcircuit van het product is een aardgas dat zeer milieuvriendelijk is, maar wel ontvlambaar. Let tijdens het transport en bij de installatie van het product erop dat er geen componenten van het koelmiddelcircuit beschadigd raken.
29. Vervoer en bewaar het apparaat alleen als het rechtop staat.
30. Schakel het apparaat uit en trek de stekker uit het stopcontact voordat u het reinigt of onderhoudt.
31. Gebruik apparaten met brandbare koelmiddelen uitsluitend in goed geventileerde ruimten.
32. Neem alle ter plaatse geldende voorschriften betreffende de omgang met gas in acht.

33. Personen, die onderhouds- of reparatiewerkzaamheden aan het koelmiddelcircuit uitvoeren, dienen te beschikken over een geldig certificaat voor de omgang met koelmiddelen.
34. Als het apparaat defect is en kan niet meer gerepareerd kan worden, gooi het dan op de juiste wijze volgens de ter plaatse geldende afvalverwijderingsvoorschriften voor apparaten met koelmiddelen weg.
35. Let erop dat u de bij het koelmiddelcircuit behorende componenten niet beschadigd.



Grijp nooit in het draaiende apparaat – risico op letsel!
Zorg ervoor dat het apparaat niet verder dan maximaal 45° wordt gekanteld, anders kan de compressor beschadigd raken. Laat het apparaat na het uitpakken a.u.b. minstens twee uur staan, voordat u het in gebruik neemt. Het koelmiddel in het apparaat moet eerst bezinken, omdat de compressor anders beschadigd kan worden.



Waarschuwing: Sla geen explosieve stoffen zoals spuitbussen met ontplofbare drijfgassen in dit apparaat op. Houd ventilatieopeningen bij de afdekking van het apparaat en binnen het apparaat vrij van hindernissen. Gebruik geen andere mechanische voorzieningen of hulpmiddelen ter versnelling van het ontdooiproces dan die door de fabrikant worden geadviseerd. Beschadig het koelcircuit niet. Gebruik geen elektrische apparaten binnen het levensmiddelenvak van het apparaat, voor zover zij niet door de fabrikant worden geadviseerd. Het koelmiddel isobuteen (R290) bevindt zich in het koelcircuit van het product. Dit is een aardgas dat niet schadelijk is voor het milieu, maar wel brandbaar is. Let bij het transport en bij de installatie van het product erop dat de componenten van het koelcircuit niet beschadigd raken. Het koelmiddel (R290) is brandbaar. Bij beschadiging van het koelcircuit:

- **Voorkom open vlammen en ontstekingsbronnen.**
- **Ventileer de ruimte grondig, waarin zich het apparaat bevindt.**

De fabrikant is niet aansprakelijk, indien het apparaat verkeerd gemonteerd, ondeskundig of foutief gebruikt of door niet geautoriseerde derden gerepareerd werd.

VÓÓR HET EERSTE GEBRUIK

1. Verwijder alle verpakkingsmaterialen en evt. transportbeveiligingen (maar niet het typeplaatje). Houd het verpakkingsmateriaal uit de buurt van kinderen i.v.m. kans op verstikking! Gooi het verpakkingsmateriaal weg volgens de plaatselijk geldende afvalverwijderingsrichtlijnen.
2. Tip: Bewaar de verpakking om het apparaat veilig in op te bergen.
3. Controleer het apparaat op beschadigingen. Neem het apparaat bij zichtbare beschadigingen niet in gebruik, maar neem contact op met onze klantenservice.
4. Controleer of alle vermelde accessoires aanwezig zijn.
5. Reinig alle onderdelen, zoals beschreven in het hoofdstuk „Reiniging en onderhoud“.
6. Laat het apparaat na het uitpakken minstens twee uur met geopend deksel op de definitieve standplaats staan voordat u het in gebruik neemt. Het koelmiddel in het apparaat moet eerst bezinken, omdat de compressor anders beschadigd kan raken.
7. Plaats het apparaat op een vlak, droog werkoppervlak en zorg voor voldoende afstand tot andere voorwerpen.
8. Schuif de lekbak onderaan in het apparaat (fig. 1).
9. Plaats de mixer op de vierkante aandrijfpunten zoals getoond op afb. 2 en schuif de mixer helemaal op de koelcilinder.

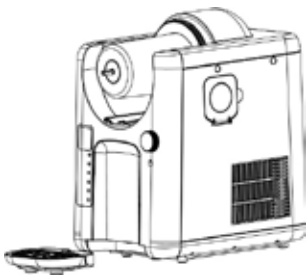

Afb. 1

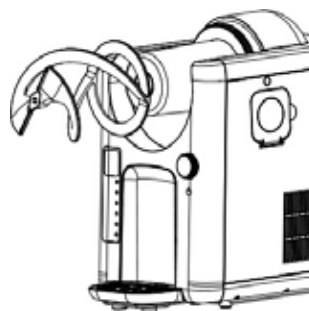

Afb. 2

10. Schuif nu de mengkom op de mixer en vergrendel ze door ze rechtsom te draaien (afb. 3).
11. Plaats het voorste deksel. Daarbij moet de uitsparing naar beneden wijzen. Het deksel heeft een bajonetsluiting en wordt daarom vergrendeld door het rechtsom te draaien.
12. Plaats nu de kraan in de opening en steek de borgpen in om de kraan vast te zetten (afb. 4): Hiervoor moeten de openingen van de uitloop en de hendel op de kraan op één lijn liggen; breng

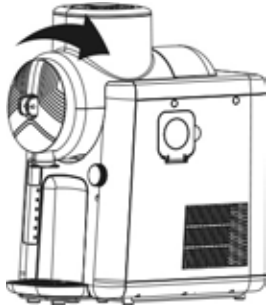

Afb. 3

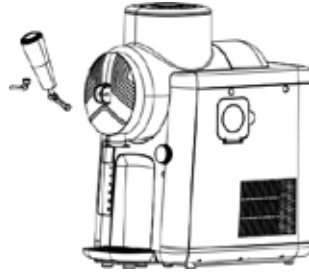

Afb. 4

vervolgens de borgpen in en draai deze totdat de kleine pen aan de zijkant in de opening op het apparaat past. Als de witte plunjer in de schacht niet goed op zijn plaats zit en verhindert dat de kraan wordt geplaatst, volg dan de instructies in het hoofdstuk „Reiniging en onderhoud“.

ALGEMENE INFORMATIE OVER HET BEREIDEN VAN IJS

1. Het minimale vulniveau is 475 ml en het maximale vulniveau is 1500 ml.
2. Let altijd op het maximale vulniveau van de mengkom om te voorkomen dat de ingrediënten overstromen. Tegelijkertijd moet ook de minimale vulhoeveelheid worden aangehouden om optimale slush-ijsresultaten te bereiken. Voor de beste slushies is het ideaal als de kom helemaal vol is. Pas indien nodig uw recepten aan het vermogen van het apparaat aan.
3. De bereidingstijd varieert afhankelijk van verschillende factoren, zoals de temperatuur van de ingrediënten, de kamertemperatuur, het suikergehalte en de gewenste consistentie. Door voorgekoelde ingrediënten te gebruiken, kunt u de bereidingstijd verkorten.
4. Vul de kom echter nooit met bevroren ingrediënten, omdat dit schade aan het apparaat kan veroorzaken.
5. Als u versgeperste sappen gebruikt, moet u eerst het vruchtvlees verwijderen, bijvoorbeeld door het te zeven. Vaste deeltjes kunnen de uitgang verstoppen.
6. Het is normaal dat er condensatie ontstaat aan de buitenkant van de mengkom, vooral bij een hoge luchtvochtigheid of bij langere bereidingstijden.
7. Het bijgevoegde receptenboekje bevat nog veel meer tips.

BEDIENING

1. Bereid de benodigde ingrediënten voor.
2. Open het deksel van de mengkom en giet er langzaam de benodigde vloeistof bij. Let altijd op de min- en max-hoeveelheden. Als u er te weinig vloeistof in giet, wordt deze niet voldoende gemengd. Als u er te veel vloeistof in doet, kan deze uitlopen.

3. Sluit het deksel van de mengkom.
4. **Voor softijs:** Plaats het uitloopmondstuk voor softijs (10) aan de onderkant van de uitloop om ervoor te zorgen dat het softijs gelijkmatig wordt afgegeven.
5. Steek de stekker in een stopcontact volgens het typeplaatje. Schakel het apparaat in door aan de draaiknop te draaien of op de menuknop te drukken. Opmerking: Als u daarna geen instellingen meer doet, wordt het apparaat na een paar seconden weer uitgeschakeld.
6. Gebruik de menuknop om het gewenste bereidingstype te selecteren totdat dit oplicht op het display. U kunt vervolgens de regelknop gebruiken om de gewenste consistentie in verschillende niveaus te selecteren. U kunt kiezen uit de volgende bereidingswijzen:

Nr.	Programma	Gebruik	Vooraf ingesteld	Instelbaar
1	Slushie	Voor klassiek slush-ijs met verschillende fruit- of siroopsmaken - een gemakkelijk te maken, verfrissend drankje voor elke gelegenheid	LE:04	Niveau 1-9. Hoe hoger het niveau, des te steviger zal het slushie-ijs zijn. Voor slush-ijs met een laag suikergehalte raden we niveau 1-2 aan.
2	Soft Ice Cream/ Frozen Yogurt	Voor romig, vers softijs en verfrissende frozen yoghurt	LE:04	Niveau 1-6. Hoe hoger het niveau, des te steviger zal het softijs zijn
3	Cocktail	Slushijs op basis van cocktails, met of zonder alcohol, perfect voor zomerfeestjes	LE:04	Niveau 1-8. Hoe hoger het niveau, des te steviger zal het slushie-ijs zijn. Voor slush-ijs met een laag suikergehalte raden we niveau 1-2 aan.
4	Cold Drink	Voor ijskoude drankjes, fruitige ijshee of verfrissend geïnfuseerd water	LE:02	Niveau 1-6
5	Milk Shake	Voor slushies op basis van milkshake met melk en andere ingrediënten. Ideaal voor een ijskoude verfrissing die doet denken aan een milkshake	LE:03	Niveau 1-4
6	Extrude/Clean	Afgifte van ijsresten en start van het reinigingsprogramma		5 minuten voorgeprogrammeerd

7. Opmerking: Als de temperatuur van de ingrediënten 20-25 °C is, duurt het ongeveer 35 op niveau 3 voordat het slush-ijs klaar is. Als de ingrediënten voorgekoeld zijn, wordt de bereidingstijd overeenkomstig verkort.
8. Druk vervolgens nogmaals op de draaiknop om het gewenste programma te starten.
9. Het apparaat begint met het mengen en koelen van de ingrediënten. Ondertussen licht het indicatielampje voor de geselecteerde bereidingsmodus op.
10. Zodra het vriesproces is voltooid, geeft het apparaat drie pieptonen. Het apparaat staat nu in de koelmodus en houdt het slush-ijs koel.
11. Als een proces eenmaal is gestart, kan het worden geannuleerd door het apparaat uit te schakelen door de draaiknop ingedrukt te houden (ca. 2 seconden).
12. Plaats een bak of kom naar keuze onder de uitloop en druk de kraan omlaag om het slushijs te laten lopen. Druk de kraan weer omhoog als de gewenste hoeveelheid is afgegeven.
13. Het apparaat blijft in de koelmodus totdat u een andere functie selecteert of het apparaat uitschakelt.
14. Om het apparaat uit te schakelen, druk ongeveer 2 seconden op de draaiknop en trek vervolgens de stekker uit het stopcontact.
15. Als u direct na het bereiden van de eerste portie ijs nog meer wilt maken, moet u het apparaat eerst schoonmaken volgens de instructies in het hoofdstuk „Reiniging en onderhoud“.

REINIGING EN ONDERHOUD



Schakel het apparaat altijd uit en haal de stekker uit het stopcontact voordat u het uit elkaar haalt.

Gebruik geen scherpe schuurmiddelen, staalwol, metalen voorwerpen, hete schoonmaakmiddelen of desinfecterende middelen, omdat deze het apparaat kunnen beschadigen.

Tussendoor reinigen

1. Selecteer het programma „Extrude/Clean“.
2. Vul de mengkom met schoon water tot aan de “Max”-markering (1500 ml). Het water mag niet warmer zijn dan 50 °C.
3. Het reinigingsprogramma duurt ongeveer 5 minuten.
4. Laat het apparaat maar ongeveer 4 minuten werken. Laat vervolgens het water via de uitgang in een voldoende grote bak lopen. Als de mengkom nog steeds vervuild is, herhaal het reinigingsproces.
5. Hou de draaiknop ingedrukt om het programma „Clean“ te beëindigen.

Condensaatbak

6. Aan de onderkant van de mengkom bevindt zich een condensbak waarin eventuele condens wordt opgevangen. Deze kom wordt afgesloten met een klep. Open de klep regelmatig en laat het opgehoopte water eruit lopen. Droog de klep vervolgens af en sluit de condensbak weer voorzichtig.
7. Gebruik het apparaat niet zonder gesloten condensbak, omdat dit water anders uit het apparaat kan lopen.

Uit elkaar halen

8. Voer vóór het uit elkaar halen de tussenreiniging uit zoals beschreven in het vorige punt. Laat het water volledig aflopen via de afvoer.
9. Alle onderdelen behalve de behuizing en de koelcilinder kunnen in de bovenste mand van de vaatwasser worden gereinigd op een delicaat programma.
10. Schakel het apparaat uit en trek de voedingsstekker uit het stopcontact.
11. Verwijder eerst de kraan door de borgpen eruit te trekken en verwijder ze vervolgens.
12. Ontgrendel vervolgens het voorste deksel van de mengkom door het linksom te draaien en verwijder het van het apparaat.
13. Met het meegeleverde instrument kunt u de plunjer in de uitloop verwijderen en ook schoonmaken.
14. Reinig de schacht met de reinigingsborstel

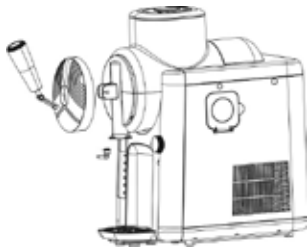

Afb. 6

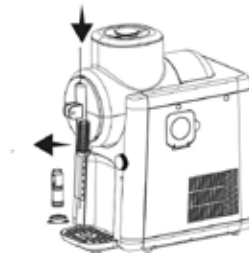

Afb. 7

15. Duw de plunjer van onderaf terug in de schacht. Zorg ervoor dat de grootste opening naar beneden is gericht. De opening in de plunjer zelf moet naar voren wijzen in de schacht, zodat de kraan opnieuw kan worden geplatst. U kunt het instrument gebruiken om deze naar wens aan te passen.
16. Draai de mengkom linksom en trek ze voorzichtig van de behuizing (afb. 8).
17. Verwijder de mixer (afb. 9) en veeg vervolgens alle vloeistofresten van de behuizing. Veeg de koelcilinder en de afdichting af met een schone doek. Belangrijke aanwijzing: De afdichting kan niet worden verwijderd.

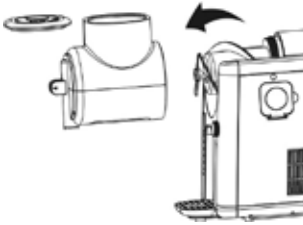

Afb. 8

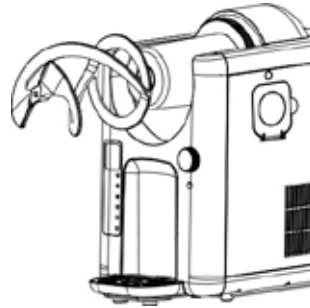

Afb. 9

18. Trek het lekbakje uit het apparaat, leeg het lekbakje en reinig het bakje en het afdruprooster in warm water, waaraan u een beetje afwasmiddel kunt toevoegen (afb. 10).
19. Spoel vervolgens alle onderdelen af met schoon water.
20. Veeg de behuizing voorzichtig af met een vochtige doek.
21. Voordat u het apparaat weer in elkaar zet, moeten alle onderdelen goed zijn gedroogd.
22. Opmerking: Het apparaat werkt met een compressor. Hierdoor kan zich condenswater in het apparaat vormen. Nadat u Fig. 10 het apparaat hebt uitgeschakeld en gereinigd, dient u het minimaal twee dagen uitgepakt te laten staan voordat u het opbergt, zodat het condenswater kan verdampen.
23. Als u het apparaat gedurende een langere periode niet gebruikt, kunt u het het best in de originele doos opbergen op een beschermde, stofvrije en droge plaats.

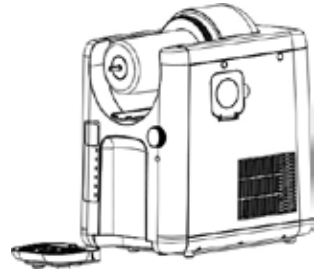

BEVEILIGINGSFUNCTIE VAN HET APPARAAT

1. **Compressorbeveiliging:** Om de compressor te beschermen mag het apparaat niet te vaak achter elkaar worden in- en uitgeschakeld. Na het uitschakelen heeft de compressor een rustperiode van 3 minuten nodig voordat hij weer mag worden geactiveerd. Als de stekker uit het stopcontact wordt getrokken, wordt de beveiligingsfunctie gereset. Wij raden aan om de stekker niet uit het stopcontact te halen om mogelijke schade aan de compressor te voorkomen.

GARANTIEVOORWAARDEN

Wij geven 24 maanden garantie op dit apparaat van het merk UNOLD (bij commercieel gebruik 12 maanden) vanaf de datum van aankoop voor schade die aantoonbaar te wijten is aan fabrieksfouten mits gebruik volgens de voorschriften. Binnen de garantieperiode verhelpen we materiaal- en fabricagefouten naar eigen goeddunken door reparatie of vervanging. Onze garantieservices gelden uitsluitend voor apparaten die in Duitsland en Oostenrijk zijn verkocht. Neem voor andere landen contact op met de verantwoordelijke importeur. Stuur apparaten waarvoor een defect wordt geclaimd goed verpakt naar onze klantenservice, samen met een kopie van het machinaal gegenereerde aankoopbewijs, waarop de aankoopdatum zichtbaar moet zijn, en een beschrijving van het defect. U kunt een retouretiket afdrukken vanaf onze website <https://unold.de/pages/rucksendungen> (alleen voor retourzendingen vanuit Duitsland en Oostenrijk). De garantie dekt geen schade veroorzaakt door slijtage, onjuist gebruik en het niet naleven van de onderhouds- en verzorgingsinstructies. De garantie vervalt als het apparaat wordt gerepareerd of als er door derden mee wordt geknoeid. Deze fabrieksgarantie beperkt uw wettelijke rechten of uw vorderingen tegen de verkoper of dealer die voortvloeien uit het koopcontract in overeenstemming met de bepalingen van het Duitse Burgerlijk Wetboek (BGB) niet. Uw wettelijke rechten als consument, in het bijzonder uw garantierechten en wettelijke aanspraken op gebreken volgens §§ 437 e.v. BGB, blijven onaangetast.

UNOLD AG, Mannheimer Straße 4, D-68766 Hockenheim

VERWIJDEREN VAN AFVAL / MILIEUBESCHERMING

Onze apparaten zijn geproduceerd met een hoge kwaliteit voor een lange gebruik. Regelmatige onderhoud en vakkundig reparaties door onze klantenservice verlengt de gebruiksduur. Wanneer het apparaat defect is en kan niet meer gerepareerd worden, let op de volgende instructies. Dit product mag niet samen met het normale huishoudelijke afval worden afgevoerd. Het is wettelijk verplicht om afgedankte elektrische en elektronische apparatuur (AEEA) en batterijen en accu's gescheiden van het huishoudelijk afval in te leveren. U kunt deze afgedankte apparatuur herkennen aan het symbool van de doorgekruiste vuilnisbak (WEEE-symbool). U dient dit product bij een voor het recyclen van elektrische of elektronische apparaten aangewezen verzamelplaats in te leveren. Door het separaat inzamelen en recyclen van afvalproducten helpt u mee bij het zuinig omgaan met de natuurlijke hulpbronnen en zorgt u ervoor dat het product op een gezondheids- en milieuvriendelijke manier afgevoerd wordt.



De recepten in deze gebruiksaanwijzing zijn door de auteurs en door UNOLD AG zorgvuldig ontwikkeld en getest. Een garantie kan er echter niet worden aanvaard. De auteurs en/of UNOLD AG en haar gemachtigden kunnen in geen geval aansprakelijk worden gesteld voor letsel, materiële schade en financiële schade.

DE

ISTRUZIONI PER L'USO MODELLO 48950

EN

DATI TECNICI

FR

NL

IT

ES

PL

Potenza:	150 W, 230 V~, 50 Hz	
Capacità:	2 litri (volume utile 1,5 litri)	
Colore:	bianco	
Dimensioni:	circa 43,5 x 22,6 x 44,2 cm LxPxH	
Peso:	circa 11,5 kg	
Cavo di alimentazione:	circa 100 cm	
Gas refrigerante:	R290 (propano)	
Dotazioni:	Per granite e gelato soft, raffreddamento a compressore silenzioso, 6 porzioni per ciclo, 5 programmi preimpostati, recipiente e vaschetta raccogli gocce lavabili in lavastoviglie	
Accessori:	libretto d'istruzioni, ricettario	

Con riserva di modifiche e salvo errori in dotazioni, tecnologia, colori e design

SIGNIFICATO DEI SIMBOLI

Questo simbolo segnala possibili pericoli in grado di provocare lesioni a persone o danni all'apparecchio.



Questo simbolo segnala eventuali pericoli di incendio.

PER LA VOSTRA SICUREZZA**Leggere e conservare le seguenti istruzioni.****Persone presenti in casa**

1. Questo apparecchio può essere usato dai bambini a partire da 8 anni e da persone con capacità fisiche, sensoriali o mentali ridotte o con carente esperienza e/o conoscenza se gli stessi sono sorvegliati o sono stati istruiti riguardo all'utilizzo sicuro dell'apparecchio e hanno compreso i pericoli che ne risultano.
2. I bambini non devono giocare con l'apparecchio.
3. La pulizia e la manutenzione affidata all'utente non possono essere eseguite dai bambini, a meno che gli stessi non abbiano più di 8 anni e siano sorvegliati.

4. Conservare l'apparecchio e il cavo fuori dalla portata dei bambini di età inferiore a 8 anni.
5. Utilizzare l'apparecchio solo in ambienti chiusi.
6. Dopo l'uso e prima della pulizia o in caso di guasti durante il funzionamento, staccare sempre la spina dalla presa elettrica.
7. Non immergere l'apparecchio in acqua o in altri liquidi, proteggere il cavo di alimentazione dall'umidità.
8. L'apparecchio è destinato esclusivamente all'uso domestico o a finalità analoghe, come ad esempio
 - angoli cottura di negozi, uffici o altri luoghi di lavoro,
 - aziende agricole,
 - uso da parte degli ospiti di hotel, motel o altre strutture ricettive,
 - in pensioni private o case per vacanze.

Sicurezza elettrica

9. Collegare l'apparecchio solo alla corrente alternata con una tensione corrispondente a quella indicata sulla targhetta.
10. Questo apparecchio non può essere azionato con un timer esterno o un sistema di comando a distanza.
11. Non immergere per nessuna ragione l'apparecchio o il cavo di alimentazione in acqua o altri liquidi.
12. Per motivi di sicurezza, non deporre o utilizzare l'apparecchio e il cavo di alimentazione su o in prossimità di superfici calde, fiamme libere o piani cottura.
13. Srotolare completamente il cavo di alimentazione prima dell'uso.
14. Non collegare prese multiple o alimentatori portatili sul lato posteriore dell'apparecchio.

Indicazioni per un utilizzo sicuro dell'apparecchio

15. Il cavo di alimentazione non deve penzolare oltre il bordo del piano di lavoro.
16. Utilizzare l'apparecchio solo dopo un corretto assemblaggio.
17. Appoggiare l'apparecchio su una superficie orizzontale libera. Accertarsi che vi sia una distanza di almeno 8 cm tra la macchina per granite e altri oggetti, pareti o mobili. Questa distanza minima consente una ventilazione ottimale e impedisce il surriscaldamento dell'apparecchio.
18. Durante il funzionamento, le aperture di aerazione presenti sul corpo esterno devono essere libere

19. Controllare regolarmente la spina e il cavo di alimentazione per individuare eventuali danni o fenomeni di usura. In caso di danneggiamento del cavo di alimentazione o di altri componenti, inviare l'apparecchio al nostro servizio clienti a scopo di verifica e riparazione. Riparazioni inappropriate possono causare rischi per l'utente e comportano l'esclusione della garanzia.
20. Non utilizzare mai l'apparecchio con accessori di altri dispositivi.
21. Non conservare all'interno dell'apparecchio sostanze esplosive, come ad esempio bombolette spray con propellente infiammabile.
22. Nell'apparecchio utilizzare solo acqua potabile, non acqua ultrapura o distillata.
23. Non premere troppe volte consecutivamente il tasto ON/OFF. Per evitare danni al compressore, devono trascorrere almeno cinque minuti prima della riattivazione.
24. Non versare ingredienti caldi o ghiaccio nel recipiente di miscelazione.

Indicazioni per un impiego sicuro degli alimenti

25. Un'apertura frequente del coperchio provoca un aumento della temperatura nell'apparecchio.
26. Se l'apparecchio non viene utilizzato per più di 48 ore, il recipiente di miscelazione deve essere pulito accuratamente.
27. Se l'apparecchio non è stato utilizzato per molto tempo ed è vuoto, occorre spegnerlo, sbrinarlo, pulire e asciugare tutte le parti e lasciarlo con il coperchio aperto per evitare la formazione di muffa all'interno.

Avvertenze per una manipolazione sicura del gas refrigerante R290

28. Il gas refrigerante R290 presente nel circuito di raffreddamento del prodotto è un gas naturale molto ecologico, ma infiammabile. Durante il trasporto e l'installazione del prodotto, accertarsi che nessuno dei componenti del circuito di refrigerazione venga danneggiato.
29. Trasportare e conservare l'apparecchio solo in posizione verticale.
30. Prima delle operazioni di pulizia e manutenzione, spegnere sempre l'apparecchio e staccare la spina dalla presa elettrica.
31. Gli apparecchi con gas refrigeranti infiammabili devono essere usati solo in locali adeguatamente ventilati.
32. Rispettare tutte le norme locali in vigore per l'impiego del gas.

33. Le persone che eseguono attività di manutenzione o riparazione sul circuito di raffreddamento dovrebbero disporre di una certificazione valida per la manipolazione dei gas refrigeranti.
34. Se l'apparecchio è difettoso e non può più essere riparato, deve essere smaltito correttamente in conformità alle direttive locali in vigore per gli apparecchi contenenti gas refrigeranti.
35. Fare attenzione a non danneggiare i componenti del circuito di raffreddamento.



Non maneggiare all'interno dell'apparecchio in funzione – pericolo di ferimento!

Assicurarsi che l'unità non sia inclinata oltre un massimo di 45°, altrimenti il compressore potrebbe danneggiarsi.

Dopo il disimballo lasciar stare l'apparecchio per almeno due ore prima di metterlo in funzione. Il refrigerante nell'apparecchio deve prima scendere, in quanto altrimenti il compressore può subire dei danni.



Avvertimento: Non conservare in questo apparecchio sostanze esplosive come flaconi spruzzatori con gas propellenti infiammabili. Mantenere sempre sgombre da ostacoli le aperture di ventilazione della copertura dell'apparecchio e all'interno dell'apparecchio. Per accelerare il processo di scongelamento non utilizzare altri dispositivi o ausili meccanici rispetto a quelli raccomandati dal produttore. Non danneggiare il circuito del refrigerante. Non usare apparecchi elettrici all'interno dello scomparto alimenti dell'apparecchio, a meno che questi non siano stati raccomandati dal produttore.

Nel circuito di raffreddamento del prodotto è contenuto il refrigerante isobutano (R290), un idrocarburo con buona compatibilità ambientale, che tuttavia è infiammabile. Durante il trasporto e l'installazione del prodotto fare attenzione che nessuno dei componenti del circuito di raffreddamento venga danneggiato. Il refrigerante (R290) è infiammabile. In caso di danni al circuito di raffreddamento:

- Evitare fiamme aperte e fonti di accensione.
- Aerare accuratamente l'ambiente in cui si trova l'apparecchio.

Il produttore declina qualunque responsabilità in caso di montaggio errato, utilizzi errati o non idonei o qualora le riparazioni siano eseguite da terzi non autorizzati.

PREPARAZIONE AL PRIMO UTILIZZO

1. Rimuovere tutti i materiali d'imballaggio e gli eventuali fissaggi utilizzati per il trasporto (non la targhetta segnaletica). Tenere lontano dai bambini il materiale d'imballaggio - Pericolo di soffocamento! Smaltire i materiali d'imballaggio in conformità alle direttive locali.
2. Suggerimento: Conservare l'imballaggio per riporre l'apparecchio in sicurezza.
3. Verificare che l'apparecchio sia integro. In presenza di danni visibili, non mettere in funzione l'apparecchio e rivolgersi al nostro servizio clienti.
4. Verificare che tutti gli accessori elencati siano effettivamente presenti.
5. Pulire tutte le parti come descritto nel capitolo "Cura e pulizia".
6. Dopo l'estrazione dall'imballaggio, lasciare l'apparecchio per almeno due ore nella sua posizione definitiva con il coperchio aperto prima di metterlo in funzione. Il gas refrigerante deve prima scendere nell'apparecchio, poiché in caso contrario il compressore potrebbe subire danni.
7. Appoggiare l'apparecchio su un piano di lavoro orizzontale asciutto, mantenendo una distanza sufficiente da altri oggetti.
8. Far scorrere la vaschetta raccogli gocce sotto l'apparecchio (Fig. 1).
9. Posizionare il miscelatore sul perno di azionamento quadrato come mostrato in Figura 2 e far scorrere il miscelatore fino in fondo sul cilindro di raffreddamento.

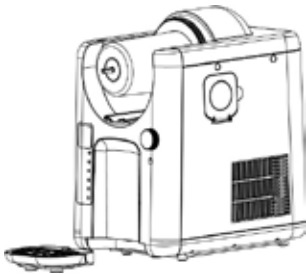

Fig. 1

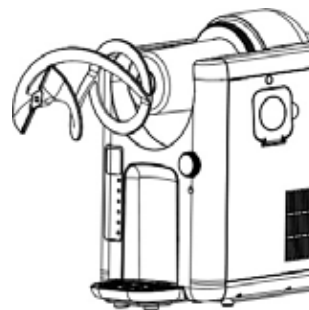

Fig. 2

10. A questo punto, applicare il recipiente di miscelazione sul miscelatore e bloccare il recipiente ruotandolo in senso orario (Fig. 3).
11. Applicare il coperchio frontale. L'incavo deve essere rivolto verso il basso. Il coperchio è dotato di una chiusura a baionetta e pertanto si blocca ruotandolo in senso orario.

12. A questo punto, inserire l'erogatore nell'apertura e applicare il perno di bloccaggio per fissare l'erogatore (Fig. 4): A tal fine, le aperture dell'uscita e della leva dell'erogatore devono essere allineate; quindi inserire il perno di bloccaggio e ruotarlo finché il piccolo perno laterale non si inserisce nell'apertura dell'apparecchio. Se il pistone bianco nel vano di uscita non è posizionato correttamente e impedisce l'inserimento dell'erogatore, seguire le indicazioni del capitolo "Cura e pulizia".

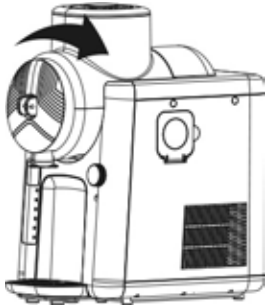

Fig. 3

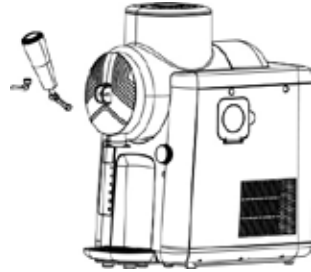

Fig. 4

DE

EN

FR

NL

IT

ES

PL

DE

EN

FR

NL

IT

ES

PL

INFORMAZIONI GENERALI SULLA PREPARAZIONE

1. Il livello minimo di riempimento è di 475 ml e quello massimo di 1500 ml.
2. Prestare sempre attenzione alla quantità massima di riempimento del recipiente di miscelazione per evitare un traboccamento degli ingredienti. Allo stesso tempo, per un risultato ottimale, si deve rispettare anche la quantità minima. Per preparare ottime granite, il recipiente dovrebbe essere riempito completamente. Se necessario, adattare le proprie ricette alla capacità dell'apparecchio.
3. Il tempo di preparazione varia in base a diversi fattori, come ad esempio la temperatura degli ingredienti, la temperatura ambiente, il contenuto di zucchero e la consistenza desiderata. L'uso di ingredienti precedentemente refrigerati può ridurre i tempi di preparazione.
4. Tuttavia, non si devono mai introdurre ingredienti congelati nel recipiente poiché potrebbero causare danni all'apparecchio.
5. Se si utilizzano succhi di frutta fresca è necessario rimuovere la polpa di frutta, ad esempio filtrando i succhi con un colino. I corpi solidi potrebbero ostruire l'uscita.
6. La formazione di condensa sul lato esterno del recipiente di miscelazione è un fenomeno normale, specialmente in caso di umidità elevata o tempi di preparazione prolungati.
7. Il ricettario fornito contiene tanti altri suggerimenti e indicazioni.

USO DELL'APPARECCHIO

1. Preparare gli ingredienti necessari.
2. Aprire il coperchio del recipiente di miscelazione e versare lentamente all'interno il liquido necessario. Rispettare le quantità minime e massime. Se si introduce una quantità insufficiente di liquido, la miscelazione non sarà sufficiente. Se invece se ne introduce troppo potrebbe fuoriuscire.
3. Chiudere il coperchio del recipiente di miscelazione.
4. **Per il gelato soft:** posizionare l'ugello di uscita del gelato (10) all'estremità inferiore dell'uscita per garantire un'erogazione uniforme del gelato soft.
5. Inserire la spina in una presa elettrica conforme ai dati della targhetta. Accendere l'apparecchio ruotando la manopola di regolazione o premendo il tasto Menu. Nota: Se in seguito non si esegue alcuna impostazione, l'apparecchio si spegne dopo alcuni secondi.
6. Selezionare il tipo di preparazione desiderato premendo il tasto Menu fino a quando la voce desiderata non si illumina sul display. Con la manopola è possibile selezionare la consistenza desiderata in vari livelli. Si può scegliere tra i seguenti tipi di preparazioni:

Nr.	Programma	Uso	Pre-impostato	Regolabile
1	Slushie	Per una classica granita in vari gusti di frutta o sciroppo: una bevanda rinfrescante di facile realizzazione per ogni occasione.	LE:04	Livello 1 – 9. Più alto è il livello, più solida sarà la granita. Per una granita a basso contenuto di zucchero consigliamo il livello 1-2
2	Soft Ice Cream/ Frozen Yogurt	Per gelato soft fresco e cremoso e un frozen yogurt rinfrescante	LE:04	Livello 1–6. Più alto è il livello, più solido sarà il gelato
3	Cocktail	Granita a base di cocktail alcolico o analcolico, perfetta per i party estivi	LE:04	Livello 1–8. Più alto è il livello, più solida sarà la granita. Per una granita a basso contenuto di zucchero consigliamo il livello 1-2
4	Cold Drink	Per bevande ghiacciate, tè freddi alla frutta o infusi rinfrescanti	LE:02	Livello 1–6
5	Milk Shake	Per granite a base di milk shake con latte e altre ingredienti. Ideale per un prodotto ghiacciato rinfrescante che ricorda un milk shake	LE:03	Livello 1–4
6	Extrude/Clean	Espulsione dei residui di ghiaccio e avvio del programma di pulizia		Preimpostato a 5 minuti

7. Nota: Se la temperatura degli ingredienti è di 20–25 °C, con il livello 3 occorrono circa 35 minuti prima che la granita sia pronta. Questo tempo si riduce se gli ingredienti sono stati precedentemente refrigerati.
8. Quindi premere nuovamente la manopola di regolazione per avviare il rispettivo programma.
9. L'apparecchio inizia a miscelare e raffreddare gli ingredienti. Nel frattempo, la spia di controllo del tipo di preparazione selezionato si illumina.
10. Al termine del ciclo di congelamento viene emesso per tre volte un segnale acustico. L'apparecchio ora è in modalità raffreddamento e mantiene fredda la granita.
11. Un ciclo già avviato può essere annullato spegnendo l'apparecchio con una pressione prolungata (circa 2 secondi) della manopola di regolazione.

12. Posizionare il recipiente desiderato sotto l'uscita e spingere l'erogatore verso il basso per prelevare la granita. Premere nuovamente l'erogatore verso l'alto una volta che la quantità desiderata è stata erogata.
13. L'apparecchio resta in modalità raffreddamento finché non si seleziona un'altra funzione o non si spegne l'apparecchio.
14. Per spegnere l'apparecchio, premere la manopola di regolazione per circa 2 secondi e poi staccare la spina dalla presa elettrica.
15. Se si desidera un altro gelato subito dopo averne preparato uno, è necessario eseguire una pulizia intermedia dell'apparecchio seguendo le istruzioni riportate nel capitolo "Cura e pulizia".

CURA E PULIZIA



Prima dello smontaggio, spegnere sempre l'apparecchio e staccare la spina dalla presa elettrica.

Non utilizzare prodotti abrasivi, pagliette, oggetti metallici, prodotti detergenti caldi o disinfettanti, poiché potrebbero causare danni.

Pulizia intermedia

1. Selezionare il programma "Extrude/Clean".
2. Inserire acqua pulita nel recipiente di miscelazione fino alla tacca "Max" (1500 ml). La temperatura dell'acqua non deve essere superiore a 50°C.
3. Il programma di pulizia dura all'incirca 5 minuti.
4. Far funzionare l'apparecchio solo per 4 minuti circa. Poi far fuoriuscire l'acqua attraverso l'uscita in un recipiente di dimensioni sufficienti. Se dopo questa operazione il recipiente di miscelazione è ancora sporco, ripetere la pulizia.
5. Premere e tenere premuta la manopola di regolazione per terminare il programma "Clean".

Vaschetta raccogli condensa

6. Sul lato inferiore del recipiente di miscelazione è presente una vaschetta in cui si accumula la condensa. Questa vaschetta è chiusa da uno sportello. Aprire regolarmente lo sportello e far fuoriuscire l'acqua accumulata. Quindi asciugare lo sportello e richiudere accuratamente la vaschetta raccogli condensa.
7. Non utilizzare l'apparecchio se la vaschetta raccogli condensa non è chiusa, poiché altrimenti l'acqua potrebbe fuoriuscire dall'apparecchio.

Smontaggio

8. Prima dello smontaggio, eseguire la pulizia intermedia per minuti come descritto al punto precedente. Far fuoriuscire completamente l'acqua attraverso l'uscita.

9. Tutti i componenti, ad eccezione del corpo base e del cilindro di raffreddamento, possono essere lavati nel cestello superiore della lavastoviglie con un programma di lavaggio delicato.
10. Spegnerne l'apparecchio e staccare la spina dalla presa elettrica.
11. Per prima cosa, rimuovere l'erogatore estraendo il perno di bloccaggio e poi estraendo l'erogatore.
12. Quindi sbloccare il coperchio frontale del recipiente di miscelazione ruotandolo in senso antiorario e rimuoverlo dall'apparecchio.
13. Con l'ausilio dell'utensile fornito, è possibile rimuovere il pistone dall'uscita e procedere alla sua pulizia.
14. Pulire il vano di uscita con l'apposita spazzola

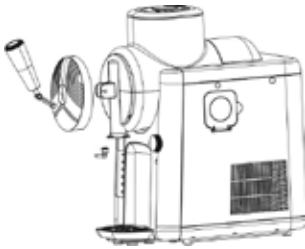

Fig. 6

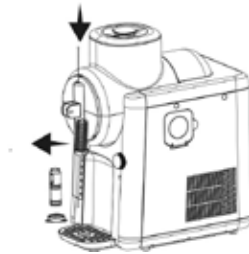

Fig. 7

15. Spingere nuovamente il pistone nel vano di uscita inserendolo dal basso. Accertarsi che l'apertura più grande sia rivolta verso il basso. L'apertura del pistone deve essere rivolta in avanti nel pistone di uscita, in modo che sia possibile reinserire l'erogatore. Se necessario, è possibile regolarla con l'utensile.
16. Ruotare il recipiente di miscelazione in senso antiorario e staccarlo dal corpo base procedendo con cautela (Fig. 8).

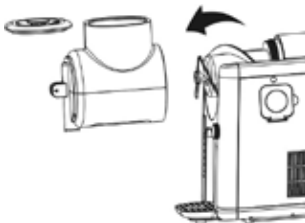

Fig. 8

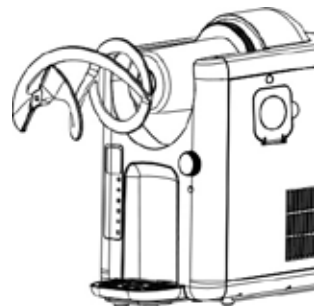

Fig. 9

17. Rimuovere il miscelatore (Fig. 9) e strofinare il corpo base per ripulirlo dai residui di liquido. Strofinare il cilindro di raffreddamento e la guarnizione con un panno pulito. Avvertenza importante: la guarnizione non può essere smontata.

18. Estrarre la vaschetta raccogli gocce dall'apparecchio, svuotarla e lavare la vaschetta e la griglia in acqua calda con l'aggiunta di un po' di detersivo (Fig. 10).

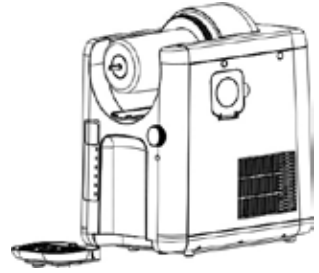

Fig. 10

19. Quindi lavare tutti i componenti con acqua pulita.

20. Pulire con cautela il corpo esterno utilizzando un panno umido.

21. Prima di riassemblare l'apparecchio è necessario che tutti i componenti siano perfettamente asciutti.

22. Nota: l'apparecchio funziona con un compressore. Di conseguenza, al suo interno può verificarsi una formazione di condensa. Dopo lo spegnimento e la pulizia dell'apparecchio e prima di riporlo, è quindi opportuno lasciarlo per almeno due giorni fuori dall'imballaggio in modo che la condensa possa evaporare.

23. Se l'apparecchio non viene utilizzato per un periodo di tempo prolungato, è consigliabile conservarlo nella scatola originale in un luogo protetto, privo di polvere e asciutto.

FUNZIONI DI PROTEZIONE DELL'APPARECCHIO

1. **Protezione del compressore:** per proteggere il compressore, l'apparecchio non deve essere acceso e spento troppe volte consecutivamente. Dopo lo spegnimento, il compressore richiede un tempo di riposo di 3 minuti prima di poter essere riattivato. La funzione di protezione viene meno se si stacca la spina. Consigliamo di non staccare la spina per evitare eventuali danni al compressore.

NORME DIE GARANZIA

Su questo apparecchio, UNOLD riconosce una garanzia di 24 mesi dalla data d'acquisto, o 12 mesi in caso di uso professionale, per i danni dimostrabilmente riconducibili a difetti di fabbrica e che si sono prodotti durante un uso conforme. All'interno del periodo di garanzia, a nostra discrezione possiamo avviare ai difetti di materiali e fabbricazione mediante riparazione o sostituzione. Le nostre prestazioni inerenti alla garanzia si applicano esclusivamente agli apparecchi venduti in Germania e Austria. Per altri Paesi rivolgersi all'importatore competente. Gli apparecchi per i quali viene reclamata una riparazione devono essere inviati al nostro servizio clienti, correttamente imballati e corredati di una copia dello scontrino d'acquisto emesso con mezzi informatici sul quale risulti visibile la data d'acquisto. Sul nostro sito Internet <https://unold.de/pages/rucksendungen> potete stampare una bolla per la spedizione di ritorno (solo per le spedizioni da Germania e Austria). Sono esclusi dalla garanzia i danni causati da usura, manipolazione impropria e inosservanza delle istruzioni per la cura e la manutenzione. Il diritto alla garanzia decade in caso di esecuzione di riparazioni o interventi sull'apparecchio da parte di terzi. Questa garanzia del produttore non limita i vostri diritti legali o i vostri diritti nei confronti del venditore o rivenditore derivanti dal contratto di acquisto in conformità alle disposizioni del Codice Civile tedesco (BGB). Restano invariati i diritti legali che vi spettano in qualità di consumatori, in particolare i diritti relativi a garanzia e difettosità ai sensi dell'art. 437 e successivi del Codice Civile tedesco. UNOLD AG, Mannheimer Straße 4, D-68766 Hockenheim

SMALTIMENTO / TUTELA DELL'AMBIENTE

I nostri apparecchi vengono prodotti rispettando un elevato standard qualitativo per una lunga durata di utilizzo. Una corretta manutenzione e riparazioni adeguate a cura dal nostro servizio clienti possono prolungare la durata di utilizzo del prodotto. Se un apparecchio è difettoso e non più riparabile, per il suo smaltimento si presti attenzione ai punti che seguono. Questo prodotto non deve essere smaltito unitamente ai comuni rifiuti domestici. È obbligatorio smaltire i rifiuti di apparecchiature elettriche ed elettroniche (RAEE), nonché le pile e gli accumulatori, separatamente dai rifiuti domestici. Queste apparecchiature sono riconoscibili dal simbolo del cassonetto barrato (simbolo RAEE). Consegnare il prodotto a un centro di raccolta per il riciclaggio dei rifiuti elettrici o elettronici. Con la raccolta differenziata dei rifiuti e dei prodotti riciclabili è possibile contribuire alla tutela delle risorse naturali e far smaltire il prodotto nel rispetto dell'ambiente e della salute.



Le ricette di queste istruzioni per l'uso sono state ideate e verificate dagli autori e da UNOLD AG. Tuttavia non può essere emessa alcuna garanzia. È esclusa la responsabilità degli autori, di UNOLD AG e dei rispettivi incaricati per danni provocati a persone, cose o materiali.

DE

EN

FR

NL

IT

ES

PL

MANUAL DE INSTRUCCIONES MODELO 48950**DATOS TÉCNICOS**

Potencia:	150 W, 230 V~, 50 Hz
Capacidad:	2 litros (volumen útil de 1,5 litros)
Color:	blanco
Dimensiones:	aprox. 43,5 x 22,6 x 44,2 cm AnxPrxAl
Peso:	aprox. 11,5 kg
Cable de alimentación:	aprox. 100 cm
Refrigerante:	R290 (propano)
Equipamiento:	para granizados y helados blandos, refrigeración silenciosa del compresor, 6 raciones por ciclo, 5 programas preajustados, recipiente y bandeja de goteo aptos para el lavavajillas
Accesorios:	manual de instrucciones, recetario

Reservado el derecho de modificaciones y errores en características de equipamiento, técnica, colores y diseño

EXPLICACIÓN DE SÍMBOLOS

Este símbolo se asocia con riesgos eventuales que pueden provocar lesiones o daños en el aparato.



Este símbolo indica un posible peligro de incendio.

PARA SU SEGURIDAD**Lea y conserve las siguientes instrucciones.****Personas en el hogar**

1. Este aparato puede ser usado por niños a partir de 8 años, así como por personas con una capacidad física, mental o sensorial reducida o carentes de experiencia y/o conocimientos siempre que estén supervisados o hayan sido correspondientemente instruidos en el manejo seguro de dicho aparato y comprendan los peligros que conlleva.
2. El aparato no es un juguete.
3. No está permitido que los niños lleven a cabo la limpieza ni el mantenimiento que corresponde al usuario a no ser que tengan más de 8 años y estén supervisados.

4. Guarde el aparato y el cable fuera del alcance de niños menores de 8 años.
5. Utilice el aparato solo en espacios interiores.
6. Desenchufar siempre el aparato después de usarlo, antes de limpiarlo o si se produce algún fallo durante el funcionamiento.
7. No sumergir nunca el aparato en agua u otros líquidos; proteja el cable de alimentación contra la humedad.
8. El aparato está destinado exclusivamente al uso doméstico o a usos similares, como por ejemplo
 - cocinas tipo office en comercios, oficinas u otros lugares de trabajo,
 - empresas agrícolas,
 - para el uso por parte de clientes en hoteles, moteles u otros establecimientos de alojamiento colectivo,
 - en casas particulares o en casas vacacionales.

Seguridad eléctrica

9. Conecte el aparato solo a corriente alterna con una tensión de acuerdo con la placa de características.
10. Este aparato no se debe utilizar con un reloj programador externo ni con un sistema de mando a distancia.
11. No sumerja nunca el aparato o el cable de alimentación en agua o en otros líquidos.
12. Por motivos de seguridad, no coloque ni ponga nunca en marcha el aparato sobre o cerca de superficies calientes, llamas abiertas o placas de cocina.
13. Desenrollar completamente el cable de alimentación antes del uso.
14. No conecte tomas de corriente múltiples ni fuentes de alimentación portátiles a la parte posterior del aparato.

Indicaciones sobre el manejo seguro del aparato

15. El cable de alimentación no debe quedar colgando por el borde de la superficie de trabajo.
16. El aparato solo debe utilizarse con el ensamblaje adecuado.
17. Coloque el aparato sobre una superficie plana despejada. Al hacerlo, asegúrese de que la heladera tenga una distancia mínima de 8 cm a otros objetos, paredes o muebles. Esta

distancia mínima permite una ventilación óptima y evita un sobrecalentamiento del aparato.

18. Durante el funcionamiento, las ranuras de ventilación de la carcasa deben estar libres.
19. Compruebe periódicamente si el enchufe y el cable de alimentación están desgastados o deteriorados. En caso de daños en el cable de alimentación o en otras piezas, envíe el aparato para su verificación y reparación a nuestro servicio de atención al cliente. Las reparaciones inadecuadas pueden ocasionar peligros para el usuario y provocan la exclusión de la garantía.
20. No ponga nunca en marcha el aparato con accesorios de otros aparatos.
21. No almacene nunca sustancias explosivas como, p. ej., aerosoles en lata con propulsores inflamables dentro del aparato.
22. Utilice solo agua potable en el aparato, nunca agua ultrapura o destilada.
23. No pulse la tecla CON/DES demasiadas veces seguidas. Deben transcurrir como mínimo cinco minutos antes de accionar de nuevo la tecla para evitar daños en el compresor.
24. No vierta nunca ingredientes calientes o hielo en el recipiente de mezclado.

Indicaciones sobre el manejo seguro de alimentos

25. 1. Si se abre la tapa con frecuencia, se eleva la temperatura del interior del aparato.
26. 2. Si el aparato no se ha utilizado durante más de 48 horas, se debe limpiar a fondo el recipiente de mezclado.
27. 3. Si el aparato no se utiliza durante un largo periodo de tiempo y está vacío, desconéctelo, descongélelo, limpie y seque todas las piezas y deje el aparato con la tapa abierta para evitar que se forme moho en el interior.

Indicaciones sobre el manejo seguro del refrigerante R290

28. El refrigerante R290 del circuito de refrigeración del producto es un gas natural con alta compatibilidad ambiental, que, aun así, es inflamable. Durante el transporte y la instalación del producto asegúrese de que ningún componente del circuito de refrigeración resulte dañado.
29. Transportar y guardar el aparato solo en vertical.

30. Antes de llevar a cabo trabajos de limpieza y mantenimiento, desconectar el aparato y retirar el enchufe de red de la toma de corriente.
31. Utilizar los aparatos con refrigerantes inflamables únicamente en espacios bien ventilados.
32. Respete todas las disposiciones locales vigentes sobre el manejo con gas.
33. Las personas que realicen trabajos de mantenimiento o reparación en el circuito de refrigeración deben tener una certificación válida para el manejo con refrigerantes.
34. Si el aparato está defectuoso y ya no se puede reparar, deséchelo adecuadamente de acuerdo con las disposiciones locales vigentes para aparatos con refrigerantes.
35. Asegúrese de no dañar los componentes correspondientes del circuito de refrigeración.



Advertencia: No almacene en este equipo sustancias explosivas tales como aerosoles en lata con gas propulsor inflamable.

Mantenga las aberturas de ventilación en la cubierta del equipo y dentro del mismo libres de obstáculos. No utilice otros dispositivos mecánicos o medios auxiliares para la aceleración del proceso de descongelación que los recomendados por el fabricante. Evite dañar el circuito de refrigeración. No utilice aparatos eléctricos en el compartimento de alimentos del equipo, a no ser que sean del tipo recomendado por el fabricante. El circuito de refrigeración del producto contiene isobutano, (R290), un gas natural con alta compatibilidad ambiental que, aun así, es inflamable. Durante el transporte y la instalación del producto asegúrese de que ningún componente del circuito de refrigeración resulte dañado. El refrigerante (R290) es inflamable. En caso de daños en el circuito de refrigeración:

- **Evite llamas abiertas y fuentes de ignición.**
- **Ventile la habitación donde se encuentre el aparato.**



No meta la mano en el equipo cuando esté funcionando. ¡Peligro de lesiones!

Asegúrese de que el equipo no se incline más de 45° como máximo, ya que de lo contrario podría dañarse el compresor. Cuando desempaque el equipo déjela en reposo durante dos horas como mínimo antes de ponerla en funcionamiento. El refrigerante de la máquina deberá bajar de nivel antes, puesto que de lo contrario, el compresor podría resultar dañado.

El fabricante no es responsable en caso de montaje erróneo, uso inapropiado o equivocado o después de haber sido efectuadas reparaciones por terceros no autorizados.

ANTES DEL PRIMER USO

1. Retire todos los materiales de embalaje y, dado el caso, los seguros de transporte (pero no la placa de características). Mantenga el material de embalaje fuera del alcance de los niños. ¡Peligro de asfixia! Deseche los materiales de embalaje de acuerdo con las disposiciones locales vigentes.
2. Consejo: conserve el embalaje para guardar el aparato de forma segura.
3. Compruebe el aparato en busca de posibles daños. No utilice el aparato si presenta daños visibles; diríjase a nuestro servicio de atención al cliente.
4. Compruebe si están todos los accesorios especificados.
5. Limpie todas las piezas tal y como se describe en el capítulo «Limpieza y cuidado».
6. Después del desembalaje, deje el aparato en reposo durante dos horas como mínimo con la tapa abierta en su ubicación final antes de ponerlo en funcionamiento. El refrigerante del aparato debe bajar primero de nivel dado que, de lo contrario, el compresor podría sufrir daños.
7. Coloque el aparato sobre una superficie de trabajo plana y seca y asegúrese de que haya distancia suficiente con respecto a otros objetos.
8. Deslice la bandeja de goteo en la parte inferior del aparato (fig. 1)
9. Coloque el mezclador sobre el pasador de arrastre cuadrado como se muestra en la fig. 2 y empuje el mezclador hasta el fondo sobre el cilindro de refrigeración.
10. Ahora deslice el recipiente de mezclado sobre el mezclador y bloquee el recipiente girándolo fijamente en el sentido de las agujas del reloj (fig. 3).

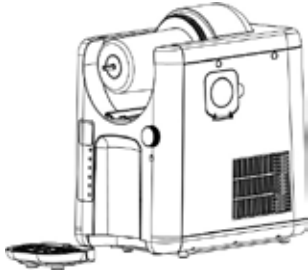

Fig. 1

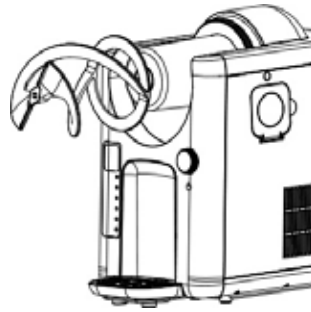

Fig. 2

11. Vuelva a colocar la cubierta delantera. Al hacerlo, el hueco debe apuntar hacia abajo. La cubierta dispone de un cierre de bayoneta y, por lo tanto, se bloquea girándola en el sentido de las agujas del reloj.
12. Introduzca ahora el grifo en la abertura e inserte el pasador de seguridad para fijar el grifo (fig. 4): Para ello, las aberturas de la salida y de la palanca del grifo deben estar alineadas; a continuación, introduzca el pasador de seguridad a través de él y gírelo hasta que el pequeño pasador lateral encaje en la abertura del aparato. Si el pistón blanco del tubo dispensador no está bien colocado e impide introducir el grifo, observe las indicaciones del capítulo «Limpieza y cuidado».

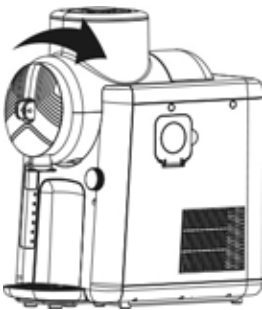

Fig. 3

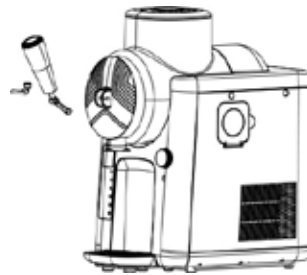

Fig. 4

DE

EN

FR

NL

IT

ES

PL

INFORMACIÓN GENERAL SOBRE LA PREPARACIÓN

1. La cantidad mínima de llenado es 475 ml, la cantidad máxima de llenado es 1500 ml.
2. Preste siempre atención a la cantidad de llenado máxima del recipiente de mezclado para evitar que los ingredientes se derramen. Al mismo tiempo, también debe observarse la cantidad de llenado mínima para lograr resultados óptimos de granizado. Para obtener los mejores granizados, lo ideal es llenar el recipiente por completo. En caso necesario, adapte sus recetas a la cantidad de llenado del aparato.
3. El tiempo de preparación varía en función de varios factores como, por ejemplo, la temperatura de los ingredientes, la temperatura ambiente, el contenido de azúcar y la consistencia deseada. El uso de ingredientes previamente enfriados puede reducir el tiempo de preparación.
4. Sin embargo, nunca ponga ingredientes congelados en el recipiente, ya que podría dañar el aparato.
5. Si utiliza zumos recién exprimidos, debe retirar previamente la pulpa, por ejemplo, pasándola por un colador. Las partículas sólidas pueden bloquear la salida.
6. Es normal que se forme condensación en el exterior del recipiente de mezclado, especialmente bajo condiciones de elevada humedad o durante largos periodos de preparación.
7. El recetario adjunto contiene muchas más indicaciones y consejos.

MANEJO

1. Tenga preparado los ingredientes necesarios.
2. Abra la tapa del recipiente de mezclado y vierta lentamente la cantidad necesaria de líquido. Respetar las cantidades mínimas y máximas Si añade poca cantidad de líquido, no se mezclará lo suficientemente. Si añade demasiado líquido, puede derramarse.
3. Cierre la tapa del recipiente de mezclado.
4. **Para helado suave:** Coloque la boquilla de salida de helado suave (10) en el extremo inferior de la salida para garantizar que el helado blando se dispense uniformemente.
5. Inserte el enchufe de red en una toma de corriente según la placa de características. Conecte el aparato girando el regulador giratorio o pulsando la tecla de menú. Indicación: Si después no realiza ningún ajuste, el aparato vuelve a desconectarse tras algunos segundos.
6. Seleccione con la tecla «Menú» el tipo de preparación deseado hasta que se ilumine en la pantalla. A continuación, puede seleccionar con el regulador giratorio la consistencia deseada en diferentes niveles. Puede elegir entre dos métodos de preparación:

Nr.	Programa	Uso	Pre-ajustado	Ajustable
1	Slushie	Para el clásico granizado con distintos sabores de fruta o sirope: una bebida refrescante y fácil de preparar para cualquier ocasión.	LE:04	Nivel 1-9. Cuanto más alto sea el nivel, más firme será el helado granizado. Para granizados con bajo contenido en azúcar, recomendamos el nivel 1-2
2	Soft Ice Cream/ Frozen Yogurt	Para un helado blando, cremoso y fresco y suave y un refrescante yogur helado	LE:04	Nivel 1-6. Cuanto más alto sea el nivel, más firme será el helado blando
3	Cocktail	Granizados a base de cócteles, con o sin alcohol, perfectos para las fiestas de verano	LE:04	Nivel 1-8. Cuanto más alto sea el nivel, más firme será el granizado. Para granizados con bajo contenido en azúcar, recomendamos el nivel 1-2
4	Cold Drink	Para bebidas heladas, té helados afrutados o agua infusionada refrescante	LE:02	Nivel 1-6
5	Milk Shake	Para granizados a base de batidos y otros ingredientes. Perfecto para un refresco helado que recuerda a un batido.	LE:03	Nivel 1-4
6	Extrude/Clean	Expulsión de restos de helado e inicio del programa de limpieza		Preajustado de 5 minutos

7. Indicación: Si la temperatura de los ingredientes es de 20-25 °C, se tardan unos 35 minutos en preparar helado granizado en el nivel 3. Si los ingredientes están preenfriados, este tiempo se reduce correspondientemente.
8. A continuación, pulse de nuevo el regulador giratorio para iniciar el programa deseado.
9. El aparato empieza a mezclar o a enfriar los ingredientes. Mientras tanto, se ilumina el piloto luminoso del modo de preparación seleccionado.
10. En cuanto se haya finalizado el proceso de congelación, suena una señal acústica de tres tonos. El aparato está ahora en modo de enfriamiento y mantiene el helado granizado frío.

11. Una vez que se ha iniciado un proceso, se lo puede cancelar desconectando el aparato. Para ello, mantenga pulsado el regulador giratorio durante aprox. 2 segundos.
12. Coloque el recipiente deseado debajo de la salida y empuje el grifo hacia abajo para dispensar el helado granizado. Empuje de nuevo el grifo hacia arriba cuando haya dispensado la cantidad deseada.
13. El aparato permanecerá en modo de enfriamiento hasta que seleccione otra función o lo apague.
14. Para desconectar el aparato, pulse el regulador giratorio durante unos 2 segundos y, después, retire el enchufe de red de la toma de corriente.
15. Si desea preparar otro helado inmediatamente después de haber preparado uno, primero debe limpiar el aparato según las indicaciones del capítulo «Limpieza y cuidado».

LIMPIEZA Y CUIDADO



Antes del desensamblaje, se debe desconectar siempre el aparato y retirar el enchufe de red de la toma de corriente.

No utilice productos de limpieza agresivos, lana o estopa de acero, objetos metálicos, productos de limpieza calientes ni desinfectantes, ya que pueden producir daños.

Limpieza intermedia

1. Seleccione el programa «Extrude/Clean».
2. Llene el recipiente de mezclado con agua clara hasta la marca «Máx.» (1500 ml). El agua no debe estar a más de 50 °C.
3. El programa de limpieza funciona durante unos 5 minutos.
4. Deje que el aparato funcione solamente durante aprox. 4 minutos. A continuación, drene el agua a través de la salida en un recipiente lo suficientemente grande. Si el recipiente de mezcla sigue estando sucio después, repita la limpieza.
5. Mantenga pulsado el regulador giratorio para finalizar el programa «Clean».

Bandeja de agua condensada

6. En la parte inferior del recipiente de mezclado hay una bandeja de agua condensada en la que se recoge el agua condensada. Esta bandeja está cerrada con una tapa. Abra la tapa periódicamente y deje que salga el agua acumulada. A continuación, seque la tapa y vuelva a cerrar con cuidado la bandeja de agua condensada.
7. No opere el aparato sin la bandeja de agua condensada cerrada, dado que, de lo contrario, el agua podría salir del aparato.

Desensamblaje

8. Antes del desembalaje, lleve a cabo la limpieza intermedia, tal y como se describe en el punto anterior. Descargue el agua completamente a través de la salida.
9. Todas las piezas, excepto la carcasa base y el cilindro de refrigeración, se pueden limpiar en la cesta superior utilizando un programa de lavado delicado.
10. Desconecte el aparato y desenchufe la clavija de red de la caja de enchufe.
11. Primero extraiga el grifo tirando del pasador de seguridad y, a continuación, retire el grifo.
12. Después, desbloquee la cubierta delantera del recipiente de mezclado girándola en el sentido contrario a las agujas del reloj y retírela del aparato.
13. Con la herramienta suministrada, puede extraer el pistón de la salida y limpiarlo también.
14. Limpie el tubo dispensador con el cepillo de limpieza

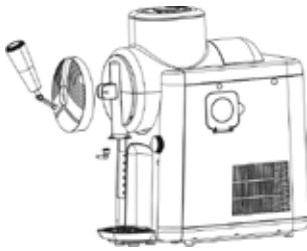

Fig. 6

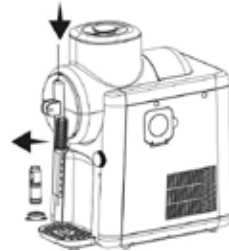

Fig. 7

15. Introduzca de nuevo el pistón desde abajo en el tubo dispensador. Al hacerlo, asegúrese de que la abertura más grande esté orientada hacia abajo. La abertura del propio pistón debe apuntar hacia delante en el tubo dispensador para poder volver a insertar el grifo. En caso necesario, puede utilizar la herramienta para empujarlo hasta su sitio.

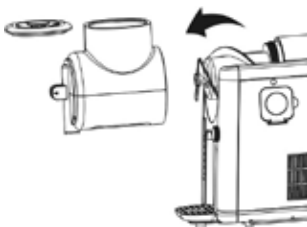

Fig. 8

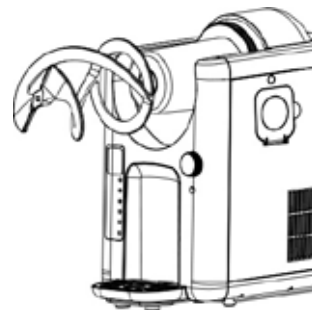

Fig. 9

16. Gire el recipiente de mezclado en el sentido contrario a las agujas del reloj y extráigalo con cuidado de la carcasa base (fig. 8).

17. Retire el mezclador (fig. 9) y, a continuación, limpie los restos de líquido de la carcasa base. Limpie el cilindro de refrigeración y la junta con un paño limpio. Indicación importante: No se puede desmontar la junta.

18. Extraiga la bandeja de goteo del aparato, vacíela y limpie la bandeja y la rejilla de goteo con agua tibia a la que puede añadir un poco de detergente (fig. 10).

19. A continuación, enjuague todas las piezas con agua limpia.

20. Limpie con cuidado la carcasa con un paño húmedo.

21. Antes de volver a ensamblar el aparato, todas las piezas deben estar completamente secas.

22. Indicación: El aparato funciona con un compresor. Esto puede provocar la formación de agua condensada en el interior del aparato. Por ello, después de apagar y limpiar el aparato, este debe permanecer sin embalar durante dos días como mínimo antes de guardarlo, para que el agua condensada pueda evaporarse.

23. Si el aparato no se utiliza durante un período de tiempo prolongado, es mejor guardarlo en su embalaje original en un lugar protegido, libre de polvo y seco.

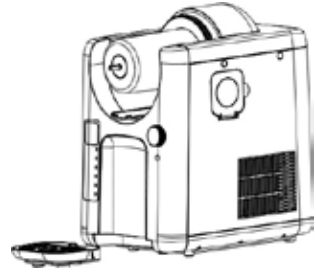

Fig. 10

FUNCION DE PROTECCIÓN DEL APARATO

1. **Protección del compresor:** Para proteger el compresor, no se debe encender y apagar el aparato demasiados veces seguidas. Después de apagarlo, el compresor necesita un tiempo de reposo de 3 minutos antes de poder activarse de nuevo. Si se retira el enchufe de red, la función de protección se cancela. Recomendamos no desenchufar el compresor para evitar posibles daños.

CONDICIONES DE GARANTIA

Concedemos una garantía de 24 meses, 12 meses en el caso de uso comercial, a partir de la fecha de compra de este aparato de la marca UNOLD, para aquellos daños que se demuestren debidos a defectos de fábrica con un uso conforme a lo previsto. Dentro del período de garantía, subsanaremos los defectos de material y de fabricación mediante la reparación o el cambio a nuestra discreción. Nuestros servicios de garantía se aplican exclusivamente a los dispositivos vendidos en Alemania y Austria. Para otros países, póngase en contacto con el importador responsable. Por favor, envíe bien embaladas las unidades para las que se reclama la eliminación de un defecto junto con una copia de la factura de compra (la factura debe ser impresa, no manual) en la que debe figurar la fecha de compra, así como una descripción del defecto, a nuestro servicio de atención al cliente. Puede imprimir una hoja de devolución en nuestro sitio web <https://unold.de/pages/rucksendungen> (solo para envíos de Alemania y Austria). Quedan excluidos de la garantía los daños debidos al desgaste, la manipulación incorrecta y el incumplimiento de las instrucciones de mantenimiento y cuidado. La garantía queda anulada si la unidad es reparada o manipulada por terceros. Esta garantía del fabricante no limita sus derechos legales ni sus reclamaciones contra el vendedor o distribuidor derivadas del contrato de compraventa de conformidad con las disposiciones del Código Civil alemán (BGB). Sus derechos legales como consumidor, en concreto sus derechos de garantía y las reclamaciones legales por defectos según §§ 437 y siguientes del BGB, no se verán afectados.

UNOLD AG, Mannheimer Straße 4, D-68766 Hockenheim

DISPOSICIÓN/PROTECCIÓN DEL MEDIO AMBIENTE

Nuestros aparatos se fabrican con un alto nivel de calidad por un largo período de uso. El mantenimiento regular y las reparaciones de tipo técnico a través de nuestro servicio al cliente pueden prolongar la duración del aparato. Cuando un aparato está defectuoso y ya no puede repararse, por favor considere en la disposición final los siguientes puntos: Este producto no puede ser eliminado junto a la basura domiciliaria. Existe la obligación legal de eliminar los residuos de aparatos eléctricos y electrónicos (RAEE), así como las pilas y acumuladores, por separado de la basura doméstica. Puede reconocer estos residuos por el símbolo del cubo de basura tachado (símbolo RAEE). Usted debe entregar este producto a un lugar oficial para el reciclaje de aparatos eléctricos o electrónicos. Mediante la clasificación por separado y el reciclaje de productos residuales, Usted contribuye a proteger los recursos naturales y asegura que el producto sea eliminado de forma salubre y acorde con el medio ambiente.



Las recetas del presente manual de instrucciones han sido cuidadosamente seleccionadas y probadas tanto por sus autores como por UNOLD AG quienes, no obstante, no asumen garantía alguna. Queda explícitamente excluida cualquier responsabilidad de los autores y UNOLD AG o sus delegados por daños personales, materiales o financieros.

INSTRUKCJA OBSŁUGI MODEL 48950**DANE TECHNICZNE**

Moc:	150 W, 230 V~, 50 Hz	
Pojemność:	2 l (pojemność użytkowa 1,5 l)	
Kolor:	biały	
Kolor:	biały	
Wymiary:	ok. 43,5 x 22,6 x 44,2 cm szer. x gł. x wys.	
Waga:	ok. 11,5 kg	
Przewód zasilający:	ok. 100 cm	
Chłodziwo:	R290 (Propan)	
Wyposażenie:	Do lodów z sokiem z kostkami lodu, ciche chłodzenie sprężarki, 6 porcji na cykl, 5 ustawionych wcześniej programów, pojemnik i taca ociekowa przeznaczone do zmywarek	

Akcesoria: Instrukcja obsługi, zeszyt z przepisami

Zastrzegamy sobie prawo do błędów i zmian w wyposażeniu, zastosowanej technice, kolorystyce i wzornictwie

OBJAŚNIENIE SYMBOLI

Symbol ten oznacza ewentualne niebezpieczeństwa, które mogą prowadzić do obrażeń lub uszkodzenia urządzenia.



Ten symbol wskazuje na ewentualne niebezpieczeństwo pożaru.

DLA WŁASNEGO BEZPIECZEŃSTWA

Prosimy o uważne zapoznanie się z poniższymi wskazówkami i zachowanie instrukcji do wykorzystania w przyszłości.

Osoby w gospodarstwie domowym

1. Prezentowane urządzenie może być używane przez dzieci, które ukończyły 8 lat oraz przez osoby o ograniczonej sprawności fizycznej, sensorycznej lub psychicznej albo dysponujące niewielkim bagażem doświadczenia i/lub wiedzą, o ile będą pozostawać pod nadzorem albo zostaną poinstruowane, jak

bezpiecznie korzystać z urządzenia i pojmą, jakiego rodzaju niebezpieczeństwa są z tym związane.

2. Urządzenie nie może służyć dzieciom do zabawy.
3. Zabronione jest czyszczenie i przeprowadzanie rutynowej konserwacji urządzenia przez dzieci, chyba że ukończyły już 8 lat i pozostają pod nadzorem.
4. Urządzenie i kabel należy przechowywać poza zasięgiem dzieci poniżej 8. roku życia.
5. Korzystać z urządzenia wyłącznie w zamkniętych pomieszczeniach.
6. Po użyciu, przed czyszczeniem lub w razie ew. usterek w trakcie eksploatacji należy zawsze wyciągnąć wtyczkę sieciową.
7. Nigdy nie zanurzać urządzenia w wodzie ani w innej cieczy, chronić przewód zasilający przed wilgocią.
8. Urządzenie jest przeznaczone wyłącznie do użytkowania w gospodarstwach domowych lub w podobnych miejscach, jak np.
9. aneksy kuchenne w sklepach, biurach lub innych miejscach
 - gospodarstwa,
 - do wykorzystywania przez gości w hotelach, motelach lub innego rodzaju obiektach noclegowych,
 - w pensjonatach prywatnych lub domach wakacyjnych.

Bezpieczeństwo elektryczne

10. Urządzenie można podłączać wyłącznie do źródła prądu zmiennego o napięciu wskazanym na tabliczce znamionowej.
11. Zabrania się eksploatacji tego urządzenia z wykorzystaniem zewnętrznego zegara sterującego lub układu zdalnego sterowania.
12. W żadnym wypadku nie zanurzać urządzenia ani przewodu zasilającego w wodzie lub innych cieczach.
13. Urządzenia i przewodu zasilającego ze względów bezpieczeństwa nigdy nie odstawiać na gorące powierzchnie, otwarte płomienie lub kuchenki lub w pobliżu i nie użytkować ich tam.
14. Przed użyciem całkowicie rozwinąć przewód.
15. Nie zakładać listwa zasilających ani przenośnych zasilaczy z tyłu urządzenia.

Wskazówki bezpiecznego użytkowania urządzenia

16. Przewód zasilający nie może zwisać przez krawędź powierzchni roboczej.
17. Użytkować urządzenie tylko po prawidłowym zmontowaniu.

18. Ustawić urządzenie na wolnej, równej powierzchni. Upewnić się przy tym, że maszyna do lodów znajduje się w odległości co najmniej 8 cm od innych przedmiotów, ścian lub mebli. Ta minimalna odległość umożliwi optymalną wentylację i zapobiega przegrzaniu urządzenia.
19. W trakcie eksploatacji szczeliny wentylacyjne na obudowie muszą być odstonięte.
20. Regularnie sprawdzać wtyczkę i przewód zasilający pod kątem zużycia lub uszkodzeń. W przypadku uszkodzenia przewodu zasilającego lub innych części prosimy o przestanie urządzenia do naszego działu obsługi klienta w celu jego sprawdzenia i naprawy. Nieprawidłowo przeprowadzone naprawy mogą spowodować zagrożenie dla użytkownika i skutkują wykluczeniem roszczeń z tytułu gwarancji.
21. Nie użytkować urządzenia z akcesoriami innych urządzeń.
22. Nigdy nie przechowywać substancji wybuchowych, np. puszek w aerozolu z paliwami palnymi wewnątrz urządzenia.
23. W urządzeniu stosować tylko wodę pitną, nigdy wody wysoko oczyszczonej lub destylowanej.
24. Nie naciskać zbyt często po kolei przycisku WŁ/WYŁ. Przed ponownym naciśnięciem musi minąć co najmniej pięć minut, aby uniknąć uszkodzeń sprężarki.
25. Nigdy nie wkładać gorących składników ani lodów do pojemnika mieszającego.

Wskazówki bezpiecznego postępowania z żywnością

26. Częste otwieranie pokrywy powoduje wzrost temperatury w urządzeniu.
27. Jeśli urządzenie nie było używane dłużej niż przez 48 godzin, należy dokładnie wyczyścić pojemnik mieszający.
28. Jeśli urządzenie nie będzie używane przez dłuższy czas i jest puste, należy je wyłączyć, odmrozić, wyczyścić i wysuszyć wszystkie części, a następnie postawić urządzenie z otwartą pokrywą, aby uniknąć pleśni wewnątrz.

Wskazówki dotyczące bezpiecznego postępowania z czynnikiem chłodniczym R290

29. Czynniki chłodnicze R290 w obiegu chłodzenia produktu to gaz ziemny o dużej zgodności ze środowiskiem, jednak palny.

Podczas transportu i w trakcie instalacji produktu należy uważać, aby nie doszło do uszkodzenia żadnego z elementów obiegu chłodniczego.

30. Urządzenie transportować i przechowywać tylko wtedy, gdy jest ustawione prosto.
31. Przed przystąpieniem do czyszczenia i konserwacji należy wyłączyć urządzenia i wypiąć wtyczkę sieciową z gniazdka.
32. Urządzenia z łatwopalnymi czynnikami chłodniczymi wolno eksploatować tylko w dobrze wentylowanych pomieszczeniach.
33. Przestrzegać wszystkich lokalnych przepisów dotyczących postępowania z gazem.
34. Osoby wykonujące prace konserwacyjne lub naprawy na obiegu chłodniczym powinny posiadać aktualny certyfikat upoważniający do obchodzenia się z czynnikami chłodniczymi.
35. Jeśli urządzenie jest wadliwe i nie kwalifikuje się już do naprawy, należy je zutylizować zgodnie z lokalnie obowiązującymi wytycznymi dotyczącymi urządzeń z czynnikami chłodniczymi.
36. Należy uważać, aby nie uszkodzić elementów tworzących obieg chłodniczy.



Nie wkładać ręki do pracującego urządzenia - istnieje niebezpieczeństwo obrażeń!

Upewnij się, że urządzenie nie jest przechylone pod kątem większym niż 45°, w przeciwnym razie może dojść do uszkodzenia sprężarki. Po rozpakowaniu, proszę nie włączać urządzenia przez co najmniej dwie godziny. Czynnik chłodzący musi się najpierw uregulować, aby nie dopuścić do uszkodzenia sprężarki.

DE

EN

FR

NL

IT

ES

PL



Ostrzeżenie: W tym urządzeniu nie składować żadnych materiałów wybuchowych, jak pojemniki aerozolowe z propentem aerozolowym. Otwory wentylacyjne w pokrywie urządzenia i wewnątrz urządzenia nie mogą być zastonięte.

Nie używać innych urządzeń mechanicznych lub środków pomocniczych do przyspieszenia odszraniania niż zalecane przez producenta. Nie uszkodzić obwodu chłodniczego.

Nie używać urządzeń elektrycznych w przedziale na środki spożywcze urządzenia, jeśli nie zostały zalecane przez producenta. Czynniki chłodnicze Izobutan (R290) zawarty jest w obiegu chłodzenia produktu, gaz ziemny dobrze tolerowany przez środowisko naturalne, których nadal pozostaje palny. Podczas transportu oraz instalacji produktu zwrócić uwagę, aby żadne ze składników obiegu chłodzenia nie uległy uszkodzeniu. Czynniki chłodnicze (R290) jest palny. W razie uszkodzenia obiegu chłodzenia:

- **Unikać otwartych płomieni i źródeł zapłonu.**
- **Dobrze wywietrzyć pomieszczenie, w którym znajduje się urządzenie.**

Producent nie przejmuje odpowiedzialności za nieodpowiednie bądź wadliwe użytkowanie lub po przeprowadzonych naprawach przez nieautoryzowane zakłady bądź niekompetentne osoby.

PRZED PIERWSZYM UŻYCIEM

1. Usunąć wszystkie materiały opakowaniowe oraz wszelkie zabezpieczenia transportowe (ale zostaw tabliczkę znamionową!). Materiał z opakowania nie może dostać się w ręce dzieci – niebezpieczeństwo uduszenia! Materiały z opakowania powinny zostać zutilizowane zgodnie z lokalnymi przepisami.
2. Wskazówka: zachować opakowanie, aby bezpiecznie przechowywać urządzenie.
3. Proszę sprawdzić, czy urządzenie nie jest uszkodzone. W razie dostrzeżenia jakichkolwiek uszkodzeń proszę nie włączać urządzenia do eksploatacji, lecz zwrócić się do naszego serwisu klienta.
4. Proszę sprawdzić, czy w dostarczonym zestawie są wszystkie wyszczególnione akcesoria.
5. Wyczyścić wszystkie części, jak opisano w rozdziale „Czyszczenie i pielęgnacja”.

6. Po rozpakowaniu pozostawić urządzenie w docelowym miejscu na co najmniej dwie godziny z otwartą pokrywą przed jego uruchomieniem. W tym czasie chłodziwo w urządzeniu musi osiąść na dnie, bo w przeciwnym razie może dojść do uszkodzenia sprężarki.
7. Ustawić urządzenie na równej, suchej powierzchni roboczej, zwracając uwagę na dostateczny odstęp od innych przedmiotów.
8. Wsunąć tacę ociekową na dole w urządzenie (rys. 1).
9. Założyć mieszadło na czworokątny trzpień napędowy, jak pokazano na ilustracji 2 i nasunąć mieszadło całkowicie na cylinder chłodzący.

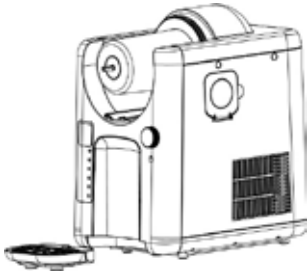

rys. 1

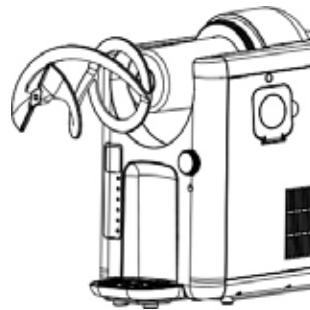

rys. 2

10. Nasunąć pojemnik mieszający na mieszadło i zablokować pojemnik, dokręcając go w prawo (rys. 3).
11. Założyć przednią osłonę. Wycięcie musi być przy tym skierowane do dołu. Osłona ma zamknięcie bagnetowe i dlatego jest blokowane przez obrót w prawo.
12. Wsunąć kranik w otwór i włożyć trzpień zabezpieczający, aby zamocować kranik (rys. 4): w tym celu otwory wylotu i dźwigni na kraniku muszą być wyrównane nad sobą; następnie należy przetożyć trzpień zabezpieczający i obrócić go, aż małym boczny trzpień wpasuje się w otwór na urządzeniu. Jeśli biały tłok w kanale wydawania nie jest zamocowany prawidłowo i utrudnia włożenie kranika, należy zapoznać się ze wskazówkami z rozdziału „Czyszczenie i pielęgnacja”.

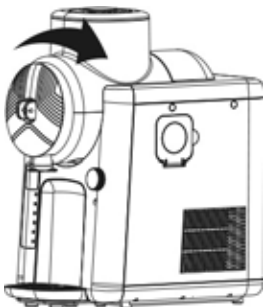

rys. 3

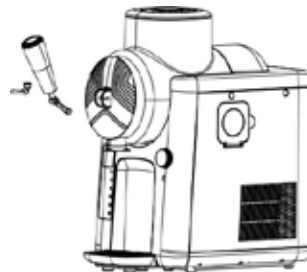

rys. 4

OGÓLNE INFORMACJE O PRZYGOTOWYWANIU

1. Minimalna ilość napełnienia wynosić 475 ml, maksymalna ilość napełnienia 1500 ml.
2. Zwracać zawsze uwagę na maksymalną ilość napełnienia pojemnika mieszającego, aby nie dopuścić do przelewania składników. Jednocześnie należy uwzględnić również minimalną ilość napełnienia, aby uzyskać optymalne efekty lodów i soków z kruszonym lodem. Aby uzyskać najlepsze soki z kruszonym lodem, pojemnik powinien być całkowicie napełniony. W razie potrzeby dostosować swoje receptury do ilości napełnienia urządzenia.
3. Czas przygotowania zmienia się w zależności od wielu czynników, jak np. temperatura składników, temperatura pomieszczenia, zawartość cukru i żądana konsystencja. Stosowanie schłodzonych składników może skrócić czas przygotowania.
4. Nigdy nie wkładać jednak zamrożonych składników do pojemnika, ponieważ powoduje to uszkodzenia urządzenia.
5. Jeśli stosowane są świeżo wyciskane soki, należy wcześniej usunąć miąższ, na przykład przez odcedzenie przez sitko. Stałe elementy mogą zatkać wylot.
6. Powstawanie skropliny na zewnętrznej stronie pojemnika mieszającego jest zjawiskiem normalnym, w szczególności przy wysokiej wilgotności powietrza lub dłuższym czasie przygotowania.
7. Wiele innych wskazówek i porad zawiera dołączony zeszyt z przepisami.

OBŚŁUGA

1. Przygotować potrzebne składniki.
2. Otworzyć pokrywę pojemnika mieszającego i wlać powoli potrzebną ciecz. Uwzględnić przy tym zawsze oznaczenie min. i maks.. Jeśli wlane za mało cieczy, nie zostanie ona dostatecznie wymieszana. W przypadku wiania zbyt dużej ilości cieczy może się ona wylać.
3. Zamknąć pokrywę pojemnika mieszającego.
4. **W przypadku lodów miękkich:** Umieść dyszę wylotową lodów w dolnej części wylotu, aby zapewnić równomierne dozowanie lodów miękkich.
5. Włożyć wtyczkę sieciową do gniazodka zgodnie z tabliczką znamionową. Włączyć urządzenie, obracając regulator obrotowy lub naciskając przycisk menu. Wskazówka: jeśli następnie nie zostaną wykonane żadne ustawienia, urządzenie wyłączy się po kilku sekundach.
6. Wybrać przyciskiem Menu żądany rodzaj przygotowania, aż pojawi się ona na wyświetlaczu. Za pomocą regulatora obrotowego można wybrać żądaną konsystencję na różnych stopniach. Do wyboru są poniższe rodzaje przygotowania:

Nr.	Program	Zastosowanie	Ustawienie-fabryczne	Możliwości ustawień
1	Slushie	Klasyczne lody z sokiem z kruszonym lodem z różnymi smakami owocowymi lub syropowymi – łatwy do wykonania odświeżający napój na każdą okazję	LE:04	Stopień 1–9. Im wyższy stopień, tym twardsze lody z sokiem z kruszonym lodem. Do lodów z sokiem z kruszonym lodem z niewielką zawartością cukru zalecamy stopień 1-2
2	Soft Ice Cream/ Frozen Yogurt	Do kremowych świeżych lodów włoskich oraz orzeźwiający mrożony jogurt	LE:04	Stopień 1–6. Im wyższy stopień, tym twardsze lody włoskie
3	Cocktail	Lody z sokiem z kruszonym lodem na bazie koktajlu, z alkoholem lub bez, idealne na letnie imprezy	LE:04	Stopień 1–8. Im wyższy stopień, tym twardsze lody z sokiem z kruszonym lodem. Do lodów z sokiem z kruszonym lodem z niewielką zawartością cukru zalecamy stopień 1-2
4	Cold Drink	Do zimnych napojów, owocowych mrożonych herbat lub odświeżającej wody mineralnej	LE:02	Stopień 1–6
5	Milk Shake	Do soków z kruszonym lodem na bazie szejków mlecznych z mlekiem i innymi składnikami. Idealny do lodowatego odświeżenia, przypominającego szejka mlecznego	LE:03	Stopień 1–4
6	Extrude/Clean	Wylewanie resztek lodów oraz rozpoczęcie programu czyszczenia		Ustawienie wstępne to 5 minut

7. Wskazówka: jeśli temperatura składników wynosi 20–25 °C, na stopniu 3 potrzeba około 35 minut do przygotowania lodów z sokiem z kruszonym lodem. W przypadku schłodzonych składników ten czas odpowiednio się skraca.
8. Następnie nacisnąć ponownie regulator obrotowy, aby uruchomić żądany program.
9. Urządzenie zaczyna mieszanie lub schładzanie składników. W tym czasie świeci lampka kontrolna wybranego rodzaju przygotowania.

10. Po zakończeniu procesu zamrażania rozlegnie się trzykrotnie sygnał dźwiękowy. Urządzenie znajduje się w trybie chłodzenia i utrzymuje schłodzone lody z sokiem z kruszonym lodem.
11. Raz rozpoczęty proces można przerwać, wyłączając urządzenie przez długie naciśnięcie (ok. 2 sek.) na regulator obrotowy.
12. Ustawić żądane naczynie pod wylotem i nacisnąć kranik do dołu, aby wyjąć lody z sokiem z kruszonym lodem. Docisnąć kranik ponownie do góry po wydaniu żądanej ilości.
13. Urządzenie pozostaje w trybie chłodzenia do momentu wybrania innej funkcji lub wyłączenia urządzenia.
14. Aby wyłączyć urządzenie, należy nacisnąć regulator obrotowy przez ok. 2 sekundy i wyciągnąć wtyczkę sieciową z gniazdka.
15. Jeśli po przygotowaniu lodów mają być od razu przygotowane następne, należy wyczyścić najpierw urządzenie tymczasowo zgodnie z instrukcjami w rozdziale „Czyszczenie i pielęgnacja”.

CZYSZCZENIE I PIELEGNACJA



Przed zdemontowaniem należy wyłączyć urządzenie i wypiąć wtyczkę sieciową z gniazdka.

Odradza się stosowania ostrych środków szorujących, wełny stalowej, przedmiotów metalowych, gorących detergentów lub środków dezynfekujących, ponieważ mogą one spowodować uszkodzenia.

Czyszczenie tymczasowe

1. Wybrać program „Odciąg/czyszczenie”.
2. Wlać czystą wodę do oznaczenia „Maks.” (1500 ml) do pojemnika mieszającego. Woda nie może być przy tym cieplejsza niż 50°C.
3. Program czyszczenia działa przez ok. 5 minut.
4. Pozostawić urządzenie pracujące tylko przez ok. 4 minuty. Następnie odlać wodę przez wylot do naczynia o odpowiedniej wielkości. Jeśli pojemnik mieszający jest później jeszcze zanieczyszczony, należy powtórzyć czyszczenie.
5. Nacisnąć i przytrzymać regulator obrotowy, aby zakończyć program „czyszczenia”.

Tacka na skropliny

6. Na spodzie pojemnika mieszającego znajduje się tacka na skropliny, w której gromadzą się wyciekające skropliny. Ta tacka jest zamknięta klapą. Otwierać klapę regularnie, aby wyciekła nagromadzona woda. Następnie osuszyć klapę i ponownie starannie zamknąć tackę na skropliny.

7. Nie użytkować urządzenia bez zamkniętej tacki na skropliny, ponieważ w innej sytuacji woda może wyciek z urządzenia.

Demontowanie

8. Przed zdemontowaniem przeprowadzić czyszczenie tymczasowe, zgodnie z opisem w poprzednim punkcie. Następnie odlać całkowicie wodę przez wylot.
9. Wszystkie części oprócz obudowy podstawowej i cylindra chłodzącego mogą być myte w górnym koszu zmywarki w delikatnym programie mycia.
10. Wyłączyć urządzenie i wyciągnąć wtyczkę sieciową z gniazdka.
11. Zdjąć najpierw kranik, wyciągając trzpień zabezpieczający, a następnie wyjmując kranik.
12. Następnie odblokować przednią osłonę pojemnika mieszającego przez obrócenie w prawo i zdjąć z urządzenia.
13. Za pomocą dostarczonego narzędzia można wyjąć tłok w wylocie i również wyczyścić.
14. Czyścić kanał wydawania szczotką do czyszczenia

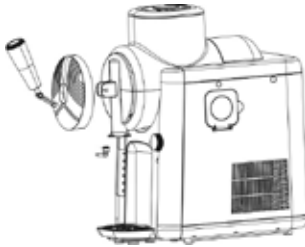

Rys. 6

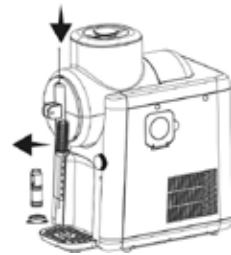

Rys. 7

15. Wsunąć tłok ponownie od dołu do kanału wydawania. Pamiętać, że większy otwór musi być skierowany do dołu. Otwór w tłoku musi w kanale wydawania być skierowany do przodu, aby można było ponownie włożyć kranik. Za pomocą narzędzia można go w razie potrzeby odpowiednio dosunąć.
16. Obrócić pojemnik mieszający w lewo i zdjąć go ostrożnie z obudowy podstawowej (rys. 8).
17. Zdjąć mieszadło (rys. 9), a następnie zetrzeć resztki cieczy z obudowy podstawowej. Przetrzeć cylinder chłodzący i uszczelkę czystą ściereczką. Ważna wskazówka: Nie można demontować uszczelki.
18. Wyciągnąć tacę ociekową z urządzenia, opróżnić ją i wyczyścić tacę oraz kratkę ociekową w ciepłej wodzie, do której można dodać niewielką ilość środka do mycia naczyń (rys. 10).
19. Następnie wypłukać wszystkie części czystą wodą.
20. Ostrożnie wytrzeć obudowę wilgotną ściereką.
21. Przed ponownym zmontowaniem urządzenia wszystkie części muszą być dokładnie wysuszone.

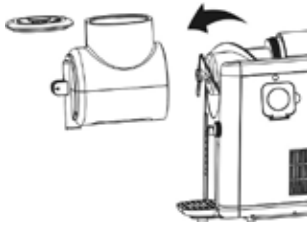

Rys. 8

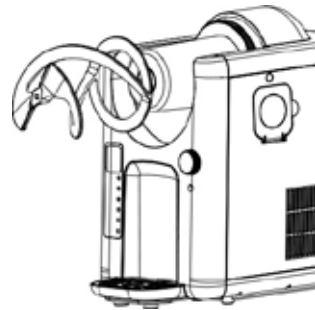

Rys. 9

22. Wskazówka: urządzenie działa ze sprężarką. W ten sposób w urządzeniu mogą tworzyć się skropliny. Po wyłączeniu i wyczyszczeniu urządzenia powinno pozostać one jeszcze przez co najmniej dwa dni przed schowaniem niezapakowane, aby skropliny mogły odparować.

23. Jeśli urządzenie nie będzie używane przez dłuższy czas, należy je schować najlepiej zapakowane w oryginalnym kartonie w zabezpieczonym, niezapylnym i suchym miejscu.

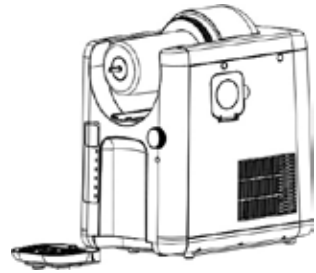

Rys. 10

FUNKCJE OCHRONNE URZĄDZENIA

1. **Ochrona sprężarki:** Aby zabezpieczyć sprężarkę, urządzenia nie wolno włączać i wyłączać zbyt często po kolei. Po wyłączeniu sprężarka potrzebuje spoczynku przez 3 minuty przed ponowną aktywacją. Po wyciągnięciu wtyczki gaśnie funkcja ochronna. Zalecamy, aby nie ciągnąć za wtyczkę, co pozwoli uniknąć możliwych uszkodzeń sprężarki.

WARUNKI GWARANCJI

Na nasze urządzenie marki UNOLD udzielamy 24-miesięcznej – lub 12-miesięcznej gwarancji w przypadku użytku komercyjnego – licząc od daty zakupu. Gwarancja obejmuje uszkodzenia, które w przypadku użytkowania zgodnego z przeznaczeniem mogą zostać uznane jako wady fabryczne. W okresie gwarancji usuniemy wady materiałowe i produkcyjne poprzez naprawę lub wymianę według własnego uznania. Nasze gwarancje dotyczą wyłącznie urządzeń sprzedawanych w Niemczech i Austrii. W przypadku innych krajów prosimy o kontakt z odpowiedzialnym importerem. Urządzenia, w przypadku których reklamowana jest wada, należy odesłać do naszego biura obsługi klienta. Muszą być dobrze zapakowane i towarzyszyć im musi kopia wygenerowanego maszynowo dowodu zakupu, na którym musi znajdować się data zakupu. Należy opisać usterkę. Na naszej stronie internetowej <https://unold.de/pages/rucksendungen> można wydrukować zaświadczenie o odesłaniu (tylko w przypadku zgłoszeń z Niemiec i Austrii). Gwarancja nie obejmuje uszkodzeń spowodowanych zużyciem, nieprawidłową obsługą oraz nieprzestrzeganiem instrukcji konserwacji i pielęgnacji. Gwarancja wygasa, jeśli nieupoważniona osoba trzecia będzie naprawiać lub ingerować w urządzenie. Ta gwarancja producenta nie ogranicza praw ustawowych ani roszczeń wobec nabywcy bądź dystrybutora wynikających z umowy kupna zgodnie z postanowieniami kodeksu cywilnego (k.c.). Nie ma to wpływu na ustawowe prawa konsumentów, w szczególności prawa do gwarancji i ustawowych roszczeń z tytułu wad, zgodnie z §§ 437 kc.

UNOLD AG, Mannheimer Straße 4, D-68766 Hockenheim

UTYLIZACJA / OCHRONA ŚRODOWISKA

Nasze urządzenia wyprodukowane zostały na wysokim poziomie do długiego użytkowania. Regularna konserwacja i fachowe naprawy poprzez nasz serwis mogą wydłużyć pracę urządzenia. W razie kiedy urządzenie jest uszkodzone i nie nadaje się do naprawy, proszę przestrzegać zaleceń. Ten produkt nie może być zutylizowany razem z normalnymi odpadami domowymi. Zużyty sprzęt elektryczny i elektroniczny (WEEE) oraz baterie i akumulatory muszą być utylizowane oddzielnie od odpadów domowych. Zużyty sprzęt można rozpoznać po symbolu przekreślonego kosza na śmieci (symbol WEEE). Muszą Państwo dostarczyć ten produkt do zbiorczego punktu recyklingowego dla urządzeń elektrycznych i elektronicznych. Poprzez oddzielne zbieranie i recykling odpadów pomagają Państwo chronić naturalne zasoby i sprawiają, że ten produkt będzie zutylizowany w sposób bezpieczny dla zdrowia i środowiska naturalnego.



Przepisy podane w tej instrukcji obsługi zostały starannie opracowane i sprawdzone przez autorów i przedsiębiorstwo UNOLD AG, ale bez gwarancji. Wyklucza się odpowiedzialność autorów lub przedsiębiorstwa UNOLD AG i ich pełnomocników za szkody osobowe, rzeczowe i majątkowe.

Weitere Informationen zu unserem Sortiment erhalten Sie unter www.unold.de



BESTELLFORMULAR

Bitte senden Sie das ausgefüllte Bestellformular an:

**Abteilung Service
Mannheimer Straße 4
68766 Hockenheim**Telefon +49 (0)62 05/94 18-27
Telefax +49 (0)62 05/94 18-22
E-Mail service@unold.de
Internet www.unold.de

Anrede / Title		Telefon Phone No.
Vorname / First name		
Name / Surname		Telefax Fax No.
Straße/Nr. / Street/No.		
PLZ/Ort / City		E-Mail

BESTELLUNG / ORDER 48950 Slush-Eismaschine

Stück	Art.-Nr.	Bezeichnung	

Es gelten unsere AGB. Die Verarbeitung Ihrer personenbezogenen Daten richtet sich nach den Regelungen der Europäischen Datenschutzgrundverordnung. Weitere Hinweise erhalten Sie unter <https://unold.de/pages/datenschutz> und <https://unold.de/pages/agbs>

Aktuelle Preise und Informationen erhalten Sie auf unserer Internetseite unter www.unold.de oder telefonisch bei unserem Service.

Aus dem Hause

UNOLD®

Impressum:

Bedienungsanleitung Modell 48950

Stand: März 2025 /nr

Copyright ©

UNOLD AG

Mannheimer Straße 4

68766 Hockenheim

Telefon +49 (0)6205/94 18-0

Telefax +49 (0)6205/94 18-12

E-Mail info@unold.de

Internet www.unold.de