

medion

Bedienungsanleitung
Notice d'utilisation
Gebruiksaanwijzing

Manual de instrucciones
Istruzioni per l'uso
User manual



3-in-1-Mikrowelle

Micro-ondes 3 en 1

3-in-1 magnetron

Microondas 3 en 1

Microonde 3 in 1

Microwave 3 in 1

MEDION MD 12031

Inhaltsverzeichnis

1. Informationen zu dieser Bedienungsanleitung	4
1.1. Zeichenerklärung.....	4
2. Bestimmungsgemäßer Gebrauch	5
3. Sicherheitshinweise	5
3.1. Mikrowelle aufstellen und anschließen	6
3.2. Brandgefahren vermeiden.....	8
3.3. Besondere Sicherheitshinweise im Umgang mit Mikrowellen	9
3.4. Sicherheitshinweise zum Erhitzen von Flüssigkeiten.....	10
4. Lieferumfang	11
5. Geräteübersicht	11
6. Kochen und Garen mit der Mikrowelle	13
6.1. Größe und Form von mikrowellengeeigneten Gefäßen.....	13
6.2. Mikrowellentaugliche Materialien	14
7. Vor dem ersten Gebrauch	14
7.1. Gerät aufstellen.....	14
7.2. Erstreinigung des Gerätes.....	15
7.3. Gerät leer aufheizen.....	15
7.4. Glas-Drehteller einsetzen	15
8. Einstellungen vornehmen	16
8.1. Signaltöne aus-/einschalten	16
8.2. Uhrzeit einstellen	16
8.3. Küchenwecker (Countdown) einstellen.....	17
8.4. Tastensperre	17
9. Garen im Mikrowellenbetrieb	17
9.1. Schnellstart	18
9.2. Ende des Garvorgangs	18
9.3. Programm unterbrechen	18
10. Lebensmittel auftauen	19
10.1. Automatisches Auftauen nach Gewicht	19
10.2. Auftauen nach Zeit	19
11. Grill-/Heißluft-/Kombinationsbetrieb	19
11.1. Grillfunktion verwenden.....	19
12. Heißluftbetrieb verwenden	20
12.1. Kombinationsbetrieb verwenden	20
13. Automatische Programmsequenz	21
14. Automatikprogramme nutzen	21
15. Tipps zum Energiesparen	22

16. Reinigung und Pflege	23
17. Längerer Nichtgebrauch und Transport.....	23
18. Abhilfe bei Störungen	24
19. Technische Daten	24
20. EU-Konformitätsinformation	25
21. Ersatzteile.....	25
22. Entsorgung.....	25
23. Serviceinformationen.....	27
24. Impressum	28

DE

FR

NL

ES

IT

EN

1. Informationen zu dieser Bedienungsanleitung



Vielen Dank, dass Sie sich für unser Produkt entschieden haben. Wir wünschen Ihnen viel Freude mit dem Gerät.

Lesen Sie vor Inbetriebnahme die Sicherheitshinweise und die gesamte Anleitung aufmerksam durch. Beachten Sie die Warnungen auf dem Gerät und in der Bedienungsanleitung.

Bewahren Sie die Bedienungsanleitung immer in Reichweite auf. Wenn Sie das Gerät verkaufen oder weitergeben, händigen Sie unbedingt auch diese Bedienungsanleitung aus, da sie ein wesentlicher Bestandteil des Produktes ist.

1.1. Zeichenerklärung

Ist ein Textabschnitt mit einem der nachfolgenden Warnsymbole gekennzeichnet, muss die im Text beschriebene Gefahr vermieden werden, um den dort beschriebenen, möglichen Konsequenzen vorzubeugen.



GEFAHR!

Warnung vor unmittelbarer Lebensgefahr!



WARNUNG!

Warnung vor möglicher Lebensgefahr und/oder schweren, irreversiblen Verletzungen!



VORSICHT!

Warnung vor möglichen mittelschweren und/oder leichten Verletzungen!



HINWEIS!

Hinweise beachten, um Sachschäden zu vermeiden!



VORSICHT!

Gefahr durch heiße Oberflächen!



Dieses Symbol gibt Ihnen nützliche Zusatzinformationen zum Zusammenbau oder zum Betrieb.



Hinweise in der Bedienungsanleitung beachten!



Symbol für Wechselstrom



Symbol Schutzerdung (bei Schutzklasse I)



Die Positionsnummern hinter den jeweiligen Gerätekomponenten im Text verweisen auf die Abbildung in Kapitel „5. Geräteübersicht“ auf Seite 11.

2. Bestimmungsgemäßer Gebrauch

Die Mikrowelle darf nur zum Erwärmen von dafür geeigneten Lebensmitteln in geeigneten Garbehältern und Geschirr verwendet werden.

Dieses Gerät ist dazu bestimmt, im Privathaushalt und ähnlichen Haushaltsanwendungen verwendet zu werden, wie beispielsweise

- in Küchen für Mitarbeiter in Läden, Büros und anderen gewerblichen Bereichen;
- in landwirtschaftlichen Anwesen;
- von Kunden in Hotels, Motels und anderen Wohneinrichtungen;
- in Frühstückspensionen.

Bei gewerblicher Nutzung oder bei Nutzung für andere Zwecke als für o. g. Zwecke übernimmt der Hersteller keine Haftung für eventuelle Schäden.

- ▶ Bitte beachten Sie, dass im Falle des nicht bestimmungsgemäßen Gebrauchs die Haftung erlischt.
- ▶ Beachten Sie alle Informationen in dieser Bedienungsanleitung, insbesondere die Sicherheitshinweise. Jede andere Bedienung gilt als nicht bestimmungsgemäß und kann zu Personen- oder Sachschäden führen.

3. Sicherheitshinweise

WICHTIGE SICHERHEITSHINWEISUNGEN – SORGFÄLTIG LESEN UND FÜR DEN WEITEREN GEBRAUCH AUFBEWAHREN!

- Bewahren Sie Gerät und Zubehör an einem für Kinder unerreichen Platz auf.
- Dieses Gerät kann von Kindern ab 8 Jahren und darüber und von Personen mit reduzierten physischen, sensorischen oder mentalen Fähigkeiten oder Mangel an Erfahrung und/oder Wissen benutzt werden, wenn sie beaufsichtigt werden oder bezüglich des sicheren Gebrauchs des Gerätes unterwiesen wurden und die daraus resultierenden Gefahren verstanden haben.
- Kinder dürfen nicht mit dem Gerät spielen.
- Reinigung und Benutzerwartung dürfen nicht von Kindern ohne Aufsicht durchgeführt werden.
- Kinder jünger als 8 Jahre müssen vom Gerät und der Anschlussleitung ferngehalten werden.

3.1. Mikrowelle aufstellen und anschließen



WARNUNG!

Gefahr durch elektrischen Schlag!

Es besteht die Gefahr eines elektrischen Schlags durch stromführende Teile.

- Überprüfen Sie vor dem ersten Gebrauch und nach jeder Benutzung die Mikrowelle sowie das Netzkabel auf Beschädigungen.
- Nehmen Sie die Mikrowelle nicht in Betrieb, wenn sie oder das Netzkabel sichtbare Schäden aufweist.
- Stellen Sie sicher, dass das Netzkabel unbeschädigt ist und nicht unter der Mikrowelle oder über heiße Flächen oder scharfe Kanten verläuft.
- Wickeln Sie das Netzkabel vollständig ab.
- Knicken oder quetschen Sie das Netzkabel nicht.
- Wenn Sie einen Transportschaden feststellen, wenden Sie sich umgehend an den Service.

■ Schließen Sie die Mikrowelle nur an eine ordnungsgemäß installierte, geerdete und elektrisch abgesicherte Steckdose an. Die Netzspannung muss den technischen Daten des Gerätes entsprechen.

■ Für den Fall, dass Sie die Mikrowelle schnell vom Netz nehmen müssen, muss die Steckdose frei zugänglich sein.



WARNUNG!

Verletzungsgefahr!

Es besteht Verletzungsgefahr durch Mikrowellenstrahlung. Mikrowellenstrahlung kann bei Beschädigungen des Geräts durch eine Leckage nach außen dringen. Beschädigungen am Netzkabel können einen elektrischen Schlag verursachen.

■ **WARNUNG!** Nehmen Sie die Mikrowelle bei Beschädigungen am Gehäuse, an Abdeckungen, an der Garraumtür, Türdichtungen oder an der Türverriegelung auf keinen Fall in Betrieb. Ziehen Sie in diesem Fall sofort das Netzkabel am Stecker aus

der Schutzkontaktsteckdose. Nehmen Sie die Mikrowelle nicht mehr in Betrieb, bevor sie von einer dafür ausgebildeten Person repariert wurde.

- **WARNUNG!** Es ist gefährlich für alle anderen, außer für eine dafür ausgebildete Person, irgendwelche Wartungs- oder Reparaturarbeit auszuführen, die die Entfernung einer Abdeckung erfordert, die den Schutz gegen Strahlenbelastung durch Mikrowellenenergie sicherstellt.
- Nehmen Sie auf keinen Fall selbstständig Veränderungen an der Mikrowelle vor oder versuchen, ein Geräteteil selbst zu öffnen und/oder zu reparieren. Lassen Sie Mikrowelle und Netzkabel ausschließlich durch eine dafür qualifizierte Fachwerkstatt instand setzen oder wenden Sie sich an den Service, um Gefährdungen zu vermeiden.
- Entfernen Sie keine Abdeckungen im Innenraum der Mikrowelle oder die Innenfolie des Sichtfensters, da sonst Mikrowellenstrahlung austreten kann.
- Verwenden Sie nur von uns gelieferte oder genehmigte Ersatz- und Zubehörteile.
- Verwenden Sie die Mikrowelle nicht in feuchten Räumen, da dies zu einem Stromschlag führen kann.
- Tauchen Sie die Mikrowelle nicht in Wasser oder andere Flüssigkeiten und halten Sie die Mikrowelle nicht unter fließendes Wasser.
- Schützen Sie die Mikrowelle gegen Tropf- und Spritzwasser. Vermeiden Sie Berührungen mit Wasser oder anderen Flüssigkeiten. Halten Sie das Gerät, das Netzkabel und den Netzstecker fern von Waschbecken, Spülen oder Ähnlichem. Sollte einmal Flüssigkeit ins Gerät eingedrungen sein, ziehen Sie sofort den Netzstecker aus der Schutzkontaktsteckdose. Lassen Sie das Gerät durch eine dafür qualifizierte Fachwerkstatt überprüfen.

- Ziehen Sie den Netzstecker aus der Steckdose,
 - wenn Sie das Gerät reinigen oder warten,
 - wenn Sie das Gerät auf- oder abbauen,
 - wenn das Gerät feucht oder nass geworden ist,
 - wenn Sie das Gerät nicht mehr gebrauchen,
 - bei fehlender Aufsicht,
 - bei Gewitter.
- Berühren Sie das Gerät oder das Netzkabel niemals mit nassen Händen.

3.2. Brandgefahren vermeiden



WARNUNG! **Explosionsgefahr!**

Wasser-/Öl-Mischungen können sich entzünden oder gar explodieren.

- Erhitzen Sie keine Mischung aus Wasser mit Öl oder Fett in der Mikrowelle.
- Tauen Sie kein gefrorenes Fett oder Öl in der Mikrowelle auf.



WARNUNG! **Brandgefahr!**

Es besteht Brandgefahr durch unsachgemäßen Umgang mit dem Gerät

- Verdecken oder verstopfen Sie keine Öffnungen an dem Gerät.
- Lassen Sie das Gerät während des Betriebs niemals unbeaufsichtigt.
- Betreiben Sie die Mikrowelle nicht mit einer externen Zeitschaltuhr oder einem separaten Fernwirksystem.
- Beaufsichtigen Sie die Mikrowelle grundsätzlich beim Erwärmen oder Kochen von Speisen in brennbaren Materialien wie Kunststoff- oder Papierbehältern.
- Verwenden Sie das Gerät ausschließlich zum Erwärmen von dafür geeigneten Lebensmitteln in geeigneten Behältnissen und Geschirr.
- Trocknen Sie im Gerät keine brennbaren Gegenstände (keine Speisen oder Kleidung, keine Heizkissen, Hausschuhe, Schwämme, feuchte Putzlappen und Ähnliches). Dies kann zu Ver-

letzungen, Entzündungen oder Feuer führen.

- Bereiten Sie mit dem Gerät keine alkoholhaltigen Speisen zu.
- Nutzen Sie das Gerät nicht zum Frittieren oder Öl erhitzen.
- Wenn Rauch abgegeben wird, ist das Gerät abzuschalten oder der Stecker zu ziehen und die Garraumtür geschlossen zu halten, um eventuell auftretende Flammen zu ersticken.
- Verwenden Sie ausschließlich handelsübliche Popcorn-Verpackungen, die zum Herstellen von Popcorn in der Mikrowelle ausgezeichnet sind.
- Überschreiten Sie nie die vom Hersteller angegebenen Garzeiten.
- Lagern Sie keine Lebensmittel oder andere Gegenstände im Garraum der Mikrowelle.

3.3. Besondere Sicherheitshinweise im Umgang mit Mikrowellen

- **WARNUNG!** Erhitzen Sie keine Speisen oder Flüssigkeiten in fest verschlossenen Behältern! Diese können im Gerät explodieren oder beim Öffnen zu Verletzungen führen. Entfernen Sie bei verschließbaren Behältern, wie z. B. Babyflaschen, grundsätzlich den Deckel.
- In der Mikrowelle zubereitete Speisen werden ggf. ungleichmäßig heiß. Prüfen Sie vor dem Verzehr die Temperatur der erhitzten Speisen. Rühren Sie bei Babynahrung und Babyflaschen vor der Prüfung der Temperatur die Kindernahrung immer um oder schütteln Sie diese, um Verbrennungen zu vermeiden.
- Erhitzen Sie Eier mit Schale oder ganze, hartgekochte Eier nicht in der Mikrowelle, da sie beim Garen und auch nach der Entnahme explodieren können. Erhitzen Sie Eier nur in speziell dafür vorgesehenem Mikrowellengeschirr.

DE

FR

NL

ES

IT

EN

- Ritzen Sie Lebensmittel mit geschlossener Haut, wie z. B. Tomaten, Würstchen, Auberginen oder ähnliche vor dem Garen an, um ein Platzen zu vermeiden.
- Beim Öffnen von Garbehältern (z. B. Popcorntüten, Dosen) tritt heißer Dampf aus. Halten Sie beim Öffnen die Öffnung immer vom Körper weg.
- Beim Öffnen der Garraumtür tritt heißer Dampf aus. Halten Sie Abstand.
- Während des Garvorgangs werden die Oberflächen der Mikrowelle, der Zubehörtteile sowie das Gargeschirr sehr heiß. Verwenden Sie Topfhandschuhe. Lassen Sie die Teile vor dem Reinigen abkühlen.

3.4. Sicherheitshinweise zum Erhitzen von Flüssigkeiten



VORSICHT!

Verletzungsgefahr!

Es besteht Verletzungsgefahr durch Verbrennung.

- **WARNUNG!** Beim Erhitzen von Flüssigkeiten in der Mikrowelle kann es zu so-

genanntem Siedeverzug kommen, d. h., dass die Flüssigkeit bereits Siedetemperatur hat, ohne dass die beim Kochen typischen Dampfblasen auftreten. Bei Erschütterungen, wie sie z. B. bei dem Herausnehmen entstehen, kommt es dann zu einem plötzlichen Aufkochen der Flüssigkeit. Flüssigkeit kann schlagartig herauspritzen, deshalb ist bei dem Hantieren mit dem Behälter Vorsicht geboten.

- Keine hohen, schmalen Gefäße verwenden.
- Beim Erhitzen einen Stab aus Glas oder Keramik in das Gefäß stellen, um ein verspätetes Aufkochen der Flüssigkeit zu verhindern. Nach dem Erhitzen kurz warten, das Gefäß vorsichtig antippen und Flüssigkeit umrühren, bevor Sie es aus dem Garraum nehmen.

4. Lieferumfang

GEFAHR!

Verletzungsgefahr!

Es besteht Erstickungsgefahr durch Verschlucken oder Einatmen von Kleinteilen oder Folien.

- Alle verwendeten Verpackungsmaterialien (Beutel, Polystyrolstücke usw.) nicht in der Reichweite von Kindern lagern.
- Lassen Sie Kinder nicht mit dem Verpackungsmaterial spielen.

HINWEIS!

Möglicher Sachschaden!

Möglicher Geräteschaden durch unsachgemäßen Umgang mit dem Gerät

- Die Mica-Abdeckung im Garraum ist kein Teil der Verpackung und darf nicht entfernt werden!

- ▶ Entnehmen Sie das Produkt aus der Verpackung und entfernen Sie sämtliches Verpackungsmaterial.
- ▶ Überprüfen Sie die Vollständigkeit der Lieferung und benachrichtigen Sie unseren Service bitte innerhalb von 14 Tagen nach dem Kauf, falls die Lieferung nicht komplett ist.
- ▶ Die Mikrowelle muss vor jedem Gebrauch auf Beschädigungen überprüft werden. Wenden Sie sich bei Beschädigungen an unseren Service.

Mit dem von Ihnen erworbenen Paket haben Sie erhalten:

- Mikrowelle
- Glas-Drehteller
- Antriebsstern
- Grillrost
- Kurzanleitung

5. Geräteübersicht



Abb. 1 – Frontansicht bei geöffneter Tür

1. Garraum
2. Mica-Abdeckung des Magnetrons (NICHT ENTFERNEN!)
3. Netzkabel mit Netzstecker
4. Anzeigenfeld
5. Bedientasten
6. Drehregler/Bestätigungstaste
7. Türöffner-Taste
8. Glas-Drehteller
9. Antriebsstern
10. Antriebswellenöffnung
11. Türverriegelung
12. Garraumtür mit Sichtfenster

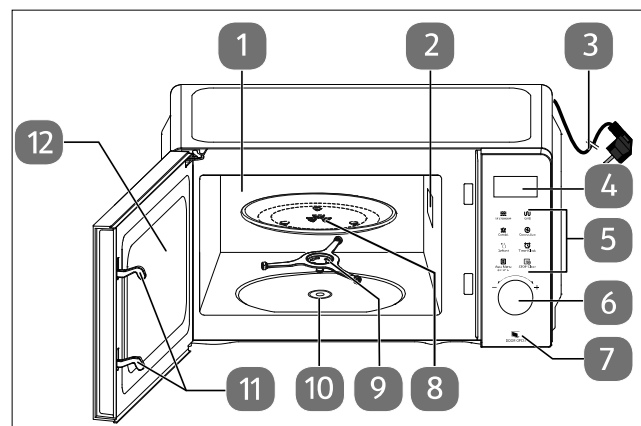

Abb. 2 – Zubehör

13. Grillrost (wendbar zur Höhenanpassung)





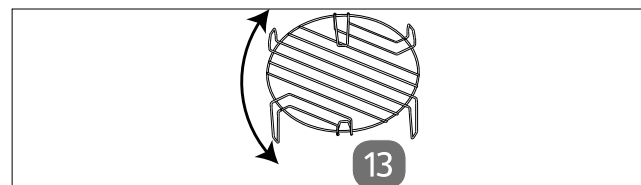





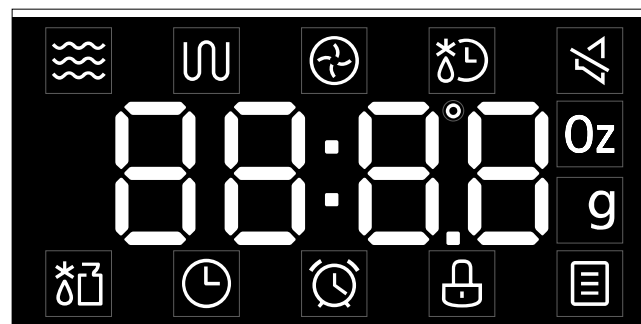

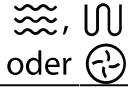

Abb. 3 – Anzeigenfeld

Bedienelemente	Anzeige	Funktion
Microwave		Mikrowellenleistung einstellen
Grill		Grill-Funktion auswählen
Combi.		Kombinationsfunktion C-1, C-2, C-3 oder C-4 auswählen
Convection		Heißluftfunktion auswählen
Defrost		Auftauen nach Zeit
		Auftauen nach Gewicht
Timer/Clock		Zeit einstellen
		Küchentimer einstellen
Auto Menu		Automatikprogramm auswählen
Auto Menu 🔊 On/Off 3s		Langer Tastendruck: Akustische Signale ausschalten
STOP/Clear		Betrieb unterbrechen/Eingabe löschen
		Langer Tastendruck: Tastensperre einschalten
Confirm/ Start/+30s		Drücken: Eingabe bestätigen, Programm starten, Schnellstart
		Drehen: Autoprogramme auswählen/einstellen, Gar- zeit eingeben

6. Kochen und Garen mit der Mikrowelle

! HINWEIS!

Möglicher Sachschaden!

Die Verwendung von ungeeigneten Materialien kann zur Beschädigung des Geräts oder des Materials selbst führen.

- Verwenden Sie nur das beiliegende oder in dieser Bedienungsanleitung als geeignet beschriebene Zubehör.
- Verwenden Sie niemals Geschirr mit Metallverzierungen oder metallisches Geschirr, da es durch Funkenschlag zu Beschädigungen am Gerät und/oder am Geschirr kommen kann.
- Sobald Sie Funken oder Blitze bemerken, drücken Sie die Taste **Stop/Clear** und ziehen Sie den Netzstecker. Prüfen Sie, ob sich metallische Gegenstände in oder an Lebensmitteln oder am Geschirr befinden.
- Verwenden Sie kein Kristall- oder Bleikristallglas. Es kann zerspringen, farbiges Glas kann sich verfärben.
- Verwenden Sie keine hitzeunbeständigen Materialien. Sie können sich verformen oder sogar brennen.
- Verwenden Sie mikrowellengeeignetes Geschirr. Achten Sie beim Geschirrkau auf Kennzeichnungen wie „mikrowellengeeignet“ oder „für die Mikrowelle“.

- ▶ Um die Nahrungsmittel zum Garen richtig einzufüllen und anzuordnen, bringen Sie die dicksten Stücke am äußeren Rand unter.
- ▶ Beachten Sie die genaue Koch- oder Garzeit.
- ▶ Wählen Sie die kürzeste angegebene Koch- oder Garzeit und verlängern Sie sie bei Bedarf.

- ▶ Decken Sie die Speisen während des Koch- oder Garvorgangs mit einer mikrowellengeeigneten Abdeckung ab. Durch Abdecken werden Spritzer vermieden, außerdem wird das Essen gleichmäßiger gegart.
- ▶ Speisen wie Hähnchenteile und Hamburger sollten während der Zubereitung in der Mikrowelle einmal umgedreht werden, um das Garen zu beschleunigen. Größere Teile wie Braten oder Brathähnchen müssen mindestens einmal umgedreht werden.
- ▶ Wichtig ist auch ein Umschichten, z. B. bei Fleischbällchen: Nach der Hälfte der Zubereitungszeit sollten die Speisen von oben nach unten und von innen nach außen umgeschichtet werden.
- ▶ Nach dem Erhitzen rühren Sie, wenn möglich, das Gargut durch, um eine gleichmäßige Temperaturverteilung zu erreichen oder lassen Sie es für eine kurze Zeit nachgaren.

6.1. Größe und Form von mikrowellengeeigneten Gefäßen

Flache, breite Gefäße eignen sich besser als schmale und hohe. „Flache“ Speisen können gleichmäßiger durchgaren.

Runde oder ovale Gefäße eignen sich besser als eckige. In den Ecken besteht die Gefahr lokaler Überhitzung.

6.2. Mikrowellentaugliche Materialien

Verwenden Sie in der Mikrowelle folgende Utensilien:

- Bräunungsgeschirr
- Essgeschirr
- Glasgefäße ohne Deckel
- Ofen-Glaswaren
- Ofen-Kochbeutel
- Papierteller und -becher (nur zum kurzzeitigen Aufwärmen)
- Papiertücher (nur zum Abdecken von Lebensmitteln und zum Aufsaugen von Fett)
- Mikrowellengeeignete Kunststoffbehälter
- Mikrowellengeeignete Kunststoffverpackung
- Mikrowellengeeignetes Thermometer
- Wachspapier (nur zum Abdecken von Lebensmitteln)

Beachten Sie dabei immer die Anweisungen des Herstellers.

7. Vor dem ersten Gebrauch

7.1. Gerät aufstellen



Abb. 4 – Geräteabstand

WARNUNG!

Brandgefahr!

Es besteht Brandgefahr durch unsachgemäßen Aufstellung des Geräts.

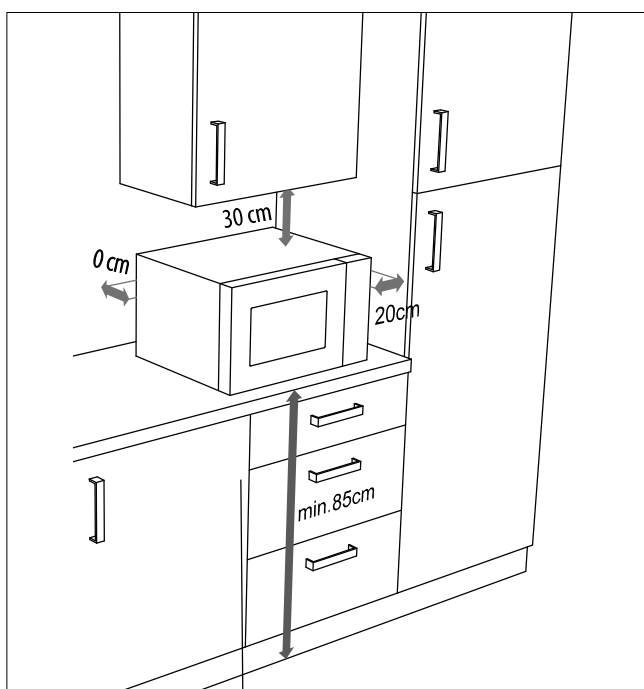
- ▶ Für eine ausreichende Belüftung müssen die dargestellten Abstände eingehalten werden (**siehe Abb. 4**). Der Abstandhalter an der Geräterückseite muss die Wand berühren. Er gewährleistet den korrekten Abstand beim Aufstellen der Mikrowelle.
- Die Standfüße dürfen nicht entfernt werden.
- Die Mikrowelle ist als freistehendes Gerät vorgesehen. Betreiben Sie die Mikrowelle nicht in einem Einbaumöbel oder in einem Schrank.

HINWEIS!

Möglicher Sachschaden!

Es besteht Gefahr von Geräteschaden durch unsachgemäße Aufstellung

- Stellen Sie die Mikrowelle auf eine ebene, stabile Fläche, die das Eigengewicht des Geräts samt dem Höchstgewicht der darin zubereiteten Nahrungsmittelmenge tragen kann.
- Betreiben Sie das Gerät ausschließlich in Innenräumen.
- Stellen Sie die Mikrowelle nicht auf:
 - in der Nähe von Wärmequellen oder offenem Feuer,
 - in der Nähe von Radio- oder Fernsehgeräten,
 - in der Nähe von brennbaren Materialien,
 - an einem Ort mit hoher Luftfeuchtigkeit oder an dem Nässe auftritt
 - an einem Ort mit extrem hohen oder tiefen Temperaturen oder mit direkter Sonneneinstrahlung.

Chemische Zusätze in Möbelbeschichtungen können das Material der Gerätefüße angreifen und Rückstände auf der Möbeloberfläche verursachen.

- Stellen Sie das Gerät auf eine hitzeempfindliche Unterlage.

- ▶ Schließen Sie die Mikrowelle an eine gut erreichbare und jederzeit frei zugängliche Schutzkontaktsteckdose an.

7.2. Erstreinigung des Gerätes

- ▶ Drücken Sie die Taste  **DOOR OPEN**, um die Garraumtür zu öffnen.
- ▶ Zum Entfernen von Verpackungsstaubresten und eventuellen Fertigungsrückständen wischen Sie vor dem ersten Gebrauch des Gerätes den Garraum und die Innenseite des Sichtfensters mit einem leicht angefeuchteten, weichen Tuch aus. Achten Sie darauf, dass keine Flüssigkeit in die Mikrowelle eindringt und trocknen Sie die Flächen anschließend vollständig ab.
- ▶ Reinigen Sie den Glas-Drehteller und den Antriebsstern in warmem Wasser mit etwas Geschirrspülmittel und trocknen Sie die Teile vollständig ab.

7.3. Gerät leer aufheizen

Vor dem Verwenden der Mikrowelle muss das Gerät zunächst leer aufgeheizt werden, damit fertigungsbedingte Rückstände verdampfen können. Schalten Sie dazu das Gerät ohne Lebensmittel und ohne Zubehör wie im Folgenden beschrieben in der Betriebsart Heißluft ein:

- ▶ Öffnen Sie die Tür und entnehmen Sie gegebenenfalls Verpackungen oder Zubehörteile aus dem Garraum. Schließen Sie die Tür.
- ▶ Drücken Sie die Taste **Grill Combi**.
- ▶ Drücken Sie **Confirm/ Start/+30s**, um die Einstellung zu bestätigen.

- ▶ Drehen Sie den Drehregler **Confirm/ Start/+30s** im Uhrzeigersinn, um eine Garzeit von 10 Minuten (**10:00**) einzustellen.
- ▶ Drücken Sie die Taste **Confirm/ Start/+30s** erneut, um den Heizvorgang zu starten.



Bei diesem ersten Aufheizen kann es zu einer leichten Geruchsbildung kommen. Die Dämpfe sind unschädlich und verschwinden nach kurzer Zeit. Sorgen Sie für eine ausreichende Belüftung z. B. durch ein geöffnetes Fenster.

- ▶ Nach 10 Minuten schaltet sich das Gerät automatisch aus. Warten Sie, bis es vollständig abgekühlt ist.
- ▶ Ziehen Sie den Netzstecker aus der Steckdose und reinigen Sie das Gerät anschließend noch einmal mit einem feuchten Tuch von innen und trocknen Sie die Mikrowelle sorgfältig ab.

7.4. Glas-Drehteller einsetzen



Abb. 5 – Glas-Drehteller einsetzen

- ▶ Nehmen Sie die Mikrowelle nicht ohne ordnungsgemäß eingesetzten Glas-Drehteller in Betrieb.
- ▶ Überprüfen Sie, ob die Antriebswelle des Antriebssterns korrekt in der Aussparung im Garraumboden steckt und der Antriebsstern plan auf dem Boden aufliegt. Drehen Sie ggf. den Antriebsstern, bis er

in seine korrekte Position herabsinkt.

- ▶ Legen Sie dann den Glas-Drehteller mittig auf die Antriebswelle (**siehe Abb. 5**), so dass die Stege des Glas-Drehtellers in den Aussparungen am Antriebsstern liegen.

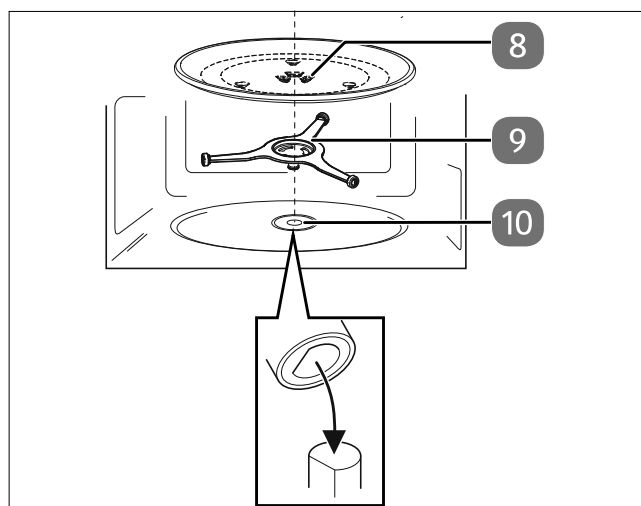
8. Einstellungen vornehmen

GEFAHR!

Verletzungsgefahr!

Es besteht die Verletzungsgefahr durch Stromschlag oder Mikrowellenstrahlung. Mikrowellenstrahlung kann bei Beschädigungen des Geräts durch eine Leckage nach außen dringen. Beschädigungen am Netzkabel können einen elektrischen Schlag verursachen.

- Nehmen Sie die Mikrowelle bei Beschädigungen am Gehäuse, an Abdeckungen, an der Garraumtür oder am Türverschluss auf keinen Fall in Betrieb. Ziehen Sie in diesem Fall sofort das Netzkabel am Stecker aus der Schutzkontaktsteckdose.
- Falls eine Beschädigung vorliegt, nehmen Sie die Mikrowelle nicht in Betrieb, sondern wenden Sie sich an den Service.

HINWEIS!

Möglicher Sachschaden!

Möglicher Geräteschaden durch unsachgemäßen Umgang mit dem Gerät

- Die Mikrowelle ist für den Hausgebrauch bestimmt und darf nicht im Freien verwendet werden.
 - Betreiben Sie das Gerät niemals ohne Glas-Drehteller und nicht ohne Lebensmittel im Garraum.
 - Bewegen Sie Gerät nicht während des Betriebs.
-
- ▶ Bereiten Sie die Lebensmittel vor: Geeignet für die Zubereitung in der Mikrowelle eignen sich Geflügel- und Schweinefleisch, Hackfleisch sowie Fisch aller Art. Rind- und Wildfleisch dagegen

wird in der Mikrowelle schnell zäh und ist daher nicht geeignet.

Bei der Zubereitung von Gemüse, Fleisch und Fisch, teilen Sie Gargut in möglichst gleich große Stücke und decken Sie es beim Garen ab.

- ▶ Drücken Sie die Taste  'DOOR OPEN', um die Garraumtür zu öffnen.
- ▶ Stellen Sie die Lebensmittel in einem mikrowellengeeigneten Behälter mittig auf den Glas-Drehteller.
- ▶ Schließen Sie die Garraumtür, bis sie hörbar eingerastet ist.

Jedes Mal, wenn eine Taste gedrückt wird, wird ein Signalton als Bestätigung des Tastendruckes ausgegeben.

8.1. Signaltöne aus-/einschalten

- ▶ Drücken und halten Sie die Taste **Auto Menü** für ca. 3 Sekunden, um die Signaltöne auszuschalten.

Im Anzeigenfeld wird das Symbol  angezeigt.

- ▶ Um die Signaltöne wieder einzuschalten, drücken und halten Sie erneut die Taste **Auto Menü** für ca. 3 Sekunden.

8.2. Uhrzeit einstellen

Wenn die Mikrowelle zum ersten Mal in Betrieb genommen wird oder die Spannungsversorgung unterbrochen war, zeigt das Anzeigenfeld **00:00** an und die Uhrzeit muss eingestellt werden.

- ▶ Drücken Sie die Taste **Timer/Clock**.
- ▶ Drehen Sie den Drehregler **Confirm/Start/+30s**, bis die korrekte Stunde im Anzeigenfeld angezeigt wird.
- ▶ Drücken Sie die Taste **Timer/Clock**.
- ▶ Drehen Sie den Drehregler **Confirm/Start/+30s**, bis die korrekte Minute im Display angezeigt wird.
- ▶ Drücken Sie die Taste **Timer/Clock**, um die Einstellungen zu bestätigen.



Ist die Uhrzeit eingestellt, können Sie während eines Garvorgangs die aktuelle Uhrzeit abrufen:

- ▶ Drücken Sie die Taste **Timer/Clock**. Die Uhrzeit wird 3 Sekunden angezeigt.

8.3. Küchenwecker (Count-down) einstellen

Das Gerät kann nach Ablauf einer festgelegten Dauer ein akustisches Signal ausgeben. Diese Funktion können Sie z. B. als Eieruhr verwenden.

- ▶ Drücken Sie die Taste **Timer/Clock**. Das Anzeigenfeld zeigt **0:00** an.
- ▶ Drehen Sie den Drehregler **Confirm/Start/+30s**, bis die gewünschte Dauer bis zum Signalton eingestellt ist.

Die maximal einstellbare Dauer beträgt 95 Minuten.

- ▶ Drücken Sie **Confirm/Start/+30s**, um die Einstellung zu bestätigen.

Der Signalton ertönt nach Ablauf der eingestellten Dauer.



Die Funktion steht während eines laufenden Garprogramms nicht zur Verfügung.

8.4. Tastensperre

- ▶ Drücken und halten Sie die Taste **Stop/Clear** für ca. 3 Sekunden. Die Tasten und der Drehregler der Mikrowelle sind nun gesperrt.
- ▶ Um die Tastensperre zu deaktivieren, drücken und halten Sie erneut die Taste **Stop/Clear** für ca. 3 Sekunden.



Die Funktion steht während eines laufenden Garprogramms nicht zur Verfügung.

9. Garen im Mikrowellenbetrieb



VORSICHT!

Verletzungsgefahr!

Da die Speisen bzw. die Behältnisse sehr heiß sein können, besteht Verbrühungsgefahr.

- Verwenden Sie unbedingt Topflappen oder hitzebeständige Handschuhe, wenn Sie die Speisen aus dem Garraum nehmen.



Beim Betrieb kann sich an den Innenwänden und der Garraumtür Kondenswasser bilden. Dies ist beim Garen normal und stellt keine Fehlfunktion dar. Sollte sich Kondenswasser ansammeln, wischen Sie es mit einem weichen Tuch ab.

- ▶ Drücken Sie die Taste **Microwave** einmal oder mehrmals, um eine Energiestufe gemäß folgender Tabelle auszuwählen:

Garstufe	Leistung (in Watt)		Anwendungsbeispiele
P10	Niedrig	90	Warmhalten, Antauen von Speiseeis
P30	Auftauen	270	Auftauen, Butter schmelzen
P50	Mittel	450	Langsames Kochen, Fisch garen, Suppen
P80	Mittelhoch	720	Kochen von Reis, Hackfleischgerichte, Hähnchen
P100	Hoch	900	Schnelles Aufwärmen, Getränke erhitzen, Wasser kochen, Gemüse garen

- ▶ Drücken Sie **Confirm/ Start/+30s**, um die Einstellung zu bestätigen.



Nach dem ersten Drücken der Taste **Micro-wave** kann die Energiestufe auch mit dem Drehregler **Confirm/ Start/+30s** ausgewählt werden.

- ▶ Drehen Sie den Drehregler **Confirm/ Start/+30s**, um die gewünschte Garzeit in folgenden Zeitintervallen einzustellen. Die längste Koch-/Garzeit beträgt 95 Minuten.

Von 0 Sek. bis 1 Min.	in 5-Sekunden-Schritten
Von 1 bis 5 Min.	in 10-Sekunden-Schritten
Von 5 bis 10 Min.	in 30-Sekunden-Schritten
Von 10 bis 30 Min.	in 1-Minute-Schritten
ab 30 Min.	in 5-Minuten-Schritten

- ▶ Drücken Sie die Taste **Confirm/ Start/+30s**. Der Garvorgang startet.



Sie können während eines Garvorgangs die aktuell eingestellte Leistungsstufe abrufen:

- ▶ Drücken Sie die Taste **Timer/Clock**. Die Leistungsstufe wird 3 Sekunden angezeigt.

9.1. Schnellstart

- ▶ Drücken Sie die Taste **Confirm/ Start/+30s**, ohne vorher eine Leistungsstufe einzustellen.

Das Garprogramm startet auf der höchsten Energiestufe (900 Watt) im Mikrowellenbetrieb.

- ▶ Um die Garzeit zu erhöhen, drücken Sie zügig die Taste **Confirm/ Start/+30s** mehrmals:
1 x drücken: 0:30 Minuten;
2 x drücken: 1:00 Minuten;
3 x drücken: 1:30 Minuten;

- 4 x drücken: 2:00 Minuten
usw. bis maximal 95 Minuten.

Das Garprogramm beginnt nach dem letzten Betätigen der Taste automatisch.



Eine andere Schnellstartmethode ist folgende:

- ▶ Drehen Sie im Standby-Modus den Drehregler **Confirm/ Start/+30s** nach links, um die Garzeit einzustellen.
- ▶ Drücken Sie **Confirm/ Start/+30s**, um den Garvorgang zu starten.



In den Betriebsarten *Mikrowelle, Heißluft, Grill, Kombinationsbetrieb* sowie *Auftauen nach Zeit* können Sie wie oben beschrieben die Garzeit durch Drücken der Taste **Confirm/ Start/+30s** verlängern.

9.2. Ende des Garvorgangs

Nach Ablauf eines jeden Garvorgangs werden Signaltöne ausgegeben und im Anzeigefeld wird wieder die Uhrzeit angezeigt. Der Garvorgang ist damit beendet.

9.3. Programm unterbrechen

Um die Speisen z. B. nach der Hälfte der Garzeit umzudrehen oder zu verrühren, ist es häufig notwendig, das Programm zu unterbrechen.

- ▶ Öffnen Sie die Tür oder drücken Sie die Taste **Stop/Clear**, um das Programm zu unterbrechen. Die verbleibende Garzeit wird weiterhin im Anzeigefeld angezeigt.
- ▶ Nachdem Sie die Tür wieder geschlossen haben, drücken Sie die Taste **Confirm/ Start/+30s**, um den Garvorgang fortzusetzen.
- ▶ Drücken Sie die Taste **Stop/Clear** zweimal, um das Programm endgültig vorzeitig abzubrechen.

10. Lebensmittel auf-tauen



- Drehen Sie nach Möglichkeit das Lebensmittel nach der Hälfte der abgelaufenen Zeit auf die andere Seite oder rühren Sie es um, um das Auftauen zu optimieren (siehe „9.3. Programm unterbrechen“ auf Seite 18).
- Sollte das Gefriergut nach der abgelaufenen Zeit noch nicht aufgetaut sein, starten Sie das Gerät erneut mit der Leistungsstufe **P30** für einige Minuten, um das Gefriergut vollständig aufzutauen.

10.1. Automatisches Auftauen nach Gewicht

Die Auftauzeit und Energiestufe werden automatisch gestellt, sobald Sie das Gewicht der aufzutauenden Speisen eingegeben haben. Die Skala für das Gewicht des Gefrier-gutes reicht von 100 g bis 2000 g.

- ▶ Drücken Sie die Taste **Defrost**. Im Anzeigefeld wird **dEF1** und das Symbol angezeigt.
- ▶ Drehen Sie den Drehregler **Confirm/Start/+30s**, um das Gewicht in Gramm einzustellen.
- ▶ Drücken Sie die Taste **Confirm/Start/+30s**, um das Auftauen zu be-ginnen.

10.2. Auftauen nach Zeit

- ▶ Drücken Sie die Taste **Defrost** zweimal. Im Anzeigefeld wird **dEF2** und das Symbol angezeigt.
- ▶ Drehen Sie den Drehregler **Confirm/Start/+30s**, um die gewünschte Zeit einzustellen.
- ▶ Drücken Sie die Taste **Confirm/Start/+30s**, um das Auftauen zu be-ginnen.

11. Grill-/Heißluft-/Kom-binationsbetrieb



VORSICHT!

Verletzungsgefahr!

Da die Speisen bzw. die Behältnisse sehr heiß sein können, besteht Verbrühungsgefahr. Auch der Drehteller wird nach einem Garvor-gang mit Grill/Heißluft sehr heiß!

- Verwenden Sie unbedingt Topflappen oder hitzebeständige Handschuhe, wenn Sie die Speisen oder den Drehteller aus dem Garraum nehmen.



HINWEIS!

Gefahr von Sachschaden!

Es besteht die Gefahr, dass durch Überhit-zung das Gerät beschädigt wird.

- Beachten Sie die Mindestabstände des Geräts zur Wand und verdecken Sie auf keinen Fall die Lüftungsschlitze.



WARNUNG!

Brandgefahr!

Es besteht Brandgefahr durch unsachgemä-ßen Umgang mit dem Gerät.

- Benutzen Sie bei Programmen mit zuge-schalteter Grill-/Heißluftfunktion auf gar keinen Fall Abdeckungen oder nicht hit-zebeständiges Geschirr, da diese schmel-zen oder in Brand geraten können!
- Das Gerät ausschließlich zum Erwärmen von dafür geeigneten Lebensmitteln in geeigneten Behältnissen und Geschirr verwenden. Bei Grill- oder Kombinations-betrieb kein Backpapier verwenden.

11.1. Grillfunktion verwenden

Die Grillfunktion eignet sich bei dünnen Fleischscheiben, Steaks, Hackfleisch, Kebab, Würstchen oder Hähnchenteilen. Sie ist auch geeignet für überbackene Sandwiches und Gratin-Gerichte.

Im Grillbetrieb können Sie, sofern sich die Speisen dafür eignen, den mitgelieferten Grillrost verwenden.

- ▶ Wenden Sie den Grillrost, um die Grillrosthöhe anzupassen. Stellen Sie den Grillrost auf den Glasdrehteller.

Die längste Garzeit beträgt 95 Minuten.

- ▶ Drücken Sie die Taste **Grill**.
- ▶ Drehen Sie den Drehregler **Confirm/ Start/+30s**, um die Garzeit einzustellen.
- ▶ Drücken Sie die Taste **Confirm/ Start/+30s**, um das Programm zu beginnen.



Nach der Hälfte der abgelaufenen Zeit wird ein Signalton ausgegeben. Öffnen Sie ggf. die Tür und wenden Sie das Gargut, um das Garen zu optimieren (siehe „9.3. Programm unterbrechen“ auf Seite 18).

- Drücken Sie erneut die Taste **Confirm/ Start/+30s**, um das Programm fortzusetzen.

12. Heißluftbetrieb verwenden

In der Betriebsart Heißluft zirkuliert die heiße Luft im Innenraum. Heißluft ist besonders zum Zubereiten von Aufläufen oder knusprigen Lebensmitteln zu empfehlen.

- ▶ Drücken Sie die Taste **Convection**.

Im Anzeigefeld wird 110 °C angezeigt.

- ▶ Drücken Sie einmal oder wiederholt die Taste **Convection**, um die gewünschte Gartemperatur auszuwählen.



Nach dem ersten Drücken der Taste **Convection** kann die Gartemperatur auch mit dem Drehregler **Confirm/ Start/+30s** ausgewählt werden.

Es sind Temperatureinstellungen von 110 °C bis 200 °C möglich.

- ▶ Drücken Sie die Taste **Confirm/ Start/+30s**, um die Einstellung zu bestätigen.

- ▶ Möchten Sie das Gerät vorheizen, drücken Sie die Taste **Confirm/ Start/+30s** erneut.

Nach Erreichen der eingestellten Temperatur ertönt ein Signalton.

- ▶ Öffnen Sie die Tür und geben Sie das Gericht in den Garraum.



Möchten Sie das Gerät nicht vorheizen, fahren Sie direkt mit dem nächsten Schritt fort.

- ▶ Drehen Sie den Drehregler **Confirm/ Start/+30s**, um die Garzeit einzustellen.
- ▶ Drücken Sie die Taste **Confirm/ Start/+30s**, um das Programm zu beginnen.



Die längste Garzeit beträgt 95 Minuten.

12.1. Kombinationsbetrieb verwenden

Im Kombinationsbetrieb werden die Betriebsarten in einer bestimmten Taktung, d. h. Mikrowelle, Heißluft und/oder Grill, ausgeführt.

Die längste Garzeit beträgt 95 Minuten.

- ▶ Drücken Sie die Taste **Combi** ein- bis viermal, um die Kombinationsbetriebsart auszuwählen:

Anzeige im Display	Betriebsart		
	Mikrowelle 	Grill 	Heißluft 
C-1	*		*
C-2	*	*	
C-3		*	*
C-4	*	*	*



Verwenden Sie den Grillrost nicht bei zugeschalteten Mikrowellenbetrieb.



Nach dem ersten Drücken der Taste **Combi.** kann das Programm auch mit dem Drehregler **Confirm/ Start/+30s** ausgewählt werden. Drücken Sie die Taste **Confirm/ Start/+30s** zur Bestätigung.

- ▶ Drehen Sie den Drehregler **Confirm/ Start/+30s**, um die Garzeit einzustellen.
- ▶ Drücken Sie die Taste **Confirm/ Start/+30s**, um das Programm zu beginnen.

Die längste Garzeit beträgt 95 Minuten.

13. Automatische Programmsequenz

Das Gerät kann mehrere Garprogramme nacheinander durchführen. Es sind bis zu 2 Sequenzen möglich, die automatisch ablaufen.

Stellen Sie die Garprogramme jeweils wie beschrieben ein und drücken Sie nach Einstellen des letzten Garprogramms die Taste **Confirm/ Start/+30.**

Beispiel:

Sie möchten eine Speise mit dem Auftauprogramm auftauen, danach das Grillprogramm starten.

- ▶ Stellen Sie das Auftauprogramm wie auf Seite 19 beschrieben ein, ohne abschließend die Taste **Confirm/ Start/+30** zu drücken.
- ▶ Stellen Sie anschließend das Grillprogramm wie auf Seite 19 beschrieben ein.
- ▶ Drücken Sie die Taste **Confirm/ Start/+30s**, um das Programm zu starten.

14. Automatikprogramme nutzen

Beim Automatikprogramm ist es nicht notwendig, die Garzeit und Energiestufe einzugeben. Die Mikrowelle ermittelt automatisch die Werte, abhängig vom eingegebenen Lebensmittel und Gewicht.

- ▶ Drehen Sie den Drehregler **Confirm/ Start/+30s** schrittweise im Uhrzeigersinn. Im Anzeigefeld wird die Programmnummer (z. B. „**A-1**“ für Automatikprogramm 1) für das Garprogramm sowie das Symbol  angezeigt.



Eine andere Auswahlmethode ist folgende:

- ▶ Drücken Sie die Taste **Auto Menu** einmal oder mehrfach, bis das Automatikprogramm im Anzeigefeld angezeigt wird.

- ▶ Wählen Sie ein Automatikprogramm A-1 bis A-11 aus.
- ▶ Drücken Sie die Taste **Confirm/ Start/+30s**, um die Einstellung zu bestätigen.
- ▶ Wählen Sie nun das gewünschte Gewicht bzw. die Anzahl der Portionen. Drehen Sie dazu den Drehregler **Confirm/ Start/+30s**.

Das Gewicht/die Menge wird im Anzeigefeld angezeigt.

- ▶ Drücken Sie die Taste **Confirm/ Start/+30s**, um das Programm zu starten.

Wenn das Gericht nicht richtig durchgegart ist, garen Sie es noch einmal ein paar Minuten mit dem Mikrowellen-, Heißluft- oder Grillprogramm nach. Beim Nachgaren mit der Grillfunktion erhöht sich auch der Bräunungsgrad der Speisen.



Beachten Sie, dass Größe, Form und die Sorten der Lebensmittel das Garergebnis mitbestimmt.

Die folgende Tabelle zeigt eine Übersicht der Automatikprogramme mit den einstellbaren Portionsgrößen.

Programm	Gewicht	Anzeige	Leistungsstufe
A-1 Aufwärmen	150 g	150	P100
	250 g	250	
	350 g	350	
	450 g	450	
	600 g	600	
A-2 Kartoffeln	230 g	1	P100
	460 g	2	
	690 g	3	
A-3 Fleisch	150 g	150	P80
	300 g	300	
	450 g	450	
	600 g	600	
A-4 Gemüse	150 g	150	P100
	350 g	350	
	500 g	500	
A-5 Fisch	150 g	150	P80
	250 g	250	
	350 g	350	
A-6 Nudeln	50 g (+ 450 ml Wasser)	50	P80
	100 g (+ 800 ml Wasser)	100	
	150 g (+ 1200 ml Wasser)	150	
A-7 Suppe	200 g	200	P100
	400 g	400	
	600 g	600	

Programm	Gewicht	Anzeige	Leistungsstufe
A-8 Kuchen	475 g	475	Heißluft 160 °C mit Vorheizen
A-9 Pizza	100 g	100	P100 / Heißluft 200 °C
	200 g	200	
	300 g	300	
A-10 Hähnchen	500 g	500	P100 / Heißluft 200 °C
A-11 Getränk	120 ml	1	P100
	240 ml	2	
	360 ml	3	

15. Tipps zum Energiesparen

- ▶ Wählen Sie die kürzeste angegebene Garzeit und verlängern Sie sie bei Bedarf.
- ▶ Garen Sie jeweils kleine Portionen. Bei großen Lebensmittelmengen ist der Einsatz von einem Ofen/Herd energieeffizienter.
- ▶ Verteilen Sie die Lebensmittel gleichmäßig in einem mikrowellengeeigneten Kochschirr und rühren Sie nach der halben Garzeit um bzw. wenden Sie das Gargut.

16. Reinigung und Pflege



GEFAHR!

Risiko eines Stromschlags!

Es besteht die Gefahr eines elektrischen Schlags durch stromführende Teile.

- Schalten Sie die Mikrowelle aus und ziehen Sie vor dem Reinigen den Stecker aus der Steckdose.

Mangelhafte Sauberkeit des Geräts kann zu einer Zerstörung der Geräteoberflächen führen, die ihrerseits die Gebrauchsdauer beeinflusst und möglicherweise zu gefährlichen Situationen führt.

- ▶ Reinigen Sie die Mikrowelle daher regelmäßig und entfernen Sie sämtliche Nahrungsreste.
- ▶ Halten Sie den Garraum sauber. Wischen Sie Spritzer oder verschüttete Flüssigkeiten, die an den Wänden des Garraums haften, mit einem feuchten Tuch ab. Bei starker Verschmutzung wischen Sie den Garraum mit einem feuchten Tuch und einem milden Reinigungsmittel aus.
- ▶ Verwenden Sie keine Reinigungssprays, Scheuermittel oder scharfe Reinigungsmittel, da sie die Oberfläche angreifen, verkratzen oder abstumpfen könnten.
- ▶ Die Außenflächen sollten mit einem feuchten Tuch gereinigt werden. Um eine Beschädigung der Betriebsteile im Innern der Mikrowelle zu verhindern, vermeiden Sie, dass Wasser in die Belüftungsöffnungen eindringt.
- ▶ Reinigen Sie die Garraumtür mit Sichtfenster sowie die Türverriegelung vorsichtig mit einer milden Seifenlösung. Achten Sie besonders auf Beschädigungen an diesen Teilen.
- ▶ Beim Betrieb bei hoher Luftfeuchtigkeit kann sich an den Außenflächen Kondenswasser bilden. Sollte sich im Innern oder auf den Außenflächen Kondenswasser ansammeln, wischen Sie es mit einem weichen Tuch ab.
- ▶ Der Glas-Drehteller muss gelegentlich

herausgenommen werden, um ihn zu reinigen. Spülen Sie den Glas-Drehteller in warmem Wasser mit milder Seifenlösung oder in der Geschirrspülmaschine. Trocknen Sie den Glas-Drehteller danach gründlich mit einem weichen Tuch ab.

- ▶ Entnehmen Sie den Antriebsstern. Wischen Sie den Antriebsstern mit einem feuchten Tuch ab.
- ▶ Setzen Sie die Antriebswelle des Antriebssterns und den Glas-Drehteller nach der Reinigung wieder ein (siehe „7.4. Glas-Drehteller einsetzen“ auf Seite 15).
- ▶ Spülen Sie den Grillrost in warmem Wasser mit milder Seifenlösung. Lassen Sie hartnäckige Verschmutzungen einige Zeit einweichen.
- ▶ Geruchsrückstände in der Mikrowelle können entfernt werden, indem Sie eine Tasse Wasser mit dem Saft und der Schale einer Zitrone in ein tiefes mikrowellenfestes Gefäß geben und 5 Minuten in der Mikrowelle erhitzen. Wischen Sie das Gerät danach gründlich aus und wischen Sie es mit einem weichen Tuch trocken.
- ▶ Wenn die Beleuchtung in der Mikrowelle ersetzt werden muss, wenden Sie sich an eine dafür qualifizierte Fachwerkstatt oder unseren Service.

17. Längerer Nichtgebrauch und Transport

- ▶ Wenn Sie die Mikrowelle über längere Zeit nicht benutzen, ziehen Sie den Netzstecker und bewahren Sie die Mikrowelle an einem trockenen, sauberen und staubfreien Ort auf.
- ▶ Um Beschädigungen bei einem Transport zu vermeiden, empfehlen wir Ihnen, die Originalverpackung zu nutzen.

DE

FR

NL

ES

IT

EN

18. Abhilfe bei Störungen

Problem	Mögliche Ursache	Lösung
Das Gerät lässt sich nicht starten.	Der Netzstecker ist nicht eingesteckt.	Netzstecker in die Steckdose stecken.
	Die Steckdose ist defekt.	Überprüfen Sie die Steckdose, indem Sie ein anderes Gerät anschließen.
Das Gerät heizt nicht auf.	Die Gerätetür ist nicht geschlossen.	Schließen Sie die Gerätetür.
Die Beleuchtung funktioniert nicht.	Das Leuchtmittel ist defekt.	Kontaktieren Sie den Service.
Türöffner-Störung		Fassen Sie unten rechts an der Tür an und öffnen Sie die Tür per Hand.



Mikrowelle stört den TV-/Radio-Empfang

Der Radio- und Fernsehempfang kann durch den Betrieb einer Mikrowelle gestört werden. Dies stellt keinen Mangel dar.

Beleuchtung gedimmt

Beim Garen mit niedriger Leistung kann das Licht im Garraum schwächer werden. Dies ist normal und stellt keine Fehlfunktion dar.

Die Mikrowelle wurde versehentlich gestartet, ohne dass Lebensmittel eingelegt waren.

Betreiben Sie das Gerät nicht ohne eingelegte Lebensmittel. Dies ist sehr gefährlich.

19. Technische Daten

Inverkehrbringer:	MEDION AG Am Zehnthof 77 45307 Essen DEUTSCHLAND
Modellkennung:	MD 12031
Nennspannung:	230 V~, 50 Hz
Nenneingangsleistung, Mikrowelle:	1450 W
Nennausgangsleistung, Mikrowelle:	900 W
Mikrowellenfrequenz:	2450 MHz
Nennleistung, Grill:	1000 W
Nennleistung, Heißluft:	1680 W
Schutzklasse:	I
Gehäuse-Abmessungen (B x H x T):	ca. 469 x 280 x 415 mm
Nettogewicht:	ca. 14,65 kg
Durchmesser Glas-Drehteller	ca. 29 cm
Stromverbrauch Produktinformation zum Stromverbrauch und zur maximalen Zeit bis zum Erreichen des jeweiligen Energiesparmodus.	
Standby-Modus	0,8 W
Maximale Zeit bis zum Erreichen des Energiesparmodus	20 Minuten

20. EU-Konformitätsinformation

C E Hiermit erklärt die MEDION AG, dass das Produkt mit den folgenden Anforderungen der Europäischen Union übereinstimmt:

- EMV-Richtlinie 2014/30/EU,
- Niederspannungsrichtlinie 2014/35/EU,
- Öko-Design-Richtlinie 2009/125/EG,
- RoHS-Richtlinie 2011/65/EU.

Dieses Produkt erfüllt die Anforderungen des europäischen Standards EN55011. Das Produkt wird standardkonform als Gerät der Gruppe 2, Klasse B eingestuft. Gruppe 2 bedeutet, dass das Gerät zweckbestimmt hochfrequente Energie in Form elektromagnetischer Strahlen zur Wärmebehandlung von Lebensmitteln erzeugt. Gerät der Klasse B bedeutet, dass das Gerät für den Einsatz im häuslichen Bereich geeignet ist.

21. Ersatzteile

Wenn Sie Ersatzteile nachbestellen möchten, besuchen Sie unseren MEDIONServiceShop unter <https://www.medion.com/medionserviceshop>.

Dort finden Sie alle passenden Informationen zu Ihrem Produkt.

22. Entsorgung



VERPACKUNG

Ihr Gerät befindet sich zum Schutz vor Transportschäden in einer Verpackung.

Verpackungen sind aus Materialien hergestellt, die umweltschonend entsorgt und einem fachgerechten Recycling zugeführt werden können.

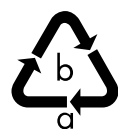

Beachten Sie folgende Kennzeichnung von Verpackungsmaterialien bei der Mülltrennung mit den Abkürzungen (a) und Nummern (b): 1–7: Kunststoffe/20–22: Papier und Pappe/80–98: Verbundstoffe



(Nur für Frankreich)

Das „Triman“-Symbol informiert den Verbraucher darüber, dass das Produkt recycelbar ist, einem erweiterten System der Herstellerverantwortung und in Frankreich einer Sortieranweisung unterliegt.



GERÄT (nur für Deutschland)

Alle mit dem nebenstehenden Symbol gekennzeichneten Elektro- bzw. Elektronikgeräte dürfen nicht im normalen Hausmüll entsorgt werden, sondern sind vom Endnutzer am Ende ihrer Lebenserwartung einer vom unsortierten Siedlungsabfall getrennten Erfassung zuzuführen.

Die Endnutzer haben Altbatterien und Altakkumulatoren, die nicht vom Altgerät umschlossen sind, sowie Lampen, die zerstörungsfrei aus dem Altgerät entnommen werden

können, vor der Abgabe an einer Erfassungsstelle vom Altgerät zerstörungsfrei zu trennen und einer separaten Sammlung zuzuführen. Vertreiber mit einer Verkaufsfläche für Elektro- und Elektronikgeräte von mindestens 400 Quadratmetern sowie Vertreiber von Lebensmitteln mit einer Gesamtverkaufsfläche von mindestens 800 Quadratmetern, die mehrmals im Kalenderjahr oder dauerhaft Elektro- und Elektronikgeräte anbieten und auf dem Markt bereitstellen, sind verpflichtet, bei der Abgabe eines neuen Elektro- oder Elektronikgerätes an einen Endnutzer ein Altgerät des Endnutzers der gleichen Geräteart, das im Wesentlichen die gleichen Funktionen wie das neue Gerät erfüllt, am Ort der Abgabe oder in unmittelbarer Nähe hierzu unentgeltlich zurückzunehmen und auf Verlangen des Endnutzers unabhängig vom Kauf eines neuen Elektro- oder Elektronikgerätes bis zu drei Altgeräte pro Geräteart, die in keiner äußeren Abmessung größer als 25 Zentimeter sind, im Einzelhandelsgeschäft oder in unmittelbarer Nähe hierzu unentgeltlich zurückzunehmen. Bei einem Vertrieb unter Verwendung von Fernkommunikationsmitteln gelten alle Lager- und Versandflächen für Elektro- und Elektronikgeräte des Vertreibers als Verkaufsfläche sowie alle Lager- und Verkaufsflächen des Vertreibers als Gesamtverkaufsfläche. Zudem ist bei einem Vertrieb unter Verwendung von Fernkommunikationsmitteln bei Abgabe des neuen Elektro- bzw. Elektronikgerätes durch Auslieferung bei einem privaten Haushalt die unentgeltliche Abholung des Altgerätes bei diesem Ort der Abgabe auf Geräte der Kategorien 1, 2 und 4 der Anlage 1 zu § 2 Abs. 1 ElektroG beschränkt



(Wärmeüberträger, Bildschirme, Monitore und Geräte, die Bildschirme mit einer Oberfläche von mehr als 100 Quadratzentimetern enthalten, Großgeräte).

Zur Abgabe von Altgeräten stehen in Ihrer Nähe kostenfreie Erfassungsstellen sowie ggf. weitere Annahmestellen für die Wiederverwendung der Altgeräte zur Verfügung. Die Adressen können Sie von Ihrer Kommunalverwaltung erhalten.

Verfügt das Altgerät über Datenspeicher, sollten vor der Rückgabe alle Daten extern gesichert und von dem Altgerät dauerhaft und unwiderruflich gelöscht werden.

Endnutzer sind ausschließlich selbst dafür verantwortlich, dass alle personenbezogenen Daten auf den zu entsorgenden Altgeräten gelöscht sind.

GERÄT (für alle anderen deutschsprachigen Länder)

Alle mit dem nebenstehenden Symbol gekennzeichneten Altgeräte dürfen nicht im normalen Hausmüll entsorgt werden.

Entsprechend Richtlinie 2012/19/EU ist das Gerät am Ende seiner Lebensdauer einer geordneten Entsorgung zuzuführen.

Dabei werden im Gerät enthaltene Wertstoffe der Wiederverwertung zugeführt und die Belastung der Umwelt und negative Auswirkungen auf die menschliche Gesundheit vermieden.

Geben Sie das Altgerät an einer Sammelstelle für Elektroschrott oder einem Wertstoffhof ab.

Wenden Sie sich für nähere Auskünfte an Ihr örtliches Entsorgungsunternehmen oder Ihre kommunale Verwaltung.

23. Serviceinformationen

Sollte Ihr Gerät einmal nicht wie gewünscht und erwartet funktionieren, wenden Sie sich zunächst an unseren Kundenservice. Es stehen Ihnen verschiedene Wege zur Verfügung, um mit uns in Kontakt zu treten:

- In unserer Service-Community treffen Sie auf andere Benutzer sowie unsere Mitarbeiter und können dort Ihre Erfahrungen austauschen und Ihr Wissen weitergeben. Sie finden unsere Service-Community unter community.medion.com.
- Gerne können Sie auch unser Kontaktformular unter www.medion.com/contact nutzen.
- Selbstverständlich steht Ihnen unser Serviceteam auch über unsere Hotline oder postalisch zur Verfügung.

Deutschland	
Öffnungszeiten	Multimedia-Produkte (PC, Notebook, etc.)
Mo. - Fr.: 07:00 - 20:00 Sa.: 10:00 - 18:00	☎ 0201 22099-111
	Haushalt & Heim-elektronik
	☎ 0201 22099-222
	Mobiltelefon; Tablet & Smartphone
	☎ 0201 22099-333
Serviceadresse	
MEDION AG 45092 Essen Deutschland	
Österreich	
Öffnungszeiten	Rufnummer
Mo. - Fr.: 08:00 - 20:00 Sa.: 10:00 - 18:00	☎ 01 9287661

Serviceadresse
MEDION Service Center Franz-Fritsch-Str. 11 4600 Wels Österreich

Schweiz	
Öffnungszeiten	Rufnummer
Mo. - Fr.: 09:00 - 19:00	☎ 0848 - 33 33 32

Serviceadresse
MEDION/LENOVO Service Center Ilfangstrasse 6 8952 Schlieren Schweiz

Belgien & Luxemburg	
Öffnungszeiten	Rufnummer (Belgien)
Mo. - Fr.: 09:00 - 19:00	☎ 02 200 61 98
	Rufnummer (Luxemburg)
	☎ 800 278 99

Serviceadresse
MEDION B.V. John F.Kennedylaan 16a 5981 XC Panningen Die Niederlande

DE

FR

NL

ES

IT

EN



Diese und viele weitere Bedienungsanleitungen stehen Ihnen über das Serviceportal www.medionservice.com zum Download zur Verfügung.

Aus Gründen der Nachhaltigkeit verzichten wir auf gedruckte Garantiebedingungen, Sie finden unsere Garantiebedingungen ebenfalls in unserem Serviceportal.

Sie können auch den nebenstehenden QR-Code scannen und die Bedienungsanleitung über das Serviceportal auf Ihr mobiles Endgerät laden.

24. Impressum

Copyright 2025

Stand: 13. Januar 2025

Alle Rechte vorbehalten.

Diese Bedienungsanleitung ist urheberrechtlich geschützt.

Vervielfältigung in mechanischer, elektronischer und jeder anderen Form ohne die schriftliche Genehmigung des Herstellers ist verboten.

Das Copyright liegt bei der Firma:

MEDION AG

Am Zehnthof 77

45307 Essen

Deutschland

Bitte beachten Sie, dass die oben stehende Anschrift keine Retourenanschrift ist. Kontaktieren Sie zuerst immer unseren Kundenservice.