

medion

Bedienungsanleitung
Notice d'utilisation
Gebruiksaanwijzing

Manual de instrucciones
Istruzioni per l'uso
User manual



3 in 1 Mikrowelle
Micro-ondes 3 en 1
3-in-1 magnetron
Microondas 3 en 1
Microonde 3 in 1
Microwave 3 in 1
MEDION MD 17495

Inhaltsverzeichnis

1. Informationen zu dieser Bedienungsanleitung	3
1.1. Zeichenerklärung.....	3
2. Bestimmungsgemäßer Gebrauch	4
3. Sicherheitshinweise	4
3.1. Mikrowelle aufstellen und anschließen	5
3.2. Brandgefahren vermeiden.....	7
3.3. Besondere Sicherheitshinweise im Umgang mit Mikrowellen	8
3.4. Sicherheitshinweise zum Erhitzen von Flüssigkeiten.....	9
4. Geräteübersicht	10
5. Lieferumfang	12
6. Kochen und Garen mit der Mikrowelle	13
6.1. Größe und Form von mikrowellengeeigneten Gefäßen.....	13
6.2. Mikrowellentaugliche Materialien	14
7. Vor dem ersten Gebrauch	14
7.1. Gerät aufstellen.....	14
7.2. Gerät leer aufheizen.....	15
7.3. Zubehör einsetzen	15
7.4. Grillrost verwenden	15
7.5. Uhrzeit einstellen	16
8. Bedienung	16
8.1. Kochen und Garen mit Mikrowellenenergie	17
8.2. Schnellstart	17
8.3. Ende des Garvorgangs	17
8.4. Programm unterbrechen	17
8.5. Automatisches Auftauen nach Gewicht oder Zeit	18
8.6. Grill- oder Kombibetrieb.....	18
8.7. Heißluft	19
8.8. Nutzen mehrerer Programme	20
8.9. Automatisches Kochen und Garen.....	20
9. Küchenwecker (Countdown) einstellen	21
10. Kindersicherung	21
11. Tipps zum Energiesparen	21
12. Reinigung und Pflege	22
13. Längerer Nichtgebrauch und Transport	23
14. Fehlerbehebung	23
15. Technische Daten	23
16. EU-Konformitätsinformation	24
17. Entsorgung	24
18. Serviceinformationen	26
19. Impressum	27

1. Informationen zu dieser Bedienungsanleitung



Vielen Dank, dass Sie sich für unser Produkt entschieden haben. Wir wünschen Ihnen viel Freude mit dem Gerät.

Lesen Sie vor Inbetriebnahme die Sicherheitshinweise und die gesamte Anleitung aufmerksam durch. Beachten Sie die Warnungen auf dem Gerät und in der Bedienungsanleitung.

Bewahren Sie die Bedienungsanleitung immer in Reichweite auf. Wenn Sie das Gerät verkaufen oder weitergeben, händigen Sie unbedingt auch diese Bedienungsanleitung aus, da sie ein wesentlicher Bestandteil des Produktes ist.

1.1. Zeichenerklärung

Ist ein Textabschnitt mit einem der nachfolgenden Warnsymbole gekennzeichnet, muss die im Text beschriebene Gefahr vermieden werden, um den dort beschriebenen, möglichen Konsequenzen vorzubeugen.



GEFAHR!

Warnung vor unmittelbarer Lebensgefahr!



WARNUNG!

Warnung vor möglicher Lebensgefahr und/oder schweren, irreversiblen Verletzungen!



VORSICHT!

Warnung vor möglichen mittelschweren und/oder leichten Verletzungen!



HINWEIS!

Hinweise beachten, um Sachschäden zu vermeiden!



VORSICHT!

Gefahr durch heiße Oberflächen!



Dieses Symbol gibt Ihnen nützliche Zusatzinformationen zum Zusammenbau oder zum Betrieb.



Hinweise in der Bedienungsanleitung beachten!



Symbol für Wechselstrom



Symbol Schutzerdung (bei Schutzklasse I)



Die Positionsnummern hinter den jeweiligen Gerätekomponenten im Text verweisen auf die Abbildung in Kapitel „4. Geräteübersicht“ auf Seite 10.

2. Bestimmungsgemäßer Gebrauch

Die Mikrowelle darf nur zum Erwärmen und Garen von dafür geeigneten Lebensmitteln in geeigneten Garbehältern und Geschirr verwendet werden.

Dieses Gerät ist dazu bestimmt, im Privathaushalt und ähnlichen Haushaltsanwendungen verwendet zu werden, wie beispielsweise

- in Küchen für Mitarbeiter in Läden, Büros und anderen gewerblichen Bereichen;
- in landwirtschaftlichen Anwesen;
- von Kunden in Hotels, Motels und anderen Wohneinrichtungen;
- in Frühstückspensionen.

Bei gewerblicher Nutzung oder bei Nutzung für andere Zwecke als für o. g. Zwecke übernimmt der Hersteller keine Haftung für eventuelle Schäden.

- ▶ Bitte beachten Sie, dass im Falle des nicht bestimmungsgemäßen Gebrauchs die Haftung erlischt.
- ▶ Beachten Sie alle Informationen in dieser Bedienungsanleitung, insbesondere die Sicherheitshinweise. Jede andere Bedienung gilt als nicht bestimmungsgemäß und kann zu Personen- oder Sachschäden führen.

3. Sicherheitshinweise

WICHTIGE SICHERHEITSHINWEISUNGEN – SORGFÄLTIG LESEN UND FÜR DEN WEITEREN GEBRAUCH AUFBEWAHREN!

- Bewahren Sie Gerät und Zubehör an einem für Kinder unerreichen Platz auf.
- Dieses Gerät kann von Kindern ab 8 Jahren und darüber und von Personen mit reduzierten physischen, sensorischen oder mentalen Fähigkeiten oder Mangel an Erfahrung und/oder Wissen benutzt werden, wenn sie beaufsichtigt werden oder bezüglich des sicheren Gebrauchs des Gerätes unterwiesen wurden und die daraus resultierenden Gefahren verstanden haben.
- Kinder dürfen nicht mit dem Gerät spielen.
- Reinigung und Benutzerwartung dürfen nicht von Kindern ohne Aufsicht durchgeführt werden.
- Kinder jünger als 8 Jahre müssen vom Gerät und der Anschlussleitung ferngehalten werden.

- Im Heißluft-, Grill- oder Kombibetrieb dürfen Kinder wegen der vorkommenden Temperaturen das Gerät nur unter Aufsicht von Erwachsenen benutzen.

3.1. Mikrowelle aufstellen und anschließen



WARNUNG!

Gefahr durch elektrischen Schlag!

Es besteht die Gefahr eines elektrischen Schlags durch stromführende Teile.

- Überprüfen Sie vor dem ersten Gebrauch und nach jeder Benutzung die Mikrowelle sowie das Netzkabel auf Beschädigungen.
- Nehmen Sie die Mikrowelle nicht in Betrieb, wenn sie oder das Netzkabel sichtbare Schäden aufweist.
- Stellen Sie sicher, dass das Netzkabel unbeschädigt ist und nicht unter der Mikrowelle oder über heiße Flächen oder scharfe Kanten verläuft.
- Wickeln Sie das Netzkabel vollständig ab.

- Knicken oder quetschen Sie das Netzkabel nicht.
- Wenn Sie einen Transportschaden feststellen, wenden Sie sich umgehend an den Service.
- Schließen Sie die Mikrowelle nur an eine ordnungsgemäß installierte, geerdete und elektrisch abgesicherte Steckdose an. Die Netzspannung muss den technischen Daten des Gerätes entsprechen.
- Für den Fall, dass Sie die Mikrowelle schnell vom Netz nehmen müssen, muss die Steckdose frei zugänglich sein.



WARNUNG!

Verletzungsgefahr!

Es besteht Verletzungsgefahr durch Mikrowellenstrahlung. Mikrowellenstrahlung kann bei Beschädigungen des Geräts durch eine Leckage nach außen dringen. Beschädigungen am Netzkabel können einen elektrischen Schlag verursachen.

- Nehmen Sie die Mikrowelle bei Beschädigungen am Gehäuse, an Abdeckungen, an der Garraumtür, Türdichtungen oder an der Türverriegelung auf keinen Fall in Betrieb. Ziehen Sie in diesem Fall sofort das Netzkabel am Stecker aus der Schutzkontaktsteckdose. Nehmen Sie die Mikrowelle nicht mehr in Betrieb, bevor sie von einer dafür ausgebildeten Person repariert wurde.
- **WARNUNG!** Es ist gefährlich für alle anderen, außer für eine dafür ausgebildete Person, irgendwelche Wartungs- oder Reparaturarbeit auszuführen, die die Entfernung einer Abdeckung erfordert, die den Schutz gegen Strahlenbelastung durch Mikrowellenenergie sicherstellt.
- Nehmen Sie auf keinen Fall selbstständig Veränderungen an der Mikrowelle vor oder versuchen, ein Geräte- teil selbst zu öffnen und/ oder zu reparieren. Lassen Sie Mikrowelle und Netzkabel ausschließlich durch eine dafür qualifizierte Fachwerkstatt instand setzen oder wenden Sie sich an den Service, um Gefährdungen zu vermeiden.
- Entfernen Sie keine Abdeckungen im Innenraum der Mikrowelle oder die Innenfolie des Sichtfensters, da sonst Mikrowellenstrahlung austreten kann.
- Verwenden Sie nur von uns gelieferte oder genehmigte Ersatz- und Zubehörteile.
- Verwenden Sie die Mikrowelle nicht in feuchten Räumen, da dies zu einem Stromschlag führen kann.
- Tauchen Sie die Mikrowelle nicht in Wasser oder andere Flüssigkeiten und halten Sie die Mikrowelle nicht unter fließendes Wasser.
- Schützen Sie die Mikrowelle gegen Tropf- und Spritzwasser. Vermeiden Sie Berührungen mit Wasser oder anderen Flüssigkeiten. Halten Sie das Gerät, das Netzkabel und den Netzstecker fern von Waschbecken, Spülen oder Ähnlichem. Sollte einmal Flüssigkeit ins Gerät eingedrungen sein, ziehen Sie sofort den Netzstecker aus

der Schutzkontaktsteckdose. Lassen Sie das Gerät durch eine dafür qualifizierte Fachwerkstatt überprüfen.

- Ziehen Sie den Netzstecker aus der Steckdose,
 - wenn Sie das Gerät reinigen oder warten,
 - wenn Sie das Gerät auf- oder abbauen,
 - wenn das Gerät feucht oder nass geworden ist,
 - wenn Sie das Gerät nicht mehr gebrauchen,
 - bei fehlender Aufsicht,
 - bei Gewitter.
- Berühren Sie das Gerät oder das Netzkabel niemals mit nassen Händen.

3.2. Brandgefahren vermeiden



WARNUNG!

Explosionsgefahr!

Wasser-/Öl-Mischungen können sich entzünden oder gar explodieren.

- Erhitzen Sie keine Mischung aus Wasser mit Öl oder Fett in der Mikrowelle.
- Tauen Sie kein gefrorenes Fett oder Öl in der Mikrowelle auf.



WARNUNG!

Brandgefahr!

Es besteht Brandgefahr durch unsachgemäßen Umgang mit dem Gerät

- Verdecken oder verstopfen Sie keine Öffnungen an dem Gerät.
- Lassen Sie das Gerät während des Betriebs niemals unbeaufsichtigt.
- Betreiben Sie die Mikrowelle nicht mit einer externen Zeitschaltuhr oder einem separaten Fernwirksystem.
- Beaufsichtigen Sie die Mikrowelle grundsätzlich beim Erwärmen oder Kochen von Speisen in brennbaren Materialien wie Kunststoff- oder Papierbehältern.
- Verwenden Sie das Gerät ausschließlich zum Erwärmen von dafür geeigneten Lebensmitteln in geeigneten Behältnissen und Geschirr.
- Trocknen Sie im Gerät keine brennbaren Gegenstände (keine Speisen oder Kleidung, keine Heizkissen, Hausschuhe, Schwämme, feuchte Putzlappen und Ähnliches). Dies kann zu Ver-

letzungen, Entzündungen oder Feuer führen.

- Bereiten Sie mit dem Gerät keine alkoholhaltigen Speisen zu.
- Nutzen Sie das Gerät nicht zum Frittieren oder Öl erhitzen.
- Wenn Rauch abgegeben wird, ist das Gerät abzuschalten oder der Stecker zu ziehen und die Garraumtür geschlossen zu halten, um eventuell auftretende Flammen zu ersticken.
- Verwenden Sie ausschließlich handelsübliche Popcorn-Verpackungen, die zum Herstellen von Popcorn in der Mikrowelle ausgezeichnet sind.
- Überschreiten Sie nie die vom Hersteller angegebenen Garzeiten.
- Lagern Sie keine Lebensmittel oder andere Gegenstände im Garraum der Mikrowelle.

3.3. Besondere Sicherheits-hinweise im Umgang mit Mikrowellen

- **WARNUNG!** Erhitzen Sie keine Speisen oder Flüssigkeiten in fest verschlossenen Behältern! Diese können im Gerät explodieren oder beim Öffnen zu Verletzungen führen. Entfernen Sie bei verschließbaren Behältern, wie z. B. Babyflaschen, grundsätzlich den Deckel.
- In der Mikrowelle zubereitete Speisen werden ggf. ungleichmäßig heiß. Prüfen Sie vor dem Verzehr die Temperatur der erhitzten Speisen. Rühren Sie bei Babynahrung und Babyflaschen vor der Prüfung der Temperatur die Kindernahrung immer um oder schütteln Sie diese, um Verbrennungen zu vermeiden.
- Erhitzen Sie Eier mit Schale oder ganze, hartgekochte Eier nicht in der Mikrowelle, da sie beim Garen und auch nach der Entnahme explodieren können. Erhitzen Sie Eier nur in speziell dafür vorgesehenem Mikrowellengeschirr.

- Ritzen Sie Lebensmittel mit geschlossener Haut, wie z. B. Tomaten, Würstchen, Auberginen oder ähnliche vor dem Garen an, um ein Platzen zu vermeiden.
- Beim Öffnen von Garbehältern (z. B. Popcorntüten, Dosen) tritt heißer Dampf aus. Halten Sie beim Öffnen die Öffnung immer vom Körper weg.
- Beim Öffnen der Garraumtür tritt heißer Dampf aus. Halten Sie Abstand.
- Während des Garvorgangs werden die Oberflächen der Mikrowelle, der Zubehörtteile sowie das Gargeschirr sehr heiß. Verwenden Sie Topfhandschuhe. Lassen Sie die Teile vor dem Reinigen abkühlen.

3.4. Sicherheitshinweise zum Erhitzen von Flüssigkeiten



VORSICHT! **Verletzungsgefahr!**

Es besteht Verletzungsgefahr durch Verbrennung.

- **WARNUNG!** Beim Erhitzen von Flüssigkeiten in der Mikrowelle kann es zu sogenanntem Siedeverzug kommen, d. h., dass die Flüssigkeit bereits Siedetemperatur hat, ohne dass die beim Kochen typischen Dampfblasen auftreten. Bei Erschütterungen, wie sie z. B. bei dem Herausnehmen entstehen, kommt es dann zu einem plötzlichen Aufkochen der Flüssigkeit. Flüssigkeit kann schlagartig herauspritzen, deshalb ist bei dem Hantieren mit dem Behälter Vorsicht geboten.
- Keine hohen, schmalen Gefäße verwenden.
- Beim Erhitzen einen Stab aus Glas oder Keramik in das Gefäß stellen, um ein verspätetes Aufkochen der Flüssigkeit zu verhindern. Nach dem Erhitzen kurz warten, das Gefäß vorsichtig antippen und Flüssigkeit umrühren, bevor Sie es aus dem Garraum nehmen.

4. Geräteübersicht



Abb. 1 – Frontansicht bei geöffneter Tür

1. Sichtfenster
2. Drehteller
3. Oberer Grill
4. Abdeckung des Magnetrons NICHT ENTFERNEN!
5. Beleuchtung
6. Netzkabel
7. Bedienfeld
8. Türverriegelung
9. Antriebsachse
10. Rollenring
11. Grillrost

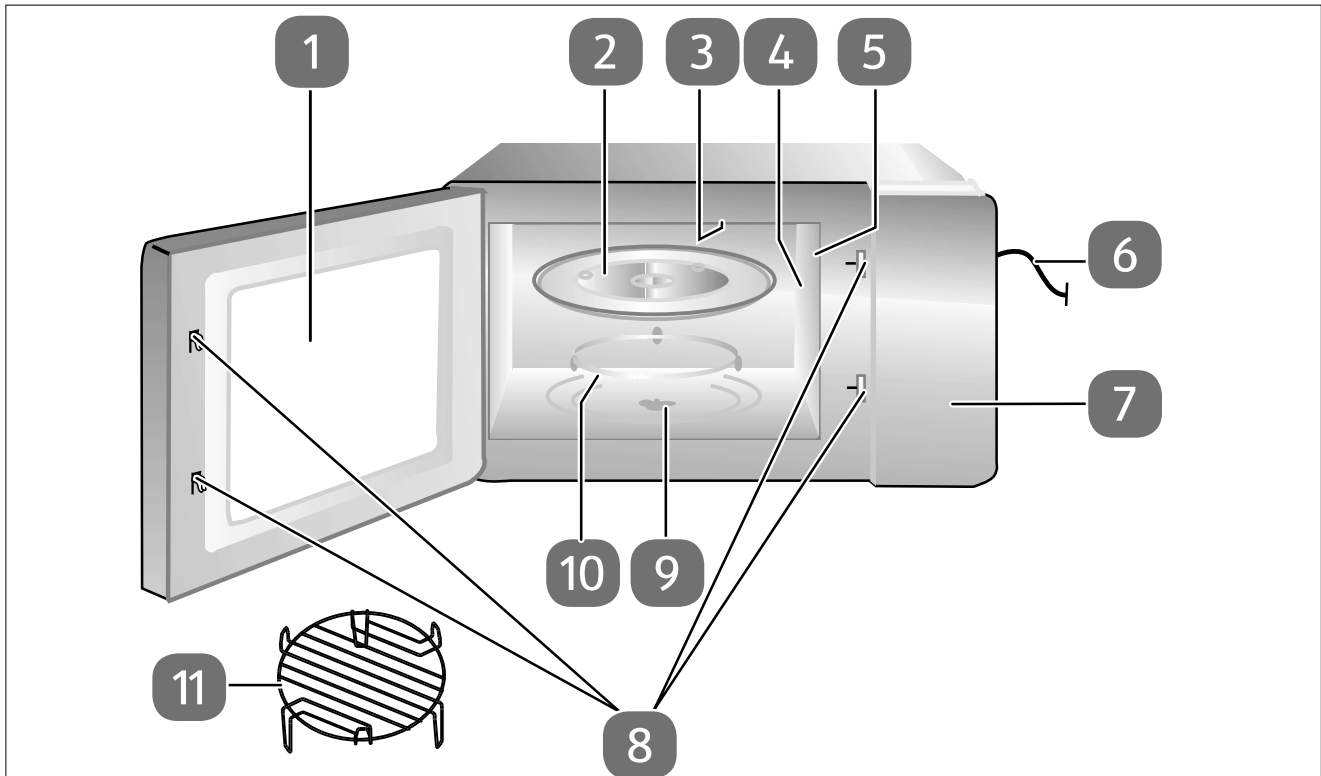

Abb. 2 – Bedienelemente

12. Mikrowellenbetrieb einstellen
13. Kombibetrieb Mikrowelle/Grill/Heißluft einstellen
14. Heißluftbetrieb einstellen
15. Auftaubetrieb nach Gewicht/Dauer einstellen
16. Uhrzeit / Uhrzeitformat /Garzeitbeginn einstellen
17. Eingabe abbrechen/einmal drücken: Programm kurz unterbrechen/zweimal drücken: Programm vorzeitig beenden/länger drücken: Kindersicherung aktivieren
18. Eingabewert erhöhen/Autoprogramme auswählen
19. Eingabewert verringern/Autoprogramme auswählen
20. Gerät starten/Eingabe bestätigen/ Autoprogramme starten

DE

FR

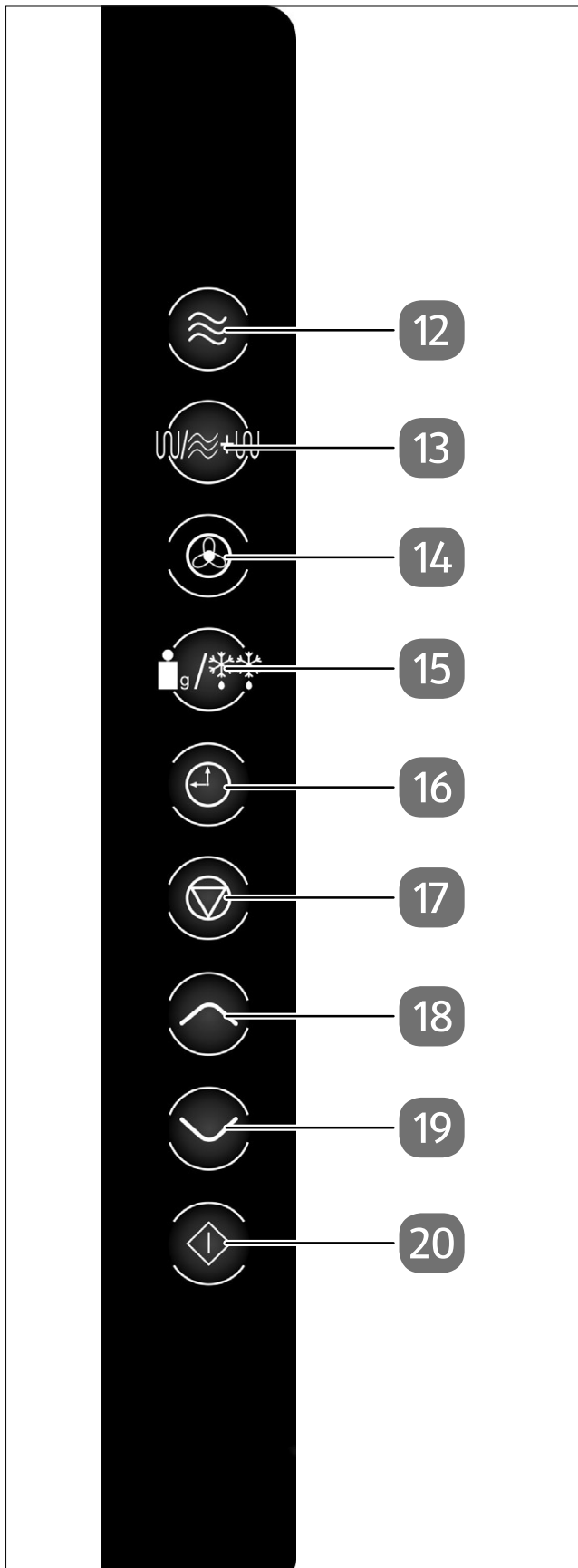
NL

ES

IT

EN

Betriebsanzeige	
	Anzeige der Uhrzeit/Dauer des Kochprogramms oder des Gewichts
g	Gewichtsanzeige in Gramm
°C	Temperaturanzeige in Celsius
	Kindersicherung aktiv
Pizza	Automatikprogramm A-1 (Pizza) in Betrieb
Potato	Automatikprogramm A-2 (Kartoffeln) in Betrieb
Meat	Automatikprogramm A-3 (Fleisch) in Betrieb
Fish	Automatikprogramm A-4 (Fisch) in Betrieb
Vegetable	Automatikprogramm A-5 (Gemüse) in Betrieb
Beverage	Automatikprogramm A-6 (Getränke) in Betrieb
Pasta	Automatikprogramm A-7 (Nudeln) in Betrieb
Popcorn	Automatikprogramm A-8 (Popcorn) in Betrieb
Cake	Automatikprogramm A-9 (Kuchen) in Betrieb
Chicken	Automatikprogramm A-10 (Hähnchen) in Betrieb
Auto	Aktives Automatikprogramm
	Auftaubetrieb

Betriebsanzeige	
	Grillbetrieb
	Heißluftbetrieb
	Mikrowellenbetrieb

5. Lieferumfang

GEFAHR!

Verletzungsgefahr!

Es besteht Erstickungsgefahr durch Verschlucken oder Einatmen von Kleinteilen oder Folien.

- Alle verwendeten Verpackungsmaterialien (Beutel, Polystyrolstücke usw.) nicht in der Reichweite von Kindern lagern.
- Lassen Sie Kinder nicht mit dem Verpackungsmaterial spielen.

HINWEIS!

Möglicher Sachschaden!

Möglicher Geräteschaden durch unsachgemäßen Umgang mit dem Gerät

- Die Mica-Abdeckung im Garraum ist kein Teil der Verpackung und darf nicht entfernt werden!
-
- ▶ Entnehmen Sie das Produkt aus der Verpackung und entfernen Sie sämtliches Verpackungsmaterial.
 - ▶ Überprüfen Sie die Vollständigkeit der Lieferung und benachrichtigen Sie unseren Service bitte innerhalb von 14 Tagen nach dem Kauf, falls die Lieferung nicht komplett ist.
 - ▶ Die Mikrowelle muss vor jedem Gebrauch auf Beschädigungen überprüft werden. Wenden Sie sich bei Beschädigungen an unseren Service.

Mit dem von Ihnen erworbenen Paket haben Sie erhalten:

- Mikrowelle
- Drehteller
- Grillrost
- Kurzanleitung

6. Kochen und Garen mit der Mikrowelle

HINWEIS!

Möglicher Sachschaden!

Die Verwendung von ungeeigneten Materialien kann zur Beschädigung des Geräts oder des Materials selbst führen.

- Verwenden Sie nur das beiliegende oder in dieser Bedienungsanleitung als geeignet beschriebene Zubehör.
- Verwenden Sie niemals Geschirr mit Metallverzierungen oder metallisches Geschirr, da es durch Funkenschlag zu Beschädigungen am Gerät und/oder am Geschirr kommen kann.
- Sobald Sie Funken oder Blitze bemerken, drücken Sie die Taste  und ziehen Sie den Netzstecker. Prüfen Sie, ob sich metallische Gegenstände in oder an Lebensmitteln oder am Geschirr befinden.
- Verwenden Sie kein Kristall- oder Bleikristallglas. Es kann zerspringen, farbiges Glas kann sich verfärben.
- Verwenden Sie keine hitzeunbeständigen Materialien. Sie können sich verformen oder sogar brennen.
- Verwenden Sie mikrowellengeeignetes Geschirr. Achten Sie beim Geschirrkau auf Kennzeichnungen wie „mikrowellengeeignet“ oder „für die Mikrowelle“.

- ▶ Um die Nahrungsmittel zum Garen richtig einzufüllen und anzuordnen, bringen Sie die dicksten Stücke am äußeren Rand unter.
- ▶ Beachten Sie die genaue Koch- oder Garzeit.

- ▶ Wählen Sie die kürzeste angegebene Koch- oder Garzeit und verlängern Sie sie bei Bedarf.
- ▶ Decken Sie die Speisen während des Koch- oder Garvorgangs mit einer mikrowellengeeigneten Abdeckung ab. Durch Abdecken werden Spritzer vermieden, außerdem wird das Essen gleichmäßiger gegart.
- ▶ Speisen wie Hähnchenteile und Hamburger sollten während der Zubereitung in der Mikrowelle einmal umgedreht werden, um das Garen zu beschleunigen. Größere Teile wie Braten oder Brathähnchen müssen mindestens einmal umgedreht werden.
- ▶ Wichtig ist auch ein Umschichten, z. B. bei Fleischbällchen: Nach der Hälfte der Zubereitungszeit sollten die Speisen von oben nach unten und von innen nach außen umgeschichtet werden.
- ▶ Nach dem Erhitzen rühren Sie, wenn möglich, das Gargut durch, um eine gleichmäßige Temperaturverteilung zu erreichen oder lassen Sie es für eine kurze Zeit nachgaren.

6.1. Größe und Form von mikrowellengeeigneten Gefäßen

Flache, breite Gefäße eignen sich besser als schmale und hohe. „Flache“ Speisen können gleichmäßiger durchgaren.

Runde oder ovale Gefäße eignen sich besser als eckige. In den Ecken besteht die Gefahr lokaler Überhitzung.

6.2. Mikrowellentaugliche Materialien

Verwenden Sie in der Mikrowelle folgende Utensilien:

- Bräunungsgeschirr
- Essgeschirr
- Glasgefäße ohne Deckel
- Ofen-Glaswaren
- Ofen-Kochbeutel
- Papierteller und -becher (nur zum kurzzeitigen Aufwärmen)
- Papiertücher (nur zum Abdecken von Lebensmitteln und zum Aufsaugen von Fett)
- Mikrowellengeeignete Kunststoffbehälter
- Mikrowellengeeignete Kunststoffverpackung
- Mikrowellengeeignetes Thermometer
- Wachspapier (nur zum Abdecken von Lebensmitteln)

Beachten Sie dabei immer die Anweisungen des Herstellers.

7. Vor dem ersten Gebrauch

7.1. Gerät aufstellen



Abb. 3 – Geräteabstand



WARNUNG!

Brandgefahr!

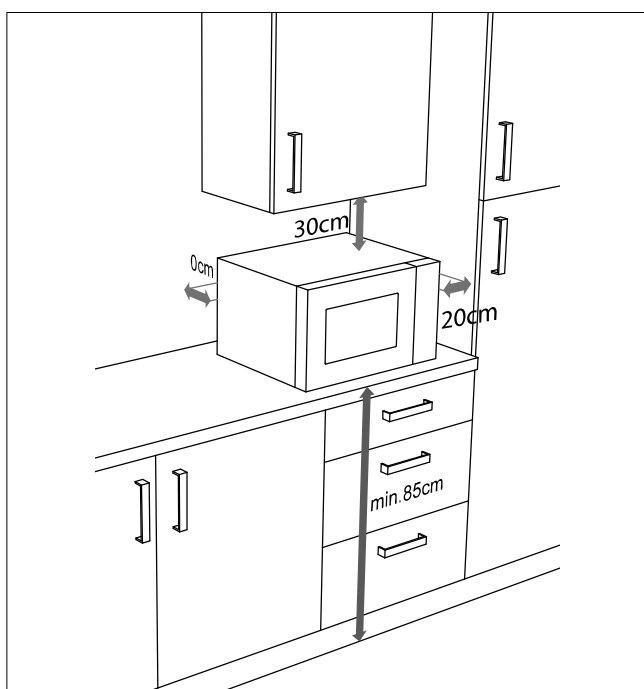
Es besteht Brandgefahr durch unsachgemäßen Aufstellung des Geräts.

- ▶ Für eine ausreichende Belüftung müssen die in „**Abb. 3 – Geräteabstand**“ dargestellten Abstände eingehalten werden. Der Abstandshalter an der Geräterückseite muss die Wand berühren. Er gewährleistet den korrekten Abstand beim Aufstellen der Mikrowelle.
- Die Standfüße dürfen nicht entfernt werden.
- Die Mikrowelle ist als freistehendes Gerät vorgesehen. Betreiben Sie die Mikrowelle nicht in einem Einbaumöbel oder in einem Schrank.



HINWEIS!

Möglicher Sachschaden!

Es besteht Gefahr von Geräteschaden durch unsachgemäße Aufstellung

- Stellen Sie die Mikrowelle auf eine ebene, stabile Fläche, die das Eigengewicht des Geräts samt dem Höchstgewicht der darin zubereiteten Nahrungsmittelmenge tragen kann.
- Betreiben Sie das Gerät ausschließlich in Innenräumen.
- Stellen Sie die Mikrowelle nicht auf:
 - in der Nähe von Wärmequellen oder offenem Feuer,
 - in der Nähe von Radio- oder Fernsehgeräten,
 - in der Nähe von brennbaren Materialien,
 - an einem Ort mit hoher Luftfeuchtigkeit oder an dem Nässe auftritt
 - an einem Ort mit extrem hohen oder tiefen Temperaturen oder mit direkter Sonneneinstrahlung.

Chemische Zusätze in Möbelbeschichtungen können das Material der Gerätefüße angreifen und Rückstände auf der Möbeloberfläche verursachen.

- Stellen Sie das Gerät auf eine hitzeempfindliche Unterlage.

- ▶ Schließen Sie die Mikrowelle an eine gut erreichbare und jederzeit frei zugängliche Schutzkontaktsteckdose an.







7.2. Gerät leer aufheizen

Vor dem Verwenden der Mikrowelle muss das Gerät zunächst leer aufgeheizt werden, damit fertigungsbedingte Rückstände verdampfen können. Schalten Sie dazu das Gerät ohne Lebensmittel und ohne Zubehör wie im Folgenden beschrieben in der Betriebsart Heißluft ein:

- ▶ Öffnen Sie die Tür und entnehmen Sie gegebenenfalls Verpackungen oder Zubehörteile aus dem Garraum. Schließen Sie die Tür danach wieder.

- ▶ Drücken Sie die Taste .

Im Display wird **100 °C** angezeigt.

- ▶ Drücken Sie die Tasten  oder , um die Gartemperatur **190 °C** auszuwählen.
- ▶ Drücken Sie die Taste , um die Einstellung zu bestätigen.
- ▶ Drücken Sie die Tasten  oder , um eine Garzeit von 10 Minuten einzustellen.
- ▶ Drücken Sie die Taste  erneut, um den Heizvorgang zu starten.



Bei diesem ersten Aufheizen kann es zu einer leichten Geruchsbildung kommen. Die Dämpfe sind unschädlich und verschwinden nach kurzer Zeit. Sorgen Sie für eine ausreichende Belüftung z. B. durch ein geöffnetes Fenster.

- ▶ Nach 10 Minuten schaltet sich das Gerät automatisch aus. Warten Sie, bis es vollständig abgekühlt ist.

- ▶ Ziehen Sie den Netzstecker aus der Steckdose und reinigen Sie das Gerät anschließend noch einmal mit einem feuchten Tuch von innen und trocknen Sie die Mikrowelle sorgfältig ab.

7.3. Zubehör einsetzen



Abb. 4 – Drehteller einsetzen

- ▶ Nehmen Sie die Mikrowelle nicht ohne ordnungsgemäß eingesetzten Drehteller in Betrieb.
- ▶ Überprüfen Sie, dass die Antriebswelle korrekt in der Aussparung im Garraumboden steckt und mit ihren Flügeln plan auf dem Boden aufliegt. Drehen Sie ggf. die Welle, bis sie in ihre korrekte Position herabsinkt.
- ▶ Setzen Sie den Rollenring in die Vertiefung im Garraum und legen Sie dann den Drehteller mittig auf die Antriebswelle (siehe Abb. oben), so dass die Stege des Drehtellers zwischen den Flügeln der Antriebswelle liegen.

7.4. Grillrost verwenden

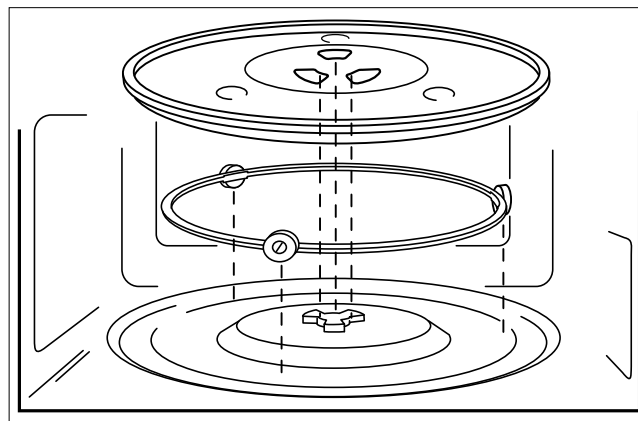

Abb. 5 – Grillrost verwenden

Im Betrieb mit Grill können Sie den Grillrost in zwei Positionen verwenden.

Stellen Sie den Grillrost mit den langen Standfüßen auf den Drehteller, werden die Lebensmittel schneller gebräunt, da sie näher am Heizelement des Grill liegen.

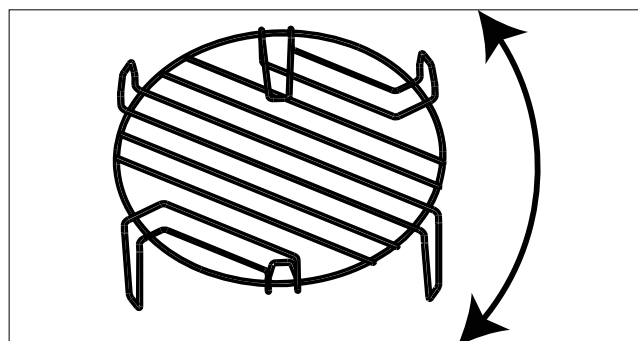

Stellen Sie den Grillrost mit den kurzen Standfüßen auf den Drehteller, werden die Lebensmittel langsamer gebräunt, da sie weiter vom Heizelement des Grill entfernt sind.

7.5. Uhrzeit einstellen



Wenn die Mikrowelle zum ersten Mal in Betrieb genommen wird oder die Spannungsversorgung unterbrochen war, zeigt das Display **0:00** an und die Uhrzeit muss eingestellt werden.

- ▶ Drücken Sie die Taste .

Die Stundenanzeige **00** blinkt.

- ▶ Drücken Sie die Tasten  oder , bis die korrekte Stunde im Display angezeigt wird.
- ▶ Drücken Sie die Taste , um die Einstellung zu bestätigen.

Die Minutenanzeige **00** blinkt.

- ▶ Drücken Sie die Tasten  oder , bis die korrekte Minute im Display angezeigt wird.
- ▶ Drücken Sie die Taste , um die Einstellung zu bestätigen.

8. Bedienung



GEFAHR!

Verletzungsgefahr!

Es besteht die Verletzungsgefahr durch Stromschlag oder Mikrowellenstrahlung. Mikrowellenstrahlung kann bei Beschädigungen des Geräts durch eine Leckage nach außen dringen. Beschädigungen am Netzkabel können einen elektrischen Schlag verursachen.

- Nehmen Sie die Mikrowelle bei Beschädigungen am Gehäuse, an Abdeckungen, an der Garraumtür oder am Türverschluss auf keinen Fall in Betrieb. Ziehen Sie in diesem Fall sofort das Netzkabel am Stecker aus der Schutzkontaktsteckdose.

- Falls eine Beschädigung vorliegt, nehmen Sie die Mikrowelle nicht in Betrieb, sondern wenden Sie sich an den Service.



HINWEIS!

Möglicher Sachschaden!

Möglicher Geräteschaden durch unsachgemäßen Umgang mit dem Gerät

- Die Mikrowelle ist für den Hausgebrauch bestimmt und darf nicht im Freien verwendet werden.
- Betreiben Sie das Gerät niemals ohne Glas-Drehteller und nicht ohne Lebensmittel im Garraum.
- Bewegen Sie Gerät nicht während des Betriebs.



Beim Betrieb kann sich an den Innenwänden und der Garraumtür Kondenswasser bilden. Dies ist beim Garen normal und stellt keine Fehlfunktion dar. Sollte sich Kondenswasser ansammeln, wischen Sie es mit einem weichen Tuch ab.





- ▶ Bereiten Sie die Lebensmittel vor:
Für die Zubereitung in der Mikrowelle eignen sich Geflügel- und Schweinefleisch, Hackfleisch sowie Fisch aller Art. Rind- und Wildfleisch dagegen wird in der Mikrowelle schnell zäh und ist daher nicht geeignet.
Bei der Zubereitung von Gemüse, Fleisch und Fisch teilen Sie das Gargut in möglichst gleich große Stücke.
- ▶ Ziehen Sie am Türgriff, um die Garraumtür zu öffnen.
- ▶ Stellen Sie die Lebensmittel in einem mikrowellengeeigneten Behälter mittig auf den Glas-Drehteller.
- ▶ Decken Sie die Speisen während des Koch- oder Garvorgangs mit einer mikrowellengeeigneten Abdeckung ab. Durch das Abdecken werden Spritzer vermieden, außerdem wird das Essen gleichmäßiger gegart.

- ▶ Schließen Sie die Garraumtür, bis sie hörbar eingerastet ist.



Jedes Mal, wenn eine Taste gedrückt wird, ertönt ein Signalton als Bestätigung des Tastendruckes.

Wird nach einer Tasteneingabe keine weitere Taste für ca. fünf Minuten gedrückt, um den Vorgang abzuschließen, schaltet sich die Mikrowelle automatisch in den Standby-Modus.

8.1. Kochen und Garen mit Mikrowellenenergie

- ▶ Um mit Mikrowellenenergie zu garen, drücken Sie die Taste , bis im Display das Symbol  angezeigt wird. Im Display wird die Leistungsstufe **P100** angezeigt.
- ▶ Drücken Sie die Tasten  oder , um eine Energiestufe gemäß folgender Tabelle auszuwählen:

Anzeige im Display	Leistung
P100	800 W
P80	640 W
P50	400 W
P30	240 W
P10	80 W

- ▶ Drücken Sie die Taste , um die Einstellung zu bestätigen.
- ▶ Drücken Sie die Tasten  oder , um die gewünschte Garzeit in folgenden Zeitintervallen einzustellen. Die längste Koch-/Garzeit beträgt 95 Minuten.

Von 0 Sek. bis 1 Min.	in 5-Sekunden-Schritten
Von 1 bis 5 Min.	in 10-Sekunden-Schritten
Von 5 bis 10 Min.	in 30-Sekunden-Schritten
Von 10 bis 30 Min.	in 1-Minute-Schritten
ab 30 Min.	in 5-Minuten-Schritten

- ▶ Drücken Sie die Taste , um die Einstellung zu bestätigen.

Der Garvorgang startet.

8.2. Schnellstart

Wenn Sie die Taste  drücken, ohne vorher eine Leistungsstufe einzustellen, wird das Garprogramm auf der höchsten Energiestufe (800 Watt) im Mikrowellenbetrieb gestartet.

- ▶ Um die Kochzeit zu erhöhen, drücken Sie die Taste  zügig mehrmals:
1 x drücken: 0:30 Minuten;
2 x drücken: 1:00 Minuten;
3 x drücken: 1:30 Minuten;
4 x drücken: 2:00 Minuten
usw. bis maximal 95 Minuten.

Das Garprogramm beginnt kurze Zeit nach dem letztmaligen Betätigen der Taste automatisch.

8.3. Ende des Garvorgangs

Nach Ablauf eines jeden Garvorgangs ertönen Signaltöne und im Display wird wieder die Uhrzeit angezeigt. Der Garvorgang ist damit beendet.

VORSICHT!

Verletzungsgefahr!



Speisen bzw. die Behältnisse werden u. U. sehr heiß. Es besteht Verbrennungsgefahr.

- Verwenden Sie unbedingt Topflappen oder hitzebeständige Handschuhe, wenn Sie die Speisen aus dem Garraum nehmen.

8.4. Programm unterbrechen





Um die Speisen z. B. nach der Hälfte der Garzeit umzudrehen oder zu verrühren, ist es häufig notwendig, das Programm zu unterbrechen.

- ▶ Öffnen Sie die Tür oder drücken Sie Taste , um das Programm zu unterbrechen. Die verbleibende Laufzeit wird weiterhin im Display angezeigt.

- ▶ Nachdem Sie die Tür wieder geschlossen haben, drücken Sie die Taste , um den Garvorgang fortzusetzen.
- ▶ Drücken Sie die Taste  zweimal, um das Programm endgültig vorzeitig abzubrechen.

8.5. Automatisches Auftauen nach Gewicht oder Zeit





Die Auftauzeit und Energiestufe werden automatisch gestellt, sobald Sie das Gewicht der aufzutauenden Speisen eingegeben haben. Die Skala für das Gewicht des Gefrier-gutes reicht von 100g bis 2.000g.

- ▶ Drücken Sie die Taste  mehrmals, um das Auftauen nach Gewicht (**DEF1**) oder nach Zeit (**DEF2**) auszuwählen.
- ▶ Drücken Sie die Tasten  oder , um das gewünschte Gewicht in Gramm/die Auftauzeit in Minuten einzustellen.
- ▶ Drücken Sie die Taste , um das Auftauen zu beginnen.



Drehen Sie nach Möglichkeit die Speise nach der Hälfte der abgelaufenen Zeit auf die andere Seite, um das Auftauen zu optimieren (siehe „8.4. Programm unterbrechen“ auf Seite 17). Danach drücken Sie erneut die Taste , um das Programm fortzusetzen.

8.5.1. Anwendungsbeispiel: 500 g Hackfleisch auftauen

- ▶ Stellen Sie das Hackfleisch in einem mikrowellengeeigneten Behälter mittig auf den Glas-Drehteller.
- ▶ Schließen Sie die Garraumtür, bis sie hörbar eingerastet ist.
- ▶ Drücken Sie die Taste , um das Auftauen nach Gewicht (**DEF1**) einzustellen.
- ▶ Drücken Sie die Tasten  oder , um 500 g einzustellen.
- ▶ Drücken Sie die Taste , um das Auftauen zu beginnen.

- ▶ Nach etwa der Hälfte der Zeit öffnen Sie die Garraumtür und drehen Sie das Hackfleisch auf die andere Seite.
- ▶ Nachdem Sie die Garraumtür wieder geschlossen haben, wird der Garvorgang fortgesetzt.

Nach Ablauf des Auftauvorgangs erklingt ein Signalton.

- ▶ Lassen Sie nach Ablauf des Auftauvorgangs das Hackfleisch 5 Minuten ruhen, bevor Sie es aus dem Garraum nehmen.

8.6. Grill- oder Kombibetrieb



VORSICHT!

Verletzungsgefahr!

Da die Speisen bzw. die Behältnisse sehr heiß sein können, besteht Verbrühungsgefahr. Auch der Drehteller wird nach einem Garvorgang mit Grill sehr heiß!

- Verwenden Sie unbedingt Topflappen oder hitzebeständige Handschuhe, wenn Sie die Speisen oder den Drehteller aus dem Garraum nehmen.



HINWEIS!

Gefahr von Sachschaden!

Es besteht die Gefahr, dass durch Überhitzung das Gerät beschädigt wird.

- Beachten Sie die Mindestabstände des Geräts zur Wand und verdecken Sie auf keinen Fall die Lüftungsschlitze.



WARNUNG!

Brandgefahr!

Es besteht Brandgefahr durch unsachgemäßen Umgang mit dem Gerät.

- Benutzen Sie bei Programmen mit zugeschalteter Grill- oder Heißluftfunktion auf gar keinen Fall Abdeckungen oder nicht hitzebeständiges Geschirr, da diese schmelzen oder in Brand geraten können!

- Das Gerät ausschließlich zum Erwärmen von dafür geeigneten Lebensmitteln in geeigneten Behältnissen und Geschirr verwenden. Bei Heißluft-, Grill- oder Kombi-Betrieb kein Backpapier verwenden.

Die Grillfunktion ist besonders nützlich bei dünnen Fleischscheiben, Steaks, Hackfleisch, Kebab, Würstchen oder Hähnchenteilen. Sie ist auch geeignet für überbackene Sandwiches und Gratin-Gerichte.

Im Grillbetrieb können Sie, sofern sich die Speisen dafür eignen, den mitgelieferten Rost verwenden. Verwenden Sie den Grillrost nicht ohne Drehteller.



Die längste Grillzeit beträgt 95 Minuten.

Im Kombibetrieb werden die Betriebsarten wie z. B. Mikrowelle und Grill oder Mikrowelle, Grill und Heißluft kombiniert.

Bei allen Programmen beträgt die maximale Kochzeit jeweils 95 Minuten.



- ▶ Drücken Sie die Taste , im Display wird das Symbol  angezeigt.

Im Display wird **G-1** angezeigt.

- ▶ Drücken Sie die Tasten  oder , um die gewünschte Betriebsart bzw. den gewünschten Kombibetrieb auszuwählen (siehe nachstehende Tabelle).

Anzeige im Display	Betriebsart		
	Mikrowelle	Oberer Grill	Heißluft
G-1		*	
C-1	*		*
C-2	*	*	
C-3		*	*
C-4	*	*	*

- ▶ Drücken Sie die Taste , um die Einstellung zu bestätigen.

- ▶ Drücken Sie die Tasten  oder , um die gewünschte Garzeit auszuwählen und bestätigen Sie erneut mit der Taste .



Nach der Hälfte der abgelaufenen Zeit ertönt ein Signalton. Öffnen Sie ggf. die Tür und drehen Sie die Speise auf die andere Seite, um das Garen zu optimieren (siehe „8.4. Programm unterbrechen“ auf Seite 17).

Danach drücken Sie erneut die Taste , um das Programm fortzusetzen.

8.7. Heißluft

In der Betriebsart Heißluft zirkuliert die heiße Luft im Innenraum. Heißluft ist besonders zum Zubereiten von Aufläufen oder knusprigen Lebensmitteln zu empfehlen.





Um mit Heißluft zu garen, gehen Sie folgendermaßen vor:

- ▶ Drücken Sie die Taste .

Im Display wird **100 °C** angezeigt.

- ▶ Drücken Sie die Tasten  oder , um die gewünschte Gartemperatur auszuwählen.

Es sind Temperatureinstellungen von **100 °C bis 190 °C** möglich.

- ▶ Drücken Sie die Taste , um die Einstellung zu bestätigen.
- ▶ Möchten Sie das Gerät vorheizen, drücken Sie die Taste , erneut.
- ▶ Nach Erreichen der eingestellten Temperatur ertönt ein Signalton. Möchten Sie das Gerät nicht vorheizen, fahren Sie bitte direkt mit dem nächsten Schritt fort.
- ▶ Drücken Sie die Tasten  oder , um die gewünschte Garzeit einzustellen. Die längste Koch-/Garzeit beträgt 95 Minuten.

- ▶ Drücken Sie die Taste .

Das Gerät startet den Garvorgang.



8.8. Nutzen mehrerer Programme

Das Gerät kann mehrere Kochprogramme nacheinander durchführen – die Autoprogramme sind dabei jedoch ausgeschlossen. Es sind bis zu 3 Sequenzen möglich, die automatisch ablaufen.

Stellen Sie die Kochprogramme jeweils wie beschrieben ein und drücken Sie nach Einstellen des letzten Kochprogramms die Taste .



Beispiel:

Sie möchten ein Gericht mit dem Auftauprogramm auftauen, danach das Grillprogramm starten und dann ein zweites Grillprogramm starten.

- ▶ Stellen Sie das Auftauprogramm wie auf Seite 18 beschrieben ein, ohne abschließend die Taste  zu drücken.
- ▶ Stellen Sie anschließend das Grillprogramm wie auf Seite 18 beschrieben ein.
- ▶ Drücken Sie jetzt die Taste , um das Programm zu starten.

8.9. Automatisches Kochen und Garen

Beim automatischen Kochen und Garen ist es nicht notwendig, die Koch-/Garzeit, Gewicht und Energiestufe einzugeben.

- ▶ Drücken Sie im Standby-Modus (Uhrzeit wird angezeigt) die Taste  oder  ein- oder mehrmals, um das Programm **A-1** bis **A-10** einzustellen.

Im Display wird eine Programmnummer (z. B. „**A-1**“ für Autoprogramm 1), das Symbol  sowie das Symbol für das ausgewählte Garprogramm angezeigt.

Drücken Sie die Taste , um die Einstellung zu bestätigen.

- ▶ Drücken Sie die Tasten  oder , um das Lebensmittelgewicht bzw. die Anzahl der Portionen einzustellen.

Das Gewicht/die Menge wird im Display angezeigt. Die Tabelle zeigt die jeweils zugeschalteten Betriebsstufen sowie die einstellbaren Portionsgrößen:

Anzeige im Display	Programm	Betriebsarten			Gewichtsintervalle			
		Mikrowelle	Oberer Grill	Heißluft				
A-1	Pizza	*	*		300 g	400 g		
A-2	Kartoffeln	*			230 g	460 g	690 g	
A-3	Fleisch	*			200 g	300 g	400 g	500 g
A-4	Fisch	*			200 g	300 g	400 g	500 g
A-5	Gemüse	*			200 g	300 g	400 g	500 g
A-6	Getränke	*			1	2	3	
A-7	Nudeln	*			50 g	100 g	150 g	
A-8	Popcorn	*			50 g	100 g		
A-9	Kuchen			*	475 g			
A-10	Hähnchen	*	*		750 g	1000 g	1250 g	

Drücken Sie die Taste .

Das Gerät startet den Garvorgang.

Wenn das Gericht nicht richtig durchgegart ist, garen Sie es noch einmal ein paar Minuten mit dem Mikrowellen- oder Grillprogramm nach. Beim Nachgaren mit der Grillfunktion erhöht sich auch der Bräunungsgrad der Speisen.





Bitte beachten Sie, dass Größe, Form und die Sorten der Lebensmittel das Kochergebnis mitbestimmt.



In der Betriebsarten Heißluft und Grill und in einigen Automatikprogrammen bleibt nach Beendigung des Garvorgangs der Lüfter u. U. noch einige Zeit eingeschaltet. Dadurch kühlt das Gerät schneller ab. Nachdem das Gerät ausreichend abgekühlt ist, schaltet der Lüfter automatisch ab.

9. Küchenwecker (Countdown) einstellen

- ▶ Drücken Sie zweimal die Taste .
- ▶ Drücken Sie die Tasten  oder , um die gewünschte Zeit in Minuten und Sekunden (**0:00**) einzustellen.



Die längste einstellbare Zeit beträgt 95 Minuten.

- ▶ Drücken Sie die Taste . Der Countdown startet.

Nach Ablauf der eingestellte Zeit ertönen Signaltöne.

- ▶ Um den Countdown vorzeitig zu beenden, drücken Sie die Taste .

10. Kindersicherung

- ▶ Drücken Sie die Taste  und halten Sie sie für 3 Sekunden gedrückt. Ein Signalton wird ausgegeben, im Display wird ein Schlosssymbol angezeigt .

Die Tasten der Mikrowelle haben nun keine Funktion.

- ▶ Um die Kindersicherung zu deaktivieren, drücken und halten Sie die Taste  für 3 Sekunden erneut, bis ein ein Signalton ausgegeben wird.

Die Anzeige der Kindersicherung erlischt.

11. Tipps zum Energiesparen

- ▶ Wählen Sie die kürzeste angegebene Garzeit und verlängern Sie sie bei Bedarf.
- ▶ Garen Sie jeweils kleine Portionen. Bei großen Lebensmittelmengen ist der Einsatz von einem Ofen/Herd energieeffizienter.
- ▶ Verteilen Sie die Lebensmittel gleichmäßig in einem mikrowellengeeigneten Kochgeschirr und rühren Sie das Gargut nach der Hälfte der Garzeit um bzw. wenden Sie es.

12. Reinigung und Pflege

GEFAHR!

Risiko eines Stromschlags!

Es besteht die Gefahr eines elektrischen Schlags durch stromführende Teile.

- Schalten Sie die Mikrowelle aus und ziehen Sie vor dem Reinigen den Stecker aus der Steckdose.
- Keine Dampfreiniger verwenden.

HINWEIS!

Möglicher Geräteschaden!

Es besteht ein möglicher Geräteschaden durch unsachgemäßen Gebrauch.

- Verwenden Sie auf keinen Fall Reinigungssprays, scharfe, schmirgelnde oder körnige, essigsäure-, soda- oder lösemittelhaltige Reinigungsmittel. Diese können die Oberflächen oder die Bedruckung des Geräts beschädigen.
- Reinigen Sie das Heizelement nicht mit Stahlwolle oder metallischen Topfreiniger, da dies zu einem unbeabsichtigten Kurzschluss führen kann.

Mangelhafte Sauberkeit des Geräts kann zu einer Zerstörung der Geräteoberflächen führen, die ihrerseits die Gebrauchsdauer beeinflusst und möglicherweise zu gefährlichen Situationen führt.

- ▶ Reinigen Sie die Mikrowelle daher regelmäßig und entfernen Sie sämtliche Nahrungsreste.
- ▶ Schalten Sie die Mikrowelle aus und ziehen Sie vor dem Reinigen den Stecker aus der Steckdose.
- ▶ Die Mikrowelle innen sauber halten. Spritzer oder verschüttete Flüssigkeiten, die an den Herdwänden haften, mit einem feuchten Tuch abwischen. Bei starker Verschmutzung kann ein mildes Reinigungsmittel verwendet werden. Keine aggressiven abrasiven Reiniger oder scharfe Metallschaber für die Reinigung des Sichtfensters der Gerätetür benutzen, da sie die Oberfläche zerkratzen und das

Glas zerstören können.

- ▶ Keine Dampfreiniger verwenden. Die Oberflächen können beschädigt werden.
- ▶ Die Außenflächen sollten mit einem feuchten Tuch gereinigt werden. Um eine Beschädigung der Betriebsteile im Innern der Mikrowelle zu verhindern, muss vermieden werden, dass Wasser in die Belüftungsöffnungen eindringt.
- ▶ Teile der Tür, des Sichtfensters und des Schließmechanismus reinigen Sie vorsichtig mit einer milden Seifenlösung. Achten Sie besonders auf Beschädigungen an diesen Teilen.
- ▶ Das Bedienfeld darf nicht nass werden. Mit einem weichen, feuchten Tuch reinigen. Wenn Sie das Bedienfeld reinigen, die Tür der Mikrowelle offen stehen lassen, um zu verhindern, dass das Gerät versehentlich eingeschaltet wird.
- ▶ Sollte sich im Innern oder auf den Außenflächen Dampf ansammeln, diesen mit einem weichen Tuch abwischen.
- ▶ Dampf kann auftreten, wenn die Mikrowellen bei hoher Feuchtigkeit betrieben werden; das ist normal.
- ▶ Der Drehteller muss gelegentlich herausgenommen werden, um ihn zu reinigen. Spülen Sie den Teller in warmem Wasser mit milder Seifenlösung oder in der Geschirrspülmaschine.
- ▶ Trocknen Sie den Drehteller danach gründlich mit einem weichen Tuch ab.
- ▶ Wischen Sie die Bodenfläche der Mikrowelle einfach mit einem milden Reinigungsmittel aus.
- ▶ Geruchsrückstände in der Mikrowelle können entfernt werden, indem Sie eine Tasse Wasser mit dem Saft und der Schale einer Zitrone in ein tiefes mikrowellenfestes Gefäß geben und 5 Minuten in der Mikrowelle erhitzen. Gründlich auswischen und mit einem weichen Tuch trocken wischen.
- ▶ Wenn die Beleuchtung in der Mikrowelle ersetzt werden muss, wenden Sie sich an eine dafür qualifizierte Fachwerkstatt oder den Service.

13. Längerer Nichtgebrauch und Transport

- ▶ Wenn Sie die Mikrowelle über längere Zeit nicht benutzen, ziehen Sie den Netzstecker und bewahren Sie die Mikrowelle an einem trockenen, sauberen und staubfreien Ort auf.

- ▶ Um Beschädigungen des Produkts bei einem Transport zu vermeiden, empfehlen wir Ihnen, die Originalverpackung zu nutzen.

14. Fehlerbehebung

Problem	Mögliche Ursache	Lösung
Das Gerät lässt sich nicht starten.	Der Netzstecker ist nicht richtig eingesteckt.	▶ Ziehen Sie den Netzstecker und stecken Sie ihn nach ca. 10 Sekunden wieder ein.
	Die Sicherung ist durchgebrannt oder die Stromunterbrechung ist aktiv.	▶ Sicherung ersetzen oder Stromunterbrechung zurücksetzen (ausschließlich kontaktieren Sie unseren Service).
	Die Steckdose ist defekt.	▶ Überprüfen Sie die Steckdose, indem Sie ein anderes Gerät anschließen.
Das Gerät heizt nicht auf.	Die Tür ist nicht geschlossen.	▶ Schließen Sie die Tür.
Drehteller macht Geräusche.	Verschmutzte Rollen Drehteller nicht korrekt eingesetzt.	▶ Drehteller reinigen ▶ Drehteller korrekt einsetzen.

15. Technische Daten

Inverkehrbringer	medion GmbH Am Zehnthof 77 45307 Essen Deutschland
Modellkennung:	MD 17495
Nennspannung	230 V~ 50 Hz
Nennaufnahmeleistung Mikrowelle:	1300 W
Nennaufnahmeleistung Grill:	1200 W

Nennaufnahmeleistung Heißluft:	1200 W
Mikrowellen Frequenz:	2450 MHz
Nennausgangsleistung Mikrowelle:	800 W
Geräteabmessungen (B x H x T)	ca. 48,5 x 29,5 x 41,5 cm
Nettogewicht:	ca. 14,95 kg



16. EU-Konformitätsinformation



Hiermit erklärt die medion GmbH, dass das Produkt mit den folgenden Anforderungen der Europäischen Union übereinstimmt:

- EMV-Richtlinie 2014/30/EU,
- Niederspannungsrichtlinie 2014/35/EU,
- Öko-Design-Richtlinie 2009/125/EG,
- RoHS-Richtlinie 2011/65/EU.

Dieses Produkt erfüllt die Anforderungen des europäischen Standards EN55011. Das Produkt wird standardkonform als Gerät der Gruppe 2, Klasse B eingestuft. Gruppe 2 bedeutet, dass das Gerät zweckbestimmt hochfrequente Energie in Form elektromagnetischer Strahlen zur Wärmebehandlung von Lebensmitteln erzeugt. Gerät der Klasse B bedeutet, dass das Gerät für den Einsatz im häuslichen Bereich geeignet ist.

17. Entsorgung



VERPACKUNG

Ihr Gerät befindet sich zum Schutz vor Transportschäden in einer Verpackung.

Verpackungen sind aus Materialien hergestellt, die umweltschonend entsorgt und einem fachgerechten Recycling zugeführt werden können.



Beachten Sie folgende Kennzeichnung von Verpackungsmaterialien bei der Mülltrennung mit den Abkürzungen (a) und Nummern (b): 1–7: Kunststoffe/20–22: Papier und Pappe/80–98: Verbundstoffe



(Nur für Frankreich)

Das „Triman“-Symbol informiert den Verbraucher darüber, dass das Produkt recycelbar ist, einem erweiterten System der Herstellerverantwortung und in Frankreich einer Sortieranweisung unterliegt.



GERÄT (nur für Deutschland)

Alle mit dem nebenstehenden Symbol gekennzeichneten Elektro- bzw. Elektronikgeräte dürfen nicht im normalen Hausmüll entsorgt werden, sondern sind vom Endnutzer am Ende ihrer Lebenserwartung einer vom unsortierten Siedlungsabfall getrennten Erfassung zuzuführen.

Die Endnutzer haben Altbatterien und Altakkumulatoren, die nicht vom Altgerät umschlossen sind, sowie Lampen, die zerstörungsfrei aus dem Altgerät entnommen werden können, vor der Abgabe an einer Erfassungsstelle vom Altgerät zerstörungsfrei zu trennen und einer separaten Sammlung zuzuführen. Vertreiber mit einer Verkaufsfläche für Elektro- und Elektronikgeräte von mindestens 400 Quadratmetern sowie Vertreiber von Lebensmitteln mit einer Gesamtverkaufsfläche von mindestens 800 Quadratmetern, die mehrmals im Kalenderjahr oder

dauerhaft Elektro- und Elektronikgeräte anbieten und auf dem Markt bereitstellen, sind verpflichtet, bei der Abgabe eines neuen Elektro- oder Elektronikgerätes an einen Endnutzer ein Altgerät des Endnutzers der gleichen Geräteart, das im Wesentlichen die gleichen Funktionen wie das neue Gerät erfüllt, am Ort der Abgabe oder in unmittelbarer Nähe hierzu unentgeltlich zurückzunehmen und auf Verlangen des Endnutzers unabhängig vom Kauf eines neuen Elektro- oder Elektronikgerätes bis zu drei Altgeräte pro Geräteart, die in keiner äußeren Abmessung größer als 25 Zentimeter sind, im Einzelhandelsgeschäft oder in unmittelbarer Nähe hierzu unentgeltlich zurückzunehmen.

Bei einem Vertrieb unter Verwendung von Fernkommunikationsmitteln gelten alle Lager- und Versandflächen für Elektro- und Elektronikgeräte des Vertreibers als Verkaufsfläche sowie alle Lager- und Verkaufsflächen des Vertreibers als Gesamtverkaufsfläche. Zudem ist bei einem Vertrieb unter Verwendung von Fernkommunikationsmitteln bei Abgabe des neuen Elektro- bzw. Elektronikgerätes durch Auslieferung bei einem privaten Haushalt die unentgeltliche Abholung des Altgerätes bei diesem Ort der Abgabe auf Geräte der Kategorien 1, 2 und 4 der Anlage 1 zu § 2 Abs. 1 ElektroG beschränkt (Wärmeüberträger, Bildschirme, Monitore und Geräte, die Bildschirme mit einer Oberfläche von mehr als 100 Quadratzentimetern enthalten, Großgeräte).

Zur Abgabe von Altgeräten stehen in Ihrer Nähe kostenfreie Erfassungsstellen sowie ggf. weitere Annahmestellen für die Wiederverwendung der Altgeräte zur Verfügung. Die Adressen können Sie von Ihrer



Kommunalverwaltung erhalten.

Verfügt das Altgerät über Datenspeicher, sollten vor der Rückgabe alle Daten extern gesichert und von dem Altgerät dauerhaft und unwiderruflich gelöscht werden.

Endnutzer sind ausschließlich selbst dafür verantwortlich, dass alle personenbezogenen Daten auf den zu entsorgenden Altgeräten gelöscht sind.

GERÄT (für alle anderen deutschsprachigen Länder)

Alle mit dem nebenstehenden Symbol gekennzeichneten Altgeräte dürfen nicht im normalen Hausmüll entsorgt werden.

Entsprechend Richtlinie 2012/19/EU ist das Gerät am Ende seiner Lebensdauer einer geordneten Entsorgung zuzuführen.

Dabei werden im Gerät enthaltene Wertstoffe der Wiederverwertung zugeführt und die Belastung der Umwelt und negative Auswirkungen auf die menschliche Gesundheit vermieden.

Geben Sie das Altgerät an einer Sammelstelle für Elektroschrott oder einem Wertstoffhof ab.

Wenden Sie sich für nähere Auskünfte an Ihr örtliches Entsorgungsunternehmen oder Ihre kommunale Verwaltung.

DE

FR

NL

ES

IT

EN

18. Serviceinformationen

Sollte Ihr Gerät einmal nicht wie gewünscht und erwartet funktionieren, wenden Sie sich zunächst an unseren Kundenservice. Es stehen Ihnen verschiedene Wege zur Verfügung, um mit uns in Kontakt zu treten:

- In unserer Service-Community treffen Sie auf andere Benutzer sowie unsere Mitarbeiter und können dort Ihre Erfahrungen austauschen und Ihr Wissen weitergeben. Sie finden unsere Service-Community unter community.medion.com.
- Gerne können Sie auch unser Kontaktformular unter www.medion.com/contact nutzen.
- Selbstverständlich steht Ihnen unser Serviceteam auch über unsere Hotline oder postalisch zur Verfügung.

Deutschland	
Multimedia-Produkte (PC, Notebook, etc.)	
☎	0201 22099-111
Haushalt & Heimelektronik	
☎	0201 22099-222
Mobiltelefon; Tablet & Smartphone	
☎	0201 22099-333
Öffnungszeiten	
Mo. - Fr.: 07:00 - 20:00 Sa.: 10:00 - 18:00	
Serviceadresse	
medion GmbH 45092 Essen Deutschland	
Österreich	
Rufnummer	
☎	01 9287661

Öffnungszeiten	
Mo. - Fr.: 08:00 - 20:00 Sa.: 10:00 - 18:00	
Serviceadresse	
MEDION Service Center Franz-Fritsch-Str. 11 4600 Wels Österreich	
Schweiz	
Rufnummer	
☎	0848 - 33 33 32
Öffnungszeiten	
Mo. - Fr.: 09:00 - 19:00	
Serviceadresse	
MEDION/LENOVO Service Center Ifangstrasse 6 8952 Schlieren Schweiz	
Belgien & Luxemburg	
Rufnummer (Belgien)	
☎	02 200 61 98
Rufnummer (Luxemburg)	
☎	800 278 99
Öffnungszeiten	
Mo. - Fr.: 09:00 - 19:00	
Serviceadresse	
MEDION B.V. John F.Kennedylaan 16a 5981 XC Panningen Niederlande	

Diese und viele weitere Bedienungsanleitungen stehen Ihnen über das Serviceportal www.medionservice.com zum Download zur Verfügung.

Aus Gründen der Nachhaltigkeit verzichten wir auf gedruckte Garantiebedingungen, Sie finden unsere Garantiebedingungen ebenfalls in unserem Serviceportal.

Sie können auch den untenstehenden QR-Code scannen und die Bedienungsanleitung über das Serviceportal auf Ihr mobiles Endgerät laden.



19. Impressum

Copyright 2026

Stand: 29. Januar 2026

Alle Rechte vorbehalten.

Diese Bedienungsanleitung ist urheberrechtlich geschützt.

Vervielfältigung in mechanischer, elektronischer und jeder anderen Form ohne die schriftliche Genehmigung des Herstellers ist verboten.

Das Copyright liegt bei der Firma:

medion GmbH
Am Zehnthof 77
45307 Essen
Deutschland

Bitte beachten Sie, dass die oben stehende Anschrift keine Retourenanschrift ist. Kontaktieren Sie zuerst immer unseren Kundenservice.

Made in China
Prodotto in Cina

