



ScreenBar® Pro

螢幕智能掛燈

User Guide

English

Deutsch

Français

Español

Italiano

Nederlands

Svenska

繁體中文

日本語

한국어

BenQ.com

© 2026 BenQ Corporation.
All rights reserved. Rights of modification reserved.

Package Contents

The package should include the following items. If anything is missing or damaged, please contact the place of purchase immediately.

- 1 x ScreenBar Pro light (with USB-C power cord)
- 1 x AC power adapter
- 1 x Quick Start Guide
- 1 x Warranty card
- 1 x Webcam Accessory



The illustrations in this guide are for your reference only and may look different from the appearance of the actual product.

Safety Warnings

- Only use the provided AC power adapter and ensure that the adapter input voltage is 100–240V AC, 50/60Hz or 220–240V AC, 50/60Hz, and connect it to the corresponding power source. Otherwise the light will not work properly and may even cause a fire. If you prefer to connect the light to a USB-C port directly without using the provided AC power adapter, ensure that the USB-C port provides enough power (5V DC, 2A) for optimized performance.
- Do not place or hang any objects on the light to avoid malfunction.
- Route the USB power cord to avoid it being pinched by items placed upon or against it.
- If the light will not be used for an extended time period, unplug the AC power adapter from the power outlet.



CAUTION

- If you encounter the following situations, unplug the power adapter or remove the USB power cord from the USB-C port immediately, and seek support from an authorized service agent or qualified technician:
 - When the casing of this product is damaged
 - When this product emits an abnormal smell
 - When the LED light source flickers abnormally
 - When the power cord is damaged or the wire inside is exposed
- Do not expose this product to humid environments (such as bathrooms/outdoors) to avoid short circuiting and accidents.
- This product is only suitable for indoor use, do not use it outdoors.
- It is strictly prohibited to disassemble any part or component of this product. Otherwise it may cause an accident and invalidate the product warranty.

Installation

1. Extend the clamp of the light as shown in [Figure **A**].
2. Rest the light on the monitor bezel [Figure **B 1**]. It is recommended that you fit the clamp closely against the monitor bezel so there is no visible gap in between.

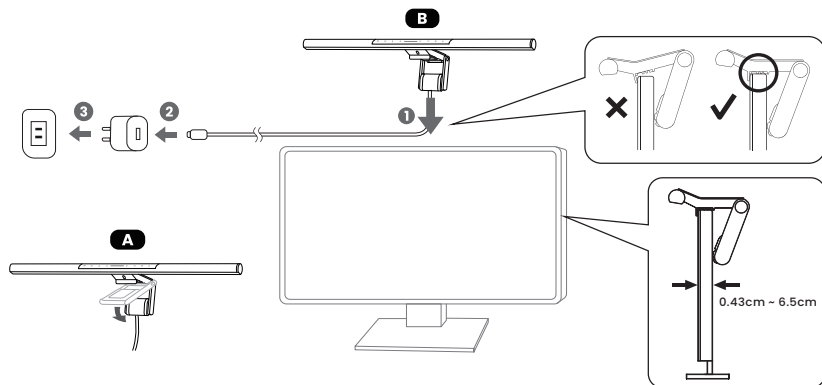

- The applicable range of the monitor bezel thickness is 0.43cm - 6.5cm.
- Refer to the illustrations below for how to install the light on different types of monitors:

Monitor with beveled bezel

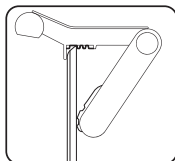

Monitor with round bezel

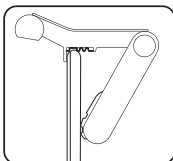

Curved monitor

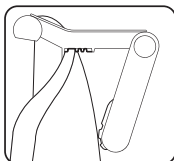

Monitor with bulge on the back

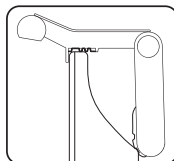

3. Connect the USB-C power cord to the AC power adapter [Figure **B 2**], and then plug the AC power adapter into an AC power outlet [Figure **B 3**]. The light will turn ON automatically.

- If your adapter includes multiple plugs, please refer to the installation instructions below.

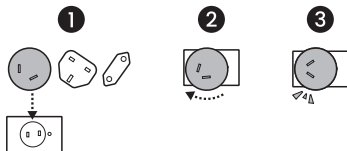

Installing the Webcam Accessory

1. Place the webcam on top of the webcam accessory.
2. Remove the release paper from the adhesive tape on the underside of the webcam accessory.
3. Clean the top surface of the clip and attach the accessory to the flat area in the middle of the clip.

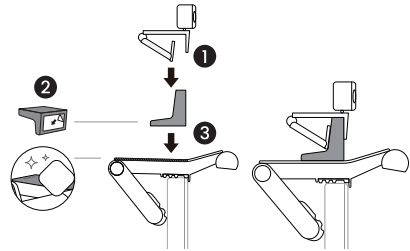

- To remove the webcam accessory, hold the upper part of the accessory and pull it towards the light tube.
- To replace the adhesive tape, remove the current tape and use the spare adhesive tape provided in the box.

Using the Light

Controls on the Light Head

You can use the touch keys and knob on the light head to perform various operations. Refer to the figure below for the names and position of these controls:

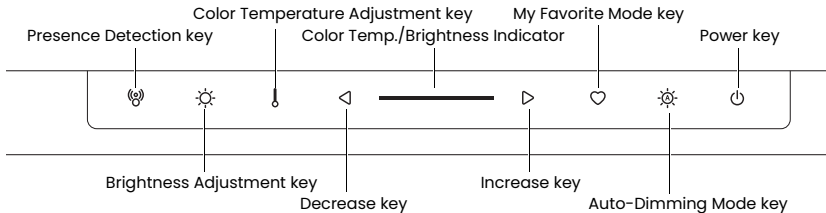



- When the light is off and the ambient brightness is extremely low, all the indicator lights will go out so as not to disturb the user's sleep at night.

Turning On/Off the Light and Entering Auto-Dimming Mode

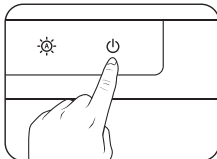

Turning On/Off the Light

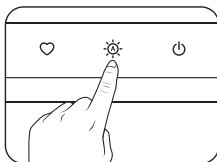

To turn on the light, tap the Power  key. To turn off the light, tap the Power  key again.

Entering Auto-Dimming Mode



To enter Auto-Dimming Mode, tap the Auto-Dimming Mode  key when the light is on. The Auto-Dimming Mode  indicator will light up. The Auto-Dimming Mode automatically adjusts the light's brightness according to the ambient lighting condition and sets the color temperature setting to 4000K.



- Do not block the light sensor on the light. Otherwise the Auto-Dimming Mode will not function properly.
- If the Auto-Dimming Mode is turned on, the light will monitor the ambient lighting condition and dynamically adjust the brightness.
- The Auto-Dimming Mode will exit automatically and the Auto-Dimming Mode indicator will go off when you manually adjust brightness or color temperature.

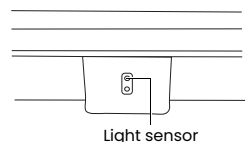

Light sensor

Manually Adjusting Brightness and Color Temperature

Adjusting Brightness

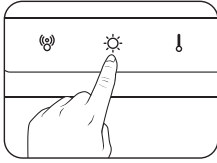

1. Tap the Brightness Adjustment ☀ key when the light is on. The Brightness Adjustment ☀ indicator will light up.

2. Tap the ◀ key to decrease brightness, or tap the ▶ key to increase it. You can select from 16 brightness levels.

- If the power supply capacity is up to 5V 1.5A, only 14 brightness levels are available for adjustment.
- If the power supply capacity is up to 5V 0.9A, only 8 brightness levels are available for adjustment.
- If the power supply capacity is less than 5V 0.9A, the light will not operate properly. Use the provided AC power adapter or connect it to another power supply that meets 5V 2A to optimize the performance of the light.

Adjusting Color Temperature

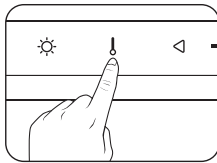

1. Tap the Color Temperature Adjustment | key when the light is on. The Color Temperature Adjustment | indicator will light up.

2. Tap the ▶ key to select a higher color temperature setting, or tap the ◀ key to select a lower one. You can select from 8 color temperature settings: 6500K (daylight), 5700K (cool white), 5000K, 4500K (neutral white), 4000K, 3500K (warm white), 3000K and 2700K (soft white).

- If the power supply is suddenly interrupted, the light will automatically return to its settings before the power outage when the power is restored.
 - If the light was on before the power outage, it will automatically turn on when power is restored, and restore the brightness and color temperature settings before the power outage.
 - If the light was off before the power outage, it will remain off when power is restored.

Turning On/Off the Presence Detection Function

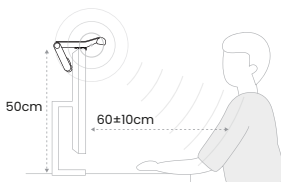

The Presence Detection function allows the light to turn on automatically when the user enters the detection area (as shown in the figure).

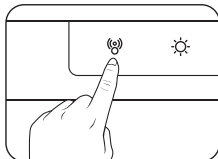

- To turn on the Presence Detection function, tap the Presence Detection (⦿) key. The Presence Detection (⦿) indicator will light up.
- To turn the function off, tap the Presence Detection (⦿) key again. The indicator will go out.

- With its ultrasonic sensor 50 cm above the desktop, it detects at 60 ± 10 cm in front of the screen and has a conical detection shape.
- When the Presence Detection function is on, if the user leaves the detection area for more than 5 minutes, the light will automatically turn off to save power.
- With the Presence Detection function on, if you manually turn off the light, the Presence Detection function will be disabled temporarily and the Presence Detection (⦿) indicator will flash for about 30 seconds. When the indicator stops flashing, the

Presence Detection function will resume and the light will turn on if you are still in the detection area.



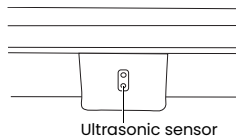

- **Do not block the ultrasonic sensor on the light. Otherwise the Presence Detection function will not work properly.**
- **Do not insert any object into the ultrasonic sensor to avoid malfunction of it.**
- **The presence detection function operates based on motion tracking. If users maintain a fixed posture in front of the screen for more than 5 minutes, such as when watching videos, it may cause the sensor to detect no movement and subsequently turn off the light.**
- **The ScreenBar Pro light uses an ultrasonic sensor to detect presence and absence by emitting high-frequency sound waves and analyzing reflected signals to determine object distance and movement, enabling automatic light control. However, environmental factors such as temperature changes from heating or cooling devices or frequency vibrations from humidifiers may affect detection accuracy, potentially causing unexpected light activation.**

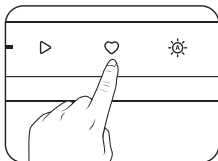

My Favorite Mode



After you manually adjust the light's brightness and color temperature settings, you can use this function to save them as your favorite mode.

1. Adjust the light's brightness and color temperature settings according to your preference.
2. When done, tap and hold the My Favorite Mode  key for approximately 3 seconds. The Brightness Adjustment , Color Temperature Adjustment , Auto-Dimming Mode  and My Favorite Mode  indicators will flash 3 times simultaneously to indicate that the settings are saved successfully.

To access My Favorite Mode, tap the My Favorite Mode  key.

Maintenance and Troubleshooting

- First turn off the light and unplug the light from the AC power adapter or USB port. When cleaning the light, wipe off any smears or dusts using a soft, lint-free cloth lightly moistened with a mild detergent solvent. Do not use alcohol or any other chemical solvents like kerosene, naphtha and so on, as the light's casing may become damaged.
- Do not rinse the light or any of its components directly with water.
- If the light does not turn on, check to make sure that there are no loose connections between the USB power cord, power adapter, and USB-C port.
- If the problem persists, please contact the place of purchase for help.

Light source Model	Power (W)	Luminous flux (lm)	CCT (K)	Dim	Efficiency Class	Weighted energy consumption (Ec) kWh/100 0h	L70B50 lifetime (h)	QR code
Light source-Front	7	900	2700/4000/6500	Yes	E	7	50000	

- This product contains a front light source of energy efficiency class E.
- Light source (LED only) is replaceable by a professional.

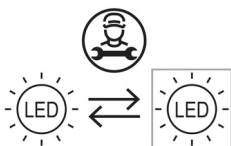

- Manufacturers, importers or authorised representatives of containing products shall provide information about the replaceability or non-replaceability of light sources and control gears by end-users or qualified persons without permanent damage to the containing product.
- Such information shall be available on a free-access website. For products sold directly to end-users, this information shall be on the packaging, at least in the form of a pictogram, and in the user instructions.

Specifications

Model	CR21_C
AC power input	100-240V AC, 50/60Hz (US/JP) 220-240V AC, 50/60Hz (EU/UK)
Max. power consumption	Max. 8.5W
Dimensions (Width x Depth x Height)	50 x 13.5 x 9.2 cm
Power adapter model number	PS15J050K3000UC (US/JP) PS15K050K3000Z (EU/UK) *Only UK plug used for Singapore market.

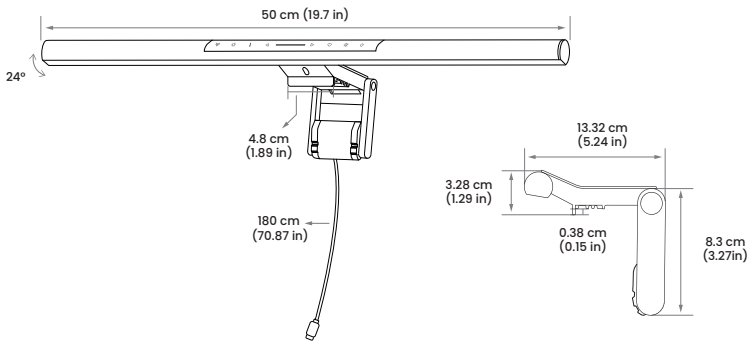

Inhalt des Pakets

Das Paket sollte die folgenden Artikel enthalten. Sollte etwas fehlen oder beschädigt sein, wenden Sie sich bitte sofort an die Verkaufsstelle.

- 1 x ScreenBar Pro Lampe (mit USB-C-Netzkabel)
- 1 x AC-Netzadapter
- 1 x Schnellstart-Anleitung
- 1 x Garantiekarte
- 1 x Webcam-Zubehör



Die Abbildungen in dieser Anleitung dienen nur als Referenz und können vom Aussehen des tatsächlichen Produkts abweichen.

Sicherheitshinweise

- Verwenden Sie nur das mitgelieferte Netzteil und schließen Sie es an eine Spannung von 100-240V AC, 50/60Hz an. Andernfalls funktioniert die Lampe nicht ordnungsgemäß und kann sogar einen Brand verursachen. Wenn Sie die Lampe direkt an einen USB-C-Anschluss anschließen möchten, ohne das mitgelieferte Netzteil zu verwenden, stellen Sie sicher, dass der USB-C-Anschluss genügend Strom (5V DC, 2A) für eine optimale Leistung liefert.
- Stellen oder hängen Sie keine Gegenstände auf die Lampe, um Fehlfunktionen zu vermeiden.
- Verlegen Sie das USB-Netzkabel so, dass es nicht durch Gegenstände, die darauf oder dagegen gestellt werden, eingeklemmt wird.
- Wenn die Lampe über einen längeren Zeitraum nicht benutzt wird, ziehen Sie den Netzadapter aus der Steckdose.



VORSICHT

- Wenn die folgenden Situationen eintreten, ziehen Sie sofort das Netzteil aus der Steckdose oder das USB-Netzkabel aus dem USB-C-Anschluss und wenden Sie sich an einen autorisierten Kundendienst oder einen qualifizierten Techniker:
 - Wenn das Gehäuse dieses Produkts beschädigt ist
 - Wenn dieses Produkt einen anormalen Geruch abgibt
 - Wenn die LED-Lichtquelle abnormal flackert
 - Wenn das Netzkabel beschädigt ist oder das Kabel im Inneren freiliegt
- Setzen Sie dieses Produkt nicht in feuchten Umgebungen aus (z. B. in Badezimmern oder im Freien), um Kurzschlüsse und Unfälle zu vermeiden.
- Dieses Produkt ist nur für den Gebrauch in Innenräumen geeignet, verwenden Sie es nicht im Freien.
- Es ist strengstens untersagt, Teile oder Komponenten dieses Produkts zu demontieren. Andernfalls kann es zu Unfällen kommen und die Produktgarantie wird ungültig.

Einbau

1. Ziehen Sie den Clip der Lampe wie in [Abbildung **A**] gezeigt aus.
2. Legen Sie die Lampe auf die Monitorblende [Abbildung **B 1**]. Es wird empfohlen, die Klammer eng an den Monitorrahmen anzulegen, so dass kein sichtbarer Spalt dazwischen bleibt.

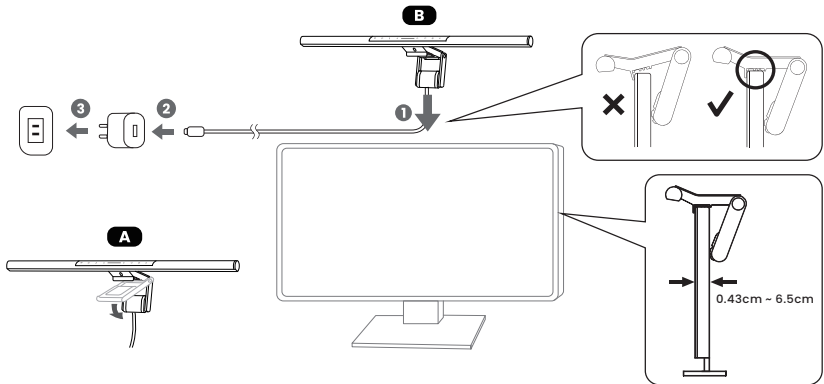

- Die Dicke des Monitorrahmens darf zwischen 0,43 cm und 6,5 cm liegen.
- Die nachstehenden Abbildungen zeigen, wie die Lampe an verschiedenen Monitor Typen anzubringen ist:

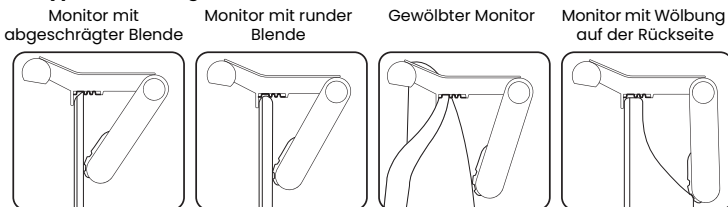

3. Schließen Sie das USB-C-Netz-kabel an das Netzteil an [Abbildung **B 2**] und stecken Sie dann das Netzteil in eine Steckdose [Abbildung **B 3**]. Die Lampe schaltet sich automatisch ein.

Installation des Webcam-Zubehörs

1. Platzieren Sie die Webcam auf dem Webcam-Zubehör.
2. Entfernen Sie das Schutzpapier von dem Klebeband auf der Unterseite des Webcam-Zubehörs.
3. Reinigen Sie die obere Fläche des Clips und befestigen Sie das Zubehör an der flachen Fläche in der Mitte des Clips.

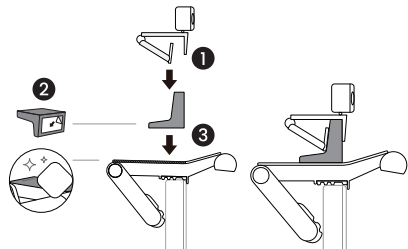

- Um das Webcam-Zubehör zu entfernen, halten Sie den oberen Teil des Zubehörs und ziehen Sie es in Richtung des Lichtrohrs.
- Um das Klebeband zu ersetzen, entfernen Sie das aktuelle Klebeband und verwenden Sie das Ersatzklebeband, das in der Box enthalten ist.

Verwenden der Lampe

Bedienelemente am Lampenkopf

Mit den Tasten und Knöpfen am Lampenkopf können Sie verschiedene Funktionen ausführen. In der nachstehenden Abbildung finden Sie die Namen und Positionen dieser Bedienelemente:

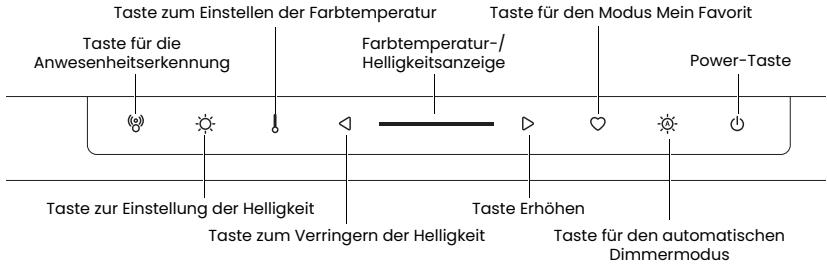

Wenn die Lampe ausgeschaltet ist und die Umgebungshelligkeit extrem niedrig ist, erlöschen alle Anzeigeleuchten, um den Nachtschlaf des Benutzers nicht zu stören.

Ein- und Ausschalten der Lampe und Aufrufen des automatischen Dimmermodus

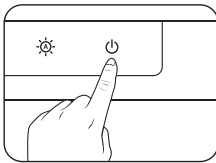

Ein- und Ausschalten der Lampe

Um die Lampe einzuschalten, tippen Sie auf die Taste Power (Power-Symbol). Um die Lampe auszuschalten, tippen Sie erneut auf die Power (Power-Symbol)-Taste.

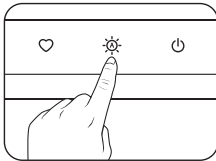

Aufrufen des automatischen Dimmermodus

Um den Auto-Dimmer-Modus zu aktivieren, tippen Sie bei eingeschalteter Lampe auf die Taste Auto-Dimmer-Modus (Sonne mit Kreis). Die Anzeige für den automatischen Dimmermodus (Sonne mit Kreis) leuchtet auf. Der Auto-Dimmer-Modus passt die Helligkeit der Lampe automatisch an die Lichtverhältnisse in der Umgebung an und stellt die Farbtemperatur auf 4000K ein.

- **Blockieren Sie nicht den Lichtsensor der Lampe. Andernfalls funktioniert der automatische Dimmermodus nicht richtig.**
- **Wenn der automatische Dimmermodus aktiviert ist, überwacht die Lampe die Umgebungslichtbedingungen und passt die Helligkeit dynamisch an.**
- **Der Auto-Dimmer-Modus wird automatisch beendet und die Auto-Dimmer-Modus-Anzeige erlischt, wenn Sie die Helligkeit oder Farbtemperatur manuell einstellen.**

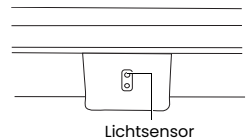

Manuelles Einstellen von Helligkeit und Farbtemperatur

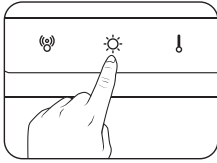

Einstellen der Helligkeit

1. Tippen Sie bei eingeschalteter Lampe auf die Taste für die Helligkeitseinstellung ☀️. Die Anzeige für die Helligkeitsanpassung ☀️ leuchtet auf.
2. Tippen Sie auf die Taste ◀️, um die Helligkeit zu verringern, oder tippen Sie auf die Taste ▶️, um sie zu erhöhen. Sie können aus 16 Helligkeitsstufen wählen.

- Wenn die Stromversorgungskapazität bis zu 5V 1,5A beträgt, stehen nur 14 Helligkeitsstufen zur Einstellung zur Verfügung.
- Wenn die Stromversorgungskapazität bis zu 5V 0,9A beträgt, stehen nur 8 Helligkeitsstufen zur Einstellung zur Verfügung.
- Wenn die Stromversorgungskapazität weniger als 5V 0,9A beträgt, funktioniert die Lampe nicht ordnungsgemäß. Verwenden Sie den mitgelieferten AC-Netzadapter oder schließen Sie ihn an eine andere Stromversorgung an, die 5V 2A entspricht, um die Leistung der Lampe zu optimieren.

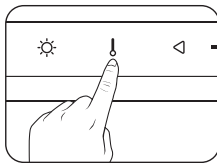

Einstellen der Farbtemperatur

1. Tippen Sie bei eingeschalteter Lampe auf die Taste für die Farbtemperatureinstellung 📏. Die Anzeige für die Farbtemperatureinstellung 📏 leuchtet auf.
2. Tippen Sie auf die Taste ▶️, um eine höhere Farbtemperatureinstellung zu wählen, oder tippen Sie auf die Taste ◀️, um eine niedrigere Einstellung zu wählen. Sie können aus 8 Farbtemperatureinstellungen wählen: 6500K (Tageslicht), 5700K (Kaltweiß), 5000K, 4500K (Neutralweiß), 4000K, 3500K (Warmweiß), 3000K und 2700K (Weichweiß).

- Bei einer plötzlichen Unterbrechung der Stromversorgung kehrt die Lampe automatisch zu den Einstellungen zurück, die sie vor dem Stromausfall hatte, sobald die Stromversorgung wiederhergestellt ist.
- Wenn die Lampe vor dem Stromausfall eingeschaltet war, schaltet sie sich nach der Wiederherstellung der Stromversorgung automatisch ein und stellt die Helligkeits- und Farbtemperatureinstellungen vor dem Stromausfall wieder her.
- Wenn die Lampe vor dem Stromausfall ausgeschaltet war, bleibt sie nach der Wiederherstellung der Stromversorgung ausgeschaltet.

Ein- und Ausschalten der Anwesenheitserkennungsfunktion

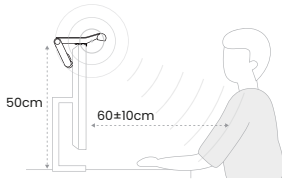

Mit der Anwesenheitserkennungsfunktion kann die Lampe automatisch eingeschaltet werden, wenn der Benutzer den Erkennungsbereich betritt (siehe Abbildung).

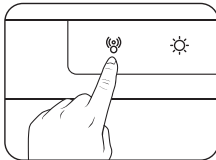

- Um die Anwesenheitserkennung einzuschalten, tippen Sie auf die Taste Anwesenheitserkennung (Personensymbol). Die Anzeige für die Anwesenheitserkennung (Personensymbol) leuchtet auf.
- Um die Funktion auszuschalten, tippen Sie erneut auf die Taste Anwesenheitserkennung (Personensymbol). Die Anzeige erlischt.



- **Mit dem Ultraschallsensor, der sich 50 cm über dem Schreibtisch befindet, erkennt sie einen Bereich von 60 ± 10 cm vor dem Bildschirm und verfügt über eine kegelförmige Erfassungsform.**
- **Wenn die Funktion für Anwesenheitserkennung eingeschaltet ist und der Benutzer den Erkennungsbereich für mehr als 5 Minuten verlässt, schaltet sich die Lampe automatisch aus, um Energie zu sparen.**
- **Wenn Sie bei eingeschalteter Anwesenheitserkennung die Lampe manuell ausschalten, wird die Anwesenheitserkennung vorübergehend deaktiviert und die Anzeige für die Anwesenheitserkennung (Personensymbol) blinkt etwa 30 Sekunden lang. Wenn die Anzeige aufhört zu blinken, wird die Anwesenheitserkennungsfunktion wieder aktiviert und die Lampe schaltet sich ein, wenn Sie sich noch im Erfassungsbereich befinden.**
- **Blockieren Sie nicht den Ultraschallsensor der Lampe. Andernfalls funktioniert die Anwesenheitserkennungsfunktion nicht richtig.**
- **Stecken Sie keine Gegenstände in den Ultraschallsensor, um Fehlfunktionen zu vermeiden.**
- **Die Präsenzerkennungsfunktion basiert auf der Bewegungserfassung. Wenn Benutzer mehr als 5 Minuten lang eine feste Haltung vor dem Bildschirm einnehmen, beispielsweise beim Ansehen von Videos, kann es dazu führen, dass der Sensor keine Bewegung erkennt und anschließend das Licht ausschaltet.**
- **Der ScreenBar Pro verwendet einen Ultraschallsensor, um An- und Abwesenheit zu erkennen. Dabei werden hochfrequente Schallwellen ausgesendet und die reflektierten Signale analysiert, um die Entfernung und Bewegung von Objekten zu bestimmen, wodurch das Licht automatisch gesteuert wird. Bestimmte Umgebungsfaktoren wie Temperaturschwankungen durch Heiz- oder Kühlsysteme oder Vibrationen von Luftbefeuchtern können jedoch die Genauigkeit der Erkennung beeinträchtigen und möglicherweise unerwartete Lichtaktivierungen auslösen.**

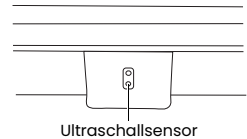

Modus Mein Favorit

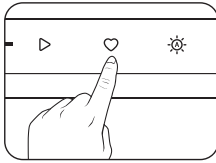

Nachdem Sie die Helligkeit und die Farbtemperatur der Lampe manuell eingestellt haben, können Sie sie mit dieser Funktion als Ihren Lieblingsmodus speichern.

1. Stellen Sie die Helligkeit und Farbtemperatur der Lampe nach Ihren Wünschen ein.
2. Wenn Sie fertig sind, tippen Sie auf die Taste Modus Mein Favorit und halten Sie sie etwa 3 Sekunden lang gedrückt. Die Anzeigen für die Helligkeitseinstellung , die Farbtemperatureinstellung , den automatischen Dimmermodus und den Modus Mein Favorit blinkt dreimal auf, um anzuzeigen, dass die Einstellung erfolgreich eingespeichert wurde.

Tippen Sie zum Aufrufen des Modus Mein Favorit auf die Taste "Mein Favorit".

Wartung und Fehlersuche

- Schalten Sie die Lampe zunächst aus und trennen Sie sie vom Netzadapter oder USB-Anschluss. Wenn Sie die Lampe reinigen, wischen Sie Schlieren oder Staub mit einem weichen, fusselfreien Tuch ab, das leicht mit einem milden Reinigungsmittel angefeuchtet ist. Verwenden Sie keinen Alkohol oder andere chemische Lösungsmittel wie Kerosin, Naphtha usw., da das Gehäuse der Lampe dadurch beschädigt werden kann.
- Spülen Sie die Lampe oder eines ihrer Bauteile nicht direkt mit Wasser ab.
- Wenn sich die Lampe nicht einschaltet, stellen Sie sicher, dass es keine losen Verbindungen zwischen dem USB-Netzkabel, dem Netzteil und dem USB-C-Anschluss gibt.
- Wenn das Problem weiterhin besteht, wenden Sie sich bitte an die Verkaufsstelle, um Hilfe zu erhalten.

Lichtquelle Modell	Strom (W)	Leuchtkraft Lichtstrom (lm)	CCT (K)	Dim	Wirkungsgrad Klasse	Gewogene Energieverbrauch (E _c) kWh/100.0h	L ₇₀ B ₅₀ Lebensdauer (h)	QR code
Lichtquelle-Vorderseite	7	900	2700/4000/6500	Yes	E	7	50000	

- Dieses Produkt enthält eine Vorderlichtquelle der Energieeffizienzklasse E.
- Die Lichtquelle (nur LED) kann von einem Fachmann ausgetauscht.

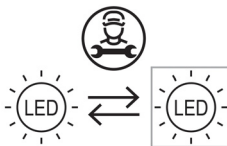

- Manufacturers, importers or authorised representatives of containing products shall provide information about the replaceability or non-replaceability of light sources and control gears by end-users or qualified persons without permanent damage to the containing product.
- Such information shall be available on a free-access website. For products sold directly to end-users, this information shall be on the packaging, at least in the form of a pictogram, and in the user instructions.

Technische Daten

Modell	CR21_C
AC-Eingang	100-240V AC, 50/60Hz (US/JP) 220-240V AC, 50/60Hz (EU/UK)
Max. Leistungsaufnahme	Max. 8,5W
Abmessungen (Breite x Tiefe x Höhe)	50 x 13,5 x 9,2 cm
Modellnummer des Netzteils	PS15J050K3000UC (US/JP) PS15K050K3000Z (EU/UK)

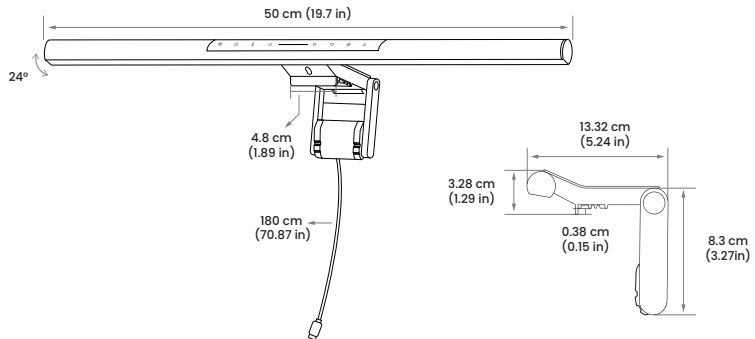

Contenu du colis

Le colis doit contenir les éléments suivants. Si quelque chose manque ou est endommagé, veuillez contacter immédiatement le lieu d'achat.

- 1 x Lampe ScreenBar Pro (avec cordon d'alimentation USB-C)
- 1 x Adaptateur secteur
- 1 x Carte de garantie
- 1 x Guide de démarrage rapide
- 1 x Accessoire pour webcam

 **Les illustrations de ce guide sont fournies à titre indicatif et peuvent différer de l'apparence du produit réel.**

Avertissements de sécurité

- Utilisez uniquement l'adaptateur d'alimentation CA fourni et connectez-le à une alimentation de 100-240V CA, 50/60Hz. Dans le cas contraire, la lampe ne fonctionnera pas correctement et peut même provoquer un incendie. Si vous préférez connecter la lampe à un port USB-C directement sans utiliser l'adaptateur d'alimentation CA fourni, assurez-vous que le port USB-C fournit suffisamment de puissance (5V DC, 2A) pour une performance optimisée.
- Ne placez pas ou ne suspendez pas d'objets sur la lampe afin d'éviter tout dysfonctionnement.
- Acheminez le cordon d'alimentation USB pour éviter qu'il ne soit pincé par des objets placés sur ou contre lui.
- Si la lampe n'est pas utilisée pendant une période prolongée, débranchez l'adaptateur secteur de la prise de courant.



ATTENTION

- Si vous rencontrez les situations suivantes, débranchez immédiatement l'adaptateur d'alimentation ou retirez le cordon d'alimentation USB du port USB-C, et demandez l'aide d'un agent de service agréé ou d'un technicien qualifié:
 - Lorsque le boîtier de ce produit est endommagé.
 - Lorsque ce produit émet une odeur anormale
 - Lorsque la source lumineuse LED clignote de manière anormale
 - Lorsque le cordon d'alimentation est endommagé ou que le fil à l'intérieur est exposé.
- N'exposez pas ce produit à des environnements humides (tels que les salles de bains/extérieurs) afin d'éviter les courts-circuits et les accidents.
- Ce produit ne peut être utilisé qu'à l'intérieur, ne pas l'utiliser à l'extérieur.
- Il est strictement interdit de démonter une partie ou un composant de ce produit. Dans le cas contraire, vous risquez de provoquer un accident et d'annuler la garantie du produit.

Installation de l'appareil

1. Déployez le clip de la lampe comme indiqué sur la [Figure **A**].
2. Posez la lampe sur le cadre du moniteur [Figure **B 1**]. Il est recommandé d'ajuster le clip au plus près du cadre du moniteur de manière à ce qu'il n'y ait pas d'espace visible entre les deux.

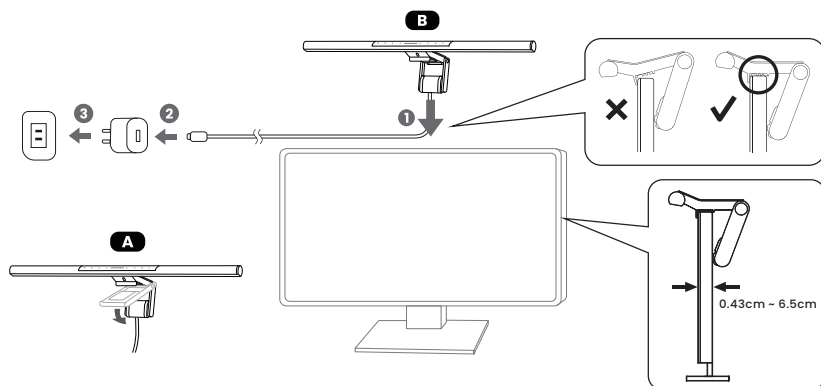

- L'épaisseur du cadre du moniteur peut varier de 0,43 cm à 6,5 cm.
- Reportez-vous aux illustrations ci-dessous pour savoir comment installer la lampe sur différents types de moniteurs:

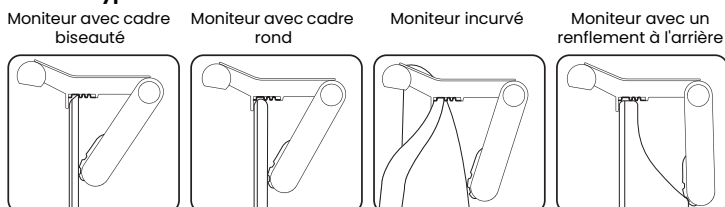

3. Connectez le cordon d'alimentation USB-C à l'adaptateur d'alimentation secteur [Figure **B 2**], puis branchez l'adaptateur d'alimentation secteur sur une prise secteur [Figure **B 3**]. La lampe s'allume automatiquement.

Installation de l'accessoire pour webcam

1. Placez la webcam sur le dessus de l'accessoire.
2. Retirez la bande protectrice de l'adhésif sous l'accessoire.
3. Nettoyez la surface supérieure de la pince et fixez l'accessoire à la zone plate au milieu de la pince.

- Pour retirer l'accessoire pour webcam, tenez la partie supérieure de l'accessoire et tirez-le vers le tube lumineux.

- Pour remplacer l'adhésif, retirez l'adhésif actuel et utilisez la bande adhésive de rechange fournie dans la boîte.

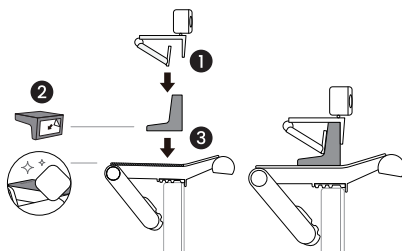

Utilisation de la lampe

Commandes sur la tête de la lampe

Vous pouvez utiliser les touches tactiles et le bouton de la tête de la lampe pour effectuer diverses opérations. Reportez-vous à la figure ci-dessous pour connaître le nom et la position de ces commandes :

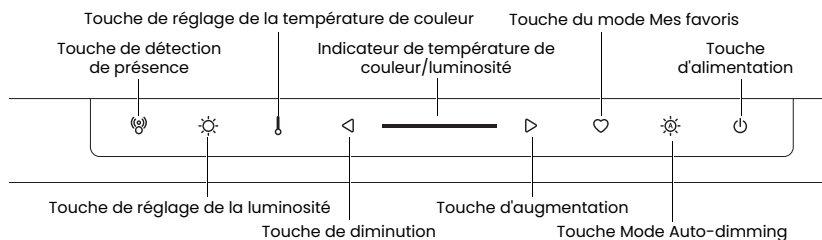

- Lorsque la lampe est éteinte et que la luminosité ambiante est extrêmement faible, tous les voyants s'éteignent afin de ne pas perturber le sommeil de l'utilisateur pendant la nuit.

Allumer/éteindre la lampe et passer en mode de gradation automatique

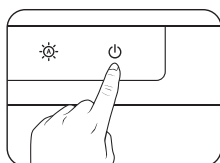

Allumer/éteindre la lampe

Pour allumer la lampe, appuyez sur la touche Marche/Arrêt (symbole de bouton marche/arrêt). Pour éteindre la lampe, appuyez à nouveau sur la touche Marche/Arrêt (symbole de bouton marche/arrêt).

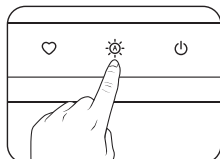

Accéder au mode de gradation automatique

Pour passer en mode de gradation automatique, appuyez sur la touche Mode de gradation automatique (symbole de soleil avec des rayons et un point) lorsque la lampe est allumée. L'indicateur du mode de gradation automatique (symbole de soleil avec des rayons et un point) s'allume. Le mode Auto-dimming ajuste automatiquement la luminosité de la lampe en fonction des conditions d'éclairage ambiantes et règle la température de couleur sur 4000K.

- Ne bloquez pas le capteur de lumière de la lampe. Sinon, le mode d'atténuation automatique ne fonctionnera pas correctement.
- Si le mode Auto-dimming est activé, la lampe surveille les conditions d'éclairage ambiant et ajuste dynamiquement la luminosité.
- Le mode d'atténuation automatique se termine automatiquement et le voyant du mode d'atténuation automatique s'éteint lorsque vous réglez manuellement la luminosité ou la température de couleur.

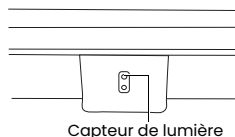

Réglage manuel de la luminosité et de la température de couleur

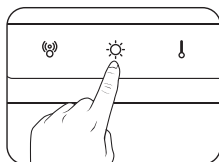

Réglage de la luminosité

1. Appuyez sur la touche de réglage de la luminosité ☀ lorsque la lampe est allumée. L'indicateur de réglage de la luminosité ☀ s'allume.
2. Appuyez sur la touche pour diminuer ◀ la luminosité ou sur la touche pour l'augmenter ▶. Vous pouvez sélectionner 16 niveaux de luminosité.

- Si la capacité de l'alimentation électrique est de 5V 1,5A, seuls 14 niveaux de luminosité sont disponibles pour le réglage.
- Si la capacité de l'alimentation électrique est inférieure ou égale à 5V 0,9A, seuls 8 niveaux de luminosité sont disponibles pour le réglage.
- Si la capacité de l'alimentation est inférieure à 5V 0,9A, la lampe ne fonctionnera pas correctement. Utilisez l'adaptateur de courant alternatif fourni ou connectez-le à une autre source d'alimentation de 5V 2A pour optimiser les performances de la lampe.

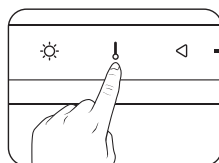

Réglage de la température de couleur

1. Appuyez sur la touche de réglage de la température des couleurs 🌡 lorsque la lampe est allumée. L'indicateur de réglage de la température des couleurs 🌡 s'allume.
2. Appuyez sur la touche ▶ pour sélectionner un réglage de température de couleur plus élevé, ou appuyez sur la touche ◀ pour sélectionner un réglage plus bas. Vous avez le choix entre 8 réglages de température de couleur : 6500K (lumière du jour), 5700K (blanc froid), 5000K, 4500K (blanc neutre), 4000K, 3500K (blanc chaud), 3000K et 2700K (blanc doux).

- Si l'alimentation électrique est soudainement interrompue, la lampe revient automatiquement aux réglages effectués avant la coupure de courant lorsque l'alimentation est rétablie.
- Si la lampe était allumée avant la coupure de courant, elle s'allume automatiquement lorsque le courant est rétabli et rétablit les réglages de luminosité et de température de couleur antérieurs à la coupure de courant.
- Si la lampe était éteinte avant la coupure de courant, elle restera éteinte lorsque le courant sera rétabli.

Activation/désactivation de la fonction de détection de présence

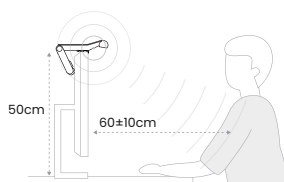

La fonction de détection de présence permet à la lampe de s'allumer automatiquement lorsque l'utilisateur entre dans la zone de détection (comme indiqué sur la figure).

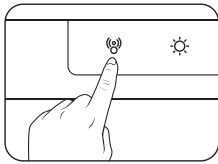

- Pour activer la fonction de détection de présence, appuyez sur la touche Détection de présence (👤). L'indicateur de détection de présence (👤) s'allume.
- Pour désactiver la fonction, appuyez à nouveau sur la touche de détection de présence (👤). L'indicateur s'éteint.



- Avec son capteur ultrasonique situé à 50 cm au-dessus du bureau, il détecte jusqu'à 60 ± 10 cm devant l'écran et possède une forme de détection conique.
- Lorsque la fonction détection de présence est activée, si l'utilisateur quitte la zone de détection pendant plus de 5 minutes, les lumières s'éteindront automatiquement pour économiser de l'énergie.
- Lorsque la fonction de détection de présence est activée, si vous éteignez manuellement la lampe, la fonction de détection de présence est temporairement désactivée et le témoin de détection de présence (👤) clignote pendant environ 30 secondes. Lorsque l'indicateur cesse de clignoter, la fonction de détection de présence reprend et la lampe s'allume si vous vous trouvez toujours dans la zone de détection.
- Ne bloquez pas le capteur à ultrasons de la lampe. Sinon, la fonction de détection de présence ne fonctionnera pas correctement.
- N'insérez pas d'objet dans le capteur à ultrasons afin d'éviter tout dysfonctionnement.
- La fonction de détection de présence fonctionne sur la base du suivi des mouvements. Par exemple, si les utilisateurs maintiennent une posture fixe devant l'écran pendant plus de 5 minutes en regardant des vidéos, le capteur peut être amené à ne pas détecter de mouvement et éteindre la lumière.
- Le ScreenBar Pro utilise un capteur ultrasonique pour détecter votre présence ou absence en émettant des ondes sonores à haute fréquence. Il analyse les signaux réfléchis pour mesurer la distance et le mouvement des objets, permettant ainsi un contrôle automatique de l'éclairage. Toutefois, certains facteurs environnementaux, tels que les variations de température causées par des chauffages ou des climatiseurs, ou les vibrations des humidificateurs, peuvent affecter la précision du capteur et entraîner une activation inattendue de la lumière.

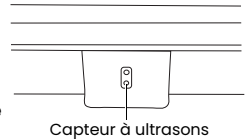

Mode Mes favoris

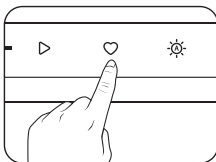

Après avoir réglé manuellement les paramètres de luminosité et de température de couleur de la lampe, vous pouvez utiliser cette fonction pour les enregistrer en tant que mode favori.

1. Réglez les paramètres de luminosité et de température de couleur de la lampe en fonction de vos préférences.
2. Lorsque vous avez terminé, appuyez sur la touche Mon mode favori (♥) et maintenez-la enfoncée pendant environ 3 secondes. Les indicateurs Réglage de la luminosité (☀️), Réglage de la température de couleur (🌈), Mode de gradation automatique (🌟) et Mon mode favori (♥) clignoteront trois fois simultanément pour confirmer que les ajustements ont été enregistrés avec succès.

Pour accéder à Mon mode favori, appuyez sur la touche Mon mode favori (♥).

Entretien et dépannage

- Éteignez d'abord la lampe et débranchez-la de l'adaptateur secteur ou du port USB. Lors du nettoyage de la lampe, essuyez toute trace ou poussière à l'aide d'un chiffon doux et non pelucheux légèrement humidifié avec un solvant détergent doux. N'utilisez pas d'alcool ou d'autres solvants chimiques tels que le kérosène, le naphta, etc. car le boîtier de la lampe pourrait être endommagé.
- Ne rincez pas la lampe ou l'un de ses composants directement à l'eau.
- Si la lampe ne s'allume pas, vérifiez qu'il n'y a pas de connexions desserrées entre le cordon d'alimentation USB, l'adaptateur d'alimentation et le port USB-C.
- Si le problème persiste, veuillez contacter le lieu d'achat pour obtenir de l'aide.

Source lumineuse Modèle	Puissance (W)	Flux lumineux (lm)	CCT (K)	Dim	Efficacité Classe	Consommation d'énergie pondérée (Ec) kWh/100 0h	L70B50 durée de vie (h)	QR code
Source lumineuse- Front	7	900	2700/4000/6500	Yes	E	7	50000	

- Ce produit contient une source lumineuse avant de classe d'efficacité énergétique E.
- La source lumineuse (seulement LED) peut être remplacée par un professionnel.

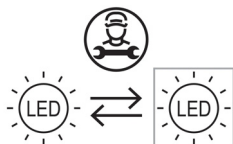

- Manufacturers, importers or authorised representatives of containing products shall provide information about the replaceability or non-replaceability of light sources and control gears by end-users or qualified persons without permanent damage to the containing product.
- Such information shall be available on a free-access website. For products sold directly to end-users, this information shall be on the packaging, at least in the form of a pictogram, and in the user instructions.

Caractéristiques techniques

Modèle	CR21_C
Entrée d'alimentation CA	100-240V AC, 50/60Hz (US/JP) 220-240V AC, 50/60Hz (EU/UK)
Consommation électrique max.	Max. 8.5W
Dimensions (largeur x profondeur x hauteur)	50 x 13,5 x 9,2 cm
Numéro de modèle de l'adaptateur d'alimentation	PS15J050K3000UC (US/JP) PS15K050K3000Z (EU/UK)

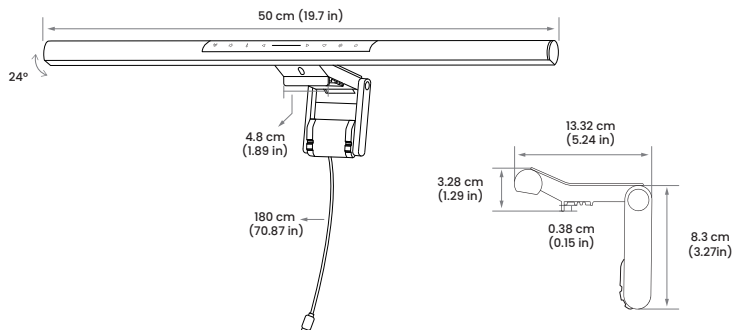

Contenido del paquete

El paquete debe incluir los siguientes artículos. Si falta algo o está dañado, póngase en contacto con el lugar de compra inmediatamente.

- 1 x Lámpara ScreenBar Pro (con cable de alimentación USB-C)
- 1 x Guía de inicio rápido
- 1 x Accesorio para cámara web
- 1 x Adaptador de alimentación de CA
- 1 x Tarjeta de garantía

 **Las ilustraciones de esta guía son solo para su referencia y pueden tener un aspecto diferente al del producto real.**

Advertencias de seguridad

- Utilice únicamente el adaptador de alimentación de CA suministrado y conéctelo a una fuente de alimentación de 100-240 V CA, 50/60 Hz. De lo contrario, la lámpara no funcionará correctamente e incluso podría provocar un incendio. Si prefiere conectar la lámpara a un puerto USB-C directamente sin utilizar el adaptador de alimentación de CA suministrado, asegúrese de que el puerto USB-C proporcione suficiente alimentación (5 V CC, 2 A) para un rendimiento optimizado.
- No coloques ni cuelgues ningún objeto sobre la lámpara para evitar un mal funcionamiento.
- Tienda el cable de alimentación USB de forma que no quede pinzado por objetos colocados sobre o contra él.
- Si no va a utilizar la lámpara durante un período prolongado, desenchufe el adaptador de CA de la toma de corriente.



PRECAUCIÓN

- Si se encuentra con las siguientes situaciones, desenchufe el adaptador de alimentación o retire el cable de alimentación USB del puerto USB-C inmediatamente y solicite ayuda a un agente de servicio autorizado o a un técnico cualificado:
 - Cuando la carcasa de este producto esté dañada
 - Cuando este producto emite un olor anormal
 - Cuando la fuente de luz LED parpadea de forma anormal
 - Cuando el cable de alimentación está dañado o el cable interior está expuesto
- No exponga este producto a ambientes húmedos (como baños/exteriores) para evitar cortocircuitos y accidentes.
- Este producto sólo es apto para uso en interiores, no lo utilice en exteriores.
- Está estrictamente prohibido desmontar cualquier pieza o componente de este producto. De lo contrario, podría provocar un accidente e invalidar la garantía del producto.

Instalación

1. Extienda el clip de la lámpara como se muestra en [Figura **A**].
2. Apoye la lámpara en el bisel del monitor [Figura **B 1**]. Se recomienda ajustar bien el clip contra el bisel del monitor para que no quede ningún espacio visible entre ambos.

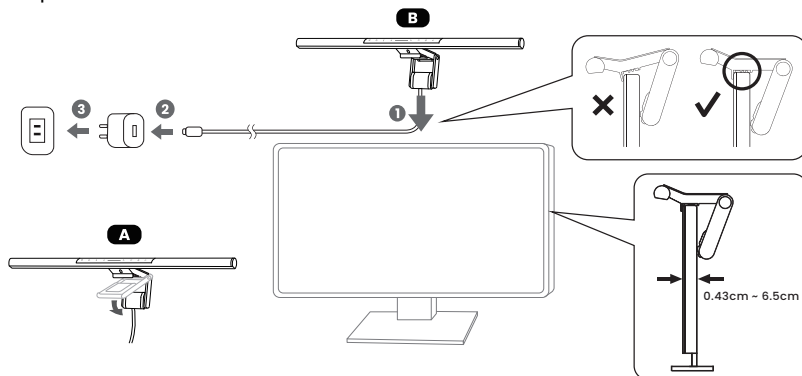

- El intervalo aplicable del grosor del bisel del monitor es de 0,43 cm a 6,5 cm.
- Consulte las ilustraciones siguientes para saber cómo instalar la lámpara en diferentes tipos de monitores:

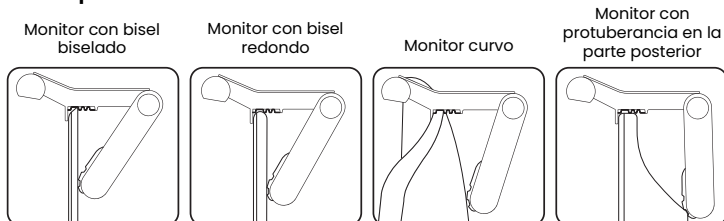

3. Conecte el cable de alimentación USB-C al adaptador de alimentación de CA [Figura **B 2**] y, a continuación, enchufe el adaptador de alimentación de CA a una toma de corriente de CA [Figura **B 3**]. La lámpara se encenderá automáticamente.

Instalación del accesorio para cámara web

1. Coloque la cámara web sobre el accesorio.
2. Retire el papel protector de la cinta adhesiva en la parte inferior del accesorio.
3. Limpie la superficie superior del clip y coloque el accesorio en la parte plana y central del clip.

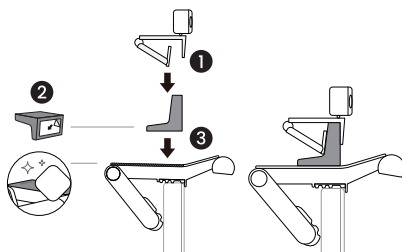

- Para retirar el accesorio para cámara web, sujete la parte superior del accesorio y tire de él hacia el tubo de la lámpara.
- Para reemplazar la cinta adhesiva, retire la cinta actual y utilice la cinta de repuesto incluida en la caja.

Uso de la lámpara

Controles del cabezal de la lámpara

Puede utilizar las teclas táctiles y el mando del foco para realizar diversas operaciones. Consulte la siguiente figura para conocer los nombres y la posición de estos controles:

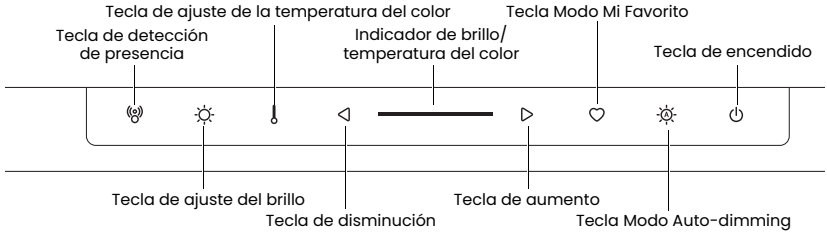

⚠ Cuando la lámpara está apagada y la luminosidad ambiente es extremadamente baja, todas las luces indicadoras se apagan para no perturbar el sueño nocturno del usuario.

Encendido/apagado de la lámpara y acceso al modo de atenuación automática

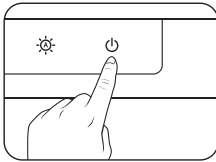

Encendido y apagado de la lámpara

Para encender la lámpara, pulse la tecla Encendido (☰). Para apagar la lámpara, pulse de nuevo la tecla Encendido (☰).

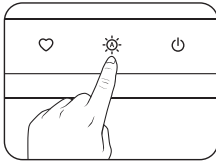

Acceso al modo de atenuación automática

Para acceder al modo Auto-dimming, pulse la tecla Auto-dimming (☰) cuando la lámpara esté encendida. Se encenderá el indicador del modo de atenuación automática (☰). El modo Auto-dimming ajusta automáticamente el brillo de la lámpara en función de la iluminación ambiental y fija la temperatura de color en 4000K.

- ⚠ No bloquee el sensor de luz de la lámpara. De lo contrario, el modo de atenuación automática no funcionará correctamente.**
- Si el modo de atenuación automática está activado, la lámpara controlará las condiciones de iluminación ambiental y ajustará dinámicamente el brillo.**
- El modo de atenuación automática se desactivará automáticamente y el indicador del modo de atenuación automática se apagará cuando ajuste manualmente el brillo o la temperatura del color.**

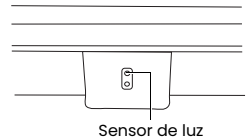

Ajuste manual del brillo y la temperatura del color

Ajuste del brillo

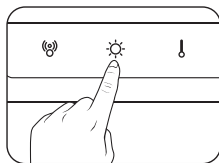

1. Pulse la tecla Ajuste del brillo ☀ cuando la lámpara esté encendida. Se encenderá el indicador de ajuste de brillo ☀.
2. Pulse la tecla ◀ para reducir el brillo o pulse la tecla ▶ para aumentarlo. Puede seleccionar entre 16 niveles de brillo.

- Si la capacidad de la fuente de alimentación es de hasta 5 V 1,5 A, sólo se pueden ajustar 14 niveles de brillo.
- Si la capacidad de la fuente de alimentación es de hasta 5 V 0,9 A, sólo se pueden ajustar 8 niveles de brillo.
- Si la capacidad de la fuente de alimentación es inferior a 5 V 0,9 A, la lámpara no funcionará correctamente. Utilice el adaptador de alimentación de CA suministrado o conéctelo a otra fuente de alimentación que cumpla los 5V 2A para optimizar el rendimiento de la lámpara.

Ajuste de la temperatura del color

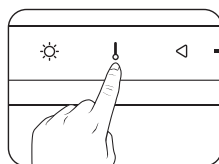

1. Pulse la tecla de ajuste de la temperatura del color 🌡 cuando la lámpara esté encendida. Se encenderá el indicador de ajuste de la temperatura del color 🌡.
2. Pulse la tecla ▶ para seleccionar un ajuste de temperatura de color más alto, o pulse la tecla ◀ para seleccionar uno más bajo. Puede seleccionar entre 8 ajustes de temperatura de color: 6500K (luz diurna), 5700K (blanco frío), 5000K, 4500K (blanco neutro), 4000K, 3500K (blanco cálido), 3000K y 2700K (blanco suave).

• Si el suministro eléctrico se interrumpe repentinamente, la lámpara volverá automáticamente a su configuración anterior al corte cuando se restablezca el suministro.

- Si la lámpara estaba encendida antes del apagón, se encenderá automáticamente cuando se restablezca el suministro eléctrico y recuperará los ajustes de brillo y temperatura de color anteriores al apagón.
- Si la lámpara estaba apagada antes del apagón, permanecerá apagada cuando se restablezca la alimentación.

Activación/desactivación de la función de detección de presencia

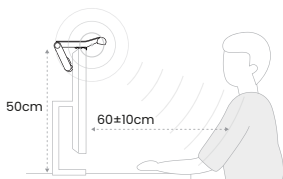

La función de detección de presencia permite que la lámpara se encienda automáticamente cuando el usuario entra en el área de detección (como se muestra en la figura).

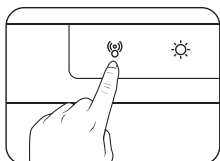

- Para activar la función de Detección de Presencia, pulse la tecla Detección de Presencia ☹. El indicador de Detección de Presencia ☹ se encenderá.
- Para desactivar la función, pulse de nuevo la tecla Detección de Presencia ☹. El indicador se apagará.



- Con su sensor ultrasónico a 50 cm sobre el escritorio, detecta a 60±10 cm frente a la pantalla y tiene una forma de detección cónica.
- Cuando la función de Detección de Presencia está activada, si el usuario abandona el área de detección durante más de 5 minutos, las luces se apagarán automáticamente para ahorrar energía.
- Con la función de Detección de Presencia activada, si apaga manualmente la lámpara, la función de Detección de Presencia se desactivará temporalmente y el indicador de Detección de Presencia (📶) parpadeará durante unos 30 segundos. Cuando el indicador deje de parpadear, la función de Detección de Presencia se reanudará y la lámpara se encenderá si aún se encuentra en el área de detección.
- No bloquee el sensor de ultrasonidos de la lámpara. De lo contrario, la función de detección de presencia no funcionará correctamente.
- No introduzca ningún objeto en el sensor de ultrasonidos para evitar un mal funcionamiento del mismo.
- La función de detección de presencia opera basada en el seguimiento de movimiento. Si los usuarios mantienen una postura fija frente a la pantalla durante más de 5 minutos, por ejemplo, al ver videos, esto puede hacer que el sensor no detecte movimiento y posteriormente apague la luz.
- ScreenBar Pro utiliza un sensor ultrasónico para detectar presencia y ausencia emitiendo ondas sonoras de alta frecuencia y analizando las señales reflejadas para determinar la distancia y el movimiento de los objetos, lo que permite el control automático de la luz. Sin embargo, factores ambientales como cambios de temperatura provocados por dispositivos de calefacción o refrigeración o vibraciones de frecuencia de humidificadores pueden afectar la precisión de la detección y causar una activación inesperada de la luz.

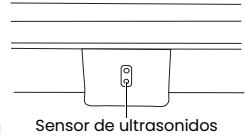

Modo Mi favorito

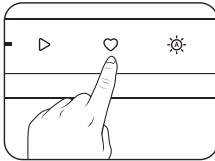

Después de ajustar manualmente el brillo y la temperatura de color de la lámpara, puede utilizar esta función para guardarlos como su modo favorito.

1. Ajuste la configuración de brillo y temperatura de color de la lámpara según sus preferencias.
2. Cuando haya terminado, mantenga pulsada la tecla Mi Modo Favorito (📶) durante aproximadamente 3 segundos. Los indicadores de Ajuste de Brillo (☀️), Ajuste de Temperatura de Color (🌈), modo de atenuación automática (🌙) y Modo Mi Favorito (📶) parpadearán 3 veces simultáneamente para indicar que los ajustes se han guardado correctamente.

Para acceder al Modo Mi Favorito, pulse la tecla Modo Mi Favorito (📶).

Mantenimiento y solución de problemas

- En primer lugar, apague la lámpara y desenchúfela del adaptador de CA o del puerto USB. Cuando limpie la lámpara, elimine cualquier mancha o polvo utilizando un paño suave y sin pelusa ligeramente humedecido con un disolvente detergente suave. No utilices alcohol ni otros disolventes químicos como queroseno, nafta, etc., ya que la carcasa de la lámpara podría resultar dañada.
- No enjuague la lámpara ni ninguno de sus componentes directamente con agua.
- Si la lámpara no se enciende, comprueba que no haya conexiones sueltas entre el cable de alimentación USB, el adaptador de corriente y el puerto USB-C.
- Si el problema persiste, póngase en contacto con el lugar de compra para obtener ayuda.

Especificaciones

Modelo	CR21_C
Entrada de alimentación de CA	100-240 V CA, 50/60 Hz (EE.UU.) 220-240 V CA, 50/60 Hz (UE/Reino Unido)
Consumo máx.	Máx. 8.5W
Dimensiones (Anchura x Profundidad x Altura)	50 x 13,5 x 9,2 cm
Número de modelo del adaptador de corriente	PS15J050K3000UC (US) PS15K050K3000OZ (EU/UK)

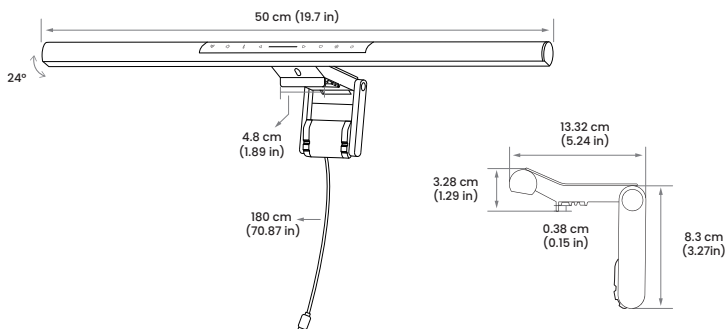

Contenuto della confezione

La confezione deve includere i seguenti elementi. Se qualcosa manca o è danneggiato, contattare immediatamente il rivenditore.

- 1 x lampada ScreenBar Pro (con cavo di alimentazione USB-C)
- 1 x Guida rapida
- 1 x Accessorio per webcam
- 1 x Adattatore di alimentazione CA
- 1 x Scheda di garanzia

 **Le illustrazioni contenute in questa guida sono solo di riferimento e potrebbero differire dall'aspetto del prodotto reale.**

Avvertenze di sicurezza

- Utilizzare esclusivamente l'adattatore di alimentazione CA in dotazione e collegarlo a una tensione di 100-240 V CA, 50/60 Hz. In caso contrario, la lampada non funzionerà correttamente e potrebbe addirittura provocare un incendio. Se si preferisce collegare la lampada direttamente a una porta USB-C senza utilizzare l'adattatore di alimentazione CA in dotazione, assicurarsi che la porta USB-C fornisca una potenza sufficiente (5V DC, 2A) per ottimizzare le prestazioni.
- Non appoggiare o appendere oggetti sulla lampada per evitare malfunzionamenti.
- Posizionare il cavo di alimentazione USB in modo da evitare che venga schiacciato da oggetti posizionati sopra o contro di esso.
- Se la lampada non viene utilizzata per un periodo di tempo prolungato, scollegare l'adattatore di alimentazione CA dalla presa di corrente.



ATTENZIONE

- Se si verificano le seguenti situazioni, scollegare immediatamente l'adattatore di alimentazione o rimuovere il cavo di alimentazione USB dalla porta USB-C e rivolgersi a un agente di assistenza autorizzato o a un tecnico qualificato:
 - Quando l'involucro del prodotto è danneggiato
 - Quando il prodotto emette un odore anormale
 - Quando la sorgente luminosa a LED sfarfalla in modo anormale
 - Quando il cavo di alimentazione è danneggiato o il filo interno è esposto.
- Non esporre il prodotto ad ambienti umidi (come bagni/esterni) per evitare cortocircuiti e incidenti.
- Questo prodotto è adatto solo per uso interno, non utilizzarlo all'aperto.
- È severamente vietato smontare qualsiasi parte o componente di questo prodotto. In caso contrario, si potrebbe causare un incidente e invalidare la garanzia del prodotto.

Installazione

1. Estendere la clip della lampada come mostrato in [Figura **A**].
2. Appoggiare la lampada sulla cornice del monitor [Figura **B** 1]. Si consiglia di adattare il fermaglio alla cornice del monitor in modo che non vi sia alcuno spazio visibile in mezzo.

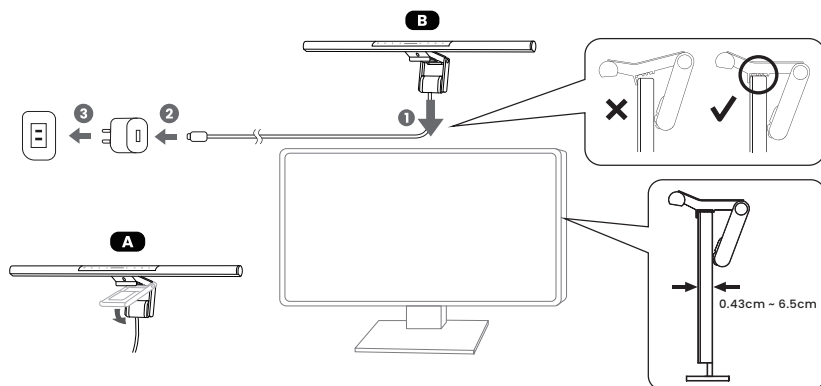

- Lo spessore della cornice del monitor è compreso tra 0,43 cm e 6,5 cm.
- Per l'installazione della lampada su diversi tipi di monitor, fare riferimento alle illustrazioni seguenti:

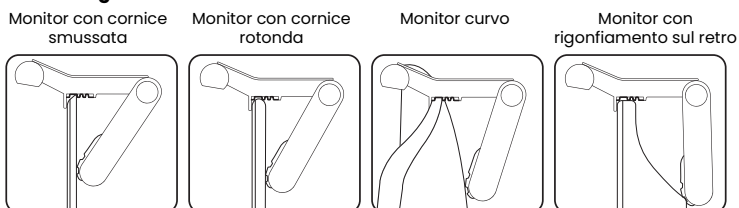

3. Collegare il cavo di alimentazione USB-C all'adattatore di alimentazione CA [Figura **B** 2], quindi collegare l'adattatore di alimentazione CA a una presa di corrente CA [Figura **B** 3]. La lampada si accende automaticamente.

Installazione dell'accessorio per webcam

1. Posizionare la webcam sopra l'accessorio.
2. Rimuovere la pellicola protettiva dal nastro adesivo nella parte inferiore dell'accessorio.
3. Pulire la superficie superiore della clip e fissare l'accessorio sulla parte piatta e centrale della clip.

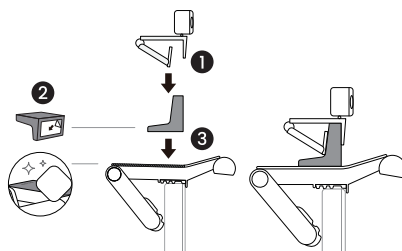

- Per rimuovere l'accessorio per webcam, tenere la parte superiore dell'accessorio e tirarlo verso il corpo della lampada.
- Per sostituire il nastro adesivo, rimuovere quello attuale e utilizzare il nastro di ricambio fornito nella confezione.

Uso della lampada

Controlli sul corpo lampada

È possibile utilizzare i tasti a sfioramento e la manopola sul corpo lampada per eseguire varie operazioni. Per i nomi e la posizione di questi comandi, fare riferimento alla figura seguente:

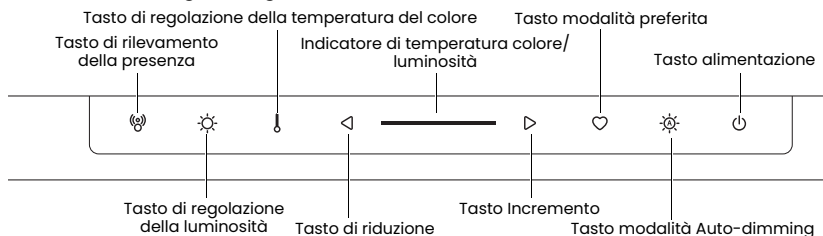

Quando la lampada è spenta e la luminosità ambientale è estremamente bassa, tutte le spie si spengono per non disturbare il sonno notturno dell'utente.

Accensione/spengimento della lampada e accesso alla modalità Auto-dimming

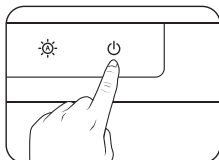

Accensione e spegnimento della lampada

Per accendere la lampada, toccare il tasto di accensione . Per spegnere la lampada, toccare nuovamente il tasto di accensione .

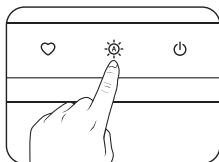

Accesso alla modalità Auto-dimming

Per accedere alla modalità Auto-dimming, toccare il tasto Auto-dimming quando la lampada è accesa. L'indicatore della modalità Auto-dimming si accende. La modalità Auto-dimming regola automaticamente la luminosità della lampada in base alle condizioni di illuminazione ambientale e imposta la temperatura di colore a 4000K.

- Non bloccate il sensore di luce della lampada. In caso contrario, la modalità Auto-dimming non funzionerà correttamente.**
- Se la modalità Auto-dimming è attivata, la lampada controlla le condizioni di illuminazione ambientale e regola dinamicamente la luminosità.**
- La modalità Auto-dimming esce automaticamente e l'indicatore di modalità Auto-dimming si spegne quando si regola manualmente la luminosità o la temperatura del colore.**

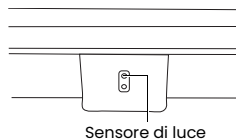

Regolazione manuale della luminosità e della temperatura del colore

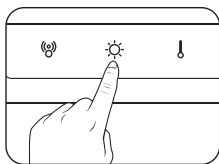

Regolazione della luminosità

1. Toccare il tasto di regolazione della luminosità ☀ quando la lampada è accesa. L'indicatore di regolazione della luminosità ☀ si accende.
2. Toccare il tasto ◀ per diminuire la luminosità o toccare il tasto ▶ per aumentarla. È possibile selezionare 16 livelli di luminosità.

- Se la capacità dell'alimentazione è fino a 5V 1,5A, sono disponibili solo 14 livelli di luminosità per la regolazione.
- Se la capacità di alimentazione è fino a 5V 0,9A, sono disponibili solo 8 livelli di luminosità.
- Se la capacità di alimentazione è inferiore a 5V 0,9 A, la lampada non funziona correttamente. Per ottimizzare le prestazioni della lampada, utilizzare l'adattatore di alimentazione CA in dotazione o collegarla a un altro alimentatore con capacità di 5V 2A.

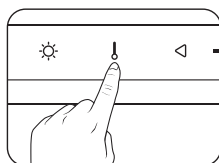

Regolazione della temperatura del colore

1. Toccare il tasto Regolazione temperatura colore ⏸ quando la lampada è accesa. L'indicatore di regolazione della temperatura del colore ⏸ si accende.
2. Toccare il tasto ▶ per selezionare un'impostazione di temperatura del colore più alta o toccare il tasto ◀ per selezionarne una più bassa. È possibile scegliere tra 8 impostazioni di temperatura colore: 6500K (luce diurna), 5700K (bianco freddo), 5000K, 4500K (bianco neutro), 4000K, 3500K (bianco caldo), 3000K e 2700K (bianco tenue).

• Se l'alimentazione viene interrotta improvvisamente, al ripristino dell'alimentazione la lampada torna automaticamente alle impostazioni precedenti l'interruzione.

- Se la lampada era accesa prima dell'interruzione di corrente, si accenderà automaticamente al ripristino dell'alimentazione e ripristinerà le impostazioni di luminosità e temperatura di colore precedenti all'interruzione.
- Se la lampada era spenta prima dell'interruzione di corrente, rimarrà spenta al ripristino dell'alimentazione.

Attivazione/disattivazione della funzione di rilevamento di presenza

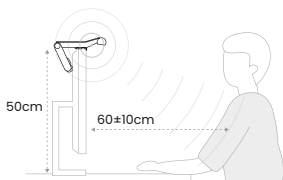

La funzione di rilevamento della presenza consente alla lampada di accendersi automaticamente quando l'utente entra nell'area di rilevamento (come mostrato in figura).

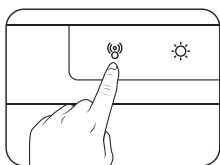

- Per attivare la funzione di rilevamento della presenza, toccare il tasto Rilevamento presenza (👤). L'indicatore di rilevamento della presenza (👤) si accende.
- Per disattivare la funzione, toccare nuovamente il tasto Rilevamento presenza (👤). L'indicatore si spegne.



- Con il suo sensore ad ultrasuoni posizionato a 50 cm sopra la scrivania, rileva a una distanza di 60±10 cm di fronte allo schermo e ha una forma di rilevamento conica.
- Quando la funzione di rilevamento della presenza è attiva, se l'utente si allontana dall'area di rilevamento per più di 5 minuti, le luci si spengono automaticamente per risparmiare energia.
- Con la funzione di rilevamento della presenza attivata, se si spegne manualmente la lampada, la funzione di rilevamento della presenza viene temporaneamente disattivata e l'indicatore di rilevamento della presenza (👤) lampeggia per circa 30 secondi. Quando l'indicatore smette di lampeggiare, la funzione di rilevamento della presenza riprende e la lampada si accende se l'utente si trova ancora nell'area di rilevamento.
- Non bloccare il sensore a ultrasuoni della lampada. In caso contrario, la funzione di rilevamento della presenza non funzionerà correttamente.
- Non inserire alcun oggetto nel sensore a ultrasuoni per evitarne il malfunzionamento.
- La funzione di rilevamento della presenza opera basandosi sul tracciamento dei movimenti. Se gli utenti mantengono una postura fissa di fronte allo schermo per più di 5 minuti, ad esempio mentre guardano video, potrebbe far sì che il sensore non rilevi alcun movimento e di conseguenza spenga la luce.
- ScreenBar Pro utilizza un sensore a ultrasuoni per rilevare la presenza e l'assenza emettendo onde sonore ad alta frequenza e analizzando i segnali riflessi per determinare la distanza e il movimento degli oggetti, consentendo il controllo automatico della luce. Tuttavia, fattori ambientali come variazioni di temperatura causate da dispositivi di riscaldamento o raffreddamento o vibrazioni di frequenza da umidificatori possono influire sulla precisione del rilevamento, causando potenzialmente un'attivazione imprevista della luce.

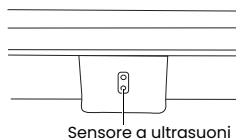

Modalità preferita

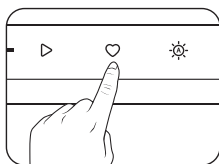

Dopo aver regolato manualmente le impostazioni di luminosità e temperatura del colore della lampada, è possibile utilizzare questa funzione per salvarle come modalità preferite.

1. Regolare le impostazioni di luminosità e temperatura del colore della lampada in base alle proprie preferenze.
2. Al termine, toccare e tenere premuto il tasto Modalità preferita (♥) per circa 3 secondi. Gli indicatori Regolazione luminosità (☀️), Regolazione temperatura colore (🌡️), Modalità Auto-dimming (🌙) e Modalità preferita (♥) lampeggiano 3 volte contemporaneamente per indicare che le impostazioni sono state salvate correttamente.

Per accedere alla Modalità Preferiti, toccare il tasto Modalità Preferiti (♥).

Manutenzione e risoluzione dei problemi

- Per prima cosa spegnere la lampada e scollegarla dall'alimentatore CA o dalla porta USB. Quando si pulisce la lampada, eliminare eventuali macchie o polvere utilizzando un panno morbido e privo di pelucchi, leggermente inumidito con un solvente detergente delicato. Non utilizzare alcool o altri solventi chimici come cherosene, nafta e così via, poiché l'involucro della lampada potrebbe danneggiarsi.
- Non sciacquare la lampada o i suoi componenti direttamente con acqua.
- Se la lampada non si accende, verificare che non ci siano collegamenti allentati tra il cavo di alimentazione USB, l'adattatore di alimentazione e la porta USB-C.
- Se il problema persiste, contattare il rivenditore per assistenza.

Specifiche tecniche

Modello	CR21_C
Ingresso alimentazione CA	100-240V AC, 50/60Hz (US/JP) 220-240V AC, 50/60Hz (EU/UK)
Consumo massimo di energia	Max. 8.5W
Dimensioni (larghezza x profondità x altezza)	50 x 13,5 x 9,2 cm
Numero di modello dell'adattatore di alimentazione	PS15J050K3000UC (US/JP) PS15K050K3000Z (EU/UK)

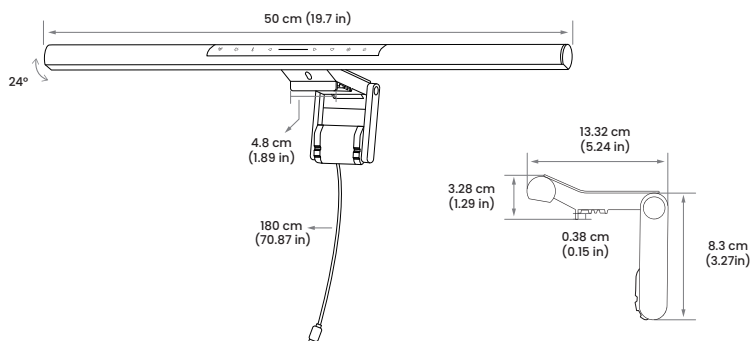

Inhoud van de verpakking

De verpakking moet de volgende onderdelen bevatten. Als er iets ontbreekt of beschadigd is, neem dan onmiddellijk contact op met de plaats van aankoop.

- 1 x ScreenBar Pro lamp (met USB-C voedingskabel)
- 1 x AC-adapter
- 1 x Snelstartgids
- 1 x Garantiekaart
- 1 x Webcam-accessoire



De illustraties in deze handleiding zijn alleen ter referentie en kunnen afwijken van het daadwerkelijke product.

Veiligheidswaarschuwingen

- Gebruik alleen de bijgeleverde netadapter en sluit deze aan op 100-240V AC, 50/60Hz stroom. Anders werkt de lamp niet goed en kan deze zelfs brand veroorzaken. Als je de lamp liever rechtstreeks op een USB-C poort aansluit zonder de meegeleverde netadapter te gebruiken, zorg er dan voor dat de USB-C poort voldoende stroom levert (5V DC, 2A) voor optimale prestaties.
- Plaats of hang geen voorwerpen op de lamp om storingen te voorkomen.
- Leid het USB-snoer zodanig dat het niet wordt afgekneld door voorwerpen die erop of ertegenaan worden geplaatst.
- Als de lamp langere tijd niet wordt gebruikt, haal dan de stekker van de adapter uit het stopcontact.



LET OP

- Als u de volgende situaties tegenkomt, haal dan onmiddellijk de stekker van de voedingsadapter uit het stopcontact of verwijder het USB-snoer uit de USB-C-poort en vraag ondersteuning aan een erkend servicebureau of een gekwalificeerde technicus:
 - Wanneer de behuizing van dit product beschadigd is
 - Als dit product een abnormale geur verspreidt
 - Als de LED-lichtbron abnormaal flikkert
 - Wanneer het netsnoer beschadigd is of de draad binnenin blootligt
- Stel dit product niet bloot aan vochtige omgevingen (zoals badkamers/buiten) om kortsluiting en ongelukken te voorkomen.
- Dit product is alleen geschikt voor gebruik binnenshuis, gebruik het niet buitenshuis.
- Het is ten strengste verboden om onderdelen van dit product te demonteren. Anders kan dit leiden tot ongelukken en vervalt de garantie op het product.

Installatie

1. Schuif de clip van de lamp uit zoals getoond in [Afbeelding **A**].
2. Plaats de lamp op de rand van de monitor [Afbeelding **B 1**]. Het is aan te raden om de clip dicht tegen de monitorbehuizing te plaatsen zodat er geen zichtbare ruimte tussen zit.

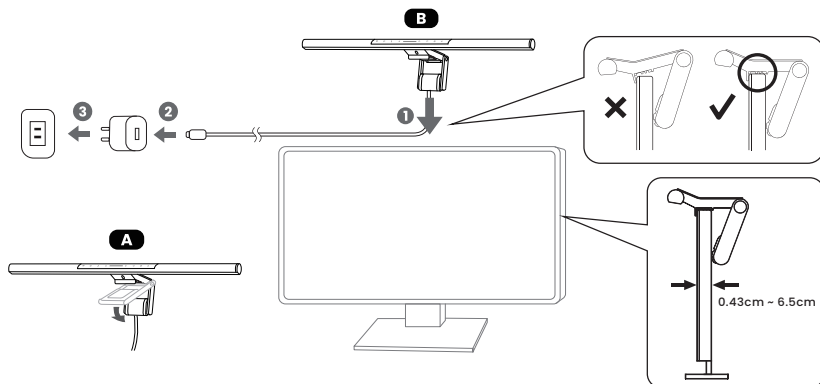

- De dikte van de rand van de monitor kan variëren van 0,43 cm tot 6,5 cm.
- Raadpleeg de onderstaande illustraties voor het installeren van de lamp op verschillende soorten monitoren:

Monitor met afgeschuinde rand

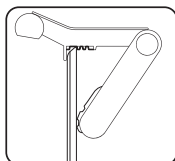

Monitor met ronde rand

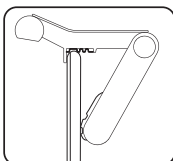

Gebogen monitor

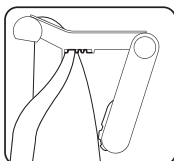

Monitor met bolling aan de achterkant

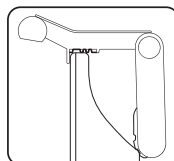

3. Sluit het USB-C netsnoer aan op de netadapter [Figuur **B 2**] en steek vervolgens de netadapter in een stopcontact [Figuur **B 3**]. De lamp gaat automatisch aan.

Installatie van het webcam-accessoire

1. Plaats de webcam bovenop het accessoire.
2. Verwijder het beschermepapier van de kleefstrip aan de onderzijde van het accessoire.
3. Reinig het bovenoppervlak van de clip en bevestig het accessoire op het vlakke gedeelte in het midden van de clip.

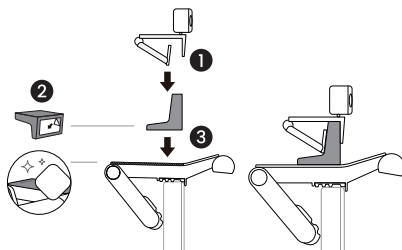

- Om het webcam-accessoire te verwijderen: houd het bovenste deel van het accessoire vast en trek het in de richting van de lamp.
- Om de kleefstrip te vervangen: verwijder de huidige strip en breng de extra kleefstrip uit de verpakking aan.

De lamp gebruiken

Bedieningselementen op de lampkop

U kunt de tiptoetsen en knop op de lampkop gebruiken om verschillende handelingen uit te voeren. Raadpleeg de onderstaande afbeelding voor de namen en positie van deze bedieningselementen:

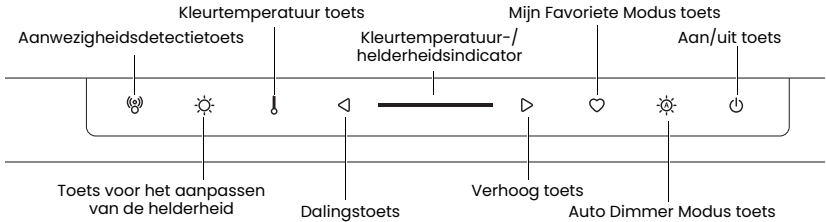

Als de lamp uit is en de omgevingshelderheid extreem laag, gaan alle indicatielampjes uit om de nachtrust van de gebruiker niet te verstoren.

De lamp aan-/uitdoen en naar de automatische dimmodus gaan

De lamp aan-/uitdoen

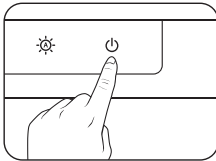

Om de lamp aan te zetten, tikt u op de Aan/Uit-toets . Om de lamp uit te schakelen, tikt u nogmaals op de Aan/Uit-toets .

Auto Dimmer Modus activeren

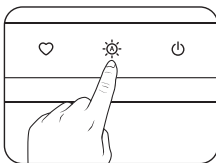

Om de Auto-dimming Modus in te schakelen, raak je de Auto-dimming Modus toets aan wanneer de lamp aan is. De Auto-dimming Mode indicator zal oplichten. De Auto-dimming Modus past automatisch de helderheid van de lamp aan de lichtomstandigheden aan en stelt de kleurtemperatuur in op 4000K.

- **Blokkeer de lichtsensor op de lamp niet. Anders werkt de Auto-dimming Modus niet goed.**
- **Als de Auto-dimming Mode is ingeschakeld, zal de lamp de omgevingsverlichting controleren en de helderheid dynamisch aanpassen.**
- **De Auto-dimming Modus zal automatisch afsluiten en de Auto-dimming Modus indicator zal uitgaan wanneer je de helderheid of kleurtemperatuur handmatig aanpast.**

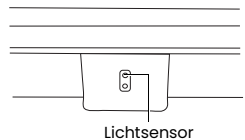

Helderheid en kleurtemperatuur handmatig aanpassen

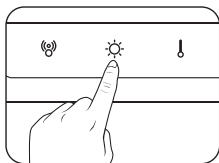

Helderheid aanpassen

1. Raak de toets Helderheidsaanpassing ☀ aan wanneer de lamp aan is. De indicator ☀ voor het aanpassen van de helderheid licht op.
2. Tik op de toets ◀ om de helderheid te verlagen of op de toets ▶ om de helderheid te verhogen. Je kunt kiezen uit 16 helderheidsniveaus.



- Als de voedingscapaciteit maximaal 5V 1,5A is, zijn er slechts 14 helderheidsniveaus beschikbaar voor aanpassing.
- Als de voedingscapaciteit maximaal 5V 0,9A is, kunnen slechts 8 helderheidsniveaus worden aangepast.
- Als de voedingscapaciteit minder is dan 5V 0,9A, werkt de lamp niet goed. Gebruik de bijgeleverde netadapter of sluit de lamp aan op een andere voeding die voldoet aan 5V 2A om de prestaties van de lamp te optimaliseren.

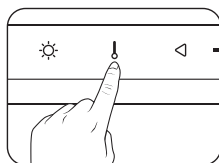

Kleurtemperatuur aanpassen

1. Tik op de toets voor het aanpassen van de kleurtemperatuur ⚡ wanneer de lamp aan is. De indicator voor het aanpassen van de kleurtemperatuur ⚡ gaat branden.
2. Tik op de toets ▶ om een hogere instelling voor de kleurtemperatuur te selecteren, of tik op de toets ◀ om een lagere instelling te selecteren. Je kunt kiezen uit 8 kleurtemperatuurinstellingen: 6500K (daglicht), 5700K (koel wit), 5000K, 4500K (neutraal wit), 4000K, 3500K (warm wit), 3000K en 2700K (zacht wit).



Als de stroomtoevoer plotseling wordt onderbroken, zal de lamp automatisch terugkeren naar de instellingen van voor de stroomonderbreking wanneer de stroomtoevoer wordt hersteld.

- Als de lamp aan was voordat de stroom uitviel, zal deze automatisch aangaan zodra de stroomvoorziening is hersteld en de instellingen voor helderheid en kleurtemperatuur van voor de stroomonderbreking herstellen.
- Als de lamp uit was voordat de stroom uitviel, blijft deze uit wanneer de stroomvoorziening wordt hersteld.

De aanwezigheidsdetectiefunctie in-/uitschakelen

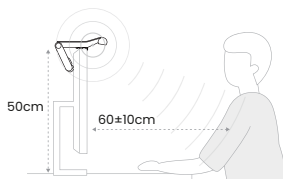

Met de aanwezigheidsdetectiefunctie kan de lamp automatisch worden ingeschakeld wanneer de gebruiker het detectiegebied binnengaat (zoals weergegeven in de afbeelding).

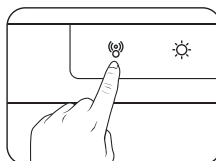

- Om de aanwezigheidsdetectiefunctie in te schakelen, tikt u op de aanwezigheidsdetectietoets (person icon). De aanwezigheidsdetectie-indicator (person icon) gaat branden.
- Om de functie uit te schakelen, tikt u nogmaals op de aanwezigheidsdetectietoets (person icon). De indicator dooft.



Met zijn ultrasone sensor 50 cm boven het bureaublad detecteert het op 60 ± 10 cm voor het scherm en heeft het een kegelvormige detectievorm.

- Wanneer de aanwezigheidsdetectie functie is ingeschakeld, zullen de lampen automatisch uitschakelen om energie te besparen als de gebruiker de detectiezone verlaat langer dan 5 minuten.
- Als de aanwezigheidsdetectiefunctie is ingeschakeld en je schakelt de lamp handmatig uit, dan wordt de aanwezigheidsdetectiefunctie tijdelijk uitgeschakeld en knippert de aanwezigheidsdetectie-indicator (👤) ongeveer 30 seconden. Wanneer de indicator stopt met knipperen, wordt de aanwezigheidsdetectiefunctie hervat en gaat de lamp aan als u zich nog steeds in het detectiegebied bevindt.
- Blokkeer de ultrasone sensor op de lamp niet. Anders werkt de aanwezigheidsdetectiefunctie niet goed.
- Steek geen voorwerpen in de ultrasone sensor om storingen te voorkomen.
- De functie voor aanwezigheidsdetectie werkt op basis van bewegingstracking. Als gebruikers gedurende meer dan 5 minuten een vaste houding voor het scherm aanhouden, zoals bij het kijken van video's, kan dit ertoe leiden dat de sensor geen beweging detecteert en vervolgens het licht uitschakelt.
- De ScreenBar Pro maakt gebruik van een ultrasone sensor om aanwezigheid en afwezigheid te detecteren. Dit gebeurt door hoogfrequente geluidsgolven uit te zenden en de gereflecteerde signalen te analyseren om de afstand en beweging van objecten te bepalen. Hierdoor wordt automatische lichtregeling mogelijk gemaakt. Omgevingsfactoren, zoals temperatuurschommelingen door verwarmings- of koelsystemen of frequentietrillingen van luchtbevochtigers, kunnen echter de nauwkeurigheid van de detectie beïnvloeden, wat mogelijk tot onverwachte lichtactivatie kan leiden.

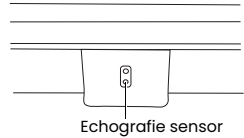

Mijn favoriete modus

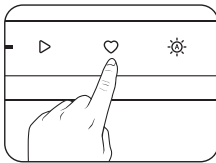

Nadat u de helderheid en kleurtemperatuur van de lamp handmatig hebt ingesteld, kunt u deze functie gebruiken om ze op te slaan als uw favoriete modus.

1. Pas de instellingen voor helderheid en kleurtemperatuur van de lamp aan volgens uw voorkeur.
2. Als u klaar bent, houdt u de toets Mijn favoriete modus (♥) ongeveer 3 seconden ingedrukt. De indicatoren Helderheid aanpassen (☀️), Kleurtemperatuur aanpassen (↓), Auto-dimming Mode (🌙) en Mijn favoriete modus (♥) knipperen 3 keer tegelijk om aan te geven dat de instellingen succesvol zijn opgeslagen.

Om naar de Mijn favorietenmodus te gaan, tikt u op de toets Mijn favorietenmodus (♥).

Onderhoud en oplossen van problemen

- Schakel eerst de lamp uit en haal de stekker uit het stopcontact of uit de USB-poort. Wanneer u de lamp schoonmaakt, veegt u vlekken of stof weg met een zachte, pluisvrije doek die licht bevochtigd is met een mild schoonmaakmiddel. Gebruik geen alcohol of andere chemische oplosmiddelen zoals kerosine, nafta enzovoort, omdat de behuizing van de lamp hierdoor beschadigd kan raken.
- Spoel de lamp of onderdelen ervan niet direct af met water.
- Als de lamp niet aanslaat, controleer dan of er geen losse verbindingen zijn tussen het USB-snoer, de voedingsadapter en de USB-C poort.
- Als het probleem aanhoudt, neem dan contact op met de plaats van aankoop voor hulp.

Specificaties

Model	CR21_C
AC-ingang	100–240V wisselstroom, 50/60Hz (US/JP) 220–240V wisselstroom, 50/60Hz (EU/UK)
Max. opgenomen vermogen	Max. 8.5W
Afmetingen (breedte x diepte x hoogte)	50 x 13,5 x 9,2 cm
Modelnummer voedingsadapter	PS15J050K3000UC (US/JP) PS15K050K3000Z (EU/UK)

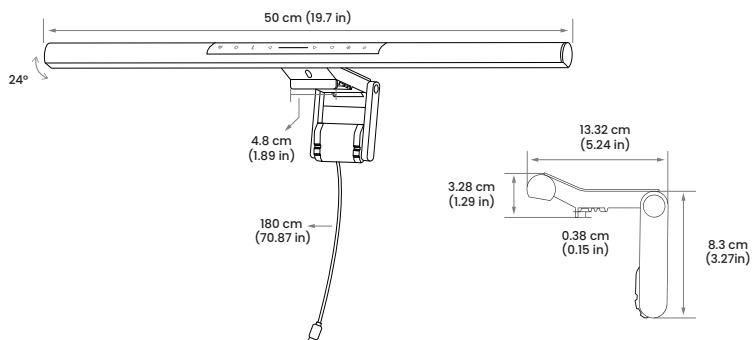

Paketets innehåll

Paketet ska innehålla följande artiklar. Om något saknas eller är skadat, vänligen kontakta inköpsstället omedelbart.

- 1 x ScreenBar Pro-lampa (med USB-C strömkabel)
- 1 x Snabbstartsguide
- 1 x Webbkamera-tillbehör
- 1 x Nätadapter
- 1 x Garantikort



Illustrationerna i den här handboken är endast avsedda som referens och kan skilja sig från utseendet på den faktiska produkten.

Säkerhetsvarningar

- Använd endast den medföljande nätadaptern och anslut den till 100-240 V AC, 50/60 Hz. Annars kommer lampan inte att fungera korrekt och kan till och med orsaka brand. Om du föredrar att ansluta lampan direkt till en USB-C-port utan att använda den medföljande nätadaptern ska du se till att USB-C-porten ger tillräckligt med ström (5V DC, 2A) för optimal prestanda.
- Placera eller häng inga föremål på lampan för att undvika funktionsfel.
- Dra USB-strömkabeln så att den inte kläms av föremål som placeras på eller mot den.
- Om lampan inte ska användas under en längre tid, koppla ur nätadaptern från eluttaget.



FÖRSIKTIGHET

- Om du stöter på följande situationer ska du omedelbart koppla ur nätadaptern eller ta bort USB-strömkabeln från USB-C-porten och söka support från en auktoriserad serviceagent eller kvalificerad tekniker:
 - När höljet på denna produkt är skadat
 - När produkten avger en onormal lukt
 - När LED-ljuskällan flimrar onormalt
 - När nätsladden är skadad eller kabeln inuti är exponerad
- Utsätt inte produkten för fuktiga miljöer (t.ex. badrum/utomhus) för att undvika kortslutning och olyckor.
- Denna produkt är endast lämplig för inomhusbruk, använd den inte utomhus.
- Det är strängt förbjudet att demontera någon del eller komponent i denna produkt. I annat fall kan det orsaka en olycka och ogiltigt förklara produktgarantin.

Installation

1. Förläng lampans klämma som visas i [Figur **A**].
2. Vila lampan på bildskärmens ram [Figur **B 1**]. Vi rekommenderar att du sätter klämman tätt mot bildskärmens ram så att det inte finns något synligt mellanrum.

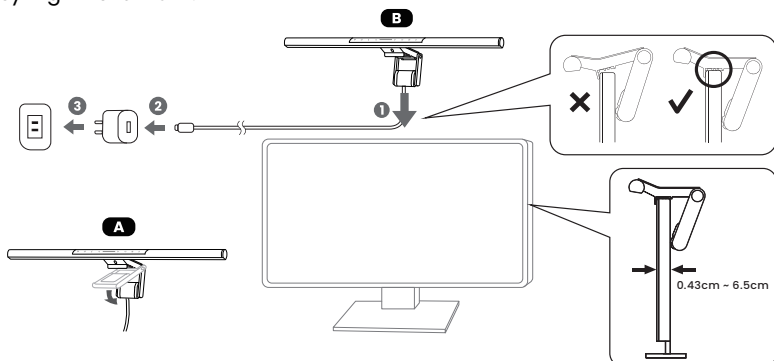

- Det tillämpliga intervallet för bildskärmsramens tjocklek är 0,43 cm – 6,5 cm.
- Se illustrationerna nedan för hur du installerar lampan på olika typer av bildskärmar:

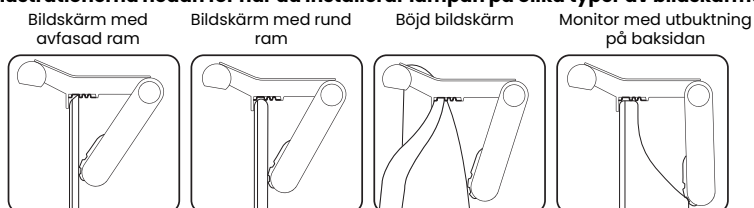

3. Anslut USB-C-strömkabeln till nätadaptern [Figur **B 2**], och anslut sedan nätadaptern till ett nätuttag [Figur **B 3**]. Lampan tänds automatiskt.

Installation av webbkameratillbehöret

1. Placera webbkameran ovanpå tillbehöret.
2. Ta bort skyddspappret från tejen på undersidan av tillbehöret.
3. Rengör den övre ytan av klämman och fäst tillbehöret på den plana ytan i mitten av klämman.

- För att ta bort webbkameratillbehöret, håll i den övre delen av tillbehöret och dra det mot ljusröret.
- För att byta tejen, ta bort den nuvarande tejen och använd reservtejen som medföljer i förpackningen.

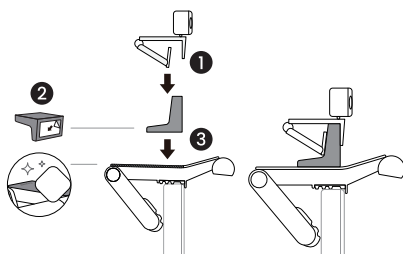

Använda lampan

Reglage på lamphuvudet

Du kan använda knapparna och vredet på lamphuvudet för att utföra olika åtgärder. Se bilden nedan för namn och placering av dessa reglage:

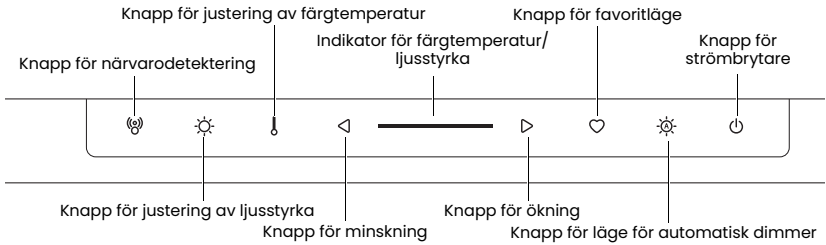

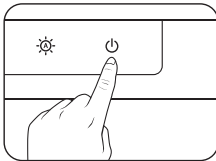

🔍 När lampan är släckt och den omgivande ljusstyrkan är extremt låg, slocknar alla indikatorlampor för att inte störa användarens nattsömn.

Tända/släcka lampan och aktivera automatiskt dimningsläge



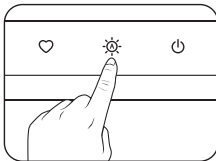

Tända/släcka lampan

Tryck på strömbrytaren  för att tända lampan. För att stänga av lampan trycker du på strömbrytaren  igen.



Aktivera automatiskt dimmerläge

För att aktivera läget Auto-dimming trycker du på knappen Auto-dimming Mode  när lampan är tänd. Indikatorn för läget Auto-dimming tänds. Läget Auto-dimming  justerar automatiskt lampans ljusstyrka efter omgivande ljusförhållanden och ställer in färgtemperaturen till 4000K.

- 🔍 **Blockera inte ljussensorn på lampan. Annars kommer inte Auto-dimming Mode att fungera korrekt.**
- Om Auto-dimming-läget är aktiverat kommer lampan att övervaka det omgivande ljuset och dynamiskt justera ljusstyrkan.**
- Auto Dimmer-läget avslutas automatiskt och Auto-dimming-lägesindikatorn släcks när du justerar ljusstyrkan eller färgtemperaturen manuellt.**

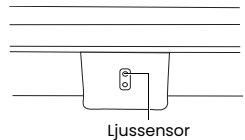

Justera ljusstyrka och färgtemperatur manuellt

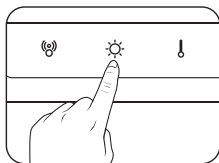

Justera ljusstyrkan

1. Tryck på knappen Brightness Adjustment:☀️ när lampan är tänd. Indikatorn för justering av ljusstyrka:☀️ tänds.
2. Tryck på knappen◀️ för att minska ljusstyrkan, eller tryck på knappen▶️ för att öka den. Du kan välja mellan 16 ljusstyrkenivåer.

- Om strömförsörjningskapaciteten är upp till 5V 1,5A är endast 14 ljusstyrkenivåer tillgängliga för justering.
- Om strömförsörjningskapaciteten är upp till 5V 0,9A finns endast 8 ljusstyrkenivåer tillgängliga för justering.
- Om strömförsörjningskapaciteten är lägre än 5V 0,9A kommer lampan inte att fungera korrekt. Använd den medföljande nätadaptern eller anslut den till ett annat nätaggregat som klarar 5V 2A för att optimera lampans prestanda.

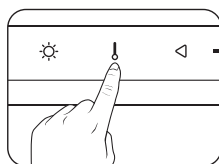

Justering av färgtemperatur

1. Tryck på knappen för justering av färgtemperatur ⚡ när lampan är tänd. Indikatorn för justering av färgtemperatur ⚡ tänds.
2. Tryck på knappen▶️ för att välja en högre färgtemperaturinställning, eller tryck på knappen◀️ för att välja en lägre. Du kan välja mellan 8 färgtemperaturinställningar: 6500K (dagsljus), 5700K (kallvitt), 5000K, 4500K (neutralvitt), 4000K, 3500K (varmvitt), 3000K och 2700K (mjukvitt).

- Om strömförsörjningen plötsligt bryts kommer lampan automatiskt att återgå till inställningarna före strömbrottet när strömmen är tillbaka.
- Om lampan var tänd före strömbrottet kommer den automatiskt att tändas när strömmen är tillbaka och återställa inställningarna för ljusstyrka och färgtemperatur före strömbrottet.
- Om lampan var släckt före strömbrottet förblir den släckt när strömmen återställs.

Aktivera/avaktivera funktionen för närvarodetektering

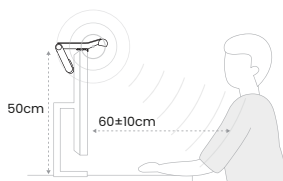

Närvarodetekteringsfunktionen gör att lampan tänds automatiskt när användaren går in i detekteringsområdet (som visas i figuren).

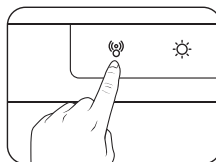

- Aktivera funktionen närvarodetektering genom att trycka på knappen Närvarodetektering (👤). Indikatorn för närvarodetektering (👤) tänds.
- Stäng av funktionen genom att trycka på knappen Närvarodetektering (👤) igen. Indikatorn slocknar.

- Med sin ultraljudssensor som är placerad 50 cm ovanför skrivbordet, detekterar den inom 60 ± 10 cm framför skärmen och har en konisk detektionsform.
- Om närvarodetekteringsfunktionen är på och användaren lämnar detekteringsområdet i mer än 5 minuter släcks lamporna automatiskt för att spara ström.

- Om du släcker lampan manuellt med närvarodetekteringsfunktionen aktiverad kommer närvarodetekteringsfunktionen att inaktiveras tillfälligt och närvarodetekteringsindikatorn (👤) kommer att blinka i ca 30 sekunder. När indikatorn slutar blinka återupptas närvarodetekteringsfunktionen och lampan tänds om du fortfarande befinner dig i detekteringsområdet.
- Blockera inte ultraljudssensorn på lampan. Annars fungerar inte funktionen för närvarodetektering korrekt.
- För inte in något föremål i ultraljudssensorn för att undvika funktionsfel.
- Närvarodetekteringsfunktionen fungerar baserat på rörelsespårning. Om användarna upprätthåller en fast position framför skärmen i mer än 5 minuter, till exempel när de tittar på videor, kan det orsaka att sensorn upptäcker ingen rörelse och därefter slår av ljuset.
- ScreenBar Pro använder en ultraljudssensor för att upptäcka närvaro och frånvaro genom att sända ut högfrekventa ljudvågor och analysera de reflekterade signalerna för att bestämma objektens avstånd och rörelse, vilket möjliggör automatisk ljusstyrning. Miljöfaktorer som temperaturförändringar från värme- eller kylanläggningar eller frekvensvibrationer från luftfuktare kan dock påverka detekteringsnoggrannheten och potentiellt orsaka oväntad aktivering av ljuset.

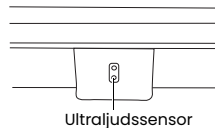

Mitt favoritläge

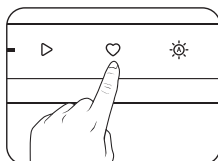

När du manuellt har justerat lampans inställningar för ljusstyrka och färgtemperatur kan du använda den här funktionen för att spara dem som ditt favoritläge.

1. Justera lampans inställningar för ljusstyrka och färgtemperatur enligt dina önskemål.
2. När du är klar trycker du på knappen My Favorite Mode (❤️) och håller den intryckt i ca 3 sekunder. Indikatorerna för Ljusstyrkejustering (👤), Färgtemperaturjustering (🌈), Auto-dimming (🌙) och Mitt favoritläge (❤️) blinkar 3 gånger samtidigt för att visa att inställningarna har sparats. För att komma åt Mitt favoritläge, tryck på knappen Mitt favoritläge (❤️).

Underhåll och felsökning

- Stäng först av lampan och koppla ur den från nätadaptern eller USB-porten. När du rengör lampan ska du torka bort eventuella fläckar eller damm med en mjuk, luddfri trasa som fuktats lätt med ett mildt rengöringsmedel. Använd inte alkohol eller andra kemiska lösningsmedel som fotogen, nafta eller liknande, eftersom lampans hölje då kan skadas.
- Skölj inte lampan eller någon av dess komponenter direkt med vatten.
- Om lampan inte tänds ska du kontrollera att det inte finns några lösa anslutningar mellan USB-strömkabeln, nätadaptern och USB-C-porten.
- Om problemet kvarstår, kontakta inköpsstället för hjälp.

Specifikationer för lampan

Modell	CR21_C
Ingång för växelström	100-240V växelström, 50/60Hz (US/JP) 220-240V växelström, 50/60Hz (EU/UK)
Max. strömförbrukning	Max. 8.5W
Mått (bredd x djup x höjd)	50 x 13,5 x 9,2 cm
Modellnummer för nätadapter	PS15J050K3000UC (US/JP) PS15K050K3000Z (EU/UK)

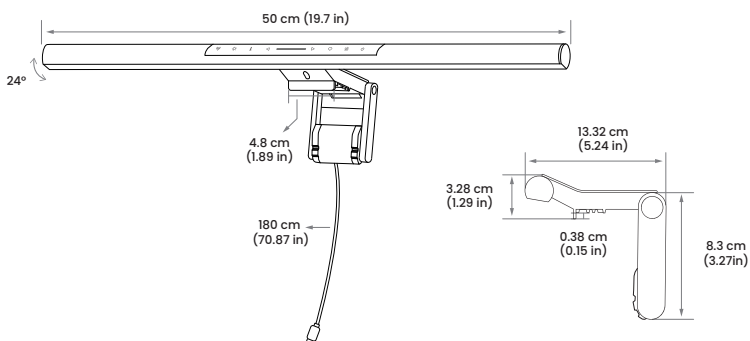

包裝內容

請檢查產品包裝中是否含有下列物品。若有損壞或短缺，請即刻連絡原購買處。

- ScreenBar Pro 本體 (含 USB-C 電源線) : 1 個
- 保固書 : 1 份
- 使用說明書 : 1 份
- 視訊鏡頭支架 : 1 個

 本說明書中的產品圖示可能會與您購買的產品有些許差異，請以您所購買機型的實際外觀為準。

安全注意事項

- 請將本產品的電源線連接至 USB-C 埠電源供應器 (5V DC、2A)，否則本產品將無法正常運作，甚至引發火災。
- 請勿將任何物體懸掛在本產品上，以免造成產品的零組件故障。
- 請妥善安放本產品的電源線。勿在電源線上放置重物、使電源線被踐踏或遭異物穿孔。





注意

- 若遇到以下情況，請立即切斷電源，並向授權之維修代理商或合格技術人員尋求支援：
 - 本產品的外殼破損時。
 - 本產品散發異常氣味時。
 - 本產品在啟動狀態，卻出現異常閃爍情況時。
 - 電線破損、或電線內部線材裸露時。
- 請勿將本產品暴露在潮濕環境 (例如浴室、戶外)，以免造成電線短路和意外事故。
- 本產品僅適用於室內，切勿安裝在戶外使用。
- 嚴禁拆解本產品的任何部分或零組件，否則可能造成意外，並讓產品保固失效。

安裝

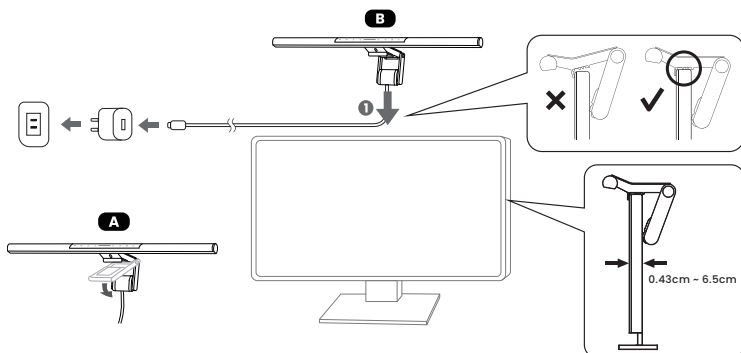
1. 如 [圖 A] 所示，將 ScreenBar Pro 的夾具展開。
2. 將展開夾具的 ScreenBar Pro 安裝在螢幕的邊框上 [圖 B 1]。建議讓 ScreenBar Pro 的夾具前檔與螢幕邊框貼合，使其沒有空隙。



-  螢幕的邊框厚度須在 0.43 公分 - 6.5 公分的範圍之內。

- 若您欲安裝 **ScreenBar Pro** 的螢幕結構符合下方說明，請參考其安裝方式：

邊框頂端為斜面的螢幕 邊框頂端為圓弧的螢幕 曲面螢幕 背面隆起的螢幕

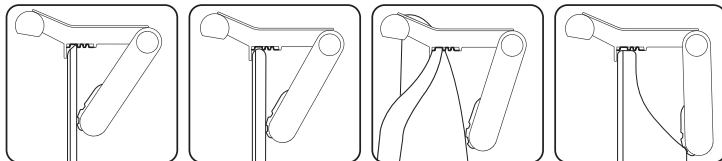

安裝專用視訊攝影機支架

1. 將視訊攝影機放置支架上方。
 2. 撕開支架底部的背膠。
 3. 清潔夾具上方，將支架黏貼在夾具中間的平整上方。
- 若要移除此支架，請握住支架上方，向燈管的方向拔。
 - 若要更換背膠，請直接移除原背膠，內盒額外附贈 1 份背膠。

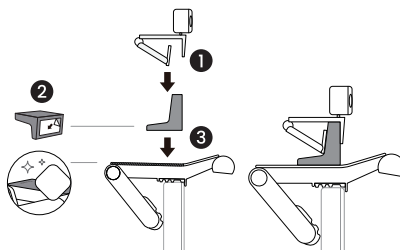

使用方法

燈頭操作介面

您可使用位於燈頭上的觸控按鍵進行各種功能操作。各觸控按鈕的名稱與位置請見下圖：

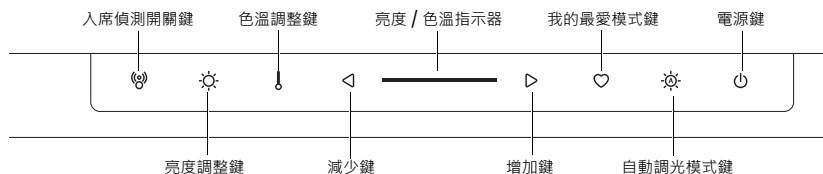

- 在開燈狀態下，若環境亮度極低，則指示燈將全部熄滅，以免在夜間干擾使用者睡眠。

開燈 / 關燈與使用自動調光模式

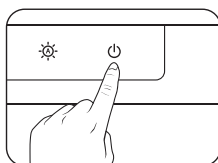

開燈 / 關燈

若要開燈，請觸碰**電源鍵**。若要關燈，請再觸碰一次**電源鍵**。

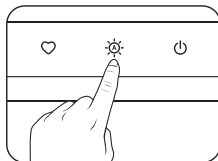

使用自動調光模式

若要使用自動調光模式，請在燈開啟的狀態下觸碰**自動調光模式鍵**。自動調光模式指示燈會亮起。在自動調光模式下，燈會自動偵測環境光線，即時調整亮度輸出，並將色溫設定在 4000K。

- 請勿讓任何物體阻擋位於燈上的光感應器，以確保自動調光模式正常運作。
- 在自動調光模式下，燈會自動監測周圍的照明環境，並動態調整亮度。
- 在自動調光模式下，若您手動調整亮度或色溫，則自動調光模式將自動解除，自動調光模式指示燈會熄滅。

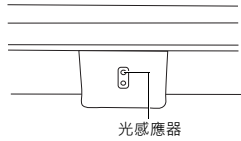

手動調整亮度與色溫

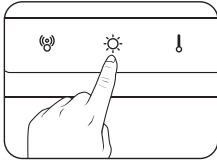

調整亮度

1. 在燈開啟的狀態下，觸碰**亮度調整鍵** (brightness icon) 進入亮度調整狀態，亮度調整指示燈 (brightness icon) 會亮起。
2. 觸碰**◀**鍵以降低亮度，觸碰**▶**鍵以提高亮度。您可在 16 階的亮度中進行選擇調整。

- 若電源供應僅 **5V 1.5A**，則燈僅提供 **14** 階亮度調整。
- 若電源供應僅 **5V 0.9A**，則燈僅提供 **8** 階亮度調整。

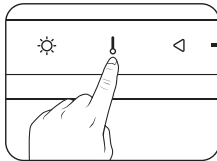

調整色溫

1. 在燈開啟的狀態下，觸碰**色溫調整鍵** (color temperature icon) 進入色溫調整狀態，色溫調整指示燈 (color temperature icon) 會亮起。
2. 觸碰**▶**鍵以提高色溫，觸碰**◀**鍵以降低色溫。您可在以下 8 種色溫設定中進行選擇調整：**6500K** (日光色)、**5700K** (冷白色)、**5000K**、**4500K** (中性白色)、**4000K**、**3500K** (暖白色)、**3000K**、**2700K** (柔白色)。

- 若電源供應突然中斷，燈會在電源恢復後自動回復斷電前的設定。
 - 如斷電前燈為開啟狀態，供電後燈會自動點亮，並記憶斷電前的亮度與色溫。
 - 如斷電前燈為關閉狀態，供電後燈會保持關閉。

開啟 / 關閉入席偵測自動開 / 關燈功能

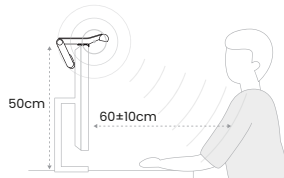

入席偵測自動開 / 關燈功能可在使用者進入偵測區域 (如圖所示) 時自動開燈。

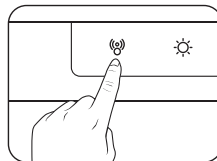

- 若要開啟入席偵測自動開 / 關燈功能，請輕觸入席偵測開關鍵 (occupancy icon)，此時指示燈會亮起。
- 若要關閉此功能，請再次輕觸入席偵測開關鍵 (occupancy icon)，此時指示燈會熄滅。

- 超音波感應器在距離桌面 **50cm** 高時，將針對螢幕前方 **60±10cm** 的圓錐狀範圍內進行檢測。
- 在入席偵測功能開啟時，若使用者離開偵測區域超過 **5** 分鐘，燈會自動關閉以節省電力。
- 在入席偵測功能開啟時，手動開燈後，入席偵測指示燈 (occupancy icon) 將閃爍 **30** 秒，這段時間內入席偵測自動開 / 關燈功能將暫停運作。**30** 秒後指示燈將恢復恆亮，入席偵測自動開 / 關燈功能亦恢復正常運作，若此時您仍在偵測區域內，燈將再次自動開啟。

- 切勿讓任何物體阻擋或覆蓋位於燈頭上的超音波感應器，以確保入席偵測功能正常運作。
- 切勿塞入或戳入任何物體於超音波感應器中，以免影響偵測功能。
- 入席偵測功能是採運動追蹤方式，若長時間固定姿勢於螢幕前觀影，可能會讓感應器判斷無人而開燈。

• **ScreenBar Pro** 採用超音波感應技術進行入 / 離席偵測。其運作原理是透過發射高頻聲波，並根據回波信號的反射來判斷物體的距離和移動情況，從而自動控制燈具的開啟與關閉。然而，當環境存在某些物理干擾時，可能會影響超音波偵測的準確性。例如，如果燈具周圍有冷暖氣設備產生環境溫度變化，此溫度變化會影響超音波感測對距離的判斷，或加濕器的頻率震動，可能會干擾感應，導致燈具發生非預期自動開啟。

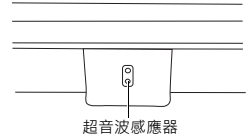

我的最愛模式

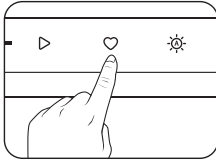

在手動調整亮度與色溫設定後，您可以利用此功能使燈將之記憶為您的最愛模式。

1. 依照您的需求，調整燈的亮度與色溫。
2. 調整亮度與色溫完成後，持續按住**我的最愛模式鍵**♥約 3 秒鐘。此時亮度調整指示燈☀、色溫調整指示燈🌡、自動調光模式指示燈🌙與我的最愛模式指示燈♥將同時閃爍三次，表示已記憶成功。

若要使用我的最愛模式，請觸碰**我的最愛模式鍵**♥即可。

一般保養與故障診斷

- 請先將燈關閉。使用一塊柔軟、不掉棉絮的布沾上少許稀釋過的中性清潔劑擦拭燈本體。切勿使用酒精或任何其它種類的化學溶劑，例如煤油、去漬油等，否則可能會損壞燈的外殼。
- 嚴禁使用水或任何液體直接沖洗燈的本體與部件。
- 若燈無法點亮，請確認電源線的連接是否確實。
- 若仍然無法解決問題，請停止使用並洽詢原購買處。

規格

型號	CR21_C
電源輸入	5V/Max. 1.7A
最大消耗功率	Max. 8.5W
燈具本體尺寸	50 x 13.5 x 9.2 cm

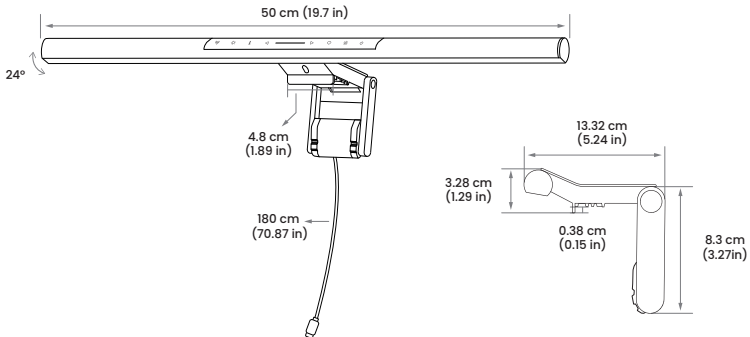

單元	限用物質及其化學符號					
	鉛 (Pb)	汞 (Hg)	鎘 (Cd)	六價鉻 (Cr ⁺⁶)	多溴聯苯 (PBB)	多溴二苯醚 (PBDE)
金屬機構件	○	○	○	○	○	○
塑料機構件	○	○	○	○	○	○
電路板組件	○	○	○	○	○	○
電源線/其他線材	○	○	○	○	○	○
配件	○	○	○	○	○	○
備考 1. “○” 係指該項限用物質之百分比含量未超出百分比含量基準值。 備考 2. “—” 係指該項限用物質為排除項目。						

梱包内容

以下のものが揃っていることを確認してください。万一、不足しているものや破損しているものがあつた場合には、製品をお買い上げいただいた販売店まで直ちにご連絡ください。

- ScreenBar Pro ライト本体 (USB Type-C ケーブル 含む) x1
- クイックスタートガイド x1
- Web カメラアクセサリ x1
- 電源アダプター x 1
- 保証書 x 1

 このユーザーガイド内の図は参照用であり、実際の製品とは外観が異なる場合があります。

安全上の注意

- 付属の AC 電源アダプターのみを使用し、AC100-240V、50/60Hz の電源に接続してください。指定以外の部品を使用すると、火災や感電、けが、家財や機器の破損の原因になります。付属の AC 電源アダプターを使用せず、USB Type-C ポートに直接接続する場合は、USB Type-C ポートが十分な電力 (DC5V、2A) を供給していることを確認してください。
- 製品本体の上にモノをのせないでください。機器の破損や故障の原因になります。
- 本製品の USB 電源ケーブルは適切に設置してください。USB 電源ケーブルの上に重いものをのせたり、踏みつけたり、傷をつけたりしないでください。
- 本製品を長時間使用しない場合は、AC 電源アダプターを電源から外してください。



注意

- 以下のような状況が発生した場合は直ちに USB ケーブルを電源から外し、BenQ のカスタマーサービスまたは購入店にお問い合わせください。
- ランプ本体の筐体部分が破損した場合
 - ランプから異臭がする場合
 - LED 光源がちらつく場合
 - ランプ配線の絶縁体が破損またはすりへり、内側の金属糸が見えるようになった場合
 - 浴室や戸外などの湿気の多い環境でランプを使用しないでください。内部の部品が短絡して事故が起きるおそれがあります。
 - 本製品は屋内での使用にのみ適しており、屋外では使用しないでください。
 - 製品を分解したり部品を取り外したりしないでください。事故が発生するおそれがあり、その場合は製品保証が受けられなくなります。

取付方法

1. ランプのクリップを [図 A] のように伸ばします。
2. ランプをモニターベゼルの上に置きます [図 B ①]。クリップをモニターベゼルに密着させ、隙間がないように設置してください。

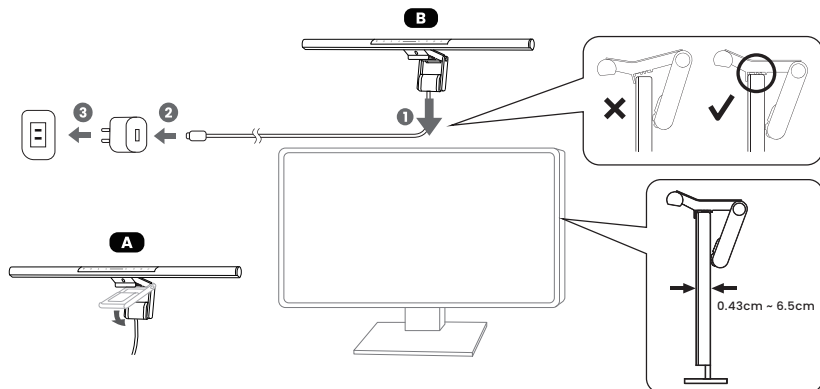

- 本製品はベゼル厚さが 0.43cm-6.5cm のモニターに適用されます。
- 異なるタイプのモニターにランプを取り付ける方法については、以下の図をご参照ください：

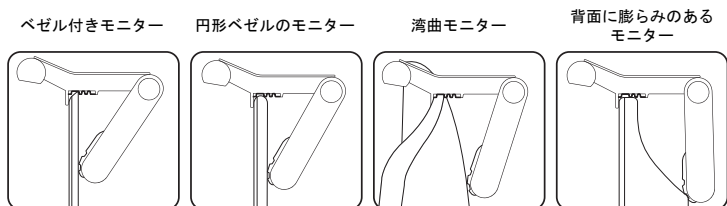

3. USB-C 電源コードを AC 電源アダプターに接続し [図 B ②]、AC 電源アダプターをコンセントに差し込みます [図 B ③]。電源に接続するとランプが自動的に点灯します。

Web カメラアクセサリーの取り付け方法

1. Web カメラを Web カメラアクセサリーに置いてください。
2. Web カメラアクセサリーの底にある接着面のシートを取り外してください。
3. クリップの表面を清潔して、クリップの真ん中に Web カメラアクセサリーを貼り付けてください。

- Web カメラアクセサリーを取り外すには、上部を持ち、ライトの方向に引っ張ってください。
- 接着テープを交換するには、テープを取り外して、付属の接着テープを再度使用してください。

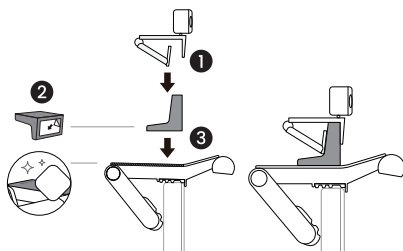

使用方法

ランプヘッド上の操作方法

ランプヘッド上のタッチボタンを使用して、様々な操作を行うことができます。ボタンの名称と位置は下図をご参照ください。

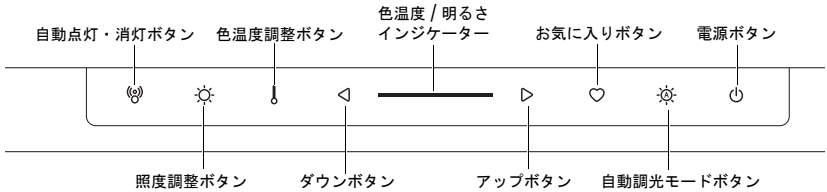

- 消灯状態で、環境の明るさが低い場合、睡眠を妨げないように、すべてのインジケータがオフになります。

点灯 / 消灯と自動調光モード

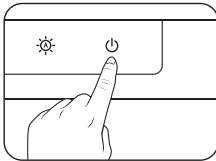

点灯 / 消灯

電源ボタン(⏻)をタッチすると点灯します。再びタッチすると消灯します。

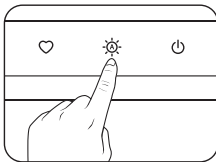

自動調光モード

自動調光モードボタン(☀️)をタッチすると、自動調光モードインジケータ(☀️)が点灯します。自動調光モード時はライト本体にある照度センサーが周囲の明るさに応じて自動的に明るさを調整します。色温度を 4000K に設定します。

- 自動調光モードが正常に動作するように、ライト内部の光センサーを障害物で遮らないでください。
- 自動調光モードがオンになっている場合はライト本体にある照度センサーが周囲の明るさに応じて自動的に明るさを調整します。
- 自動調光モードの時に照度や色温度を手動で調整したり、ライトモードを切り替えたりすると、自動調光モードは解除され、インジケータが消灯します。

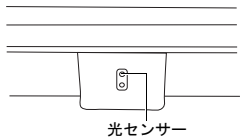

明るさと色温度の手動調整

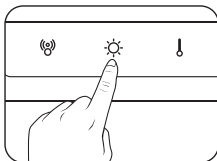



明るさの調整

1. ライトの電源が ON の時に照度調整ボタン(☀️)をタッチすると、照度調整インジケータ(☀️)が点灯します。
2. ◀️ ボタンをタッチすると照度が下がり、▶️ ボタンをタッチすると上がります。明るさは 16 段階から選択できます。

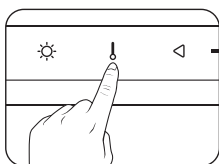
- 供給電力が 5V / 1.5A までの場合、調整可能な照度は 14 段階となります。
- 供給電力が 5V / 0.9A までの場合、調整可能な照度は 8 段階となります。
- 供給電力が 5V / 0.9A 未満の場合、ランプは正常に動作しない場合がございます。付属の AC 電源アダプターを使用するまたは、5V / 2A を満たす電源に接続してください。



色温度調整

1. ライトの電源が ON の時に**色温度調整ボタン**  をタッチすると、色温度調整インジケータ  が点灯します。
2. ▶ボタンをタッチして色温度を高くする、◀ボタンをタッチして低くする。8 つの色温度設定から選択することができます：6500K（寒色）、5700K（クールホワイト）、5000K、4500K（中間白色）、4000K、3500K（暖白色）、3000K、2700K（ソフトホワイト）。



突然電源が切れ再起動した場合、中断した時点の状態でも再点灯されます。



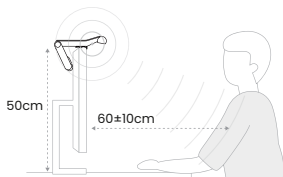

- 電源が切れる前にランプが点灯していた場合、電源が回復すると自動的に点灯し、切れる前の明るさで色温度の設定で点灯します。
- 電源が切れる前にランプが消灯していた場合、電源が回復後も消灯したままになります。

自動点灯・消灯機能

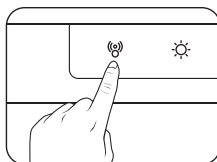

自動点灯・消灯機能によりユーザーの着席を感知すると自動的にライトが点灯します（図参照）。



- 自動点灯・消灯機能をオンにするには、**自動点灯・消灯ボタン**  をタッチしてください。オンになるとインジケータ  が点灯します。
- 自動点灯・消灯機能をオフにするには、**自動点灯・消灯ボタン**  をもう一度タッチしてください。オフになるとインジケータ  が消灯します。



高さ 50 cm のモニターに ScreenBar Pro を設置する場合、超音波感知センサーは正面の前方の 60±10 cm 円錐形範囲内で動くものを感知します。

- 自動点灯・消灯機能がオンの場合、5 分以上センサーに反応がなければ、自動的に消灯します。
- 自動点灯・消灯機能がオンになっている状態で、手動でランプをオフにすると、機能は一時的に無効になり、インジケータが約 30 秒間点滅します。インジケータの点滅が止まると、機能が再開され、センサーが感知した場合はランプが点灯します。
- 自動点灯・消灯機能が正常に動作するよう、センサーを障害物で遮らないでください。
- 自動点灯・消灯機能が正常に動作するように、エリア内に物を置かないでください。
- 自動点灯・消灯機能は、動作追跡に基づいて動作します。ユーザーが画面の前で 5 分以上固定の姿勢を保持すると、センサーが動きがないと検出し、結果的にライトが自動消灯する可能性があります。
- ScreenBar Pro は、超音波センサー技術を使用し、着席や離席を検出して自動的にライトを点灯・消灯します。センサーは、高周波の音波を発信し、その反射信号をもとに対象物の距離や動きを判断します。ただし、周囲の環境によって検知精度が影響を受ける場合があります。例えば、エアコンの温度変化が距離の検知に影響を与えたり、加湿器の周波数振動がセンサーに干渉し、ライトが意図せず自動で点灯・消灯することがあります。

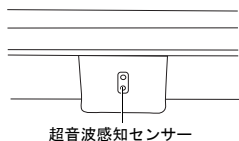

お気に入りモード

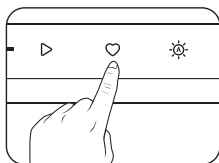

お好みの照度と色温度に調整した後、お気に入りモードに設定することができます。

1. お好みの照度と色温度に調整してください。
2. 3秒長く**お気に入りボタン**♡を押すと、照度インジケータ \odot 、色温度インジケータ \updownarrow 、自動調光モードインジケータ \odot とお気に入りインジケータ♡が3回点滅します。点滅が終わると、お気に入りとして設定を記憶します。
3. **お気に入りボタン**♡をタッチすると記憶された設定を再現します。

故障・お手入れ

- まずライトを消灯し、USB Type-C ケーブルを外してください。水で薄めた中性洗剤に、柔らかい布を浸し、よく絞ってから汚れを拭き取ってください。アルコール、シンナー、ベンジン等の有機溶剤を含む物を使用しないでください。変色、変形の原因になります。
- ライト本体や部品に直接水をかけたり、水の中につけて洗うことは絶対におやめください。
- ライトが点灯しない場合、USB ケーブル、電源アダプター、USB Type-C ポートが正しく接続されていることを確認してください。
- それでも解決できないときは、お買い上げの販売店、または BenQ カスタマーサービスにお問い合わせください。

仕様

型番	CR21_C
DC 電源入力	5V/Max. 1.7A
最大電力消費	Max. 8.5W
外形寸法（幅 x 奥行 x 高さ）	50 x 13.5 x 9.2 cm
電源アダプターモデル番号	PS15J050K3000UC (US/JP) PS15K050K3000Z (EU/UK)

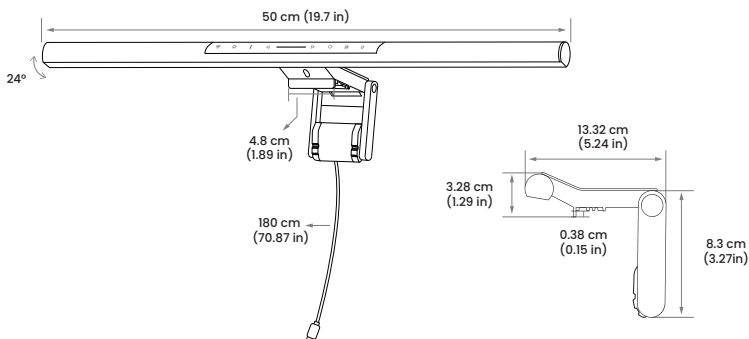

구성품

제품 박스에는 다음과 같은 항목이 포함되어 있습니다.

누락되었거나 손상된 부품이 있을 경우, 즉시 구입처에 문의해 주시기 바랍니다.

- 1x 스크린바 프로 (USB-C 전원 케이블 포함)
- 1x 전원 어댑터
- 1x 사용 설명서
- 1x 보증서
- 1x 웹캠 약세서리

본 가이드에 사용된 삽화는 이해를 돕기 위한 참고용이며, 실제 제품과 다를 수 있습니다.

안전 주의사항

- 반드시 동봉된 전원 어댑터 또는 정격 100-240V AC, 50/60Hz 의 인증된 USB-C 어댑터를 사용해 주십시오. 그렇지 않으면 제품이 정상적으로 작동하지 않거나 화재의 위험이 있습니다. 제공된 전원 어댑터를 사용하지 않고 USB-C 포트에 직접 연결하고자 할 경우, 포트가 5V DC, 2A 의 충분한 전력을 공급할 수 있는지 확인하시기 바랍니다.
- 제품 위에 물건을 올리거나 걸지 마십시오. 오작동의 원인이 될 수 있습니다.
- USB-C 전원 케이블이 눌리거나 꺾이지 않도록 주의하여 배선해 주십시오.
- 장기간 사용하지 않을 경우, 전원 어댑터를 콘센트에서 분리하십시오.



주의

- 다음과 같은 상황이 발생한 경우, 즉시 USB-C 전원 케이블을 USB 포트에서 분리하고, 공인 서비스 센터 또는 전문 기술자에게 점검을 의뢰하시기 바랍니다:
 - 제품 외관이 손상된 경우
 - 제품에서 이상한 냄새가 나는 경우
 - LED 광원이 비정상적으로 깜빡이는 경우
 - 전원 케이블이 손상되었거나 내부 배선이 노출된 경우
- 이 제품을 욕실, 실외 등 습기가 많은 환경에서 사용하지 마십시오. 감전 사고의 원인이 될 수 있습니다.
- 본 제품은 실내용으로만 사용 가능합니다. 실외에서 사용하지 마십시오.
- 본 제품의 부품이나 구성 요소를 임의로 분해하지 마십시오. 사고의 원인이 될 수 있으며, 제품 보증이 무효화 될 수 있습니다.

설치 방법

1. 클립을 [그림 A] 와 같이 펼쳐주세요.
2. 조명을 모니터 상단 베젤에 올려놓습니다. [그림 B] 을. 클램프가 모니터 베젤에 밀착되도록 설치해 주세요. 틈이 생기지 않도록 주의합니다.

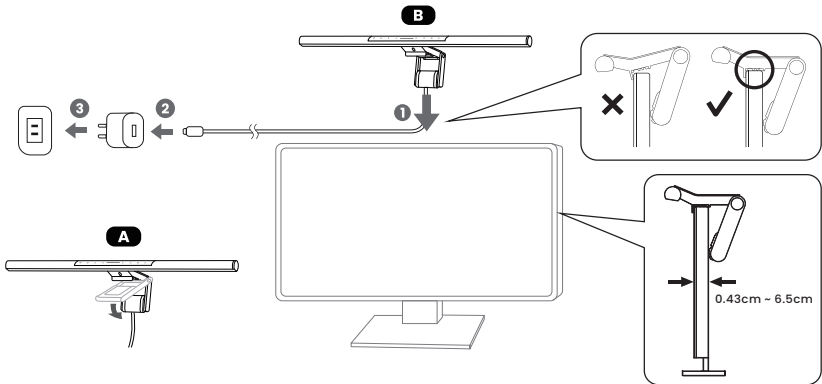

• 설치 가능한 모니터 프레임의 두께는 0.43cm-6cm 입니다.

• 다양한 형태의 모니터에 설치하는 방법은 아래 그림을 참고하십시오 :

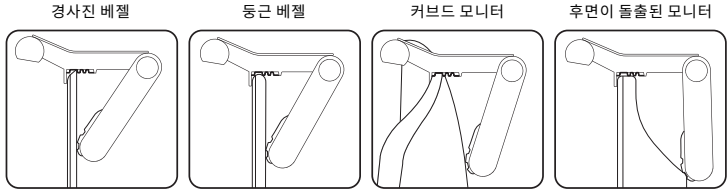

3. USB-C 전원 케이블을 포함된 전원 어댑터에 연결한 후, [그림 B ②] 어댑터를 콘센트에 꽂으십시오. [그림 B ③]

④ 포함된 어댑터가 여러 개의 플러그를 지원하는 경우, 사용 환경에 맞게 설치해 주세요.

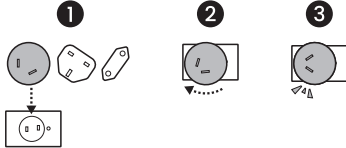

웹캠 악세서리 설치

1. 웹캠 악세서리 위에 웹캠을 놓습니다.
2. 악세서리 하단의 접착 테이프 보호지를 제거합니다.
3. 클립의 평평한 중앙 상단 면을 깨끗하게 닦은 후, 악세서리를 부착합니다.

- 웹캠 악세서리를 제거할 때는 악세서리 상단을 잡고 조명 방향으로 당겨주세요.
- 구성품에 여분의 접착 테이프가 포함되어 있습니다. 기존 테이프를 제거한 뒤 교체해 사용하세요.

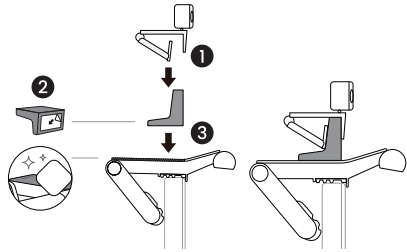

조명 사용 방법

조명 상단 컨트롤러

조명 상단에는 터치 키와 노브가 있으며, 다양한 기능을 조작할 수 있습니다. 각 키의 명칭과 위치는 아래 그림을 참고하세요 :

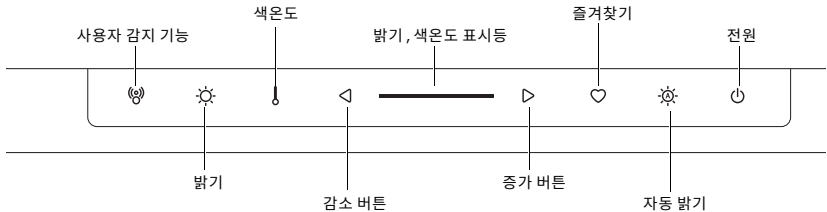

- ④ 주변 밝기가 매우 어두운 상태에서 조명이 꺼져 있을 경우, 사용자의 수면을 방해하지 않도록 모든 표시등이 자동으로 꺼집니다.

전원과 자동 밝기 모드

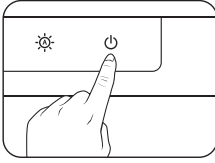

전원 켜고 끄는 법

조명의 전원을 켜려면 **전원** (⏻) 버튼을 한 번 눌러주세요.
전원을 끄려면 다시 한 번 (⏻) 버튼을 눌러주세요.

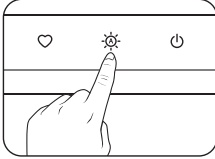

자동 밝기 모드

조명이 켜진 상태에서 **자동 밝기 모드** (☀️) 버튼을 누르면 자동 밝기 모드로 진입합니다. 해당 모드가 활성화되면 표시등이 켜지고, 주변 밝기에 따라 조명의 밝기가 자동으로 조절됩니다. 색온도는 기본값인 4000K 로 설정됩니다.

- ❗ 사용자 감지 센서를 가리거나 물체로 덮지 마십시오. 감지 기능이 제대로 작동하지 않을 수 있습니다.
- 자동 밝기 모드가 활성화된 상태에서는 주변 조도를 지속적으로 감지하여 밝기가 자동 조절됩니다.
- 밝기나 색온도를 수동으로 조절하거나 다른 모드로 전환하면 자동 밝기 모드가 자동으로 꺼지며, 표시등도 함께 꺼집니다.

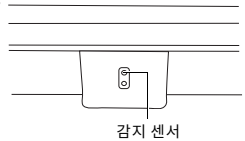

밝기 및 색온도 조절

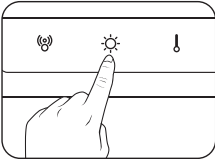

밝기 조절

1. 조명이 켜진 상태에서, 밝기 조절 (☀️) 버튼을 누르면 밝기 조절 표시등이 켜집니다.
2. ◀️ 버튼을 누르면 어두워지고, ▶️ 버튼을 누르면 밝아집니다. 밝기는 총 16 단계로 조절할 수 있습니다.

- ❗ • 전원 공급 용량이 **5V1.5A** 인 경우, 밝기는 최대 **14** 단계까지 조절할 수 있습니다.
- 전원 공급 용량이 **5V0.9A** 인 경우, 밝기는 최대 **8** 단계까지 조절할 수 있습니다.
- 전원 공급 용량이 **5V0.9A** 미만인 경우, 조명이 정상적으로 작동하지 않을 수 있습니다. 제품의 성능을 최적화하기 위해 제공된 어댑터를 사용하거나 **5V2A** 이상을 지원하는 전원에 연결해 사용하세요.

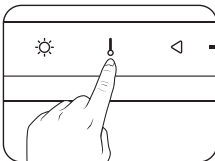

색온도 조절

1. 조명이 켜진 상태에서, 색온도 (🌡️) 버튼을 누르면 색온도 조절 표시등이 켜집니다.
2. ▶️ 버튼을 누르면 차가워지고, ◀️ 버튼을 누르면 따뜻해 집니다.
3. 색온도는 아래의 8 단계로 설정할 수 있습니다:
6500K (주광색), 5700K (청백색), 5000K, 4500K (백색), 4000K, 3500K (온백색), 3000K, 2700K (연백색).

- ❗ 전원 공급이 갑자기 중단될 경우, 전원 복구 시 조명은 중단 이전의 설정 상태로 자동 복원됩니다.
- 전원 중단 전에 조명이 켜져 있었던 경우, 전원 복구 시 자동으로 조명이 켜지며 밝기와 색온도도 이전 설정대로 복원됩니다.
- 전원 중단 전에 조명이 꺼져 있었던 경우, 전원 복구 시에도 조명은 꺼진 상태로 유지됩니다.

사용자 감지 기능

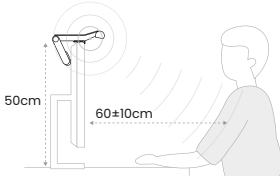

사용자 감지 기능을 사용하면 사용자가 감지 범위에 들어올 때 조명이 자동으로 켜지고, 자리를 비우면 일정 시간 후 자동으로 꺼집니다.

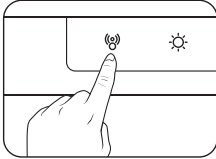

- 조명이 켜진 상태에서 **사용자 감지** (사람 아이콘) 버튼을 누릅니다. 사용자 감지 기능이 켜집니다.
- 기능을 끄고 싶다면 다시 **사용자 감지** (사람 아이콘) 버튼을 누르세요.



- 초음파 센서는 책상 위 **50cm** 높이에서 화면 전면 **60±10cm** 의 원뿔형 영역을 감지합니다.
- 사용자 감지 기능이 켜진 상태에서 사용자가 감지 범위를 **5분 이상 벗어나면**, 전력을 절약하기 위해 조명이 자동으로 꺼집니다.
- 조명을 수동으로 끈 경우, 사용자 감지 (사람 아이콘) 표시등은 **30초간 깜빡이며 해당 기간 동안 자동 켜짐 기능이 일시 정지됩니다. 30초 후 기능이 재개되며, 사용자가 여전히 감지 범위 내에 있을 경우 조명이 다시 켜집니다.**
- 초음파 센서를 가리거나 물체로 덮지 마십시오. 감지 기능이 제대로 작동하지 않을 수 있습니다.
- 초음파 센서에 물체를 삽입하거나 찌르지 마십시오. 감지 기능에 영향을 줄 수 있습니다.
- 이 기능은 움직임 감지 기술을 기반으로 하므로, 장시간 고정된 자세로 영상을 시청하는 경우 사용자가 없다고 판단되어 조명이 꺼질 수 있습니다.
- **ScreenBar Pro** 는 초음파 센서를 통해 고주파 음파를 발사하고 반사된 신호를 분석하여 거리와 움직임을 감지합니다. 이에 따라 자동으로 조명을 제어합니다. 다만, 난방기나 냉방기에서 발생하는 온도 변화, 가슴기 등에서 발생하는 주파수 진동 등 환경적 요인에 따라 감지 정확도에 영향을 줄 수 있으며, 예기치 않게 조명이 켜질 수 있습니다.

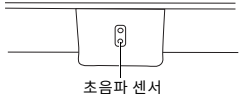

즐거찾기 모드

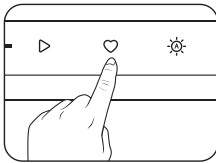

조명의 밝기와 색온도를 원하는 대로 조절한 뒤, 해당 설정을 즐겨찾기 모드로 저장해두고 간편하게 불러올 수 있습니다.

1. 조명의 밝기, 색온도, 조명 모드를 원하는 값으로 설정합니다.
2. 설정이 완료되면, 즐겨찾기 (심장 아이콘) 모드 버튼을 약 3초간 길게 누릅니다. 밝기, 색온도, 자동 밝기, 즐겨찾기 표시등이 동시에 3회 깜빡이며 설정이 정상적으로 저장되었음을 나타냅니다. 저장된 설정을 불러오려면 즐겨찾기 (심장 아이콘) 모드 버튼을 한 번 누릅니다.

제품 관리 및 문제 해결

- 조명을 청소하기 전에 먼저 전원을 끄고 USB 포트에서 분리하십시오. 청소 시에는 부드럽고 보풀이 없는 천에 순한 세제를 소량 묻혀 조명의 표면의 먼지나 얼룩을 닦아내십시오. 알코올, 등유, 나프타 등 화학 용제는 제품 외관을 손상시킬 수 있으므로 사용하지 마십시오.
- 조명이나 부속품을 직접 물에 씻지 마십시오.
- 조명이 켜지지 않거나 충전되지 않는 경우, USB 전원 코드, 어댑터를 확인하고 USB-C 케이블과 포트가 제대로 연결되어 있는지 확인하십시오.
- 문제가 지속될 경우, 구입처에 문의하십시오.

광원	소비 전력 (W)	밝기 (lm)	색온도 (K)	자동 밝기	에너지 효율 등급	정격 소비 전력 (Ec) kWh/1000h	L70B50 광원 수명 (h)	QR 코드
전면 조명	7	900	2700/4000/6500	Yes	E	7	50000	

- 본 제품은 에너지 효율 등급 E 의 전면 광원을 사용합니다.
- 광원 (LED 만 해당) 은 전문가에 의해 교체할 수 있습니다.

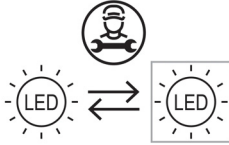

- Manufacturers, importers or authorised representatives of containing products shall provide information about the replaceability or non-replaceability of light sources and control gears by end-users or qualified persons without permanent damage to the containing product.
- Such information shall be available on a free-access website. For products sold directly to end-users, this information shall be on the packaging, at least in the form of a pictogram, and in the user instructions.

제품 사양

모델명	CR21_C
입력 전원	100-240V AC, 50/60Hz (US/JP) 220-240V AC, 50/60Hz (EU/UK)
최대 전력 소비량	Max. 8.5W
제품 크기 (가로 x 세로 x 높이)	50 x 13.5 x 9.2 cm
전원 어댑터 모델명 및 입력 사양	PS15J050K3000UC (US/JP) PS15K050K3000Z (EU/UK)

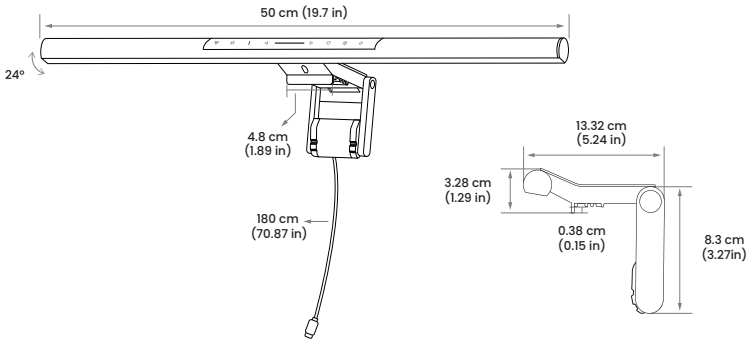

Disposal of Waste Electrical and Electronic Equipment and/or Battery by users in private households in the European Union.



This symbol on the product or on the packaging indicates that this can not be disposed of as household waste. You must dispose of your waste equipment and/or battery by handing it over to the applicable take-back scheme for the recycling of electrical and electronic equipment and/or battery. For more information about recycling of this equipment and/or battery, please contact your city office, the shop where you purchased the equipment or your household waste disposal service. The recycling of materials will help to conserve natural resources and ensure that it is recycled in a manner that protects human health and environment.

Recycling information: See <https://www.beng.com/en-us/support/recycling/global-recycle.html> for details.



Mise au rebut des déchets d'équipements électriques et électroniques et/ou de piles par les propriétaires de résidences privées dans l'Union Européenne.



Ce symbole figurant sur le produit ou l'emballage signifie que celui-ci ne peut pas être jeté avec les ordures ménagères. Vous devez mettre vos d'équipements et/ou piles au rebut en les déposant dans un point désigné de collecte pour le recyclage des équipements électroniques et/ou piles et/ou piles. Pour de plus amples informations sur le recyclage de ce produit et/ou de piles, veuillez prendre contact avec le bureau local de votre ville, votre service de ramassage des ordures ménagères ou le magasin où vous avez acheté le produit. Le recyclage des matériaux aidera à préserver les ressources naturelles et à assurer que le recyclage est fait de manière à protéger la santé des hommes et l'environnement.

Informations concernant le recyclage : Voir <https://www.beng.com/en-us/support/recycling/global-recycle.html> pour plus de détails.



歐盟國家中的私人家庭使用者對於電子及電氣產品和/或電池的廢棄處置辦法。



產品或包裝上的這個圖示代表此產品不能當做一般家庭廢棄物處理。您必須將要丟棄的電氣與電子產品和/或電池交付予專門回收相關產品和/或電池的機構。如需回收此產品和/或電池的資訊，請聯絡您居住城市的相關單位。例如您購買此產品的地方或是處理家庭廢棄物的單位。回收可以保護自然資源並確保其回收方式不會危害到人體的健康與環境。

回收資訊：請造訪 <https://www.beng.com/en-us/support/recycling/global-recycle.html> 查閱相關詳情。



歐盟國家私人家庭用戶對废弃電氣和電子設備和/或電池的處理。



在产品或其包装上的此图案，说明勿将该产品视为一般家用废弃物处理。该产品和/或电池于报废时，请将该电机电子设备和/或电池回收至当地的回收机构，以确保正确处理该产品。要了解更多关于回收本设备和/或电池的信息，请联系当地有关机构、购买本产品的商店或家用废弃物处理中心。物质的回收将有利于保护自然资源，并确保其回收方式不会对环保以及人体健康造成负面影响。

回收信息：有关详细信息，请访问 <https://www.beng.com/en-us/support/recycling/global-recycle.html>。



Richtlinie zur Entsorgung von Elektro- und Elektronik-Altgeräten bzw. Batterien durch Benutzer in Privathaushalten innerhalb der Europäischen Union.

Das Symbol auf der Produktverpackung zeigt an, dass dieses Gerät nicht mit dem normalen Hausmüll entsorgt werden darf. Sie müssen Ihr Altgerät bzw. Batterien bei der zuständigen Rücknahmestelle für Elektro- und Elektronikmüll bzw. Batterien abgeben. Weitere Informationen über das Recycling dieses Geräts bzw. Batterien erhalten Sie von Ihren örtlichen Behörden, Ihrem Fachhändler oder der lokalen Rücknahmestelle. Fachgerechtes Wertstoffrecycling spart nicht nur wertvolle Ressourcen, sondern schützt auch Umwelt und Gesundheit.

Informationen zum Recycling: Einzelheiten finden Sie unter <https://www.beng.com/en-us/support/recycling/global-recycle.html>.

Smaltimento di apparecchi elettrici ed elettronici e/o batterie nell'Unione Europea da parte di utenti privati.

Questo simbolo sul prodotto o sulla confezione indica che esso non può essere smaltito come rifiuto domestico. È necessario smaltirlo restituendolo secondo lo schema di raccolta per il riciclaggio degli apparecchi elettrici ed elettronici e/o batterie. Per ulteriori informazioni sul riciclaggio di questo apparecchio e/o batterie, contattare l'ente della propria città, il negozio dove è stato acquistato l'apparecchio o il proprio servizio di smaltimento rifiuti domestici. Il riciclaggio dei materiali aiuterà a conservare le risorse naturali ed assicurare che il prodotto sia riciclato in un modo che protegga la salute umana e l'ambiente.

Informazioni sul riciclaggio: Fare riferimento al sito <https://www.beng.com/en-us/support/recycling/global-recycle.html> per i dettagli.



Утилизация электрического и электронного оборудования и/или аккумуляторов населением в Европейском союзе

Данный символ на изделии или на упаковке означает, что данное изделие запрещается утилизировать наравне с бытовыми отходами. Вы должны сдать все пришедшие в негодность устройства и/или аккумуляторы для утилизации на специальный пункт сбора электрических или электронных устройств и/или аккумуляторов. Для получения подробных сведений о переработке этого оборудования и/или аккумуляторов обратитесь в местные органы управления, магазин, в котором был приобретен продукт, или службу по сбору бытовых отходов. Переработка материалов поможет сохранить природные ресурсы и обеспечит безопасность для здоровья людей и окружающей среды.

Информация о переработке: Подробности смотрите по адресу <https://www.beng.com/en-us/support/recycling/global-recycle.html>.



ヨーロッパ共同体における家庭からの電子および電気製品および電池の廃棄について。

本製品または梱包材料に記載されているこの記号は、これを家庭廃棄物として破棄することができないことを意味しています。電子または電気装置および電池の再利用規定に基づいて処理してください。本装置および電池の再利用についての詳しい情報は、お住まいの地域の市役所、本製品を購入された店、または家庭廃棄物処理機関にお問い合わせください。素材の再利用は自然環境の保護に役立ち、人類の健康や環境を確実に保護する方法で再利用されます。

リサイクル情報：詳しくは、<https://www.beng.com/en-us/support/recycling/global-recycle.html> をご覧ください。

English

DECLARATION OF CONFORMITY

The device complies with the requirements set out in the Council Directives on the Approximation of the Laws of the Member States relating Electromagnetic Compatibility (2004/108/EC) and Low Voltage Directive (2006/95/EC) and Radio and Telecommunications Terminal Equipment Directive (1999/5/EC), the Restriction of The Use of Certain Hazardous Substances in Electrical And Electronic Equipment Directive (2011/65/EU), Turkish EEE Directive; Turkish ErP (Decision 2010/643); the Commission Regulation (EC) No 1275/2008 implementing Directive 2005/32/EC of the European Parliament and of the Council with regard to eco-design requirements for standby and off mode electric power consumption of electrical and electronic household and office equipment, and the Commission Regulation (EC) No 1194/2012 implementing Directive 2009/125/EC of the European parliament and of the council establishing a framework for the setting of eco-design requirements for energy-related products.

Deutsch

KONFORMITÄTSERKLÄRUNG

Dieses Gerät erfüllt die Voraussetzungen, welche in den Richtlinien zur Angleichung der Rechtsvorschriften der Mitgliedstaaten in Bezug auf elektromagnetische Kompatibilität (2004/108/EC), Niederspannungsrichtlinie (2006/95/EC), Beschränkung der Verwendung bestimmter gefährlicher Stoffe in Elektro- und Elektronikgeräten (2011/65/EU), Türkische EEE-Direktive, Kommissionreglementierung (EC) Nr. 1275/2008 zur Ausführung der Richtlinie 2005/32/EC des Europaparlamentes und des Rats für Öko-Design-Voraussetzungen für Stromverbrauch im Standby- und Aus-Modus von Elektro- und Elektronikgeräten für den Heim- und Bürogebrauch und die Verordnung (EC) Nr. 1194/2012 der Kommission zur Durchführung der Richtlinie 2009/125/EG des Europäischen Parlaments und des Rats zur Etablierung eines Rahmens zum Aufstellen von Voraussetzungen für Öko-Designs für Energie verbrauchende Produkte aufgestellt wurden.

Français

DÉCLARATION DE CONFORMITÉ

Cet appareil est conforme aux exigences énoncées dans les directives du Conseil sur le rapprochement des législations des États membres concernant la compatibilité électromagnétique (2004/108/CE) et la Directive basse tension (2006/95/CE), la directive relative à la limitation de l'utilisation de certaines substances dangereuses dans les équipements électriques et électroniques (2011/65/UE), la directive EEE turc, le règlement (CE) n° 1275/2008 mettant en œuvre la directive 2005/32/CE du Parlement européen et du Conseil en ce qui concerne les exigences d'écoconception pour le mode veille et arrêt de la consommation d'énergie électrique d'appareils électriques et électroniques et matériel de bureau, et de la Règlement (UE) no 1194/2012 de la Commission portant application de la directive 2009/125/CE du Parlement européen et du Conseil établissant un cadre pour la fixation d'exigences en matière d'écoconception applicables aux produits liés à l'énergie.

Italiano

DICHIARAZIONE DI CONFORMITÀ

Il dispositivo è conforme con i requisiti esposti nel Consiglio Direttivo in materia di Approssimazione delle Leggi degli Stati Membri in relazione alla Compatibilità Elettromagnetica (2004/108/EC) e alla Direttiva basso voltaggio (2006/95/EC), Direttiva sulla restrizione dell'uso di sostanze pericolose nelle apparecchiature elettriche ed elettroniche (RoHS) (2011/65/UE), Direttiva EEE turca, Regolamento della Commissione (EC) No 1275/ 2008 che implementa la Direttiva 2005/32/EC del Parlamento europeo e del Consiglio in merito ai requisiti di ecodesign per il consumo di alimentazione elettrica in modalità standby e spento per le apparecchiature elettriche domestiche e di lavoro, e la Regolamento (UE) n. 1194/2012 della Commissione recante modalità di applicazione della direttiva 2009/125/CE del Parlamento europeo e del Consiglio che stabilisce la struttura dell'impostazione dei requisiti di ecodesign per prodotti basati su energia.

Русский

ЗАЯВЛЕНИЕ О СООТВЕТСТВИИ

Это устройство соответствует требованиям Комиссии на основе законов государств-участников относительно электромагнитной совместимости (2004/108/EC), директиве для низковольтного оборудования (2006/95/EC) и директиве о радио- и телекоммуникационном терминальном оборудовании (1999/5/EC), Директивы по ограничению использования некоторых опасных веществ в электрическом электронном оборудовании (2011/65/EU), Турецкой директивы EEE, Правил комиссии (EC) No 1275/2008 обеспечивающей выполнение Директивы 2005/32/EC Европейского Парламента и Совета относительно требований экодизайна для потребления энергии в режиме ожидания и в режиме отключения бытовым электрическим и электронным оборудованием и офисной техникой, и Правил комиссии (EC) No 1194/2012 обеспечивающей выполнение Директивой 2009/125/EC Европейского парламента и совета, установившего рамки для создания требований экодизайна для электроприборов.

FCC statement

Federal Communication Commission Interference Statement

This equipment has been tested and found to comply with the limits for a Class B digital device, pursuant to Part 15 of the FCC Rules. These limits are designed to provide reasonable protection against harmful interference in a residential installation. This equipment generates, uses and can radiate radio frequency energy and, if not installed and used in accordance with the instructions, may cause harmful interference to radio communications. However, there is no guarantee that interference will not occur in a particular installation. If this equipment does cause harmful interference to radio or television reception, which can be determined by turning the equipment off and on, the user is encouraged to try to correct the interference by one of the following measures:

- Reorient or relocate the receiving antenna.
- Increase the separation between the equipment and receiver.
- Connect the equipment into an outlet on a circuit different from that to which the receiver is connected.
- Consult the dealer or an experienced radio/TV technician for help.

FCC Caution: Any changes or modifications not expressly approved by the party responsible for compliance could void the user's authority to operate this equipment.

This device complies with Part 15 of the FCC Rules. Operation is subject to the following two conditions: (1) This device may not cause harmful interference, and (2) this device must accept any interference received, including interference that may cause undesired operation.

Industry Canada statement

This device contains licence-exempt transmitter(s)/receiver(s) that comply with Innovation, Science and Economic Development Canada's licence-exempt RSS(s). Operation is subject to the following two conditions:

- (1) This device may not cause interference
- (2) This device must accept any interference, including interference that may cause undesired operation of the device

L'émetteur/récepteur exempt de licence contenu dans le présent appareil est conforme aux CNR d'Innovation, Sciences et Développement économique Canada applicables aux appareils radio exempts de licence. L'exploitation est autorisée aux deux conditions suivantes :

- (1) L'appareil ne doit pas produire de brouillage;
- (2) L'appareil doit accepter tout brouillage radioélectrique subi, même si le brouillage est susceptible d'en compromettre le fonctionnement.

Taiwan 警語

取得審驗證明之低功率射頻器材，非經核准，公司、商號或使用者均不得擅自變更頻率、加大功率或變更原設計之特性及功能。低功率射頻器材之使用不得影響飛航安全及干擾合法通信；經發現有干擾現象時，應立即停用，並改善至無干擾時方得繼續使用。

前述合法通信，指依電信管理法規定作業之無線電通信。低功率射頻器材須忍受合法通信或工業、科學及醫療用電波輻射性電機設備之干擾。