



ROG STRIX OLED XG27UQDMS GAMING MONITOR

USER GUIDE

HDMI™
REGISTERED TRADEMARK

ASUS

Copyright © 2025 ASUSTeK COMPUTER INC. Alle rechten voorbehouden.

Geen enkel deel van deze handleiding, waaronder de producten en software die hierin worden beschreven, mogen worden gereproduceerd, overgedragen, getranscribeerd, opgeslagen in een ophalingsstelsel of vertaald in enige taal en in enige vorm of met enige middelen, met uitzondering van de documentatie die door de aankoper wordt opgeslagen voor back-updoeleinden, zonder de uitdrukkelijke schriftelijke toestemming van ASUSTeK COMPUTER INC. ("ASUS").

De productgarantie of -dienstverlening zal niet worden verlengd indien: (1) het product is gerepareerd of gewijzigd, tenzij een dergelijke reparatie of wijziging schriftelijk is goedgekeurd door ASUS; of (2) het serienummer van het product vervormd is of ontbreekt.

ASUS LEVERT DEZE HANDLEIDING "AS IS" ZONDER GARANTIE VAN ENIG SOORT, EXPLICIET OF IMPLICIET, WAARONDER MAAR NIET BEPERKT TOT DE IMPLICIETE GARANTIES OF OMSTANDIGHEDEN VAN VERKOOPBAARHEID OF GESCHIKTHEID VOOR EEN SPECIFIEK DOEL. IN GEEN GEVAL ZAL ASUS, DIENS DIRECTEUREN, MANAGERS, WERKNEMERS OF AGENTEN AANSPRAKELIJK ZIJN VOOR ENIGE INDIRECTE, SPECIALE, INCIDENTELE SCHADE OF GEVOLGSCHADE (WAARONDER SCHADE DOOR GEDERFDE WINST, GEMISTE OPDRACHTEN, VERLIES VAN GEBRUIK OF GEGEVENS, ONDERBREKING VAN DE WERKZAAMHEDEN EN DERGELIJKE), ZELFS ALS ASUS OP DE HOOGTE IS GEBRACHT OVER DE MOGELIJKHEID VAN DAT DERGELIJKE SCHADE KAN ONTSTAAN DOOR ENIG DEFECT OF FOUT IN DEZE HANDLEIDING OF PRODUCT.

SPECIFICATIES EN INFORMATIE IN DEZE HANDLEIDING WORDEN ALLEEN TER INFORMATIE VERSCHAFT EN ZIJN ONDERHEVIG AAN VERANDERING OP ENIG TIJDSTIP ZONDER VOORAFGAANDE VERWITTING EN MOGEN NIET WORDEN GEZIEN ALS EEN VERPLICHTING DOOR ASUS. ASUS NEEMT GEEN VERANTWOORDELIJKHEID OF AANSPRAKELIJKHEID VOOR ENIGE FOUTEN OF ONJUISTHEDEN DIE KUNNEN OPTREDEN IN DEZE HANDLEIDING, WAARONDER IN DE PRODUCTEN EN SOFTWARE DIE HIERIN WORDEN BESCHREVEN.

De product- en bedrijfsnamen die in deze handleiding voorkomen, kunnen al dan niet gedeponeerde handelsmerken zijn of auteursrechten hebben van hun respectievelijke bedrijven en worden enkel gebruikt ter identificatie of als uitleg en in het voordeel van de eigenaren, zonder inbreuk erop te maken.

Inhoud

Opmerkingen.....	iv
Veiligheidsinformatie	v
Onderhoud en reiniging.....	vi
Terugneemdienst.....	vii
Hoofdstuk 1: Kennismaking met het product	
1.1 Welkom!	1-1
1.2 Inhoud verpakking	1-1
1.3 Inleiding tot de monitor	1-2
1.3.1 Vooraanzicht	1-2
1.3.2 Achteraanzicht	1-4
1.3.3 GamePlus-functie	1-5
1.3.4 GameVisual-functie.....	1-9
Hoofdstuk 2: Installatie	
2.1 De voet bevestigen	2-1
2.2 Kabelbeheer.....	2-2
2.3 De voet ontkoppelen (voor VESA-wandbevestiging)	2-3
2.4 De kabels aansluiten.....	2-4
2.5 De monitor inschakelen.....	2-5
2.6 De monitor afstellen.....	2-5
Hoofdstuk 3: Algemene instructies	
3.1 OSD-menu.....	3-1
3.1.1 Opnieuw configureren.....	3-1
3.1.2 Kennismaken met de OSD-functie.....	3-3
3.2 Specificaties	3-15
3.3 Omtrekafmetingen	3-17
3.4 Probleemoplossing (Veelgestelde vragen).....	3-18
3.5 Ondersteunde timinglijst.....	3-19

Opmerkingen

Kennisgeving van Federal Communications Commission

Dit apparaat voldoet aan Deel 15 van de FCC-voorschriften. Bediening ervan dient te geschieden conform de volgende twee voorwaarden:

- Dit apparaat mag geen schadelijke interferentie veroorzaken, en
- Dit apparaat moet alle ontvangen interferentie accepteren, waaronder interferentie die een ongewenste werking kan veroorzaken.

Dit apparaat is getest en voldoet aan de beperkingen voor een digitaal apparaat klasse B, volgens deel 15 van de FCC-regels. Deze beperkingen zijn opgesteld om een redelijke bescherming te bieden tegen schadelijke interferentie in een residentiële installatie. Dit apparaat genereert, gebruikt en kan radiofrequentie-energie uitstralen en, indien niet geïnstalleerd en gebruikt volgens de instructies van de fabrikant, kan schadelijke interferentie veroorzaken bij radiocommunicatie. Er kan echter geen garantie worden gegeven dat er geen interferentie zal optreden in een specifieke installatie. Als deze apparatuur wel nadelige storing veroorzaakt bij radio- of televisieontvangst (u kunt dit vaststellen door de apparatuur uit en aan te zetten), moet de gebruiker de storing proberen te verhelpen door een of meer van de volgende maatregelen te treffen:

- Verdraai of verplaats de ontvangstantenne.
- Vergroot de afstand tussen de apparatuur en de ontvanger.
- Sluit de apparatuur aan op een ander circuit dan dat waar de ontvanger op is aangesloten.
- Raadpleeg de dealer of een ervaren radio/tv-technicus voor ondersteuning.



Het gebruik van afgeschermd kabels voor het aansluiten van de monitor op de grafische kaart is verplicht om te voldoen aan de FCC-regels. Veranderingen of aanpassingen aan dit apparaat, die niet uitdrukkelijk toegestaan zijn door de regulerende instanties kunnen de gebruikersbevoegdheid ongeldig maken.

Verklaring van Canadian Department of Communications

Dit digitale apparaat overschrijdt de limieten van Klasse B niet voor emissies van radoruis van digitale apparatuur, zoals beschreven in de Radio Interference Regulations van het Canadian Department of Communications.

Dit klasse B digitale apparaat voldoet aan de Canadese ICES-003.

Dit digitaal apparaat van Klasse B voldoet aan alle vereisten van de Canadese voorschriften voor storingsveroorzakende apparatuur.

Cet appareil numérique de la classe B respecte toutes les exigences du Règlement sur le matériel brouiller du Canada.



Veiligheidsinformatie

- Alle documentatie die bij de verpakking is geleverd zorgvuldig doorlezen, alvorens de monitor in te stellen.
- De monitor niet blootstellen aan regen of vocht om gevaar op brand of schokken te vermijden.
- Probeer de monitorkast nooit te openen. De gevaarlijke hoge spanningen in de monitor kunnen ernstig lichamelijk letsel tot gevolg hebben.
- Als de stroomtoevoer defect is, deze niet zelf proberen te repareren. Neem contact op met een bevoegde onderhoudstechnicus of uw verkooppunt.
- Controleer, alvorens het product te gaan gebruiken, of alle kabels goed zijn aangesloten en of de stroomkabels niet beschadigd zijn. Neem direct contact op met uw dealer als u enige schade waarneemt.
- Gleuven en openingen aan de achterzijde en bovenzijde van de behuizing dienen voor de ventilatie. Deze openingen niet blokeren. Dit product nooit in de buurt of op een verwarming of warmtebron plaatsen, tenzij er een juiste ventilatie is voorzien.
- De monitor mag alleen worden gebruikt op een type stroombron dat wordt weergegeven op het etiket. Raadpleeg uw dealer of uw lokale elektriciteitsbedrijf, indien u niet zeker bent van het stroomtype bij u thuis.
- Gebruik de juiste stroomstekker die voldoet aan uw lokale voedingsnorm.
- De stroomstrips en de verlengkabels niet overbelasten. Overbelasting kan leiden tot brand of elektrische schokken.
- Vermijd stof, vocht en temperatuurpieken. Plaats de monitor niet in een gebied dat nat kan worden. Plaats de monitor op een stabiele ondergrond.
- Ontkoppel de eenheid tijdens onweer of als deze gedurende een langere periode niet zal worden gebruikt. Dit beschermt de monitor tegen schade door stroomstoten.
- Duw nooit objecten of mors nooit enige vloeistof in de openingen van de monitorkast.
- Voor een goede werking dient u de monitor alleen te gebruiken met UL-vermelde computers met correct geconfigureerde aansluitpunten die zijn gemarkeerd tussen 100-240V wisselstroom.
- Neem contact op met een bevoegde onderhoudstechnicus of uw verkooppunt bij technische problemen met de monitor.
- Aanpassing van de volumeregeling en de equalizer naar andere instellingen dan de centrale positie kan de spanning van de oor-/hoofdtelefoonuitgang en hierdoor ook het geluidsdrumniveau verhogen.

- LASER-CONSUMENTENPRODUCT VAN KLASSE 1
EN 50689:2021



Dit symbool met doorgekruiste afvalbak geeft aan dat het product (elektrische, elektronische apparatuur en kwikhoudende knoopcelbatterij) niet bij het huishoudelijk afval mag worden weggegooid. Volg de plaatselijke richtlijnen voor de afvalverwerking van elektronische producten.

AEEE yönetmeliğine uygundur

Onderhoud en reiniging

- Voordat u de monitor optilt of verplaatst, is het beter om alle kabels en de stroomkabel te ontkoppelen. Volg de juiste heftechnieken bij het plaatsen van de monitor. Pak de randen van de monitor beet wanneer u de monitor optilt of draagt. Til het scherm niet op aan de voet of de kabel.
- Reinigen. Schakel uw monitor uit en haal de stroomkabel uit het stopcontact. Reinig het oppervlak van de monitor met een pluisvrije, niet schurende doek. Hardnekkige vlekken kunnen worden verwijderd met een doek bevochtigd in een mild reinigingsmiddel.
- Vermijd het gebruik van een reinigingsmiddel met alcohol of aceton. Gebruik een reinigingsmiddel bestemd voor gebruik met een OLED-scherm. Sproei het reinigingsmiddel nooit direct op het scherm, omdat het dan in de monitor kan lekken en een elektrische schok kan veroorzaken.

De volgende symptomen zijn normaal bij de monitor:

- Door de aard van het fluorescerende licht kan het scherm fllikkeren tijdens het eerste gebruik. Zet de stroomschakelaar uit en vervolgens weer aan, zodat de monitor niet meer fllikkert.
- De helderheid op het scherm kan iets ongelijk zijn, afhankelijk van het bureaubladpatroon dat u gebruikt.
- Als hetzelfde beeld uren achtereen wordt weergegeven, kan er een nabeeld van het vorige scherm achterblijven op het scherm nadat het beeld is veranderd. Het scherm zal langzaam herstellen of u kunt de stroomschakelaar uren uitschakelen.
- Als het scherm zwart wordt, gaat knipperen of niet meer verlicht kan worden, dient u contact op te nemen met uw dealer of het onderhoudscentrum om dit op te lossen. Het scherm niet zelf repareren!

Gebruikte conventies in deze handleiding



WAARSCHUWING: Informatie om letsel te voorkomen bij uzelf bij het uitvoeren van een taak.



OPGELET: Informatie om schade te voorkomen aan componenten bij het uitvoeren van een taak.



BELANGRIJK: Informatie die u **MOET** opvolgen om een taak te voltooien.



OPMERKING: Tips een aanvullende informatie als hulpmiddel bij het voltooien van een taak.

Waar kunt u meer informatie vinden

Raadpleeg de volgende bronnen voor aanvullende informatie en product- en softwarebijwerkingen.

1. **ASUS-websites**

De wereldwijde ASUS-websites bieden bijgewerkte informatie over de hardware- en softwareproducten van ASUS. Raadpleeg <http://www.asus.com>

2. **Optionele documentatie**

Uw productverpakking kan aanvullende documentatie bevatten die door uw dealer kunnen zijn toegevoegd. Deze documenten vormen geen onderdeel van de standaardverpakking.

3. **Over Flicker**

https://www.asus.com/Microsite/display/eye_care_technology/

4. **Productinformatie voor EU-energielabel**



XG27UQDMS

Terugneemdienst

Het ASUS recycling en terugneemprogramma is een gevolg van onze toewijding aan de hoogste normen voor milieubescherming. We geloven in het leveren van oplossingen voor onze klanten zodat deze onze producten, batterijen en andere onderdelen op een verantwoorde wijze kunnen recyclen, evenals de verpakkingsmaterialen.

Ga naar <http://csr.asus.com/english/Takeback.htm> voor details over recycle-informatie in verschillende regio's.

HDMI[™]
HIGH-DEFINITION MULTIMEDIA INTERFACE

De goedgekeurde handelsmerken HDMI, HDMI High-Definition Multimedia Interface, HDMI-handelsimago en de HDMI-logo's zijn handelsmerken of gedeponeerde handelsmerken van HDMI Licensing Administrator, Inc. in de Verenigde Staten en andere landen.

1.1 Welkom!

Hartelijk dank voor het aanschaffen van de ASUS® OLED Gaming-monitor!

De meest recente OLED-breedbeeldmonitor van ASUS biedt een scherpere, bredere en helderdere weergave, evenals een reeks kenmerken die uw kijkervaring verruimen.

Al deze functies maken van de monitor een onvergelijkelijk product dat u optimaal gebruiksgemak en een fantastische visuele ervaring biedt.

1.2 Inhoud verpakking

Controleer of de volgende items aanwezig zijn in de verpakking:

- ✓ OLED-monitor
- ✓ Snelle gebruikshandleiding
- ✓ Garantiekaart
- ✓ Voedingskabel
- ✓ ROG-tas
- ✓ ROG-sticker
- ✓ Monitorvoet
- ✓ Wandmontageset
- ✓ Doek van microvezel
- ✓ DP-kabel (optie)
- ✓ USB-kabel (optie)
- ✓ HDMI-kabel (optie)



Neem direct contact op met uw verkoper als enige van de bovenstaande items is beschadigd of ontbreekt.

1.3 Inleiding tot de monitor

1.3.1 Vooraanzicht

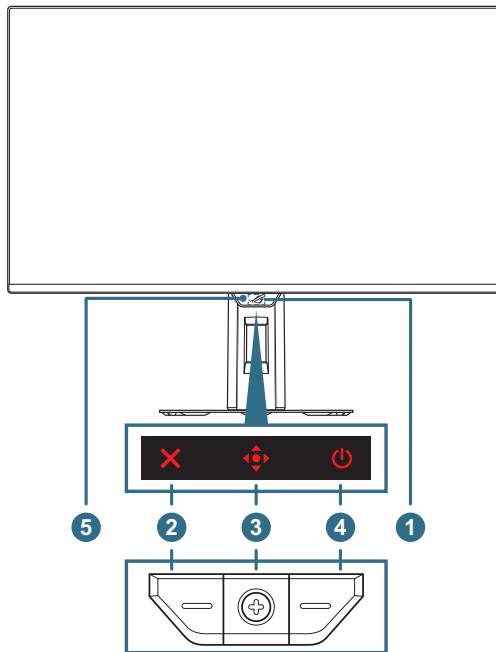



1. Voedingsindicator:

- De kleuren van de voedingsindicator worden gedefinieerd in de onderstaande tabel.





Status	Beschrijving
Rood	Aan
Uit	Uit
Oranje	Stand-by-modus/Geen signaal
Oranje knipperend	Pixelreiniging

2. Knop Sluiten:

- Wanneer het OSD-menu uit is, drukt u op de knop    voor het activeren van de sneltoets **Pixelreiniging**.
- Wanneer het OSD-menu AAN is, drukt u om het OSD-menu af te sluiten.

3. **Bedieningsknoppen:**





a. Wanneer het OSD-menu UIT is:

- Druk op de knop  om het snelmenu te activeren.
- Beweeg de knop  naar rechts om de sneltoets **GamePlus** te activeren.
- Beweeg de knop  naar links om de sneltoets **Volume (oortelefoon uit)** te activeren.
- Beweeg de knop  naar omhoog om de sneltoets **GameVisual** te activeren.
- Beweeg de knop  omlaag om de sneltoets **Ingangsselectie** te activeren.



Om de vooraf ingestelde sneltoetsfunctie te wijzigen, gaat u naar het menu **MyFavorite > Snelkoppeling**.

b. Wanneer het OSD-menu AAN is:

- Druk op de knop  om het geselecteerde OSD-menu-item uit te voeren.
- Beweeg de knop  naar rechts om het submenu te openen.
- Beweeg de knop  naar links om terug te keren naar het vorige menu of om het menu af te sluiten.
- Beweeg de knop  omhoog om uw selectie omhoog te verplaatsen of de waarde te verhogen.
- Beweeg de knop  omlaag om uw selectie omlaag te verplaatsen of de waarde te verlagen.

4.  **Voedingsknop:** Zet de monitor aan/uit.

5. **Neo-nabijheidssensor:** Meet de afstand tussen de gebruiker en de monitor.

1.3.2 Achteraanzicht

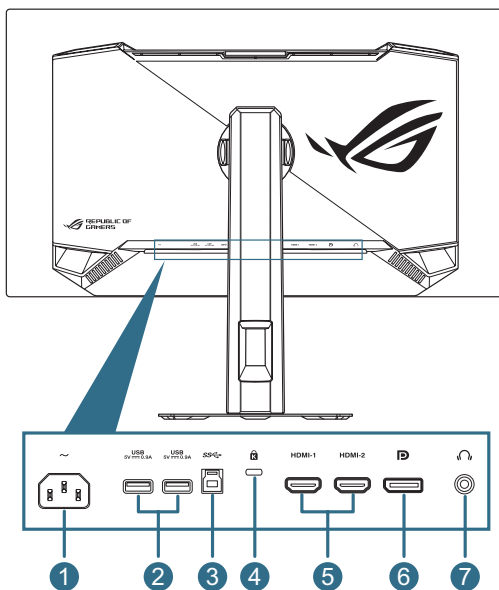









1. **AC-IN-poort:** op deze poort sluit u de voedingskabel aan.
2. **USB3.2 Gen 1 downstream-poort:** Wanneer de upstream-poort is aangesloten. De aansluiting schakelt de USB 3.2-poort op de monitor en vermogenafgifte van 5V/0,9A in.
3. **USB3.2 Gen 1 upstream-poort:** deze poort is voor het aansluiten van een USB-upstreamkabel. De aansluiting schakelt de USB-hubfunctie op de monitor in.
4. **Kensington-vergrendelingsleuf**
5. **HDMI-poorten:** Deze poort is voor het aansluiten van een met HDMI 2.1 compatibel apparaat.
6. **DisplayPort:** Deze poort is voor het aansluiten van een met DisplayPort 1.4 compatibel apparaat.
7. **Oortelefoonaansluiting:** Deze poort is een aansluiting voor een oortelefoon (impedantie: 32Ω bij 1 kHz)

1.3.3 GamePlus-functie

De functie GamePlus biedt een gereedschapskist en maakt een betere gaming-omgeving voor gebruikers bij het spelen van verschillende soorten games. Met de richtkruis-overlay met diverse richtkruisopties kunt u het beste richtkruis kiezen voor de game die u speelt. Met de optie van Dynamisch dradenkruis kan uw dradenkruis automatisch van kleur veranderen gebaseerd op de achtergrond. Er is ook een timer en stopwatch op het scherm die u links van het scherm kunt plaatsen zodat u de speltijd kunt volgen. De FPS-teller (frames per seconde) laat u weten hoe vloeiend het spel loopt. Sluipschutterfunctie (alleen beschikbaar wanneer HDR is uitgeschakeld op uw apparaat) is aangepast voor FPS-games. U kunt de vergrotingsfactor en het uitlijningstype achtereenvolgens selecteren.

GamePlus activeren:

1. Verplaats de knop  naar rechts.
2. Verplaats de knop  omhoog/omlaag om te kiezen uit verschillende functies.
3. Druk op de knop  of verplaats de knop  naar rechts om de functie die u kiest, te bevestigen. Verplaats de knop  omhoog/omlaag om te navigeren door de instellingen. Verplaats de knop  naar links om terug te keren, uit te schakelen of af te sluiten.
4. Markeer de gewenste instelling en druk op de knop  om deze te activeren.
Druk op de knop  om deze uit te schakelen.

Hoofdmenu GamePlus

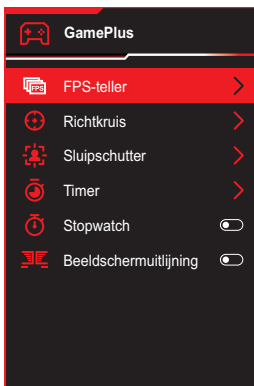

GamePlus — FPS-teller

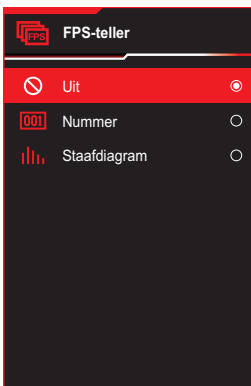

GamePlus — Richtkruis

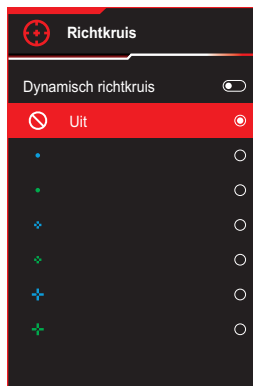

GamePlus — Sluipschutter

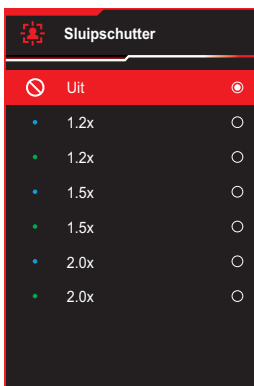

GamePlus — Timer

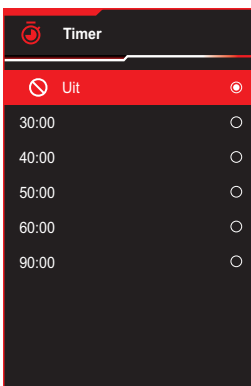

GamePlus — Timer



GamePlus — Stopwatch



GamePlus — Beeldschermuitlijning

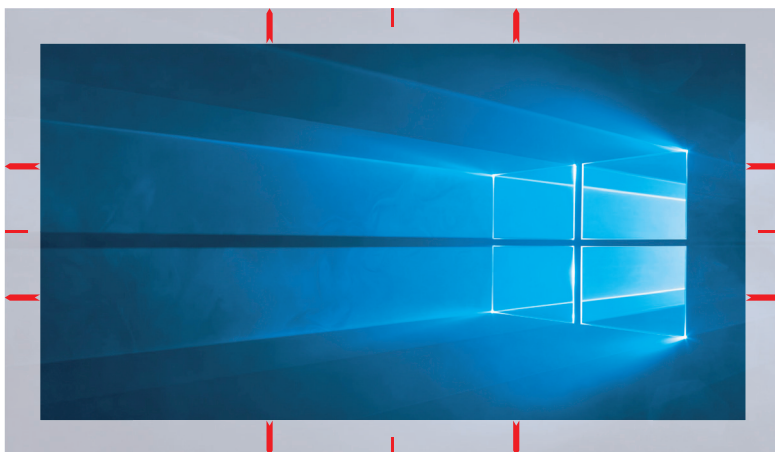

1.3.4 GameVisual-functie

De GameVisual-functie helpt u om gemakkelijk te kiezen uit verschillende afbeeldingsmodi.

Voor activeren van GameVisual:

1. Druk op de sneltoetsen GameVisual.
2. Verplaats de knop  omhoog/omlaag om de gewenste instelling te kiezen.
 - **Landschapsmodus:** Dit is de beste keuze voor het weergeven van landschapsfoto's met de GameVisual™ Video Intelligence Technology.
 - **Racemodus:** Dit is de beste keuze voor het spelen van racegames met de GameVisual™ Video Intelligence Technology.
 - **Bioscoopmodus:** Dit is de beste keuze voor het bekijken van films met de GameVisual™-videoverbeteringstechnologie.
 - **RTS/RPG-modus:** Dit is de beste keuze voor Real-Time Strategy(RTS)/Role-Playing Game(RPG) spelen met GameVisual™Video Intelligence Technology.
 - **FPS-modus:** Dit is de beste keuze voor het spelen van FPS-games met de GameVisual™ Video Intelligence Technology.
 - **sRGB-kalibratiemodus:** Dit is de beste keuze voor het weergeven van foto's en afbeeldingen van pc's.
 - **MOBA-modus:** Dit is de beste keuze voor Multiplayer Online Battle Arena (MOBA)-spelen met de GameVisual™-videoverbeteringstechnologie.
 - **Nachtzicht:** Dit is de beste keuze voor spelen bij donkere omgeving van GameVisual™-videoverbeteringstechnologie.
 - **Gebruikersmodus:** in het menu Kleur zijn nog meer items aanpasbaar.
3. Druk op de knop  om de instelling te activeren.



-
- In de sRGB Cal-modus zijn de volgende functies niet door de gebruiker configureerbaar: Shadow Boost, Uniforme helderheid, Contrast, Blauwlichtfilter, Kleurruimte beeld, Kleurtemp.,Verzadiging, Zes assen Verzadiging, Gamma.
 - In de MOBA-modus kunnen de volgende functie(s) niet door de gebruiker worden geconfigureerd: Shadow Boost, VividPixel, Verzadiging, Zes assen Verzadiging.
 - In de modus Nachtzicht kunnen de volgende functie(s) niet door de gebruiker worden geconfigureerd: Verzadiging, Zes assen Verzadiging.
-

2.1 De voet bevestigen

1. Lijn uit en installeer de voet op de standaard. Maak vervolgens de voet aan de standaard vast door de meegeleverde schroef aan te draaien.
2. Lijn de standaard uit op het compartiment en installeer deze op de achterkant van de monitor.
3. Verwijder de monitor voorzichtig uit de verpakking.
4. Plaats de monitor rechtop op een stabiele ondergrond.

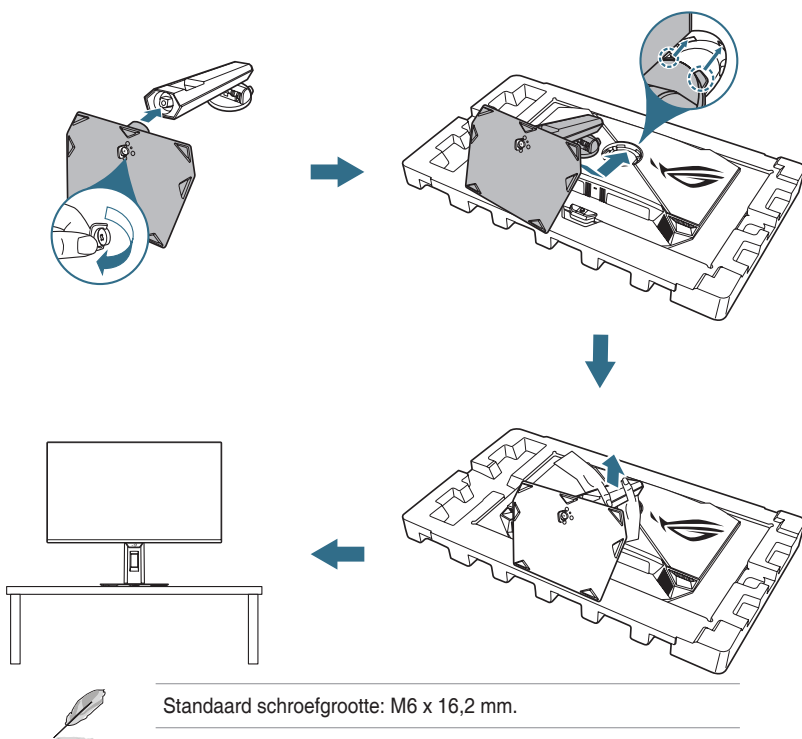

2.2 Kabelbeheer

U kunt de kabels organiseren door ze te leggen als getoond in de onderstaande illustratie.

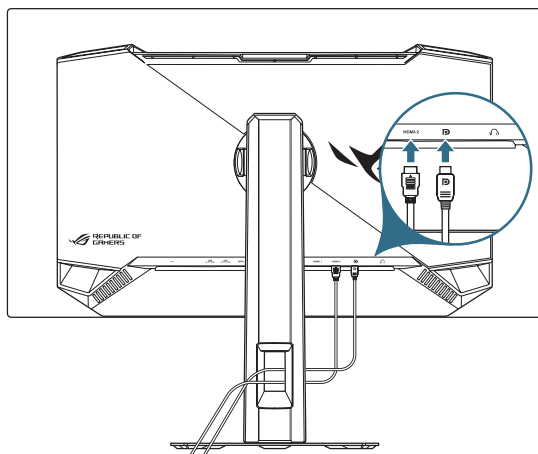

2.3 De voet ontkoppelen (voor VESA-wandbevestiging)

Het afneembare voetstuk van deze monitor is speciaal ontworpen voor VESA-wandmontage.

1. Druk op de vrijgaveknop om de standaard los te maken van de monitor. Verwijder dan de standaard.
2. Installeer de wandbevestigingsbeugel op de achterkant van de monitor.
3. Installeer VESA-wandmontageset als u VESA-wandmontage moet gebruiken.

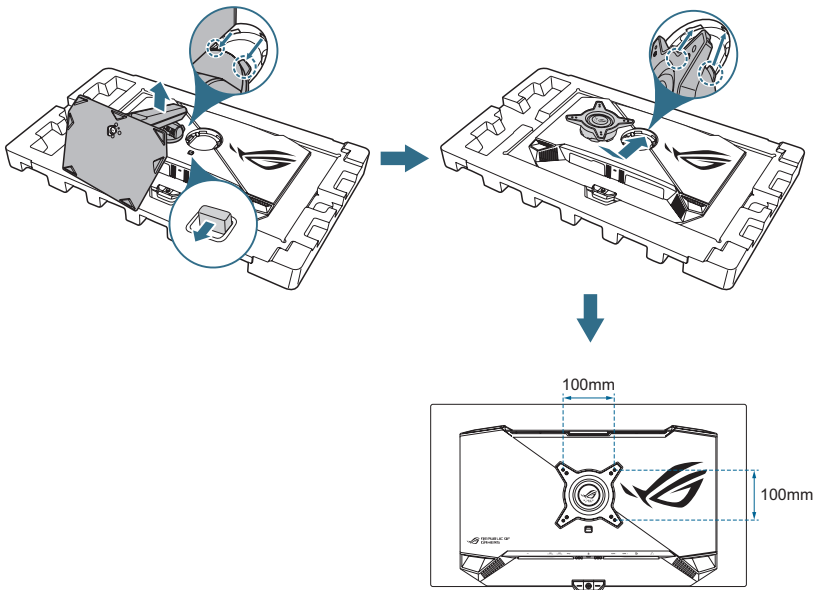

- De VESA-wandbevestigingset (100 x 100 mm) kan afzonderlijk worden aangeschaft.
- Gebruik alleen de wandbevestigingsbeugel met UL-classificatie met een minimumgewicht/-belasting van 22,7 kg.
- Grootte van montageschroef is M4 x 8 mm (4 stuks).

2.4 De kabels aansluiten

Sluit de kabels aan volgens de onderstaande instructies:

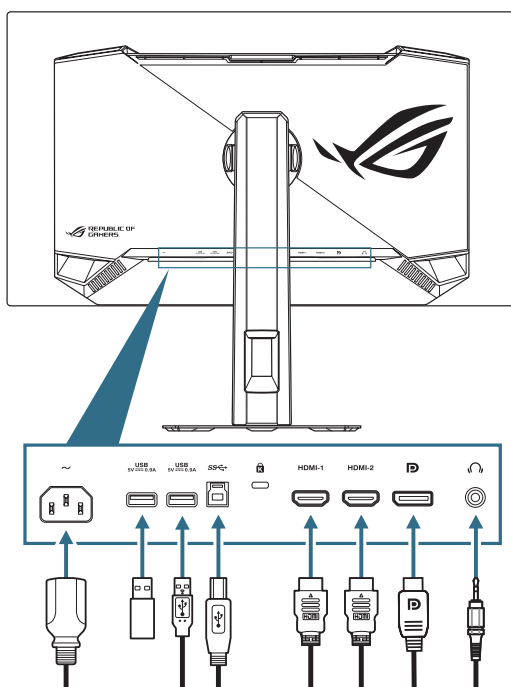

- **De voedingskabel aansluiten:** Sluit het ene uiteinde van de voedingskabel aan op de wisselstroomingang van de monitor en stop het andere uiteinde in het stopcontact.
- **De USB type-A/B-poorten gebruiken:** Neem de meegeleverde USB 3.2-kabel en sluit het kleinere uiteinde (type B) van de USB-upstreamkabel aan op de USB-upstreampoort van de monitor en het grotere uiteinde (type A) op de USB 3.2-poort van uw computer. Zorg ervoor dat het meest recente Windows 10/Windows 11-besturingssysteem is geïnstalleerd op uw computer. Daardoor wordt de USB-hubfunctie op de monitor ingeschakeld om te werken.
- **De DisplayPort/HDMI-kabel aansluiten:**
 - a. Steek een kant van de DisplayPort/HDMI-kabel in de DisplayPort/HDMI-poort van de monitor.
 - b. Steek het andere einde van de DisplayPort/HDMI-kabel in de DisplayPort/HDMI-poort van uw computer.
- **De oortelefoon gebruiken:** Sluit het uiteinde met de audio-aansluiting van 3,5 mm aan op de oortelefoonaansluiting van de monitor.

2.5 De monitor inschakelen

Druk op de knop  op de monitor om de monitor in te schakelen.

Als de functie Voedingsindicator is ingeschakeld en een ingangsbron is geselecteerd, gaat de voedings-LED rood branden om aan te geven dat de monitor is ingeschakeld. U kunt ook op een willekeurige knop drukken voor inschakelen van de monitor wanneer de monitor is uitgeschakeld.

2.6 De monitor afstellen

- Voor een optimale weergave, raden wij aan dat u naar de volledige voorzijde van de monitor kijkt en de monitor op de hoek afstemt die het meest comfortabel is voor u.
- Houd de voet vast om te voorkomen dat de monitor valt bij het wijzigen van de hoek.
- U kunt de hoek van de monitor afstellen van -5° tot 20° en u kunt de monitor 45° naar links of rechts draaien. U kunt ook de hoogte van de monitor aanpassen binnen een bereik van ± 110 mm en de monitor roteren (90° rechtsom of linksom) naar staande stand.

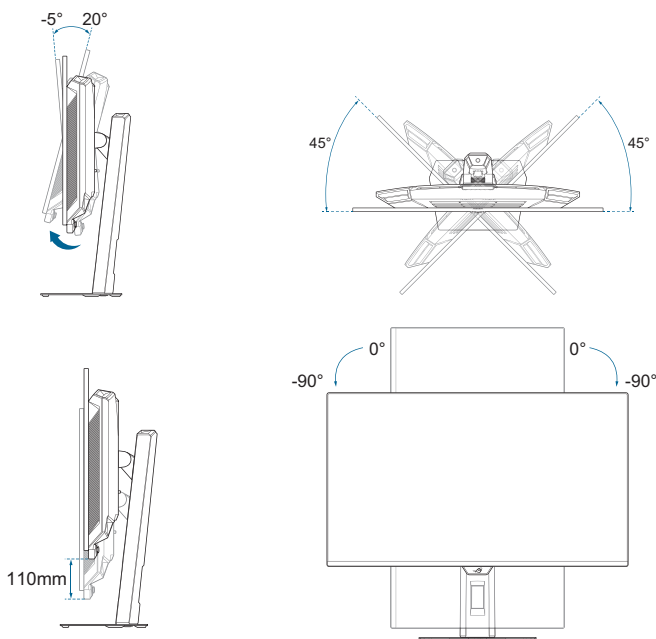

3.1 OSD-menu

3.1.1 Opnieuw configureren

1. Nadat de monitor is ingeschakeld, drukt u op de knop  voor activeren van het OSD-snelmenu.

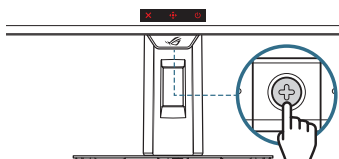

2. Wanneer het snelmenu is geactiveerd:

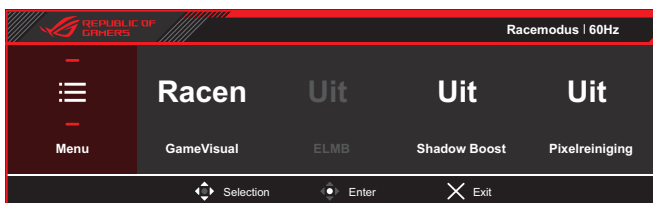

OSD-pictogram	Werking bedieningsknop	Functie
Snelmenu	Omlaag/omlaag bewegen	Schakelt naar de vorige/volgende menu-instelling.
	Naar links/rechts bewegen	<ul style="list-style-type: none">• Selecteert het vorige/volgende menu-item.• Selecteert de gewenste parameter.
	Druk op (midden)	Bevestigt de selectie.

Voor aanpassen van de opties van het snelmenu, raadpleegt u het snelmenu-item in de inleiding van de OSD-functie (page 3-12).

3. Wanneer het menu is geactiveerd:

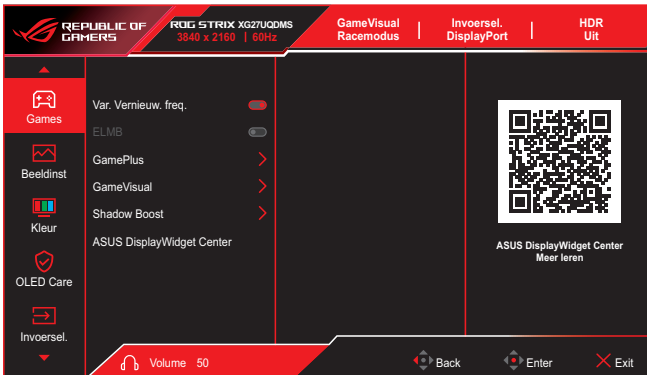

OSD-pictogram	Werking bedieningsknop	Functie
Menu	Omlaag/omlaag bewegen	<ul style="list-style-type: none"> Selecteert het vorige/volgende menu-item. Selecteert de gewenste parameter.
	Naar links/rechts bewegen	Schakelt naar het linker/rechter menu.
	Druk op (midden)	Bevestigt de selectie.

- **ASUS DisplayWidget Center:** Geef een QR-code weer zodat u toegang hebt tot de informatie over ASUS DisplayWidget Center.

3.1.2 Kennismaken met de OSD-functie

1. Gaming

Configureer uw gamesvoorkeuren.

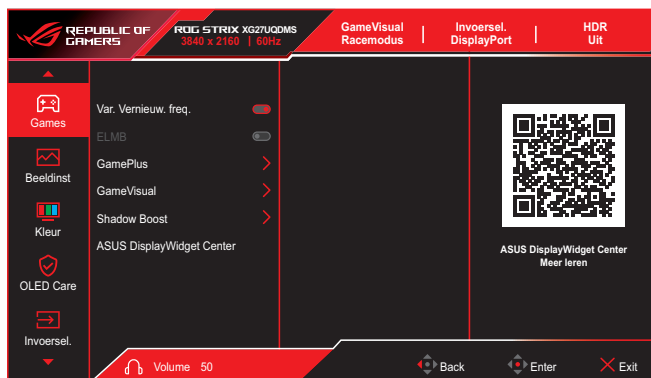

- **Var. Vernieuw. freq.:** Hiermee kan een door variabele vernieuwingsfrequentie ondersteunde grafische bron de vernieuwingsfrequentie van het display dynamisch aanpassen op basis van een standaard inhoudsframesnelheden voor een energiezuinige, virtueel schokvrije display-update met lage latentie.



- De functie kan alleen worden geactiveerd binnen 48Hz-240Hz voor HDMI en DisplayPort.
- Voor ondersteunde GPU's, minimale vereisten aan PC-systeem en stuurprogramma neemt u contact op met de GPU-fabrikanten.
- De volgende functie wordt uitgeschakeld wanneer Variabele vernieuwingsfrequentie is ingeschakeld.
 - ELMB

- **ELMB:** Configureer de aan ELMB gerelateerde instellingen. Deze functie schakelt scheuren op het scherm uit, vermindert schaduwbeelden en bewegingsvervaging wanneer u games speelt.



- Voor het activeren van ELMB, schakelt u eerste de functie Variabele vernieuwingsfrequentie uit.
- De volgende functies worden uitgeschakeld wanneer ELMB is ingeschakeld:
 - Var. Vernieuw. freq.
 - Uniforme helderheid
 - Beeldaspect aanpassen
 - Blauwlichtfilter
 - HDR-instelling
 - Sluipschutter
- Deze functie is alleen beschikbaar wanneer de vernieuwingsfrequentie 120Hz is.

- **GamePlus:** Configureer de spelomgeving. Zie 1.3.3 GamePlus-functie voor details.
- **GameVisual:** Selecteer de beeldmodus. Zie 1.3.4 GameVisual-functie voor details.



Wanneer HDR-functie is ingeschakeld, is Game Visual uitgeschakeld.

- **Shadow Boost:** Pas de gamma-curve van de monitor aan om de donkere tonen te verrijken in een beeld waardoor donkere scènes en objecten gemakkelijker kunnen worden gezien.
 - **Dynamische schaduwboost:** Verbeterd automatisch donkere gebieden in scènes zodat het gemakkelijk wordt om vijanden te lokaliseren die zich verbergen in zwak verlichte gebieden van de kaart.
- **ASUS DisplayWidget Center:** Geef een QR-code weer zodat u toegang hebt tot de informatie over ASUS DisplayWidget Center.

2. Beeldinst

Configureer de beeldinstellingen.

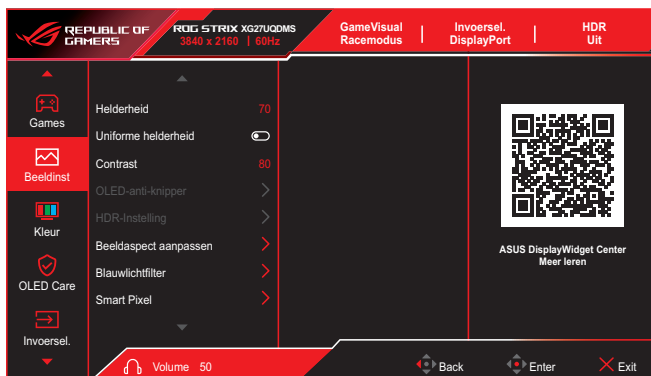

- **Helderheid:** Stel het helderheidsniveau in.
- **Uniforme helderheid:** Wanneer de functie is ingeschakeld, wordt het systeem niet aangepast aan de maximale helderheid van het scherm wanneer het scherm wordt weergegeven in een andere schermgrootte.
- **Contrast:** Pas het contrastniveau aan.
- **OLED-anti-flicker:** Ontworpen voor het verbeteren van uw weergave-ervaring door het stabiliseren van de vernieuwingsfrequentie binnen een gespecificeerd bereik.



- OLED-anti-flicker ondersteunt alleen een gemiddelde vernieuwingsfrequentie van 80Hz~240Hz en een hoge vernieuwingsfrequentie van 140Hz~240Hz.
- Deze functie is alleen beschikbaar wanneer de ingangsbron DisplayPort is.

- **HDR-instelling:** Stel de HDR-modus in op Gaming HDR, Cinema HDR, Console HDR, DisplayHDR 400 True Black, Afstelbare HDR of Dynamische helderheidsversterking. Als de instelling wordt ingesteld op **Afstelbare HDR**, wordt de HDR PQ-curve beïnvloed.



- De volgende functies worden uitgeschakeld wanneer HDR is ingeschakeld.
 - ELMB
 - GameVisual
 - Shadow Boost
 - Blauwlichtfilter
 - Gamma
 - Energiebesparing
 - Kleurruimte beeld
 - Sniper
-

- **Beeldaspect aanpassen:** Selecteer de beeldverhouding en pas de schermpositie aan.



- De volgende functie wordt uitgeschakeld wanneer Beeldverhouding is ingeschakeld.
 - ELMB
-

- **Blauwlichtfilter:** Verlaag het energieniveau van blauw licht dat door het schadelijke blauwe licht wordt afgegeven.
 - **UIT:** Geen verandering.
 - **Niveau 1-4:** Hoe hoger het niveau, des te minder blauw licht wordt verspreid. Als het blauwlichtfilter geactiveerd is, worden automatisch de standaardinstellingen van de race-modus geïmporteerd.
 - ✦ De functie Helderheid kan worden ingesteld van Niveau 1 tot Niveau 3.
 - ✦ Niveau 4 is de geoptimaliseerde instelling. De functie Helderheid kan niet door de gebruiker worden geconfigureerd.



- De functie **ELMB** is uitgeschakeld wanneer **Blauwlichtfilter** is ingeschakeld.
- De monitor gebruik een paneel met weinig blauw licht en is in overeenstemming met oplossing van TÜV Rheinland voor hardware met weinig blauw licht bij reset naar fabriekswaarden/standaard instellingsmodus.



Zie het volgende om stress op de ogen te verminderen:

- De gebruiker moet enige tijd weggaan van het scherm als deze daar vele uren achter moet werken. Aangeraden wordt om korte pauzes te nemen (minimaal 5 minuten) na ongeveer 1 uur continu werken achter de computer. Korte en frequente pauzes nemen is effectiever dan één enkele langere pauze nemen.
 - Om stress en droogte van de ogen te beperken, moet de gebruiker de ogen regelmatig rust geven door naar voorwerpen in de verte te kijken.
 - Oog oefeningen kunnen helpen om stress van de ogen te beperken. Herhaal deze oefeningen vaak. Raadpleeg een arts als stress van de ogen blijft terugkeren. Oog oefeningen: (1) Kijk regelmatig omhoog en omlaag (2) Laat uw ogen langzaam rollen (3) Beweeg uw ogen diagonaal.
 - Blauw licht met een hoge energie kan stress van de ogen veroorzaken evenals AMD (leeftijdsgebonden maculaire degeneratie). Blauwlichtfilter om 70 % (max.) schadelijk blauw licht te verminderen ter voorkoming van CVS (Computer-visie syndroom).
-
- **SmartPixel:** Verbeter elke pixel in realtime, met het verbeteren van scherpte, contrast en algehele visuele helderheid. Er zijn drie niveaus beschikbaar voor afstelling.
 - **VividPixel:** Verbeter de omtrek van het weergegeven beeld en genereer beelden met een hoge kwaliteit op het scherm.

3. Kleur

Configureer de beeldkleurinstellingen.

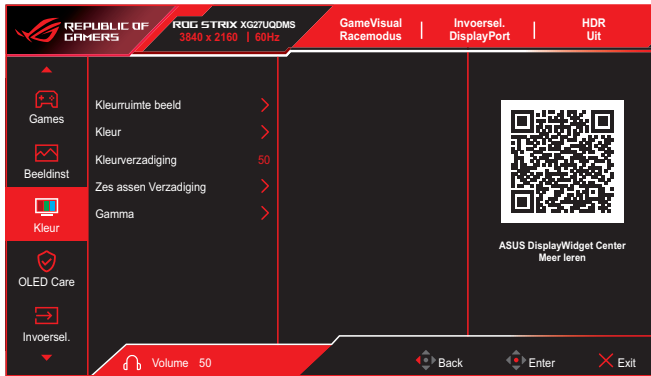

- **Kleurruimte beeld:** Selecteer de kleurruimte voor de uitvoerkleur van de monitor.
- **Kleur:** Bevat 8 modi, waaronder 4000K, 5000K, 6500K, 7500K, 8200K, 9300K, 10000K en Gebruikersmodus.
- **Kleurverzadiging:** Pas het verzadigingsniveau aan.
- **Zes assen Verzadiging:** Pas de verzadiging aan voor R, G, B, C, M, Y.
- **Gamma:** Hiermee kunt u de kleurmodus instellen op 1,8, 2,0, 2,2, 2,4 en 2,6.

4. OLED Care

Configureer de aan schermbeveiliging gerelateerde instellingen.

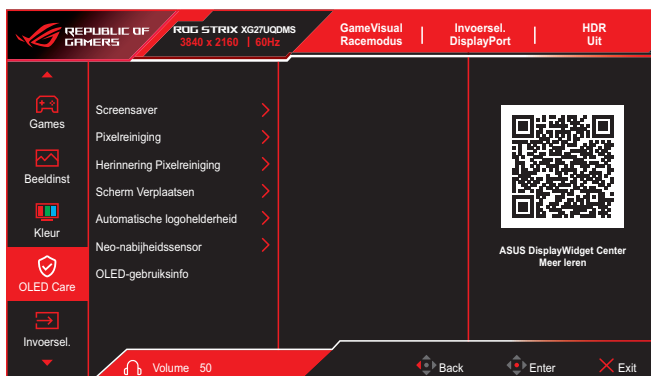

- **Screensaver:** Schakel de screensaverfunctie in/uit. De schermhelderheid neemt automatisch af als er geen wijziging is op het scherm.
- **Pixelreiniging:** Het kalibreert enige problemen die kunnen ontstaan op het scherm wanneer uw monitor gedurende lange tijd is ingeschakeld. Het proces duurt ongeveer 6 minuten. Deze functie wordt automatisch geactiveerd wanneer de monitor is uitgeschakeld. Trek het stroomsnoer niet uit het stopcontact wanneer dit in behandeling is. Als u de monitor inschakelt, stopt Pixelreiniging met werken.
- **Herinnering Pixelreiniging:** Stelt een herinnering voor de gebruiker in om de pixelreiniging uit te voeren.



Het scherm heeft wellicht mura en nabeelden als gevolg van OLED-kenmerken bij het eerste gebruik of bij hergebruik na lange tijd. Het wordt geadviseerd om Pixelreiniging uit te voeren bij het inschakelen van de monitor om ervoor te zorgen dat de situatie verdwijnt.

- **Scherm Verplaatsen:** Selecteer het bewegingsniveau van het scherm voor het voorkomen van inbranden op het displaypaneel.
- **Automatische logohelderheid:** Schakel deze functie in zodat het systeem de logohelderheid automatisch kan aanpassen voor het corrigeren van de potentiële problemen met beeldkwaliteit.

- **Neo-nabijheidssensor:** Als de functie is ingeschakeld en het systeem detecteert de aanwezigheid van een object binnen 60 cm - 120 cm (afhankelijk van uw selectie) niet binnen de huidige tijd, zal de monitor Scherm uitschakelen toepassen. Uitschakeltijd van scherm kan worden ingesteld op 5 minuten, 10 minuten of 15 minuten.
- **Modus op maat:** Hiermee kan de gebruiker de detectieafstand van de Neo-nabijheidssensor aanpassen. Het wordt aanbevolen om de afstand in te stellen binnen 120 cm. Na een ingestelde tijdsperiode past de monitor Scherm uitschakelen toe.



- De hoek en plaatsing van de monitorsensor kan de resultaten van de signaaldetectie beïnvloeden.
 - Voordat u de sensor gebruikt, moet u ervoor zorgen dat het sensorvenster schoon is en vrij is van vuil en controleer of er geen objecten zijn die het sensorvenster dekken.
 - Voorafgaand aan gebruik moet u puur water sproeien op de meegeleverde doek van microvezel en het sensorvenster van het logoplaatje afvegen.
 - Als de sensor geen beweging detecteert binnen het detectiebereik gedurende de instellingstijd, wordt het scherm uitgeschakeld en wordt een zwart scherm weergegeven om het scherm te beschermen en om nabeelden te voorkomen, wat een normaal fenomeen is.
 - Het wordt spelers aanbevolen om deze functie uit te schakelen tijdens vrijwel-statische activiteiten om te voorkomen dat de sensor geen beweging binnen zijn bereik detecteert, wat ertoe zou kunnen leiden dat het scherm een zwart scherm weergeeft wat de gebruikerservaring negatief beïnvloedt.
-
- **OLED-gebruiksinfo:** Registreert het aantal keer dat pixelreiniging is uitgevoerd en geeft de intervalinformatie voor pixelreiniging weer.

5. Invoersel.

Selecteer uw gewenste ingangsbron en schakel de functie Automatische ingangsdetectie tussen aan en uit. De ingangsbron van de monitor wordt niet automatisch geschakeld wanneer de functie Automatische ingangsdetectie is uitgeschakeld.

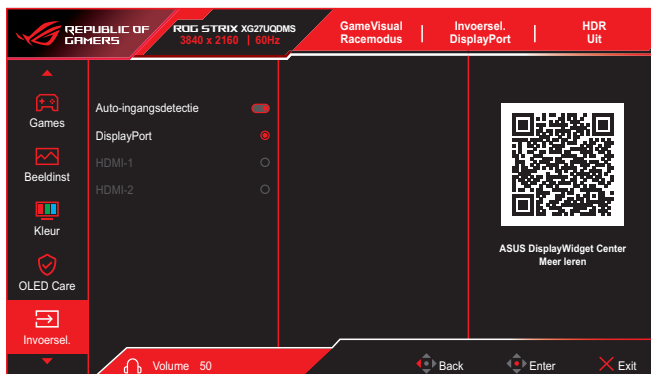

6. MyFavorite

Wijs een functie toe aan het snelmenu en de sneltoets, sla de huidige systeemconfiguraties op of herstel de systeemconfiguratie.



- **Snelmenu:** Het snelmenu biedt 4 aanpasbare snelkoppelingen voor gemakkelijke toegang tot veelgebruikte instellingen. U kunt deze snelkoppelingen als nodig aanpassen. Zo doe je dat:
 1. Druk op de knop  om het **Snelmenu** te openen.
 2. Ga naar **Menu > MyFavorite > Snelmenu**.
 3. Kies **Modus 1**, **Modus 2**, **Modus 3** of **Modus 4** om een functie toe te wijzen. De beschikbare functies zijn onder andere: **GameVisual**, **ELMB**, **Shadow Boost**, **Verzadiging**, **Pixelreiniging**, **Helderheid**, **Var. Vernieuw. freq.**, **Contrast**, **Invoersel.**, **Gamma**, **VividPixel**, **Kleurtemp.**

Om het **Snelmenu** korter te houden, kunt u **Geen** selecteren om een snelkoppeling te verbergen. Wijs dezelfde functie niet toe aan meerdere posities. Een snelkoppeling wordt grijs weergegeven als het niet wordt ondersteund in de huidige modus.

- **Shortcut:**
 - **Shortcut:** Stelt de sneltoetsfuncties in voor de sneltoetsen in.





Wanneer een bepaalde functie wordt geselecteerd of geactiveerd, ondersteunt uw snelkoppelingsknop dit wellicht niet. Beschikbare functiekeuzes: **GamePlus**, **GameVisual**, **Helderheid**, **Dempen**, **Shadow Boost**, **Contrast**, **Invoersel.**, **HDR-instelling**, **Blauwlichtfilter**, **Kleurtemp.**, **Volume (koptelefoon-uit)**, **Pixelreiniging**, **Aangepaste instelling-1**, **Aangepaste instelling-2**.

- **Aangepaste instelling:**
 - **Instelling 1/Instelling 2:** Laadt/bewaart alle instellingen op de monitor.

7. Systeemset-up

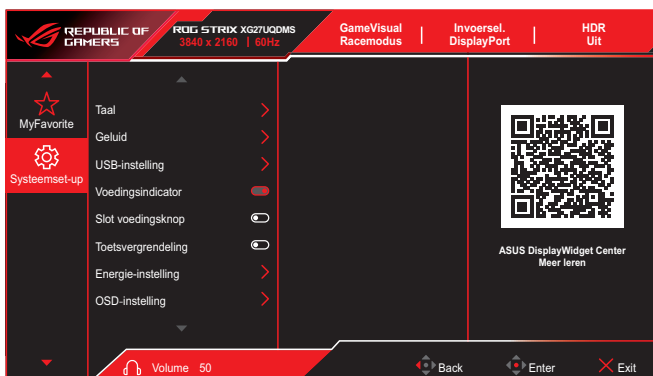
Pas de systeemconfiguraties aan.



- **Taal:** Selecteer de OSD-taal.
- **Geluid:** Configureer de aan geluid gerelateerde instellingen.
 - **Volume (koptelefoon-uit):** Hiermee regelt u het volumeniveau.
 - **Dempen:** Schakelt de functie Dempen in of uit.
- **USB-instelling:** Configureer USB-poortinstellingen.
 - **USB Hub:** Hiermee stelt u de beschikbaarheid van de USB-hub in tijdens stand-by.
- **Voedingsindicator:** Schakel de voedings-LED aan/uit.
- **Slot voedingsknop:** De voedingsknop in- of uitschakelen.
- **Toetsvergrensdeling:** Om alle functietoetsten uit te schakelen. Houd de knop  langer dan vijf seconden ingedrukt om de toetsvergrensdelingsfunctie te annuleren.
- **Energie-instelling:** Selecteer de vermogensinstellingsmodus. Als de instelling is ingesteld op **Prestatiemodus**, kan dit leiden tot een hoger energieverbruik. Als de instelling aan de andere kant is ingesteld op **Energiebesparende modus**, kan het leiden tot beperkte luminantieprestaties.
- **OSD-instelling:** Configureer de instellingen gerelateerd aan het OSD-menu.
 - **OSD-positie:** Stel de positie van het OSD-menu in.
 - **OSD Timeout:** Pas de OSD-onderbreking aan.
 - **Doorzichtigheid:** pas de OSD-achtergrond aan van ondoorzichtig naar doorzichtig.
 - **DDC/CI:** Schakel de DDC/CI-functie in/uit.



DDC/CI-optie kan worden aangepast wanneer VRR UIT is.

- **DisplayPort-stream:** compatibiliteit met grafische kaart. Selecteer DisplayPort 1.2 of DisplayPort 1.4 volgens de ondersteunde DP-versie van de grafische kaart.
- **DSC-ondersteuning:** Schakel de DSC (Display Stream Compression)-functie in/uit.
- **Voedingssynchr. ASUS:** Hiermee kan het console-apparaat of de setupbox, zoals Apple TV, Sony PlayStation, Xbox Series X/S, Nintendo Switch via de monitor worden in- en uitgeschakeld. De standaardinstelling is **Aan**. Als de monitor wordt ingeschakeld, wordt het CEC-bronapparaat automatisch ingeschakeld en omgekeerd. Als het CEC-bronapparaat wordt ingeschakeld, wordt de monitor automatisch ingeschakeld.
- **Informatie:** Toon de monitorgegevens.
- **Reset alles:** Selecteer **Ja** om alle instellingen opnieuw in te stellen op de standaard fabrieksmodus.

3.2 Specificaties

Schermtyp	240Hz
Schermgrootte	26,5"
Max. resolutie	3840 x 2160
Helderheid	250 nits (typ.)
Contrastverhouding	1.5M:1
Weergavehoek (H/V)	178° (H)/178° (V)
Weergavekleuren	Alleen 10 bit
Responstijd	0,03 ms
Selectie kleurtemperatuur	8 modi (4000K/5000K/6500K/7500K/8200K/ 9300K/10000K/Gebruikersmodus)
Analoge ingang	Nee
Digitale ingang	DisplayPort v1.4 x1 HDMI v2.1 x2
Oortelefoonaansluiting	Ja
SPDIF-uitgang	Nee
Luidspreker (ingebouwd)	Nee
USB3.2 Gen 1-poort	Downstream: USB Type-A x2 (5V/0.9A) Upstream: USB Type-B x1
USB2.0-poort	Nee
Kleur	Zwart
Voedings-LED	Rood (Aan) Oranje (Stand-by)
Kanteling	-5° tot 20°
Draaien	±45°
Draaien	±90°
Hoogte-afstelling	0 tot 110 mm
VESA-wandmontage	100 x 100 mm
Kensington-slot	Ja
Spanning	AC 100-240V, 50/60 Hz
Energieverbruik	Inschakelen: <42W** Energiebesparing: <0,5W*** Uitschakelen: <0,3W
Temperatuur (in werking)	0° tot 40° C
Temperatuur (niet in werking)	-20° tot 60° C

Afmetingen (B x H x D)	611 x 392 x 169 mm (met standaard, laagst) 611 x 503 x 169 mm (met standaard, hoogst) 611 x 370 x 67 mm (zonder standaard)
Afmetingen verpakking (B x H x D)	860 x 500 x 163 mm
Gewicht (bij benadering)	6,1 ± 0,5 kg (met standaard) 4,0 ± 0,5 kg (zonder standaard) 8,9 ± 0,5 kg (bruto)
Meerdere talen	29 talen (Engels, Vereenvoudigd Chinees, Traditioneel Chinees, Japans, Russisch, Spaans, Italiaans, Duits, Frans, Nederlands, Portugees, Pools, Tsjechisch, Kroatisch, Roemeens, Turks, Arabisch, Deens, Fins, Grieks, Hongaars, Slowaaks, Sloveens, Zweeds, Perzisch, Oekraïens, Vietnamees, Koreaans, Servisch)
Naleving en normen	uTUVus, CB, CE, ErP, FCC, CCC, BSMI, CU, RCM, VCCI, PSE, CEL, J-MOSS, RoHS, WEEE, Windows 10/11 WHQL, KCC, E-STANDBY, TUV-Flikkervrij, TUV-Weinig blauw licht

*de specificaties zijn onderhevig aan wijzigingen zonder voorafgaande kennisgeving.

**Een schermhelderheid meten van 200 nits zonder aangesloten audio/USB/kaartlezer.

***Het apparaat heeft 10 minuten nodig om te stabiliseren voorafgaand aan testen.

3.3 Omtrekafmetingen

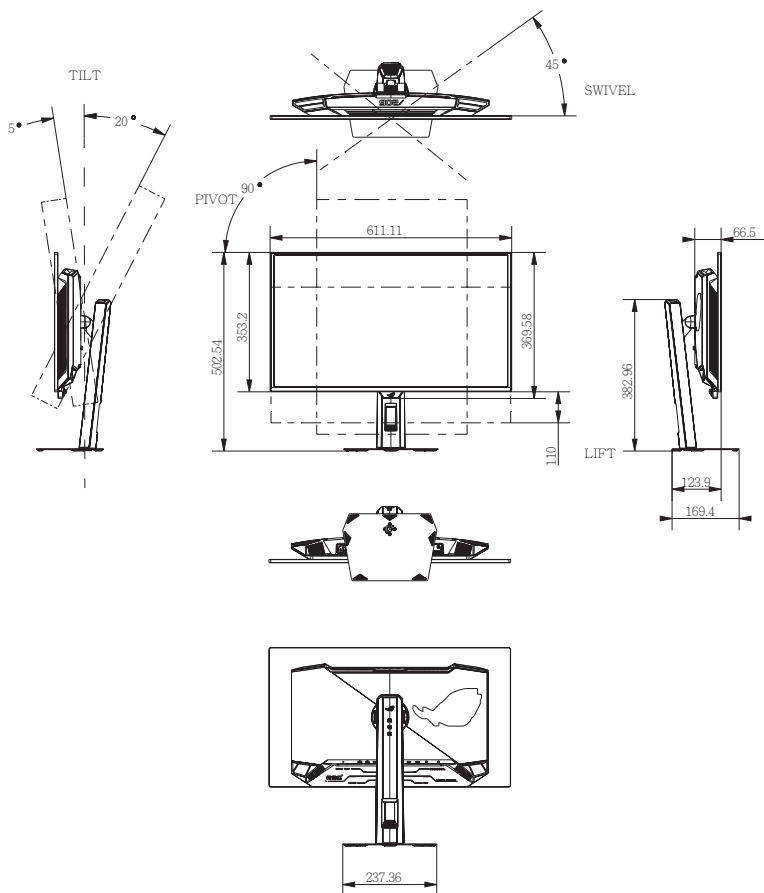

3.4 Probleemoplossing (Veelgestelde vragen)

Probleem	Mogelijke oplossing
Stroom-LED brandt niet	<ul style="list-style-type: none">• Druk op een willekeurige knop om te controleren of de monitor AAN staat.• Controleer of de stroomkabel goed is aangesloten op de monitor en de netvoeding.• Controleer de functie Voedingsindicator in het OSD-menu. Selecteer "AAN" om de voedings-LED in te schakelen.
Hoe kan ik de vernieuwingsnelheid van de monitor instellen op de hoogste waarde zoals in de monitorspecificaties wordt vermeld	<ul style="list-style-type: none">• Gamingoverwegingen: Controleer of de gametitels die u speelt, het bereik ondersteunen• GPU: Het is aanbevolen om een grafische kaart van de NVIDIA RTX 40-serie of de AMD RX 7000-serie te gebruiken.• CPU: Het is aanbevolen een CPU van de 14de generatie Intel- of AMD Ryzen 7000-serie of nieuwer te gebruiken.
De voedings-LED gaat rood branden en er is geen beeld op het scherm	<ul style="list-style-type: none">• Controleer of de monitor en de computer zijn ingeschakeld.• Controleer of de signaalkabel goed is aangesloten op de monitor en de computer.• Controleer de signaalkabel op gebogen pennen.• Sluit de computer aan op een andere beschikbare monitor en controleer of de computer goed werkt.
Het schermbeeld is te licht of te donker	<ul style="list-style-type: none">• Pas de instellingen van het Contrast en de Helderheid aan via OSD.
Het beeld beweegt of een golfpatroon is aanwezig in het beeld	<ul style="list-style-type: none">• Controleer of de signaalkabel goed is aangesloten op de monitor en de computer.• Verwijder elektrische apparatuur die de elektrische interferentie kunnen veroorzaken.
Het schermbeeld heeft verkeerde kleuren (wit ziet er niet uit als wit)	<ul style="list-style-type: none">• Controleer de signaalkabel op gebogen pennen.• Voer Reset alles uit via het OSD.• Selecteer de juiste kleurtemperatuur (Kleurtemp.) via het OSD.
HDR-inhoud wordt niet juist afgespeeld	<ul style="list-style-type: none">• Zorg ervoor dat de ingangsbron HDR afspelen ondersteunt (met juiste systeeminstellingen en meest recente software).• Zorg ervoor dat de inhoud HDR-gecodeerd is.

3.5 Ondersteunde timinglijst

Alle

Resolutiefrequentie	DP1.2	DP1.4		HDMI	Opmerking
		Geen anti-flicker	Anti-flicker		
		Vernieuwingsfrequentie (Hz)			
640x480	60	60	60	60	Vastgestelde timings I
640x480	75	75	75	75	Vastgestelde timings I
800x600	60	60	60	60	Vastgestelde timings I
800x600	75	75	75	75	Vastgestelde timings I
1024x768	60	60	60	60	Vastgestelde timings I
1024x768	75	75	75	75	Vastgestelde timings I
1280x960	60	60	60	60	Standaard timings
1280x1024	60	60	60	60	Standaard timings
1280x720	60	60	60	60	Standaard timings
1600x1200	60	60	60	60	Standaard timings
1920x1080	60	60	60	60	Standaard timings

16:9

Resolutiefrequentie	DP1.2	DP1.4		HDMI
		Geen anti-flicker	Anti-flicker	
		Vernieuwingsfrequentie (Hz)		
3840x2160	-	240	240	240
3840x2160	-	144	-	144
3840x2160	-	120	-	120
3840x2160	-	97	-	97
3840x2160	60	60	60	60
2560x1440	120	120	-	120
2560x1440	60	60	-	60

Vierkant

Resolutiefrequentie	DP1.2	DP1.4		HDMI
		Geen anti-flicker	Anti-flicker	
		Vernieuwingsfrequentie (Hz)		
2560x1440	120	120	120	120
2560x1440	60	60	60	60
1280x960	240	240	240	240
1024x768	240	240	240	240
1728x1080	240	240	240	240
1920x1440	-	240	240	240
1440x1080	240	240	240	240
1152x864	240	240	240	-

24,5" simulatie

Resolutiefrequentie	DP1.2	DP1.4		HDMI
		Geen anti-flicker	Anti-flicker	
		Vernieuwingsfrequentie (Hz)		
2560x1440	120	120	-	120
2560x1440	60	60	-	60
3552x1998	-	240	240	240
3552x1998	-	120	-	120
3552x1998	60	60	60	60

Extern

Resolutiefrequentie	DP1.2	DP1.4		HDMI
		Geen anti-flicker	Anti-flicker	
		Vernieuwingsfrequentie (Hz)		
1920x1080	-	-	-	60

Video

Resolutiefrequentie	DP1.2	DP1.4		HDMI	Opmerking
		Geen anti-flikker	Anti-flikker		
		Vernieuwingsfrequentie (Hz)			
480p	59,94	59,94	59,94	59,94	VIC(1)
480p	59,94	59,94	59,94	59,94	VIC(2)
480p	59,94	59,94	59,94	59,94	VIC(3)
576p	50	50	50	50	VIC(17)
576p	50	50	50	50	VIC(18)
720p	50	50	50	50	VIC(19)
720p	60	60	60	60	VIC(4)
1080p	24	24	24	24	VIC(32)
1080p	25	25	25	25	VIC(33)
1080p	30	30	30	30	VIC(34)
1080p	50	50	50	50	VIC(31)
1080p	60	60	60	60	VIC(16)
1080p	100	100	100	100	VIC(64)
1080p	120	120	120	120	VIC(63)
2160p	24	24	24	24	VIC(93)
2160p	25	25	25	25	VIC(94)
2160p	30	30	30	30	VIC(95)
2160p	50	50	50	50	VIC(96)
2160p	60	60	60	60	VIC(97)
2160p	-	100	100	100	VIC(117)
2160p	-	120	120	120	VIC(118)



REPUBLIC OF
GAMERS

