

项目名称	V250AE
版本号	A00
设计时间	2026/1/4
物料名称	说明书
设计师	曾芷瑞
文案	陈靖怡
审核	
批准	
料号	
材质要求	68g 双胶纸
工艺要求	封面封底过油；单色双面印刷；胶装（封底日期以实际生产日期为准）
颜色及专色	 K55
尺寸要求	成品尺寸 90*110mm
变更履历	

注：此页面非印刷内容

For more information, please visit <https://www.mova.tech>
XingKuang Innovation Technology (Suzhou) Co., Ltd.
Address: 12th Floor, Building 2, Wisdom Valley Park, Suzhou (Taihu) Software Industrial
Park, No. 1463 Wuzhong Avenue, Yuexi Street, Wuzhong Economic Development Zone,
Suzhou, Jiangsu Province, P.R. China
Please visit <https://www.mova.tech/pages/contact-us> for after-sales information.
Made in China/Fabriqué en Chine/Hergestellt in China

V250A-EU-A00

Cordless Handheld Vacuum Cleaner H10

User Manual

MOVA

EN	User Manual	1
FR	Manuel d'utilisation	14
DE	Benutzerhandbuch	27
IT	Manuale utente	41
ES	Manual de usuario	54
PT	Manual do utilizador	67
EL	Εγχειρίδιο χρήστη	80
NL	Gebruiksaanwijzing	93



Please scan the QR code for
the e-manual

Safety Instructions

To prevent accidents including electric shock or fire caused by improper use, please read this manual carefully before use and retain it for future reference.

Warning

- This appliance is not intended for use by persons (including children) with reduced physical, sensory or mental capabilities, or lack of experience and knowledge, unless they have been given supervision or instruction concerning use of the appliance by a person responsible for their safety.
- Do not allow to be used as a toy. Close attention is necessary when used by or near children. Children should be supervised to ensure that they do not play with the appliance. Children shall not clean or maintain the appliance without supervision.
- Do not use the appliance outdoors or on wet surfaces. Only use the appliance on dry indoor surfaces. Do not touch the plug or any part of the appliance with wet hands.
- This appliance is designed for home use and in-car environments only. Do not use it outdoors, commercially, or in an industrial setting.
- Do not install, charge, or use this appliance outdoors, in bathrooms, or around a pool.
- To reduce the risk of fire, explosion, or injury, check the lithium battery for damage before use. Do not use the appliance if the lithium battery is damaged.
- Please check the area to be cleaned before use. If large pieces of paper, paper balls, plastic cloth, or sharp objects such as glass, nails, screws, coins, and small items with a diameter larger than the suction opening are found, please remove them beforehand, to prevent blockage of the suction pipe affecting the appliance's normal use.
- Do not block the air outlet and air inlet, as this may reduce the appliance's filtering effectiveness.
- Do not use to pick up flammable or explosive liquids, such as water, gasoline, kerosene.
- Do not use to pick up toxic solutions, such as chlorine bleach, ammonia, drain cleaner, or other liquids.
- Do not use to pick up limestone, cement, plaster powder, fireplace ash, large amounts of flour, or toner/ink powder. Do not use to clean toner or colorants used inside laser printers or copiers, as this may cause fire or explosion.
- Do not use to pick up smoke or burning substances, such as charcoal briquettes, cigarette butts, or matches.
- Do not put any object into the suction opening. Do not use the appliance to pick up dust, lint, hair, or other items that may reduce airflow or cause clogging. Please remove them beforehand.
- Keep the appliance's smooth airflow and moving parts away from hair, loose clothing, fingers, and other parts of the body. Do not point the accessories towards the eyes, ears, mouth, or put them into the air.
- Do not lean the appliance against an unstable surface such as a chair or table, as this may cause damage or injury if it falls. If the appliance falls, is damaged, or experiences other abnormalities, please contact after-sales service for repair. Do not disassemble it yourself.
- Do not charge, use, or store in high-temperature environments such as near fire sources, hot weather, or direct sunlight.

- Charge, store and use the appliance at a temperature between 5°C/41°F and 38°C/100.4°F.
- Only charge the battery at charging temperatures between 5°C and 38°C. Strictly follow the charging method specified in the manual. Charging outside of this temperature range may cause battery damage.
- This appliance is suitable for use at altitudes not exceeding 2,000 meters.
- Do not immerse the main unit or electrically charged parts in water or other liquids for cleaning.
- If the power cord, battery, or appliance is damaged, it must be replaced by the manufacturer, its service agent, or similarly qualified persons in order to avoid a hazard.
- When using a charging adapter plug, please use a plug adapter that meets national standard requirements; when an extension cord socket is needed, please use an extension cord socket that meets national standard requirements. The total rated current of the appliances connected to the extension cord socket should not exceed the rated current of the original fixed socket or wiring.
- The light source contained within this luminaire shall be replaced by the manufacturer or his service agent or a similarly qualified person.
- When cleaning and performing maintenance on the appliance, first turn off the main unit and remove the brush head to prevent the rotating brush head from causing personal injury.
- After routine cleaning, ensure all parts are thoroughly dried and installed in place. Do not use the appliance before the dust cup and filter are correctly installed.
- Fire Hazard Warning: Do not apply any type of fragrance to the appliance's filter. The chemicals in such appliances are known to be flammable, which may cause the appliance to catch fire.
- Under extreme temperature and humidity conditions, the battery may leak. If the leaked battery fluid accidentally gets on the skin, rinse immediately with clean water. If the liquid contacts eyes, in addition to rinsing with clean water, seek medical examination and treatment immediately.
- Only use the power cord supplied with this appliance, as well as accessories and replacement parts recommended by the company.
- Do not use non-rechargeable batteries. This appliance only uses a dedicated rechargeable battery; do not use it for other appliances.
- When not in use for long periods, or before maintenance or repair, unplug the power cord and ensure the main unit is turned off.
- Do not attempt to disassemble, repair, or modify the battery.
- WARNING: Only use the detachable power supply unit with an output voltage not exceeding 6.5V and current not exceeding 2A to charge the battery.
- Strictly prohibit unauthorized disassembly, repair, modification, or the use of metal connectors for charging, etc., to prevent short-circuiting.
- Do not attempt to disassemble this appliance, nor should you modify its internal wiring, components, or protective devices.
- Do not charge, use, or store this appliance near heat sources, fire, and humid areas (such as radiators, kitchens, bathrooms).
- Do not operate this appliance near flammable or explosive items or in similar environments.

- When placed in a car, avoid direct sunlight, which may lead to overheating, ignition, or explosion. For long-term storage, do not leave the appliance inside the car to prevent discoloration, deformation, or malfunction.
- If the appliance exhibits abnormal noise, odor, excessive temperature, or malfunctions, immediately stop using it, turn off the switch, and disconnect the power supply.

We, XingKuang Innovation Technology (Suzhou) Co., Ltd., hereby, declares that this equipment is in compliance with the applicable Directives and European Norms, and amendments. The full text of the EU declaration of conformity is available at the following internet address: <https://www.mova.tech>

For detailed e-manual, please go to <https://www.mova.tech/pages/user-manuals-and-faqs>

The product does not have a standby mode or other equivalent state in terms of energy efficiency requirements or power management function, the power consumption of the product is likely to be higher than other products meeting these functional requirements.



Read operator's manual



Do not stare at the illuminated light source

EN Product Overview

Power Switching Knob
Switches Suction Power Level

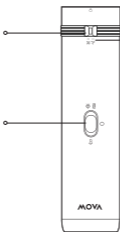

Suction Mode Indicator

Slide Switch
Push Up to Turn On Alert Light/
Vacuuming
Push Down to Turn On Flashlight
Push to Center Position to Stop
Operation

Battery Level Indicator



Type-C Charging Port

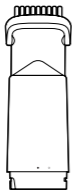

Duster Crevice Tool
(incl. Rotatable Brush Head)

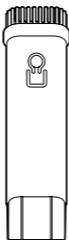

Swivel Flat Nozzle



Alert Light Module
(incl. Safety Hammer)



Air Blower



Type-C Charging Cable

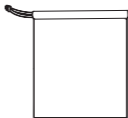

Storage Bag

How to Use

Vacuum Attachment Installation and Use

1. Refer to the icon indicators on the front of the main unit. Rotate to the right to install the duster crevice tool, and left to remove it. Align the lock icon with the solid black dot to ensure it is installed in place.

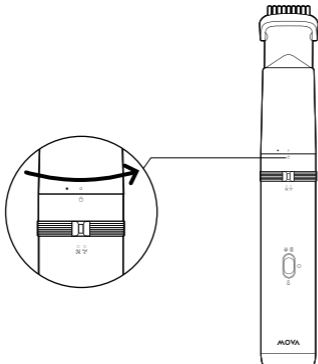

EN How to Use

2. Refer to the figure below to correctly install the swivel flat nozzle onto the duster crevice tool.

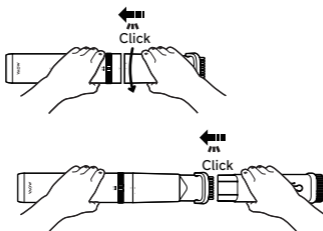

3. Push the slide switch up to turn on the vacuuming mode, which defaults to the standard suction mode.

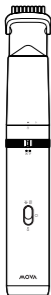

Strong
Mode



Standard
Mode

Toggle the power switching knob to switch the suction mode.

First toggle: Switches to the strong mode, and two suction mode indicator lights will illuminate;

Second toggle: Switches to the standard mode, and one suction mode indicator light will illuminate.

Cycles through the modes sequentially.

Push the slide switch to the center position to turn off the vacuuming mode.

Note:

- You can choose to use the rotatable brush head on the duster crevice tool alone, or attach the swivel flat nozzle, as needed.
- Keep away from loose clothing and hair.

Air Blower Installation and Use

1. Refer to the figure below to install the air blower.

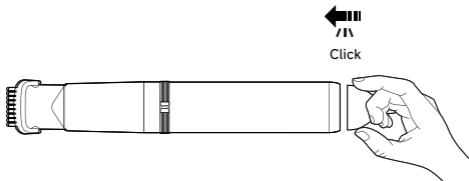

2. When the vacuuming mode is turned on, the blowing function is also activated by default.

Alert Light Module Installation and Use

1. Refer to the icon indicators on the front of the main unit, rotate the alert light module to the right. Align the lock icon with the solid black dot to ensure it is installed in place.

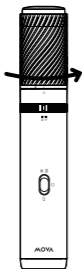

2. Sliding the switch up on the diagram turns on the alert light.

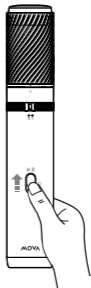

EN Safety Hammer Function

With the alert light module installed, aim the top of the alert light at the glass, and press the bottom to break the glass as illustrated.

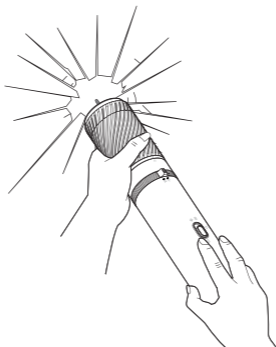

⚠ WARNING:

- The safety hammer is only to be used on glass surfaces; do not use it to break other objects.
- Do not point the safety hammer opening at pets or people, as this could cause serious life-threatening danger.
- The safety hammer is for emergency use only as an auxiliary tool. Its effectiveness in breaking glass cannot be guaranteed, as it may be affected by factors such as glass material and vehicle structure.
- This product cannot replace the warning triangle required by traffic regulations. This product is not the V-16. hazard warning device stipulated by Spanish law.

Flashlight Function

Push the slide switch down to turn on the flashlight function.

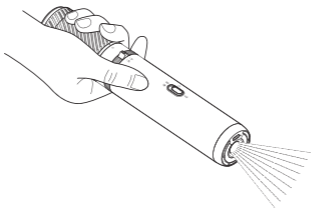

Note:

- It is recommended to turn on the flashlight when the air blower is not installed.
- The flashlight can be turned on when either the duster crevice tool or the alert light module is installed.

Charging

1. If the product is not used for a long time, it is recommended to charge it once every 3 months.
2. Please charge using a 5V 2A power adapter (purchased separately) and the original Type-C charging cable.
3. Indicator Status Description

Vacuum Status		Indicator Status
In Operation	Sufficient Power	Solid Green
	Low Power	Continuously Flashing Red
Charging	Charging	Continuously Flashing Green
	Fully Charged	Solid Green

EN Care & Maintenance

1. Refer to the icon indicators on the front of the main unit, rotate the duster crevice tool to the left, then pull out the dust cup.

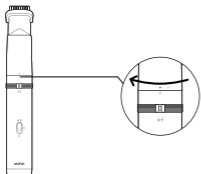

2. Take out the duster crevice tool, empty the dust cup, and remove the filter.

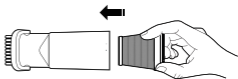

3. The dust cup, filter, and brush head can all be rinsed clean with water. Reassemble them in order after they are completely dry.

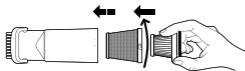

⚠ WARNING: The main unit is not washable; wipe it with a soft damp cloth or wet wipe. Do not allow water to enter the charging port.

Battery Pack

The vacuum contains a rechargeable lithium-ion battery pack which has a limited number of recharge cycles. After extended use, the battery pack may no longer hold a charge. If this happens, it means the battery pack has reached the end of its life cycle.

How to Handle Leaking Batteries

1. **Avoid Direct Contact:** Do not handle leaking batteries with bare hands. Use gloves or other protective materials to prevent skin irritation.
2. **Ensure Ventilation:** Move the battery to a well-ventilated area to avoid inhaling any fumes released from the leakage.
3. **Isolate the Battery:** Place the leaking battery in a non-flammable container to eliminate any risk of combustion.
4. **Do Not Dispose as Regular Trash:** Lithium batteries are classified as hazardous waste and should not be discarded with everyday household garbage.

Specifications

Cordless Handheld Vacuum Cleaner			
Product Model	V250A	Rated Voltage	11.1 V \equiv
Rated Power (for Vacuum Cleaner)	120 W	Rated Wattage (for LED)	0.9 W
Rated Capacity	2000 mAh	Rated Input	5 V \equiv 2 A
Power Consumption	Off Mode < 0.5 W		
Time to Enter the Condition	Off Mode < 5 min		
Rated Max Ambient Temperature of the Flashlight	38 °C		
Rechargeable Lithium-Ion Battery Pack			
Model	V250A-H10-3S1P	Net Weight	200 g
Nominal Voltage	11.1 V \equiv	Rated Capacity	2000 mAh
Energy	22.2 Wh		

The lithium-ion pack contains substances that are hazardous to the environment. Before disposing of the appliance, please remove the battery pack by specialized persons, then discard or recycle it in accordance with local laws and regulations of the country or region it is used in.

Keep batteries out of the reach of children. Never put batteries in mouth. If swallowed, contact your physician or local poison control.

Under abusive conditions, never contact the battery from which the liquid may be ejected. If contact accidentally occurs, rinse with water. If liquid contacts eyes, seek medical help immediately. Liquid ejected from the battery may cause irritation or burns.

EN Troubleshooting

Errors	Possible Causes	Solutions
After vacuuming mode is turned on, the charging indicator flashes red and green alternately, and the appliance turns off.	Dust cup is full	Clean the dust cup
	Filter is clogged	Clean the filter
	Suction opening is blocked	Clean the suction opening
During use, the charging indicator flashes red then turns off, and the appliance stops.	Battery is drained	Please charge as soon as possible
	Internal short circuit	Please contact after-sales service

Warranty

1. MOVA is liable to the consumer for any lack of conformity in material or workmanship not detectable at the time of the purchase.
2. Warranty period: please refer to the customer service office for more information. If the territory where the consumer is located has different regulations, local regulations prevail.
3. The warranty will not be applicable in the following cases:
 - a. Issues due to carelessness, use, or installation that does not comply with the instructions provided by MOVA.
 - b. Tampering and/or modifications of the product by entities or individuals not expressly authorized by MOVA.
 - c. Damage due to accidental causes and/or negligence on the part of the consumer, with particular reference to external parts.
 - d. Parts subject to wear that do not have manufacturing defects.
 - e. No valid purchasing document (receipt, invoice, or other) is provided to certify the date the product was purchased.
 - f. The model and/or numbers of the product on the purchase certificate is not consistent with the model and/or numbers shown on the product.
4. Please scan the QR code to get after-sales contact information.
5. The after-sales service (including quality warranty) in diverse regions is solely applicable to the local version of MOVA products. Please contact the after-sales service in the region where your product version originates for support.

WEEE Information



All products bearing this symbol are waste electrical and electronic equipment (WEEE as in directive 2012/19/EU) which should not be mixed with unsorted household waste. Instead, you should protect human health and the environment by handing over your waste equipment to a designated collection point for the recycling of waste electrical and electronic equipment, appointed by the government or local authorities. Correct disposal and recycling will help prevent potential negative consequences to the environment and human health. Please contact the installer or local authorities for more information about the location as well as terms and conditions of such collection points.

Contact us



Website:

<https://www.mova.tech>

FR Instruction de sécurité

Pour prévenir tout accident, notamment les risques de choc électrique ou d'incendie dus à une utilisation incorrecte, lisez attentivement ce manuel avant utilisation et conservez-le pour référence future.

Avvertissement

- Cet appareil n'est pas destiné à être utilisé par des personnes (y compris des enfants) ayant des capacités physiques, sensorielles ou mentales réduites, ou manquant d'expérience et de connaissances, sauf si elles sont supervisées ou ont reçu des instructions sur l'utilisation de l'appareil par une personne responsable de leur sécurité.
- L'appareil ne doit en aucun cas être utilisé comme un jouet. Une surveillance étroite est requise lorsque l'appareil est utilisé par ou à proximité d'enfants. Les enfants doivent être surveillés pour s'assurer qu'ils ne jouent pas avec l'appareil. Le nettoyage et l'entretien de l'appareil ne doivent pas être effectués par des enfants sans supervision.
- N'utilisez pas l'appareil à l'extérieur ou sur des surfaces mouillées. Utilisez l'appareil uniquement sur des surfaces sèches à l'intérieur. Ne touchez pas la fiche ou toute autre partie de l'appareil avec les mains mouillées.
- Cet appareil est conçu exclusivement pour un usage domestique et dans les véhicules. Ne pas l'utiliser à l'extérieur, à des fins commerciales ou dans un environnement industriel.
- N'installez, ne chargez et n'utilisez pas cet appareil à l'extérieur, dans une salle de bain ou près d'une piscine.
- Pour réduire les risques d'incendie, d'explosion ou de blessure, vérifiez l'absence de dommage sur la batterie au lithium avant utilisation. N'utilisez pas l'appareil si la batterie au lithium est endommagée.
- Veuillez vérifier la zone à nettoyer avant utilisation. Si vous trouvez de grands morceaux de papier, des boules de papier, des fragments de plastique ou des objets pointus (verre, clous, vis, pièces de monnaie), ou de petits objets dont le diamètre est supérieur à celui de l'ouverture d'aspiration, veuillez les retirer au préalable pour éviter tout risque d'obstruction du tuyau d'aspiration, ce qui pourrait affecter le fonctionnement normal de l'appareil.
- N'obstruez pas la sortie et l'entrée d'air, car cela pourrait réduire l'efficacité de filtration de l'appareil.
- Ne l'utilisez pas pour aspirer des liquides inflammables ou explosifs (eau, essence, kérosène).
- Ne l'utilisez pas pour aspirer des solutions toxiques (eau de Javel, ammoniac, déboucheurs ou autres liquides).
- Ne l'utilisez pas pour aspirer du calcaire, du ciment, de la poudre de plâtre, des cendres de cheminée, de grandes quantités de farine ou de la poudre de toner ou d'encre. Ne l'utilisez pas pour nettoyer le toner ou les colorants utilisés dans les imprimantes laser ou les photocopieurs, car cela pourrait provoquer un incendie ou une explosion.
- Ne l'utilisez pas pour aspirer de la fumée ou des substances en combustion (briquettes de charbon, mégots de cigarette, allumettes).
- N'introduisez aucun objet dans l'ouverture d'aspiration. N'utilisez pas l'appareil pour aspirer de la poussière, des peluches, des cheveux ou d'autres éléments susceptibles de réduire la circulation d'air ou de provoquer une obstruction. Veuillez les retirer au préalable.

- Maintenez la circulation d'air libre et tenez les pièces mobiles de l'appareil éloignées des cheveux, des vêtements amples, des doigts et d'autres parties du corps. Ne dirigez pas les accessoires vers les yeux, les oreilles, la bouche et ne les utilisez pas à vide (sans contact avec une surface).
- Ne posez pas l'appareil contre une surface instable (chaise ou table), car cela pourrait causer des dommages ou des blessures s'il tombait. En cas de chute, de dommage ou d'autre anomalie, veuillez contacter le service après-vente pour une réparation. Ne le démontez pas vous-même.
- Ne le chargez pas, ne l'utilisez pas et ne le rangez pas dans des environnements à haute température (près d'une source de chaleur, par temps chaud ou à la lumière directe du soleil).
- Chargez, stockez et utilisez l'appareil à une température comprise entre 5°C/41°F et 38°C/100,4°F.
- Chargez la batterie uniquement à des températures comprises entre 5 °C et 38 °C. Suivez scrupuleusement la méthode de charge précisée dans le manuel. Une charge hors plage peut endommager la batterie.
- Cet appareil est adapté à une utilisation en dessous de 2000 mètres d'altitude.
- Ne plongez pas l'unité principale ou les pièces sous tension dans l'eau ou d'autres liquides pour les nettoyer.
- Si le cordon d'alimentation, la batterie ou l'appareil est endommagé, il doit être remplacé par le fabricant, son agent de service ou des personnes qualifiées pour éviter tout danger.
- Veuillez utiliser un adaptateur de prise conforme aux normes locales en vigueur en cas de besoin; si une rallonge électrique est nécessaire, choisissez-en une répondant aux normes locales en vigueur. Le courant nominal total des appareils connectés à la rallonge ne doit pas dépasser la capacité nominale de la prise murale d'origine ou du câblage électrique.
- La source lumineuse intégrée à cet appareil doit être remplacée par le fabricant, son agent de service ou une personne qualifiée.
- Avant tout nettoyage ou entretien de l'appareil, éteignez l'unité principale et retirez la tête de brosse rotative pour éviter tout risque de blessure corporelle.
- Après un nettoyage de routine, assurez-vous que toutes les pièces sont parfaitement sèches et remises en place. N'utilisez pas l'appareil avant que le bac à poussière et le filtre ne soient correctement installés.
- Avertissement de risque d'incendie : N'appliquez aucun type de parfum sur le filtre de l'appareil. Les produits chimiques contenus dans ces appareils sont connus pour être inflammables, ce qui peut provoquer un incendie.
- En cas de température et d'humidité extrêmes, la batterie peut fuir. Si le liquide de fuite touche accidentellement la peau, rincez immédiatement la peau touchée à l'eau claire. Si le liquide entre en contact avec les yeux, rincez à l'eau claire et consultez immédiatement un médecin pour faire un examen et un traitement.
- Utilisez uniquement le cordon d'alimentation fourni avec cet appareil, ainsi que les accessoires et pièces de rechange recommandés par le fabricant.
- N'utilisez pas de batteries non rechargeables. Cet appareil utilise uniquement une batterie rechargeable dédiée ; ne l'utilisez pas pour d'autres appareils.
- Avant une non-utilisation prolongée, un entretien ou une réparation, débranchez le cordon d'alimentation et assurez-vous que l'unité principale est éteinte.
- N'essayez pas de démonter, réparer ou modifier la batterie.

- **AVERTISSEMENT** : Chargez la batterie exclusivement avec un bloc d'alimentation amovible dont la tension de sortie ne dépasse pas 6,5 V et le courant 2 A.
- Il est strictement interdit de démonter, réparer, modifier l'appareil ou d'utiliser des connecteurs métalliques pour la charge sans autorisation préalable, afin d'éviter les courts-circuits.
- N'essayez pas de démonter cet appareil, ni de modifier son câblage interne, ses composants ou ses dispositifs de protection.
- Ne chargez pas, n'utilisez pas et ne rangez pas cet appareil près de sources de chaleur, de feu ou dans des zones humides (radiateurs, cuisines, salles de bains).
- N'utilisez pas cet appareil à proximité d'objets inflammables ou explosifs, ni dans des environnements similaires.
- En cas de placement dans un véhicule, protégez l'appareil de l'exposition directe au soleil pour prévenir surchauffe, incendie ou explosion. Pour un stockage à long terme, ne laissez pas l'appareil à l'intérieur d'un véhicule, afin d'éviter décoloration, déformation ou dysfonctionnement.
- En cas de bruit anormal, d'odeur, de surchauffe ou de dysfonctionnement, cessez immédiatement d'utiliser l'appareil, éteignez-le et débranchez l'alimentation électrique.

Nous, XingKuang Innovation Technology (Suzhou) Co., Ltd., déclarons par la présente que cet équipement est conforme aux directives et normes européennes applicables, ainsi qu'à leurs amendements. Le texte intégral de la déclaration de conformité UE est disponible à l'adresse suivante : <https://www.mova.tech>

Pour consulter le manuel électronique détaillé, rendez-vous sur : <https://www.mova.tech/pages/user-manuals-and-faqs>

Le produit ne dispose pas d'un mode veille ou d'un autre état équivalent en termes d'exigences d'efficacité énergétique ou de fonction de gestion d'alimentation. Sa consommation électrique peut être supérieure à celle d'autres produits répondant à ces exigences fonctionnelles.



Lire le manuel d'utilisation



Ne regardez pas fixement la source lumineuse allumée

Présentation du produit

Sélecteur de la puissance

Permet de sélectionner le niveau de puissance d'aspiration

Interrupteur à glissière

Poussez vers le haut pour allumer le voyant d'alerte/l'aspiration

Pousser vers le bas pour allumer la lampe torche

Pousser en position centrale pour arrêter le fonctionnement



Voyant de mode d'aspiration

Voyant de niveau de batterie



Port de chargement USB-C

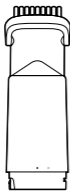

Suceur plat 2-en-1
(tête de brosse rotative incluse)



Suceur plat pivotant



Module d'éclairage d'alerte
(brise-vitre inclus)



Buse de soufflage



Câble de charge USB-C

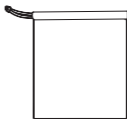

Sac de rangement

Comment utiliser

Installation et utilisation des accessoires d'aspiration

1. Consultez icônes indicatrices à l'avant de l'unité principale. Tournez le suceur plat 2-en-1 vers la droite pour l'installer, et vers la gauche pour le retirer. Alignez l'icône de cadenas avec le point noir plein pour vous assurer qu'il est bien en place.

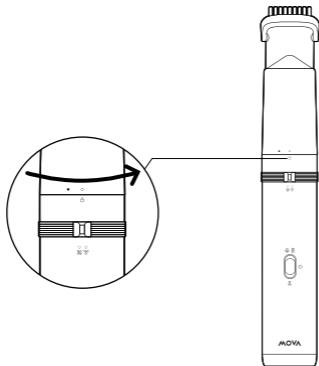

Comment utiliser

2. Consultez l'illustration ci-dessous pour installer correctement le suceur plat pivotant sur le suceur plat 2-en-1.

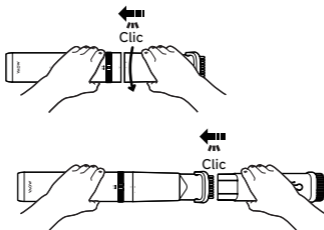

3. Poussez l'interrupteur à glissière vers le haut pour activer le mode Aspiration, qui est réglé par défaut sur le mode d'aspiration standard.

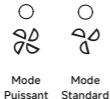
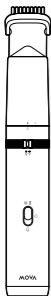

Basculez le sélecteur de la puissance pour changer de mode d'aspiration.

Première bascule : Passer en mode puissant (les deux voyants du mode d'aspiration s'allument) ;

Deuxième bascule : Passer en mode standard (un seul voyant du mode d'aspiration s'allume).

Parcourt les modes de manière séquentielle.

Poussez l'interrupteur à glissière en position centrale pour désactiver le mode Aspiration.

Remarque:

- Vous pouvez choisir d'utiliser la tête de brosse rotative seule sur le suceur plat 2-en-1 ou de fixer le suceur plat pivotant, selon vos besoins.
- Éloignez l'appareil des vêtements amples et des cheveux.

Installation et utilisation de la buse de soufflage

1. Consultez la figure ci-dessous pour installer la buse de soufflage.

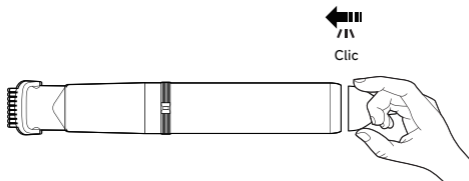

2. Lorsque le mode Aspiration est activé, la fonction de soufflage s'active par défaut.

Installation et utilisation du module de voyant d'alerte

1. Consultez les icônes indicatrices à l'avant de l'unité principale, puis tournez le module de voyant d'alerte vers la droite. Aligned l'icône de cadenas avec le point noir plein pour vous assurer qu'il est bien en place.

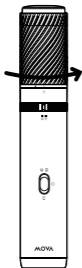

2. Faites glisser l'interrupteur vers le haut, comme indiqué sur le schéma, pour allumer le voyant d'alerte.

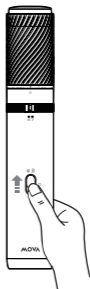

Fonction de brise-vitre

Une fois le module de voyant d'alerte installé, orientez l'extrémité supérieure du module vers la vitre et appuyez sur le fond pour briser la vitre, comme illustré.

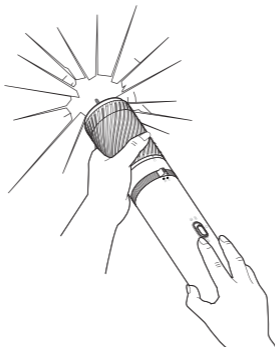

⚠ AVERTISSEMENT:

- Le brise-vitre doit être utilisé exclusivement sur des surfaces en verre ; ne l'utilisez pas pour briser d'autres objets.
- Ne dirigez pas l'ouverture du brise-vitre vers des animaux de compagnie ou des personnes, au risque de cause des blessures mortelles.
- Le brise-vitre est destiné à un usage d'urgence uniquement en tant qu'outil auxiliaire. Son efficacité pour briser le verre ne peut être garantie, car elle peut être affectée par des facteurs tels que le matériau du verre et la structure du véhicule.
- Ce produit ne peut pas remplacer le triangle de présignalisation requis par le code de la route. Ce produit n'est pas le dispositif de signalisation de danger V-16 stipulé par la loi espagnole.

FR Fonction de lampe torche

Faites glisser l'interrupteur à glissière vers le bas pour activer la fonction de lampe torche.

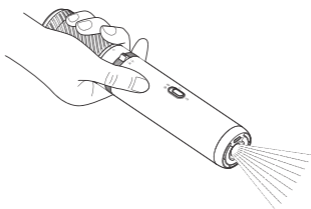

Remarque:

- Il est recommandé d'allumer la lampe torche lorsque la buse de soufflage n'est pas installée.
- La lampe de poche peut être allumée lorsque l'outil suceur 2-en-1 ou le module de voyant d'alerte est installé.

Charge

1. En cas de non-utilisation prolongée, il est recommandé de charger l'appareil une fois tous les 3 mois.
2. Veuillez charger l'appareil avec un adaptateur d'alimentation de 5 V / 2 A (vendu séparément) et le câble de charge USB-C d'origine.
3. Description de l'état des voyants

État de l'aspirateur		État des voyants
En fonctionnement	Alimentation suffisante	Voyant vert fixe
	Alimentation faible	Voyant rouge clignotant en continu
Charge	Charge	Voyant vert clignotant en continu
	Complètement chargé	Voyant vert fixe

Entretien et maintenance

1. Consultez les icônes indicatrices à l'avant de l'unité principale, tournez le suceur plat 2-en-1 vers la gauche, puis retirez le bac à poussière.

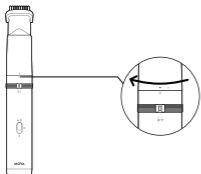

2. Retirez le suceur plat 2-en-1, videz le bac à poussière et retirez le filtre.

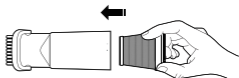

3. Le bac à poussière, le filtre et la tête de brosse peuvent être rincés à l'eau. Laissez-les sécher complètement avant de les remonter dans l'ordre.

⚠ AVERTISSEMENT: L'unité principale n'est pas lavable ; essuyez-la avec un chiffon doux et humide ou une lingette humide. Éviter toute infiltration d'eau dans le port de chargement.

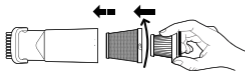

Bloc-batterie

L'aspirateur est équipé d'un bloc-batterie lithium-ion rechargeable, avec un nombre limité de cycles de charge. Après une utilisation prolongée, le bloc-batterie peut ne plus tenir la charge. Si cela se produit, cela signifie que le bloc-batterie a atteint la fin de son cycle de vie.

Comment gérer les batteries qui fuient

1. Évitez tout contact direct : Ne manipulez pas les batteries qui fuient à mains nues. Utilisez des gants ou d'autres équipements de protection pour éviter toute irritation cutanée.
2. Assurez une bonne ventilation : Déplacez la batterie dans un endroit bien ventilé pour éviter l'inhalation des fumées dégagées par la fuite.
3. Isolez la batterie : Placez la batterie qui fuit dans un récipient ininflammable pour éliminer tout risque de combustion.
4. Ne la jetez pas avec les déchets ordinaires : Les batteries au lithium sont classées comme déchets dangereux et ne doivent pas être jetées avec les ordures ménagères.

FR

Spécifications

Aspirateur à main sans fil			
Modèle du produit	V250A	Tension évaluée	11,1 V ===
Puissance nominale (pour aspirateur)	120 W	Puissance nominale (pour LED)	0,9 W
Capacité évaluée	2000 mAh	Entrée nominale	5 V === 2 A
Consommation d'énergie	en mode Arrêt < 0,5 W		
Temps nécessaire pour atteindre l'état spécifié	en mode Arrêt < 5 min		
Température ambiante maximale évaluée de la lampe torche	38 °C		
Bloc-batterie lithium-ion rechargeable			
Modèle	V250A-H10-3S1P	Poids net	200 g
Tension nominale	11,1 V ===	Capacité évaluée	2000 mAh
Énergie	22,2 Wh		

Le bloc-batterie lithium-ion contient des substances dangereuses pour l'environnement. Avant de mettre l'aspirateur au rebut, veuillez faire retirer le bloc-batterie par des spécialistes, puis le jeter ou le recycler conformément aux lois et réglementations locales dans le pays ou la région d'utilisation.

Gardez les batteries hors de portée des enfants. Ne mettez jamais les batteries dans la bouche. En cas d'ingestion, contactez votre médecin ou le centre antipoison local.

Dans des conditions d'utilisation abusive, ne touchez jamais la batterie si elle expulse du liquide. En cas de contact accidentel, rincez les parties atteintes avec de l'eau. Si le liquide atteint les yeux, consultez immédiatement un médecin. Le liquide expulsé de la batterie peut causer des irritations ou des brûlures.

Erreurs	Causes possibles	Solutions
Une fois le mode Aspiration activé, le voyant de charge clignote en alternance en rouge et vert, puis l'appareil s'éteint.	Le bac à poussière est plein	Nettoyez le bac à poussière
	Le filtre est bouché	Nettoyez le filtre
	L'ouverture d'aspiration est obstruée	Nettoyez l'ouverture d'aspiration
Pendant la charge, le voyant de charge clignote en rouge.	La batterie est déchargée	Veillez charger l'appareil dès que possible
	Court-circuit interne	Veillez contacter le service après-vente

1. MOVA est responsable vis-à-vis du consommateur pour tout défaut de conformité des matériaux ou de fabrication non détectable au moment de l'achat.
2. Durée de garantie : contactez le service client pour plus d'informations. Si le territoire où se trouve le consommateur est soumis à des réglementations différentes, les réglementations locales prévalent.
3. La garantie ne s'applique pas dans les cas suivants:
 - a. Problèmes dus à une négligence, une utilisation ou une installation non conforme aux instructions fournies par MOVA.
 - b. Altérations et/ou modifications du produit par des entités ou personnes non expressément autorisées par MOVA.
 - c. Dommages causés par des accidents et/ou la négligence du consommateur, en particulier en ce qui concerne les pièces externes.
 - d. Usure normale des pièces qui ne présentent pas de défauts de fabrication.
 - e. Absence d'un document d'achat valide (reçu, facture ou autre) prouvant la date d'achat du produit.
 - f. Non-correspondance entre le modèle et/ou les numéros du produit figurant sur le certificat d'achat et ceux indiqués sur le produit.
4. Veuillez scanner le code QR pour obtenir les coordonnées du service après-vente.
5. Le service après-vente (y compris la garantie de qualité) dans différentes régions s'applique uniquement à la version locale des produits MOVA. Veuillez contacter le service après-vente de la région d'origine de la version de votre produit pour obtenir de l'aide.

Informations DEEE



Tous les produits marqués de ce symbole sont des déchets d'équipements électriques et électroniques (DEEE, conformément à la directive 2012/19/UE), qui ne doivent pas être mélangés avec les déchets ménagers non triés. Au lieu de cela, vous devriez protéger la santé humaine et l'environnement en remettant vos déchets d'équipements à un point de collecte désigné pour le recyclage des déchets d'équipements électriques et électroniques, mis en place par le gouvernement ou les autorités locales. Une élimination et un recyclage corrects contribueront à prévenir les conséquences négatives potentielles pour l'environnement et la santé humaine. Pour plus d'informations sur ces points de collecte (emplacement, conditions générales, etc.), veuillez contacter votre installateur ou les autorités locales.



FR

Cet appareil,
ses accessoires,
piles et cordons
se recyclent

À DÉPOSER
EN MAGASINÀ DÉPOSER
EN DÉCHÈTERIE

OU

Points de collecte sur www.quefairedemesdechets.fr
Privilégiez la réparation ou le don de votre appareil !

Contactez-nous



Site web :
<https://www.mova.tech>

Um Unfälle wie beispielsweise einen Stromschlag oder einen Brand durch nicht bestimmungsgemäßen Gebrauch zu vermeiden, bitten wir Sie, diese Anleitung vor der Verwendung sorgfältig durchzulesen und zur späteren Bezugnahme aufzubewahren.

Warnung

- Dieses Gerät ist nicht zur Verwendung durch Personen (einschließlich Kinder) vorgesehen, deren physische, sensorische oder geistige Fähigkeiten eingeschränkt sind, denen die Erfahrung und das Wissen fehlt, sofern sie nicht in die Verwendung des Geräts durch eine für ihre Sicherheit verantwortliche Person eingewiesen oder beaufsichtigt wurden.
- Nicht als Spielzeug verwenden. Bei der Verwendung durch oder in der Nähe von Kindern ist besondere Vorsicht geboten. Kinder müssen beaufsichtigt werden, um sicherzustellen, dass sie nicht mit der Vorrichtung spielen. Kinder dürfen das Gerät nicht ohne Aufsicht reinigen oder warten.
- Verwenden Sie das Gerät nicht im Freien oder auf nassen Oberflächen. Das Gerät darf nur auf trockenen Oberflächen in Innenräumen verwendet werden. Berühren Sie den Stecker oder andere Teile des Geräts nicht mit nassen Händen.
- Dieses Gerät ist ausschließlich für den Gebrauch im Haus und im Auto bestimmt. Verwenden Sie es nicht im Freien, für gewerbliche Zwecke oder in einer industriellen Umgebung.
- Dieses Gerät darf nicht im Freien, in Badezimmern oder in der Nähe von Swimmingpools installiert, aufgeladen oder verwendet werden.
- Zur Verringerung der Brand-, Explosions- und Verletzungsgefahr überprüfen Sie vor dem Gebrauch den Lithium-Akku auf Schäden. Das Gerät darf nicht verwendet werden, wenn der Lithium-Akku beschädigt ist.
- Bitte überprüfen Sie den zu reinigenden Bereich vor der Verwendung des Staubsaugers. Wenn Sie große Papierstücke, Papierkugeln, Plastikfolie oder scharfe Gegenstände wie Glas, Nägel, Schrauben, Münzen und kleine Gegenstände mit einem Durchmesser, der größer als die Saugöffnung ist, finden, entfernen Sie diese bitte vorher, um eine Verstopfung des Saugrohrs zu verhindern, die den normalen Gebrauch des Geräts beeinträchtigen könnte.
- Blockieren Sie nicht den Luftauslass und den Lufteinlass, da dies die Filterleistung des Geräts beeinträchtigen kann.
- Verwenden Sie das Gerät nicht, zum Aufsaugen von brennbaren oder explosiven Flüssigkeiten wie Wasser, Benzin oder Kerosin.
- Saugen Sie keine giftigen Lösungen ein, wie beispielsweise Chlorbleiche, Ammoniak, Abflussreiniger oder andere Flüssigkeiten.
- Verwenden Sie das Gerät nicht zum Aufsaugen von Kalkstein, Zement, Gipsstaub, Kaminasche, großen Mengen Mehl oder Toner-/Tintenpulver. Verwenden Sie das Produkt nicht zur Reinigung von Toner oder Farbstoffen, die in Laserdruckern oder Kopierern verwendet werden, da dies zu Bränden oder Explosionen führen kann.
- Saugen Sie keinen Rauch oder brennende Partikel wie von Holzkohlebriketts, Zigarettenskippen oder Streichhölzern ein.
- Stecken Sie keine Gegenstände in die Saugöffnungen. Verwenden Sie das Gerät nicht zum Aufsaugen von Staub, Flusen, Haaren oder anderen Gegenständen, die den Luftstrom beeinträchtigen oder Verstopfungen verursachen können. Bitte entfernen Sie diese vorher.
- Halten Sie den gleichmäßigen Luftstrom und die beweglichen Teile des Geräts von Haaren,

loser Kleidung, Fingern und anderen Körperteilen fern. Richten Sie das Zubehör nicht auf Augen, Ohren oder Mund und halten Sie es nicht in die Luft.

- Lehnen Sie das Gerät nicht an eine instabile Oberfläche wie einen Stuhl oder Tisch, da es beim Umfallen zu Schäden oder Verletzungen kommen kann. Wenn das Gerät umfällt, beschädigt wird oder andere Anomalien aufweist, wenden Sie sich bitte an den Kundendienst, um es reparieren zu lassen. Zerlegen Sie das Produkt nicht selbst.
- Laden, verwenden oder lagern Sie das Gerät nicht in Umgebungen mit hohen Temperaturen, z. B. in der Nähe von Feuerquellen, bei heißem Wetter oder unter direkter Sonneneinstrahlung.
- Laden, lagern und verwenden Sie das Gerät bei einer Temperatur zwischen 5°C/41°F und 38°C/100,4°F.
- Laden Sie den Akku nur in einer Umgebung zwischen 5 °C und 38 °C. Befolgen Sie strikt die im Handbuch angegebene Lademethode. Das Laden außerhalb dieses Temperaturbereichs kann zu Schäden am Akku führen.
- Dieses Gerät ist für den Einsatz in Höhenlagen von maximal 2000 Metern geeignet.
- Das Hauptgerät oder elektrisch geladene Teile dürfen bei der Reinigung nicht in Wasser oder andere Flüssigkeiten getaucht werden.
- Wenn das Netzkabel, der Akku oder das Gerät beschädigt ist, muss das Teil vom Hersteller, dessen Kundendienst oder einer entsprechend qualifizierten Person ersetzt werden, um Gefahren zu vermeiden.
- Wenn Sie einen Lade-Adapter verwenden, verwenden Sie bitte einen Steckdapter, der den örtlichen Normen entspricht. Wenn Sie ein Verlängerungskabel benötigen, verwenden Sie bitte ein Verlängerungskabel, das den örtlichen Normen entspricht. Der gesamte Nennstrom der an die Verlängerungskabelsteckdose angeschlossenen Geräte darf den Nennstrom der ursprünglichen festen Steckdose oder Verkabelung nicht überschreiten.
- Die in dieser Leuchte enthaltene Lichtquelle muss vom Hersteller, seinem Kundendienst oder einer ähnlich qualifizierten Person ausgetauscht werden.
- Schalten Sie vor der Reinigung und Wartung des Geräts zunächst das Hauptgerät aus und entfernen Sie den Bürstenkopf, um Verletzungen durch den rotierenden Bürstenkopf zu vermeiden.
- Stellen Sie nach der routinemäßigen Reinigung sicher, dass alle Teile gründlich getrocknet und wieder eingebaut sind. Verwenden Sie das Gerät nicht, bevor der Staubbehälter und der Filter ordnungsgemäß eingesetzt sind.
- Brandgefahr-Warnung: Auf den Filter des Geräts dürfen keine Duftstoffe aufgetragen werden. Die in solchen Stoffen enthaltenen Chemikalien sind bekanntermaßen brennbar, was dazu führen kann, dass das Gerät Feuer fängt.
- Unter extremen Temperatur- und Feuchtigkeitsbedingungen kann der Akku auslaufen. Wenn die ausgetretene Akkufflüssigkeit versehentlich auf die Haut gelangt, spülen Sie sie sofort mit sauberem Wasser ab. Wenn die Flüssigkeit mit den Augen in Kontakt kommt, spülen Sie diese zusätzlich mit sauberem Wasser aus und suchen Sie sofort einen Arzt auf.
- Verwenden Sie nur das mit diesem Gerät mitgelieferte Netzkabel sowie vom Hersteller empfohlenes Zubehör und Ersatzteile.
- Benutzen Sie keine nicht wiederaufladbaren Akkus. Dieses Gerät verwendet einen speziellen Akku; verwenden Sie ihn nicht für andere Geräte.
- Vor Wartungs- oder Reparaturarbeiten oder wenn das Gerät längere Zeit nicht benutzt wird, ziehen Sie das Netzkabel und vergewissern Sie sich, dass das Gerät ausgeschaltet ist.
- Versuchen Sie nicht, den Akku selbst zu zerlegen, zu reparieren oder zu modifizieren.

- **WARNUNG:** Verwenden Sie zum Laden des Akkus nur ein abnehmbares Netzteil mit einer Ausgangsspannung von maximal 6,5 V und einem Strom von maximal 2 A.
- Das unbefugte Zerlegen, Reparieren, Modifizieren oder die Verwendung von Metallkonnektoren zum Aufladen usw. ist strengstens untersagt, um Kurzschlüsse zu vermeiden.
- Versuchen Sie nicht, dieses Gerät zu zerlegen, und nehmen Sie keine Änderungen an der internen Verkabelung, den Komponenten oder den Schutzvorrichtungen vor.
- Laden, verwenden oder lagern Sie dieses Gerät nicht in der Nähe von Wärmequellen, Feuer und feuchten Bereichen (wie Heizkörpern, Küchen, Badezimmern).
- Betreiben Sie dieses Gerät nicht in der Nähe von brennbaren oder explosiven Gegenständen oder in ähnlichen Umgebungen.
- Vermeiden Sie bei der Unterbringung im Auto direkte Sonneneinstrahlung, da dies zu Überhitzung, Entzündung oder Explosion führen kann. Bei längerer Lagerung lassen Sie das Gerät nicht im Auto, um Verfärbungen, Verformungen oder Fehlfunktionen zu vermeiden.
- Wenn das Gerät ungewöhnliche Geräusche, Gerüche, übermäßige Temperaturen oder Fehlfunktionen aufweist, stellen Sie den Betrieb sofort ein, schalten Sie den Schalter aus und trennen Sie den Netzstecker.

Wir, XingKuang Innovation Technology (Suzhou) Co., Ltd., bestätigen hiermit, dass dieses Gerät mit den geltenden Verordnungen und europäischen Normen sowie etwaigen Ergänzungen in Einklang steht. Der vollständige Wortlaut der EU-Konformitätserklärung ist unter der folgenden Internetadresse abrufbar: <https://www.mova.tech>

Eine ausführliche elektronische Anleitung finden Sie unter <https://www.mova.tech/pages/user-manuals-and-faqs>

Das Produkt verfügt über keinen Stand-by-Modus und über keinen anderen vergleichbaren Status hinsichtlich der Energieeffizienzanforderungen oder der Energieverwaltungsfunktion – daher ist der Stromverbrauch dieses Produkts voraussichtlich höher als bei anderen Produkten, die derartige Funktionseigenschaften aufweisen.



Lesen Sie die Bedienungsanleitung



Schauen Sie nicht direkt in die Lichtquelle.

Drehknopf für Saugleistung
Wechselt die Saugleistung

Schiebeschalter
Nach oben schieben, um das
Warnlicht/die Saugfunktion
einzuschalten
Nach unten schieben, um
Taschenlampe einzuschalten.
In Mittelstellung schieben, um Betrieb
zu stoppen.

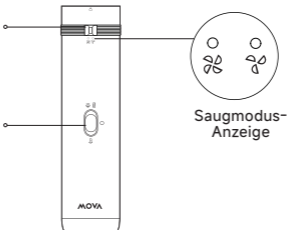

**Saugmodus-
Anzeige**

Akkustandsanzeige

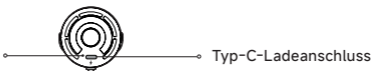

Typ-C-Ladeanschluss

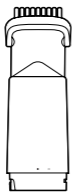

2-in-1 Fugendüse
(inkl. drehbarem
Bürstenkopf)



**Drehbare
Flachdüse**



Warnlichtmodul
(inkl. Fensterbrecher)



Blasdüse



Typ-C-Ladekabel

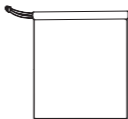

Aufbewahrungstasche

Anwendung

Installation und Verwendung des Saugaufsatzes

1. Beachten Sie die Symbolanzeigen auf der Vorderseite des Hauptgeräts. Drehen Sie nach rechts, um die 2-in-1 Fugendüse zu installieren, und nach links, um sie zu entfernen. Richten Sie das Schlosssymbol auf den ausgefüllten schwarzen Punkt aus, um sicherzustellen, dass es richtig eingerastet ist.

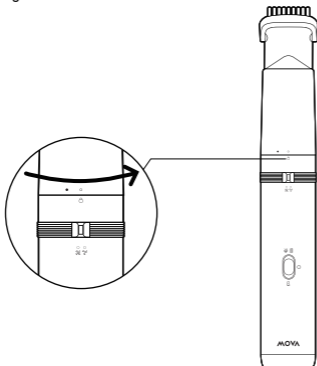

DE How to Use

2. Beachten Sie die Abbildung unten, um die drehbare Flachdüse korrekt auf der 2-in-1 Fugendüse zu installieren.

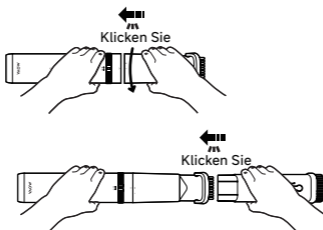

3. Schieben Sie den Schiebeschalter nach oben, um den Saugmodus zu aktivieren, der standardmäßig auf den Standard-Saugmodus eingestellt ist.



Starker
Modus



Standard-
Modus

Betätigen Sie den Drehknopf für die Saugleistung, um den Saugmodus zu wechseln.

Erste Funktion: Schaltet in den starken Modus, und zwei Kontrollleuchten für den Saugmodus leuchten auf.

Zweite Funktion: Schaltet in den Standard-Modus, und eine Kontrollleuchte für den Saugmodus leuchtet auf.

Wechselt nacheinander zwischen den Modi.

Schieben Sie den Schiebeschalter in die Mittelstellung, um den Saugmodus auszuschalten.

Anmerkung:

- Sie können den drehbaren Bürstenkopf allein an der 2-in-1 Fugendüse verwenden oder je nach Bedarf die drehbare Flachdüse anbringen.
- Von loser Kleidung und Haaren fernhalten.

Installation und Verwendung der Blasdüse

1. Beachten Sie zur Installation der Blasdüse die folgende Abbildung.

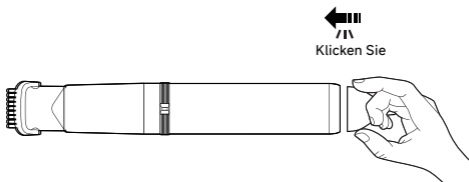

2. Wenn der Saugmodus eingeschaltet ist, wird standardmäßig auch die Blasfunktion aktiviert.

Installation und Verwendung des Warnlichtmoduls

1. Beachten Sie die Symbolanzeigen an der Vorderseite des Hauptgeräts und drehen Sie das Warnlichtmodul nach rechts. Richten Sie das Schlosssymbol auf den ausgefüllten schwarzen Punkt aus, um sicherzustellen, dass es richtig eingerastet ist.

2. Durch Hochschieben des Schalters auf dem Diagramm wird das Warnlicht eingeschaltet.

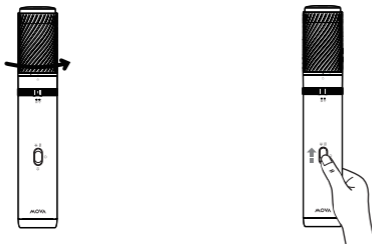

DE Fensterbrecherfunktion

Wenn das Warnlichtmodul installiert ist, richten Sie die Oberseite des Warnlichts auf das Glas und drücken Sie auf die Unterseite, um das Glas wie abgebildet zu zerbrechen.

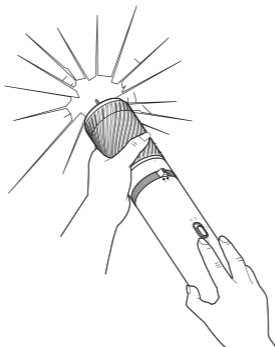

⚠ WARNUNG:

- Der Fensterbrecher darf nur auf Glasflächen verwendet werden; verwenden Sie ihn nicht, um andere Gegenstände zu zerbrechen.
- Richten Sie die Öffnung des Fensterbrechers nicht auf Haustiere oder Personen, da dies lebensbedrohlich sein kann.
- Der Scheibenertrümmerer ist nur für den Notfall als Hilfswerkzeug gedacht. Seine Wirksamkeit beim Einschlagen von Glas kann nicht garantiert werden, da sie von Faktoren wie dem Glasmaterial und der Fahrzeugstruktur beeinflusst werden kann.
- Dieses Produkt kann das durch die Verkehrsregeln vorgeschriebene Warndreieck nicht ersetzen. Dieses Produkt ist nicht die nach spanischem Recht vorgeschriebene V-16-Gefahrenwarnvorrichtung.

Taschenlampenfunktion

Bewegen Sie den Schiebeschalter nach unten, um die Taschenlampenfunktion einzuschalten.

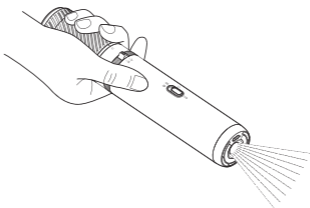

Anmerkung:

- Es wird empfohlen, die Taschenlampe einzuschalten, wenn die Blasdüse nicht installiert ist.
- Die Taschenlampe kann eingeschaltet werden, wenn entweder die 2-in-1 Fugendüse oder das Warnlichtmodul installiert ist.

Ladevorgang

1. Wenn das Produkt längere Zeit nicht benutzt wird, wird empfohlen, es alle 3 Monate einmal aufzuladen.
2. Bitte laden Sie das Gerät mit einem 5 V-2 A-Netzteil (separat erhältlich) und dem originalen Typ-C-Ladekabel auf.
3. Beschreibung des Anzeige-Status

Saugstatut		Anzeige-Status
In Betrieb	Ausreichende Energie	Dauerhaft grün
	Wenig Energie	Dauerhaft rot blinkend
Ladevorgang	Ladevorgang	Dauerhaft grün blinkend
	Voll geladen	Dauerhaft grün

DE Pflege und Wartung

1. Beachten Sie die Symbolanzeigen an der Vorderseite des Hauptgeräts, drehen Sie die 2-in-1 Fugendüse nach links und ziehen Sie dann den Staubbehälter heraus.

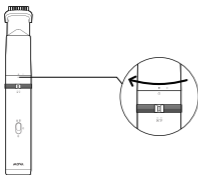

3. Der Staubbehälter, der Filter und der Bürstenkopf können alle mit Wasser abgespült werden. Setzen Sie sie wieder in der richtigen Reihenfolge zusammen, nachdem sie vollständig getrocknet sind.

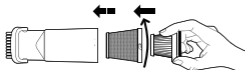

2. Nehmen Sie die 2-in-1 Fugendüse heraus, leeren Sie den Staubbehälter und entfernen Sie den Filter.

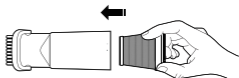

⚠ WARNUNG: Das Hauptgerät ist nicht waschbar; wischen Sie es mit einem weichen, feuchten Handtuch oder einem Feuchttuch ab. Lassen Sie kein Wasser in den Ladeanschluss eindringen.

Akkupack

Im Staubsauger befindet sich ein wiederaufladbarer Lithium-Ionen-Akku, der begrenzt oft geladen werden kann. Nach ausgiebiger Nutzung kann es vorkommen, dass der Akku keine Ladung mehr speichert. Tritt dieser Fall ein, hat der Akkupack das Ende seiner Lebensdauer erreicht.

Vorgehensweise bei auslaufenden Akkus

1. Direkten Kontakt vermeiden: Berühren Sie auslaufende Akkus nicht mit bloßen Händen. Tragen Sie Handschuhe oder andere Schutzmaterialien, um Hautreizungen zu vermeiden.
2. Belüftung sicherstellen: Bringen Sie den Akku an einen gut belüfteten Ort, damit Sie keine Dämpfe einatmen, die aus der undichten Stelle austreten können.
3. Akku isolieren: Lagern Sie den undichten Akku in einem feuerfesten Behälter, um jegliche Brandgefahr auszuschließen.
4. Akku nicht über den Hausmüll entsorgen: Lithium-Akkus gelten als Sondermüll und dürfen nicht über den normalen Hausmüll entsorgt werden.

Kabelloser Handstaubsauger			
Produktmodell	V250A	Bemessungsspannung	11,1 V \equiv
Nennleistung (für Staubsauger)	120 W	Nennleistung (für LED)	0,9 W
Nennkapazität	2000 mAh	Nenneingangsleistung	5 V \equiv 2 A
Stromverbrauch	Aus-Modus < 0,5 W		
Zeit zum Erreichen des Zustands	Aus-Modus < 5 Min		
Nenn-Maximaltemperatur der Taschenlampe	38 °C		
Wiederaufladbarer Lithium-Ionen-Akku			
Modell	V250A-H10-3S1P	Nettogewicht	200 g
Nennspannung	11,1 V \equiv	Nennkapazität	2000 mAh
Energie	22,2 Wh		

Der Lithium-Ionen-Pack enthält Stoffe, die umweltgefährdend sind. Vor der Entsorgung des Staubsaugers entfernen Sie bitte den Akku durch spezialisierte Personen und entsorgen Sie ihn ordnungsgemäß in Übereinstimmung mit den örtlichen Gesetzen und Vorschriften des Landes oder der Region, in dem/der er verwendet wird.

Bewahren Sie Akkus außerhalb der Reichweite von Kindern auf. Nehmen Sie Akkus niemals in den Mund. Im Falle des Verschluckens wenden Sie sich an Ihren Arzt oder die örtliche Giftnotrufzentrale.

Bei unsachgemäßer Handhabung dürfen Sie niemals mit dem Akku in Berührung kommen, aus dem Flüssigkeit austreten könnte. Sollte es versehentlich zu einem Kontakt kommen, spülen Sie die Stelle mit Wasser ab. Wenn Flüssigkeit in die Augen gelangt, suchen Sie unverzüglich einen Arzt auf. Die Flüssigkeit, die aus dem Akku austreten könnte, kann zu Reizungen oder Verbrennungen führen.

DE Fehlerbehebung

Fehler	Mögliche Ursachen	Lösungen
Nachdem der Saugmodus eingeschaltet wurde, blinkt die Ladeanzeige abwechselnd rot und grün, und das Gerät schaltet sich aus.	Staubbehälter ist voll	Reinigen Sie den Staubbehälter
	Filter ist verstopft	Reinigen Sie den Filter
	Saugöffnung ist verstopft	Reinigen Sie die Saugöffnung
Während des Gebrauchs blinkt die Ladeanzeige rot, erlischt dann und das Gerät stoppt.	Akku ist leer	Bitte möglichst bald aufladen
	Interner Kurzschluss	Bitte wenden Sie sich an den Kundendienst

Garantie

1. MOVA haftet dem Verbraucher gegenüber für etwaige Mängel an Material oder Verarbeitung, die zum Zeitpunkt des Kaufs nicht erkennbar waren.
2. Garantiezeitraum: Beziehen Sie weitere Informationen bitte beim Kundendienst. Wenn für Ihren Wohnsitz andere Bestimmungen gelten, finden diese vorrangig Anwendung.
3. Der Garantieanspruch erlischt in folgenden Fällen:
 - a. Auf Unachtsamkeit, nicht bestimmungsgemäßem Gebrauch oder eine nicht fachgerechte Installation durch den Kunden oder eine von MOVA nicht autorisierte Person zurückzuführende Mängel.
 - b. Veränderungen und/oder Modifikationen des Produkts durch Personen oder Unternehmen, die nicht ausdrücklich von MOVA dazu autorisiert wurden.
 - c. Schäden aufgrund von Zufall und/oder Fahrlässigkeit seitens des Kunden, insbesondere an den äußeren Teilen.
 - d. Teile, die einem Verschleiß unterliegen und keine Herstellungsfehler aufweisen.
 - e. Das Nichtvorhandensein eines gültigen Kaufbelegs (Quittung, Rechnung oder ähnliches), um das Kaufdatum des Produkts nachzuweisen.
 - f. Die Nichtübereinstimmung des Modells und/oder der Nummern des Produkts auf dem Kaufbeleg mit dem Modell und/oder den Nummern auf dem Produkt.
4. Sie erhalten die Kontaktdaten für den Kundendienst, wenn Sie den QR-Code scannen.
5. Der Kundendienst (einschließlich Qualitätsgarantie) in verschiedenen Regionen gilt ausschließlich für die lokale Version der MOVA-Produkte. Wenn Sie den Kundendienst kontaktieren möchten, wenden Sie sich bitte an die Kundendienstabteilung in der Region, in der Sie Ihr Produkt erworben haben.

WEEE-Informationen



Alle mit diesem Symbol gekennzeichneten Produkte gelten nach dem Ende ihrer Lebenszeit als elektrische oder elektronische Altgeräte (WEEE entsprechend EU-Richtlinie 2012/19/EU) und dürfen nicht mit unsortiertem Haushaltsmüll vermischt werden. Stattdessen sollten Sie die menschliche Gesundheit und die Umwelt schützen und Ihre Altgeräte an einer von der Regierung oder den lokalen Behörden benannten Sammelstelle zum Recycling von Elektro- und Elektronikaltgeräten abzugeben. Werden Altgeräte ordnungsgemäß entsorgt und recycelt, können mögliche negative Auswirkungen auf die Umwelt und die menschliche Gesundheit vermieden werden. Für weitere Informationen über den Standort und die Bedingungen für solche Sammelstellen wenden Sie sich bitte an den Installateur oder die örtlichen Behörden.

Kontakt



Website:

<https://www.mova.tech>

DE Entsorgung von Elektro- und Elektronikgeräten

Die durchgestrichene Mülltonne bedeutet, dass Sie gesetzlich verpflichtet sind, diese Geräte einer vom unsortierten Siedlungsabfall getrennten Erfassung zuzuführen. Die Entsorgung über die Restmülltonne oder die gelbe Tonne ist untersagt. Enthalten die Produkte Batterien oder Akkus, die nicht fest verbaut sind, müssen diese vor der Entsorgung entnommen und getrennt als Batterie entsorgt werden.

Möglichkeiten der Rückgabe von Altgeräten

Besitzer von Altgeräten können diese im Rahmen der durch öffentlich-rechtlichen Entsorgungsträger eingerichteten und zur Verfügung stehenden Möglichkeiten der Rückgabe oder Sammlung von Altgeräten abgeben, damit eine ordnungsgemäße Entsorgung der Altgeräte sichergestellt ist. Unter dem folgenden Link besteht die Möglichkeit, sich ein Onlineverzeichnis der Sammel- und Rücknahmestellen anzuzeigen zu lassen: <https://www.ear-system.de/ear-verzeichnis/sammel-und-ruecknahmestellen>.

Datenschutz

Wir weisen alle Endnutzer von Elektro- und Elektronikaltgeräten darauf hin, dass Sie für das Löschen personenbezogener Daten auf den zu entsorgenden Altgeräten selbst verantwortlich sind.

Istruzioni di sicurezza

Per prevenire incidenti, tra cui scosse elettriche o incendi causati da un uso improprio, leggere attentamente questo manuale prima dell'uso e conservarlo per riferimento futuro.

Avvertenza

- Questo apparecchio non è destinato all'uso da parte di persone (bambini compresi) con ridotte capacità fisiche, sensoriali o mentali, o prive di esperienza e conoscenza, a meno che non siano supervisionate o abbiano ricevuto istruzioni riguardanti l'uso dell'apparecchio da una persona responsabile della loro sicurezza.
- Non consentire l'uso come giocattolo. Prestare particolare attenzione quando il prodotto viene utilizzato da o in presenza di bambini. I bambini devono essere supervisionati per assicurarsi che non giochino con l'apparecchio. I bambini non devono pulire o effettuare la manutenzione dell'apparecchio senza supervisione.
- Non utilizzare l'apparecchio all'aperto o su superfici bagnate. Utilizzare l'apparecchio solo su superfici interne asciutte. Non toccare la spina o qualsiasi altra parte dell'apparecchio con le mani bagnate.
- L'apparecchio è progettato esclusivamente per l'uso domestico e in ambiente automobilistico. Non utilizzarlo all'aperto, in ambito commerciale o industriale.
- Non installare, caricare o utilizzare questo apparecchio all'aperto, in bagno o intorno a una piscina.
- Per ridurre il rischio di incendi, esplosioni o lesioni, controllare che la batteria al litio non sia danneggiata prima dell'uso. Non utilizzare l'apparecchio se la batteria al litio è danneggiata.
- Controllare l'area da pulire prima dell'uso. Se si trovano pezzi di carta di grandi dimensioni, palline di carta, plastica, oggetti appuntiti come vetro, chiodi, viti, monete e piccoli oggetti con un diametro superiore all'apertura di aspirazione, rimuoverli prima dell'uso per evitare che il tubo di aspirazione si ostruisca compromettendo il normale funzionamento dell'apparecchio.
- Non ostruire la presa e lo sfogo dell'aria, poiché ciò potrebbe ridurre l'efficacia di filtraggio dell'apparecchio.
- Non utilizzare per raccogliere liquidi infiammabili o esplosivi, come acqua, benzina, cherosene.
- Non utilizzare per raccogliere soluzioni tossiche, come candeggina a base di cloro, ammoniacca, detergenti per scarichi o altri liquidi.
- Non utilizzare per aspirare calcare, cemento, polvere di gesso, cenere del camino, grandi quantità di farina o polvere di toner/inchiostro. Non utilizzare per pulire toner o coloranti utilizzati all'interno di stampanti laser o fotocopiatrici, poiché ciò potrebbe causare incendi o esplosioni.
- Non utilizzare per aspirare fumo o sostanze combustibili, come bricchetti di carbone, mozziconi di sigaretta o fiammiferi.
- Non inserire alcun oggetto nell'apertura di aspirazione. Non utilizzare l'apparecchio per raccogliere polvere, lanugine, capelli o altri oggetti che potrebbero ridurre il flusso d'aria o causare intasamenti. Rimuoverli prima dell'uso.
- Tenere il flusso d'aria e le parti mobili dell'apparecchio lontani da capelli, indumenti larghi, dita e altre parti del corpo. Non puntare gli accessori verso gli occhi, le orecchie, la bocca né metterli nell'aria.

- Non appoggiare l'apparecchio su una superficie instabile come una sedia o un tavolo, poiché potrebbe causare danni o lesioni in caso di caduta. Se l'apparecchio cade, è danneggiato o presenta altre anomalie, contattare l'assistenza post-vendita per la riparazione. Non smontarlo in autonomia.
- Non ricaricare, utilizzare o conservare in ambienti con temperature elevate, come vicino a fonti di calore, in condizioni climatiche calde o alla luce diretta del sole.
- Caricare, conservare e utilizzare l'apparecchio a una temperatura compresa tra 5°C/41°F e 38°C/100,4°F.
- Ricaricare la batteria solo a temperature comprese tra 5 °C e 38 °C. Attenersi rigorosamente al metodo di ricarica specificato nel manuale. La ricarica al di fuori di questo intervallo di temperatura può causare danni alla batteria.
- Questo apparecchio è adatto all'uso ad altitudini non superiori a 2000 metri.
- Non immergere l'unità principale o i componenti elettricamente carichi in acqua o altri liquidi per la pulizia.
- Se il cavo di alimentazione, la batteria o l'apparecchio è danneggiato, deve essere sostituito dal produttore, dal suo agente dell'assistenza o da personale qualificato, per evitare pericoli.
- Quando si utilizza un adattatore di ricarica, utilizzare un adattatore che rispetti i requisiti normativi locali; quando è necessaria una presa con prolunga, utilizzarne una che soddisfi i requisiti standard locali. La corrente nominale totale degli apparecchi collegati alla presa con prolunga non deve superare la corrente nominale della presa fissa originale o del cablaggio.
- La fonte luminosa contenuta in questo apparecchio deve essere sostituita dal produttore o dal suo agente di assistenza o da una persona altrettanto qualificata.
- Quando si pulisce e si esegue la manutenzione dell'apparecchio, spegnere prima l'unità principale e rimuovere la testina della spazzola per evitare che la testina rotante causi lesioni personali.
- Dopo la pulizia di routine, assicurarsi che tutte le parti siano completamente asciutte e installate al loro posto. Non utilizzare l'apparecchio prima che il contenitore della polvere e il filtro siano stati installati correttamente.
- Avvertenza sul rischio di incendio: non applicare alcun tipo di profumo sul filtro dell'apparecchio. Le sostanze chimiche contenute in tali apparecchi sono note per essere infiammabili, il che potrebbe causare l'incendio dell'apparecchio.
- In condizioni di temperatura e umidità estreme, la batteria potrebbe perdere liquido. Se il liquido fuoriuscito dalla batteria viene accidentalmente a contatto con la pelle, sciacquare immediatamente con acqua pulita. Se il liquido viene a contatto con gli occhi, oltre a sciacquare con acqua pulita, rivolgersi immediatamente ad un medico.
- Utilizzare esclusivamente il cavo di alimentazione in dotazione a questo apparecchio, nonché gli accessori e i ricambi raccomandati dall'azienda.
- Non utilizzare batterie non ricaricabili. Questo apparecchio utilizza solo una batteria ricaricabile che non viene usata per altri apparecchi.
- Quando non viene utilizzato per lunghi periodi, o prima della manutenzione o riparazione, scollegare il cavo di alimentazione e assicurarsi che l'unità principale sia spenta.
- Non smontare, riparare né modificare questa batteria.
- Avvertenza: Per ricaricare la batteria, utilizzare esclusivamente un alimentatore staccabile con tensione di uscita non superiore a 6,5 V e corrente non superiore a 2 A.
- Si fa divieto assoluto di smontare, riparare, modificare o utilizzare connettori metallici per la ricarica, ecc. senza autorizzazione, al fine di evitare cortocircuiti.

- Non tentare di riparare l'apparecchio, né modificare il suo cablaggio interno, i componenti o i dispositivi protettivi.
- Non ricaricare, utilizzare o conservare questo apparecchio vicino a fonti di calore, fiamme libere e zone umide (come radiatori, cucine, bagni).
- Non utilizzare questo apparecchio vicino agli oggetti infiammabili o esplosivi o in ambienti simili.
- Quando lo si ripone in auto, evitare l'esposizione diretta alla luce solare, che potrebbe causare surriscaldamento, incendio o esplosione. Ai fini di conservazione a lungo termine, non lasciare l'apparecchio all'interno dell'auto per evitare scolorimento, deformazione o malfunzionamento.
- Se l'apparecchio emette rumori anomali, odori, temperature eccessive o malfunzionamenti, interrompere immediatamente l'uso, spegnere l'interruttore e scollegare l'alimentazione elettrica.

La Società, XingKuang Innovation Technology (Suzhou) Co., Ltd., dichiariamo con la presente che questa apparecchiatura è conforme alle direttive e alle norme europee applicabili, nonché ai relativi emendamenti. Il testo completo della dichiarazione di conformità UE è disponibile al seguente indirizzo internet: <https://www.mova.tech>

Per un manuale elettronico dettagliato, visitare il sito <https://www.mova.tech/pages/usermanuals-and-faqs>

Il prodotto non dispone di modalità standby o altro stato equivalente in termini di requisiti di efficienza energetica o funzione di gestione dell'alimentazione; il consumo energetico del prodotto è probabilmente superiore a quello di altri prodotti che soddisfano tali requisiti funzionali.



Leggere il manuale d'uso



Non fissare la fonte
di luce illuminata

IT Panoramica del prodotto

**Manopola di accensione
Interruttori**
Livello di potenza di aspirazione

Interruttore a scorrimento
Spingere verso l'alto per accendere
la luce di alerta/l'aspirazione
Spingere verso il basso per
accendere la torcia
Spingere in posizione centrale per
interrompere il funzionamento



**Spia modalità
aspirazione**

**Indicatore livello della
batteria**



Porta di ricarica Type-C

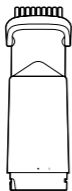

**Bocchetta per fessure
2-in-1
(incl. testina rotante)**



**Bocchetta piatta
rotante**



**Modulo luce di avviso
(incl. rompipetro)**



Ugello soffiante



Cavo di ricarica Type-C

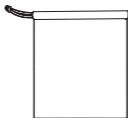

Borsa di stoccaggio

Modalità di utilizzo

Installazione e utilizzo dell'accessorio aspirapolvere

1. Fare riferimento alle icone presenti sulla parte anteriore dell'unità principale. Fare riferimento alle icone presenti sulla parte anteriore dell'unità principale. Ruotare verso destra per installare la bocchetta per fessure 2-in-1 e verso sinistra per rimuoverla. Allineare l'icona del lucchetto con il punto nero pieno per assicurarsi che sia installato correttamente in posizione.

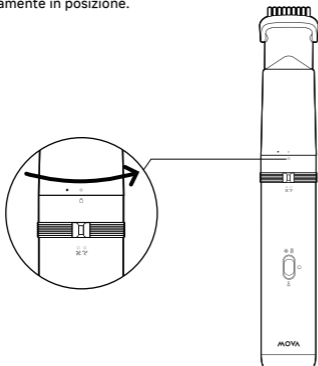

IT Modalità di utilizzo

2. Fare riferimento alla figura sottostante per installare correttamente la bocchetta piatta rotante sulla bocchetta per fessure 2-in-1.

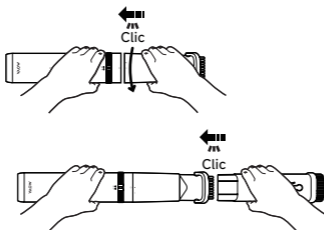

3. Spingere l'interruttore a scorrimento verso l'alto per attivare la modalità aspirazione, che è impostata di default sulla modalità di aspirazione standard.

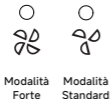
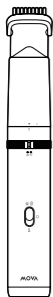

Azionare la manopola di accensione per cambiare la modalità di aspirazione.

Prima azione: Passare alla modalità forte e si accenderanno due spie della modalità di aspirazione;

Seconda azione: Passare alla modalità standard e si accenderà una spia della modalità di aspirazione.

Passare ciclicamente da una modalità all'altra.

Spingere l'interruttore a scorrimento in posizione centrale per disattivare la modalità di aspirazione.

Nota:

- È possibile scegliere di utilizzare solo la testina rotante sulla bocchetta per fessure 2-in-1 oppure di collegare la bocchetta piatta rotante, a seconda delle necessità.
- Tenere lontano da indumenti larghi e capelli.

Installazione e utilizzo dell'ugello soffiante

1. Fare riferimento alla figura sottostante per installare l'ugello soffiante.

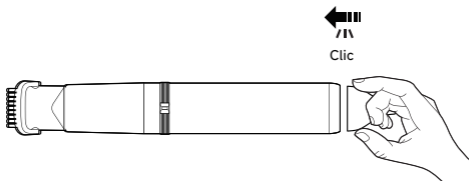

2. Quando la modalità aspirazione è attivata, anche la funzione di soffiaggio viene attivata per impostazione predefinita.

Installazione e utilizzo del modulo luce di avviso

1. Fare riferimento alle icone indicatrici sulla parte anteriore dell'unità principale, ruotare il modulo luce di avviso verso destra.

Allineare l'icona del lucchetto con il punto nero pieno per assicurarsi che sia installato correttamente in posizione.

2. Facendo scorrere l'interruttore verso l'alto sul diagramma si accende la luce di avviso.

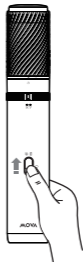
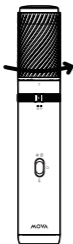

IT Funzione rompivetro

Con il modulo luce di avviso installato, puntare la parte superiore della luce di avviso verso il vetro e premerne la parte inferiore per rompere il vetro come illustrato.

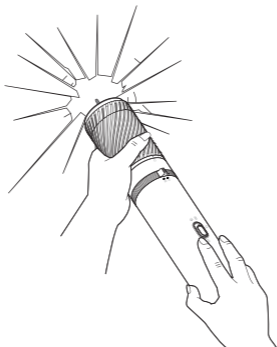

Avvertenza:

- Il rompivetro deve essere utilizzato solo su superfici in vetro; non utilizzarlo per rompere altri oggetti.
- Non puntare l'apertura del rompivetro verso animali domestici o persone, poiché ciò potrebbe causare gravi pericoli per la vita.
- Il rompivetro è solo per uso di emergenza come strumento ausiliario. La sua efficacia nel rompere i vetri non può essere garantita, in quanto può essere influenzata da fattori quali il materiale del vetro e la struttura del veicolo.
- Questo prodotto non può sostituire il triangolo di emergenza richiesto dalle norme sulla circolazione. Questo prodotto non è il dispositivo di segnalazione di pericolo V-16 stipulato dalla legge spagnola.

Funzione torcia

Spingere l'interruttore a scorrimento verso il basso per attivare la funzione torcia.

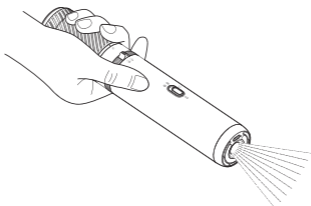

Nota:

- Si consiglia di accendere la torcia quando l'ugello di soffiaggio non è installato.
- La torcia può essere accesa quando è installata la bocchetta per fessure 2-in-1 o il modulo della luce di alerta.

Ricarica

1. Se il prodotto non viene utilizzato per un lungo periodo, si consiglia di ricaricarlo una volta ogni 3 mesi.
2. Si prega di ricaricare utilizzando un alimentatore da 5 V 2 A (da acquistare separatamente) e il cavo di ricarica originale Type-C.
3. Descrizione dello stato dell'indicatore

Stato del vuoto		Stato dell'indicatore
In funzione	Potenza sufficiente	Verde fisso
	Potenza insufficiente	Lampeggiante in rosso
Ricarica	Ricarica	Lampeggiante in verde
	Completamente carico	Verde fisso

IT Cura e manutenzione

1. Fare riferimento alle icone indicatrici sulla parte anteriore dell'unità principale, ruotare la bocchetta per fessure 2-in-1 verso sinistra, quindi estrarre il contenitore della polvere.

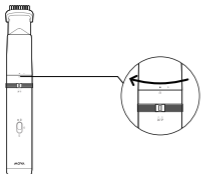

2. Rimuovere la bocchetta per fessure 2-in-1, svuotare il contenitore della polvere e rimuovere il filtro.

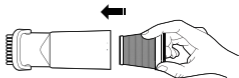

3. Il contenitore della polvere, il filtro e la testina della spazzola possono essere risciacquati con acqua. Una volta asciugati completamente, rimontarli nell'ordine indicato.

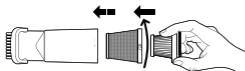

⚠ Avvertenza: L'unità principale non è lavabile; pulirla con un panno morbido inumidito o una salvietta umidificata. Non lasciare che l'acqua penetri nella porta di ricarica.

Gruppo batteria

L'aspirapolvere contiene un gruppo batteria ricaricabile agli ioni di litio che ha un numero limitato di cicli di ricarica. Dopo un utilizzo prolungato, il gruppo batteria potrebbe non mantenere più la carica. In tal caso, significa che il gruppo batteria ha raggiunto la fine del suo ciclo di vita.

Come gestire le batterie che mostrano perdite

1. Evitare il contatto diretto: non maneggiare le batterie che perdono a mani nude. Utilizzare guanti o altri materiali protettivi per prevenire irritazioni cutanee.
2. Garantire la ventilazione: spostare la batteria in un'area ben areggiata per evitare di inalare i fumi rilasciati dalla perdita.
3. Isolare la batteria: mettere la batteria che mostra perdite in un contenitore non infiammabile per eliminare qualsiasi rischio di combustione.
4. Non smaltire come rifiuti domestici: Le batterie al litio sono classificate come rifiuti pericolosi e non devono essere smaltite con i rifiuti domestici di ogni giorno.

Aspirapolvere portatile senza fili			
Modello del prodotto	V250A	Tensione nominale	11,1 V \equiv
Potenza nominale (per aspirapolvere)	120 W	Potenza nominale (per LED)	0,9 W
Portata nominale	2000 mAh	Ingresso nominale	5 V \equiv 2 A
Consumo energetico	Modalità spento < 0,5 W		
Tempo di attivazione	Modalità spento < 5 min		
Temperatura ambiente massima nominale della torcia elettrica	38 °C		
Batteria ricaricabile agli ioni di litio			
Modello	V250A-H10-3S1P	Peso netto	200 g
Tensione nominale	11,1 V \equiv	Portata nominale	2000 mAh
Energia	22,2 Wh		

La batteria agli ioni di litio contiene sostanze pericolose per l'ambiente. Prima di smaltire l'aspirapolvere, rimuovere il gruppo batteria tramite personale specializzato, quindi smaltirlo o riciclarlo in conformità con le leggi e i regolamenti locali del Paese o dell'area geografica in cui viene utilizzato.

Mantenere le batterie fuori dalla portata dei bambini. Non mettere mai le batterie in bocca. In caso di ingestione, contattare il medico o il centro antiveleni locale.

In caso di utilizzo improprio, non toccare mai qualsiasi batteria da cui potrebbe fuoriuscire del liquido. In caso di contatto accidentale, sciacquare con acqua. In caso di contatto con gli occhi, consultare immediatamente un medico. Il liquido espulso dalla batteria può causare irritazioni o ustioni.

IT Risoluzione problemi

Errori	Possibili cause	Soluzioni
Dopo aver attivato la modalità aspirazione, la spia di ricarica lampeggia alternativamente in rosso e verde e l'apparecchio si spegne.	Il contenitore della polvere è pieno	Pulire il contenitore della polvere
	Il filtro è intasato	Pulire il filtro
	L'apertura di aspirazione è ostruita	Pulire l'apertura di aspirazione
Durante l'uso, la spia di ricarica lampeggia in rosso, quindi si spegne e l'apparecchio si arresta.	La batteria è scarica	Ricaricare il prima possibile
	Cortocircuito interno	Contattare l'assistenza post-vendita

Garanzia

1. MOVA è responsabile nei confronti del consumatore per qualsiasi difetto di conformità di materiale o fabbricazione non rilevabile al momento dell'acquisto.
2. Periodo di garanzia: per ulteriori informazioni, rivolgersi al servizio clienti. Se nel territorio in cui si trova il consumatore sono in vigore normative diverse, prevarranno le normative locali.
3. La garanzia non sarà applicabile nei seguenti casi:
 - a. Problemi dovuti a negligenza, utilizzo o installazione non conforme alle istruzioni fornite da MOVA.
 - b. Manomissioni e/o modifiche del prodotto da parte di soggetti o persone non espressamente autorizzate da MOVA.
 - c. Danni dovuti a cause accidentali e/o negligenza del consumatore, con particolare riferimento a componenti esterni.
 - d. Componenti soggetti a usura che non presentino difetti di fabbricazione.
 - e. Non viene fornito alcun documento di acquisto valido (scontrino, fattura o altro) che certifichi la data di acquisto del prodotto.
 - f. Il modello e/o i numeri del prodotto sul certificato di acquisto non corrispondono al modello e/o ai numeri indicati sul prodotto.
4. Scansionare il codice QR per ottenere le informazioni di contatto del servizio post-vendita.
5. Il servizio post-vendita (inclusa la garanzia di qualità) in diverse aree geografiche è applicabile esclusivamente alla versione locale dei prodotti MOVA. Per ricevere supporto, contattare il servizio post-vendita dell'area geografica in cui è originaria la versione del prodotto.

Informazioni WEEE



Tutti i prodotti contrassegnati da questo simbolo sono rifiuti di apparecchiature elettriche ed elettroniche (RAEE, come da direttiva 2012/19/UE) e non devono essere smaltiti insieme ai rifiuti domestici indifferenziati. È invece necessario proteggere la salute umana e l'ambiente consegnando i rifiuti di apparecchiature elettriche ed elettroniche presso un punto di raccolta designato per il riciclaggio di rifiuti di apparecchiature elettriche ed elettroniche, designato dal governo o dalle autorità locali. Lo smaltimento e il riciclo corretti contribuiranno a prevenire potenziali conseguenze negative per l'ambiente e la salute umana. Per ulteriori informazioni sull'ubicazione e sui termini e sulle condizioni di tali punti di raccolta, contattare l'installatore o le autorità locali.

Scatola	Manuale	Borsa	Pellicola
PAP 20	PAP 22	CPE 7	>PP+PET< 7
Carta		Plastica	
RACCOLTA DIFFERENZIATA			
Verifica le disposizioni del tuo Comune. Separa le componenti e conferiscile in modo corretto.			

Contatti



Sito web:

<https://www.mova.tech>

ES Instrucciones de seguridad

Para prevenir accidentes, incluido descargas eléctricas o incendios causado por un uso indebido, lea este manual con cuidado antes de utilizarlo y guárdelo para consultas futuras.

Advertencia

- Este producto no puede ser utilizado por personas (incluido niños) con deficiencias físicas, sensoriales e intelectuales, o de experiencia y conocimiento limitado a menos que se encuentren bajo la supervisión o hayan recibido instrucciones sobre el electrodoméstico por la persona responsable de su seguridad.
- No permita que se utilice como un juguete. Extreme las precauciones cuando se utilice cerca de los niños o sea utilizado por ellos. Los niños deberían estar supervisados para asegurar que no jueguen con el electrodoméstico. Los niños no deben limpiar ni realizar labores de mantenimiento del electrodoméstico sin supervisión.
- No utilice el electrodoméstico en exteriores ni en superficies húmedas. Utilice solo el electrodoméstico en superficies interiores secas. No toque el enchufe ni cualquier parte del electrodoméstico con las manos húmedas.
- Este electrodoméstico está diseñado para uso en hogares y dentro de vehículos solamente. No lo utilice en exteriores, ni en configuraciones comerciales o industriales.
- No instale, cargue ni use este electrodoméstico en exteriores, baños ni alrededor de la piscina.
- Para reducir el riesgo de incendios, explosión o lesiones, compruebe que la batería de litio no presente desperfectos antes de usarlo. No utilice el electrodoméstico si la batería de litio estuviera defectuosa.
- Compruebe la zona a limpiar antes de usarla. Si se encuentran trozos grandes de papel, bolas de papel, tejido/paños de plástico, u objetos punzantes (tales como vidrio, clavos, tornillos, monedas) y elementos de menor tamaño cuyo diámetro supere al de la abertura de succión, retírelos previamente para que no bloqueen el tubo de succión.
- No bloquee la salida ni la entrada de aire, ya que podría reducir la efectividad de filtrado del electrodoméstico.
- No lo utilice para aspirar líquidos inflamables ni explosivos, tales como agua, gasolina o queroseno.
- No lo utilice para aspirar soluciones tóxicas, tales como lejía (cloro), amoníaco, limpiadores para desagües ni otros líquidos.
- No lo utilice para aspirar piedra caliza, cemento, polvo de yeso, ceniza de chimenea, cantidades excesivas de harina ni tóner/tinta en polvo. No lo utilice para aspirar tóner o colorantes utilizados dentro de impresoras láser o fotocopiadoras, ya que podría provocar un incendio o una explosión.
- No lo utilice para aspirar humo ni sustancias en combustión, como briquetas de carbón, colillas de cigarrillos ni cerillas.
- No lo utilice para aspirar ningún objeto en las aperturas de succión. No utilice para el electrodoméstico para aspirar polvo, pelusa, cabello u otros elementos que puedan reducir el flujo de entrada aire o causar obstrucciones. Retírelos de antemano.
- Mantenga el flujo de aire y las piezas móviles del electrodoméstico alejados del cabello, prendas sueltas, los dedos y otras partes del cuerpo. No dirija los accesorios hacia los ojos, los oídos, la boca, ni los coloque en el aire.

- No apoye el aparato contra una superficie inestable tales como una silla o una mesa, ya que podría causar desperfectos o lesiones si se cae. Si el electrodoméstico se cayese, se dañase o experimentase otras anomalías, póngase en contacto con el servicio posventa para su reparación. No lo desarme por su cuenta.
- No lo cargue, utilice o guarde en entornos con altas temperaturas tales como cerca de fuentes de calor (fogos), climas cálidos o la exposición directa de la luz solar.
- Cargue, almacene y utilice el aparato a una temperatura entre 5°C/41°F y 38°C/100,4°F.
- Cargue solamente la batería a temperaturas de carga entre 5 °C y 38 °C. Siga estrictamente el método de carga especificada en el manual. Cargar en una temperatura fuera de este rango podría causar desperfectos en la batería.
- Este electrodoméstico es apto para su uso en altitudes no superiores a los 2000 metros.
- No sumerja la unidad principal ni las piezas con carga eléctrica en agua ni otros líquidos para su limpieza.
- Si el cable de alimentación, la batería o el electrodoméstico estuviera defectuoso, debe ser reemplazado por el fabricante, su agente de servicio u otro tipo de personal cualificado para evitar peligros.
- Cuando utilice un adaptador de enchufe de carga, utilice un adaptador que cumpla con los requisitos normativos locales; si se requiere una toma de corriente con alargador, utilice un alargador que cumpla también con los requisitos normativos locales. La corriente nominal total de los electrodomésticos conectados a la toma del alargador no debe exceder la corriente nominal de la toma de corriente fija original ni la del cableado.
- La fuente de luz contenida en esta luminaria solo debe ser reemplazada por el fabricante, su agente de servicio o una persona cualificada similar.
- Al limpiar y llevar a cabo el mantenimiento del electrodoméstico, apague primero la unidad principal y retire el cabezal del cepillo para evitar que el cabezal giratorio cause lesiones personales.
- Una vez finalizada la rutina de limpieza, asegúrese de que todas las piezas estén completamente secas e instaladas en su lugar correspondiente. No utilice el electrodoméstico hasta que el contenedor de polvo y el filtro estén correctamente instalados.
- Advertencia de peligro de incendio: No rocíe ningún tipo de fragancia en el filtro del electrodoméstico. Es sabido que los químicos que rocíe podrían ser inflamables, lo que podría prenderle fuego al electrodoméstico.
- La batería podría tener fugas bajo condiciones de temperaturas y humedad extremas. Si la fuga procedente de la batería entrase accidentalmente en contacto con la piel, enjuague la zona afectada inmediatamente con agua limpia. Si el líquido entrase en contacto con los ojos, además de enjuagarlos con agua limpia, busque asistencia y tratamiento sanitario de inmediato.
- Utilice solo el cable de alimentación facilitado con este electrodoméstico, junto con los accesorios y piezas de repuesto recomendados por la empresa.
- No utilice baterías no recargables. Este electrodoméstico solo utiliza una batería recargable dedicada; no la use en otros electrodoméstico.
- Cuando no se utilice durante periodos prolongados de tiempo, o antes de realizar el mantenimiento o la reparación, desconchufe el cable de alimentación y asegúrese de que la unidad principal esté apagada.
- No intente desmontar, reparar ni modifique la batería.

- **ADVERTENCIA:** Para cargar la batería, utilice solamente la unidad de fuente de alimentación desmontada con un voltaje de salida no superior a los 6,5 V y una corriente que no exceda los 2 A.
- Para evitar cortocircuitos, está estrictamente prohibido el desmontaje, la reparación o la modificación no autorizados, o el uso de conectores metálicos para la carga, etc.
- No intente desmontar este electrodoméstico, no debe modificar su cableado interno, sus componentes ni sus dispositivos de protección.
- No cargue, use ni almacene este electrodoméstico cerca de fuentes de calor, fuego ni áreas húmedas (tales como radiadores, cocinas, baños).
- No utilice este electrodoméstico cerca de elementos inflamables ni explosivos, o en entornos similares.
- Cuando lo coloque en un automóvil, evite la luz solar directa, ya que podría provocar sobrecalentamiento, ignición o explosión. Si se dispone a almacenarlo a largo plazo, no deje el aparato dentro del automóvil para evitar la decoloración, deformación o mal funcionamiento.
- Si el electrodoméstico produjese ruido, olores o una temperatura anormalmente excesiva, o si no funcionase como es debido, deje de usarlo inmediatamente, apague el interruptor y desconéctelo la fuente de alimentación.

Nosotros, XingKuang Innovation Technology (Suzhou) Co., Ltd., declaramos por la presente que este equipo cumple con las directivas aplicables y las normativas europeas, así con sus enmiendas. El texto completo de la declaración de conformidad de la UE está disponible en la siguiente página web: <https://www.mova.tech>

Para un manual electrónico detallado, diríjase a <https://www.mova.tech/pages/user-manuals-and-faqs>

El producto no cuenta con un modo de espera u otro estado equivalente en términos de requisitos de eficiencia energética o función de gestión de energía. Es probable que el consumo de energía del producto sea más alto que el de otros productos que cumplen con estos requisitos funcionales.



Lea el manual de funcionamiento



No mire fijamente la fuente
de luz encendida

Descripción del producto

Botón de encendido/ apagado

Cambia el nivel de potencia de succión

Interruptor deslizable

Deslice hacia arriba para encender
la luz de alerta/la aspiración

Deslice hacia abajo para encender
la linterna

Deslice a la posición central para
detener el funcionamiento



Indicador del
modo de succión

Indicador del nivel de
batería



Puerto de carga
del tipo C

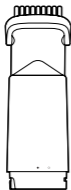

Boquilla para hendiduras 2
en 1(incluido el cabezal de
cepillo giratorio)

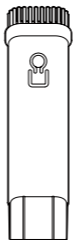

Boquilla plana
giratoria



Módulo de luz de alerta
(incluido el Rompecristales)

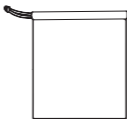

Boquilla de soplado

Cable de carga
del tipo C

Bolsa de almacenamiento

Método de uso

Instalación y uso del accesorio de aspiración

1. Consulte los iconos en la parte frontal de la unidad principal. Gire a la derecha para instalar la boquilla para hendiduras 2 en 1 y a la izquierda para retirarla. Alinee el icono del candado con el punto negro sólido para asegurarse de que esté instalado en su lugar.

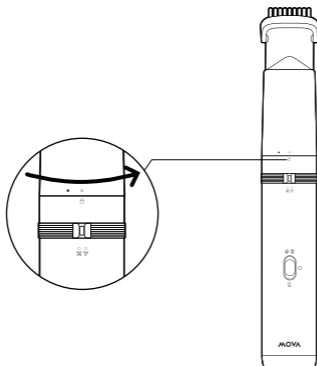

Método de uso

2. Consulte la siguiente ilustración para instalar correctamente la boquilla plana giratoria en la boquilla para hendiduras 2 en 1.

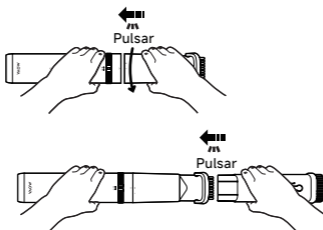

3. Deslice el interruptor hacia arriba para activar el modo de aspiración, que por defecto inicia en el modo de succión estándar.

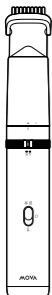

Modo
Fuerte



Modo
Estándar

Gire el botón de encendido para cambiar el modo de succión.

Primer giro: Cambia al modo fuerte y se iluminarán dos luces indicadoras del modo de succión;

Segundo giro: Cambia al modo estándar y se iluminará una luz indicadora del modo de succión.

Alternan los modos de forma secuencial.

Deslice el interruptor hasta la posición central para apagar el modo de aspiración.

Nota:

- Puede optar por utilizar solo el cabezal de cepillo giratorio en la boquilla para hendiduras 2 en 1 o acoplar la boquilla plana giratoria, según sus necesidades.
- Manténgalo alejado de prendas sueltas y del cabello.

Instalación y uso de la boquilla de soplado

1. Consulte con la figura de abajo para instalar la boquilla de soplado.

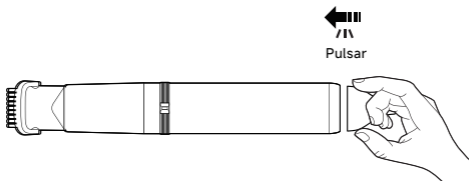

2. Cuando el modo de aspiración esté encendido, la función de soplado también se activará por defecto.

Instalación y uso del módulo de luz de alerta

1. Consulte los iconos indicadores en la parte frontal de la unidad principal, gire el módulo de luz de alerta hacia la derecha. Alinee el icono del candado con el punto negro sólido para asegurarse de que esté instalado en su lugar.

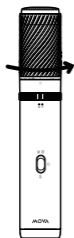

2. Deslice el interruptor hacia arriba, como se muestra en el diagrama, para encender la luz de alerta.



Función Rompecristales

Con el módulo de luz de alerta instalado, apunte la parte superior de la luz de alerta hacia el cristal y presione la parte inferior para romper el cristal, como se muestra en la ilustración.

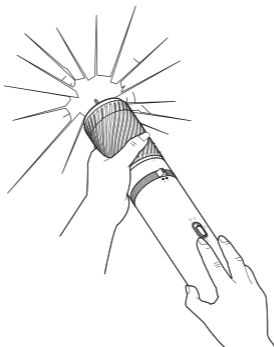

ADVERTENCIA:

- El rompecristales debe usarse únicamente en superficies de vidrio; no lo utilice para romper otros objetos.
- No apunte la abertura del rompecristales a mascotas ni a personas, ya que podría ponerles en grave peligro y poner su integridad física en riesgo.
- El rompecristales es solo para uso de emergencia como herramienta auxiliar. No se puede garantizar su eficacia para romper cristales, ya que puede verse afectada por factores como el material del cristal y la estructura del vehículo.
- Este producto no puede sustituir al triángulo de advertencia requerido por las normas de tráfico. Este producto no es el dispositivo de advertencia de peligro V-16 estipulado por la ley española.

ES Función de linterna

Deslice el interruptor hacia abajo para encender la función de linterna.

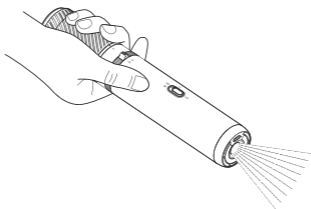

Nota:

- Se recomienda encender la linterna cuando la boquilla de soplado no esté instalada.
- La linterna se puede encender cuando está instalada la boquilla para hendiduras 2 en 1 o el módulo de luz de alerta.

Cargando

1. Se recomienda cargar el producto cada 3 meses si no prevé utilizarlo durante un periodo prolongado de tiempo.
2. Cargue utilizando un adaptador de corriente de 5 V y 2 A (se adquiere por separado) y el cable de carga original del tipo C.
3. Descripción del estado del indicador

Estado de aspiración		Estado del indicador
En funcionamiento	Potencia suficiente	Verde fijo
	Baja potencia	Parpadeo continuo en rojo
Cargando	Cargando	Parpadeo continuo en verde
	Cargado por completo	Verde fijo

Cuidado y mantenimiento

1. Consulte los iconos indicadores en la parte frontal de la unidad principal, gire la boquilla para hendiduras 2 en 1 hacia la izquierda y, a continuación, extraiga el depósito de polvo.

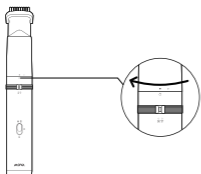

3. Se pueden lavar con agua limpia el contenedor de polvo, el filtro y el cabezal del cepillo. Vuelva a montarlo en orden cuando se hayan secado por completo.

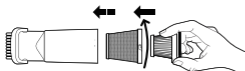

2. Retire la boquilla para hendiduras 2 en 1, vacíe el depósito de polvo y retire el filtro.

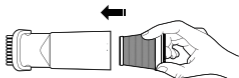

⚠ ADVERTENCIA: La unidad principal no es lavable; séquelo con un paño suave o con una toalla húmeda. No permita que entre agua en el puerto de carga.

Paquete de batería

La aspiradora contiene un paquete de batería ionizada de litio con un número determinado de ciclos de recarga. Después del uso diseñado, la batería podría no volver a cargarse. Si esto ocurriera, significa que el ciclo de vida útil del paquete de la batería ha llegado a su fin y necesita reemplazarse.

Procedimiento en caso de fuga de baterías

1. Evite el contacto directo: No manipule la fuga de baterías con las manos desnudas. Utilice guantes u otros materiales de protección para prevenir la irritación de la piel.
2. Asegure la ventilación: Mueva la batería a un lugar bien ventilado para evitar inhalar cualquier humo liberado durante la fuga.
3. Aísle la batería: Coloque la batería con la fuga en un contenedor no inflamable para evitar cualquier riesgo de combustión.
4. No lo tire en un cubo de basura ordinario: Las baterías de litio están clasificadas como residuo peligroso y no debe desecharse con la basura doméstica ordinaria.

ES Especificaciones

Aspiradora de mano inalámbrica			
Modelo del producto	V250A	Voltaje clasificado	11,1 V ---
Potencia nominal (para aspiradora)	120 W	Potencia nominal (para LED)	0,9 W
Capacidad clasificada	2000 mAh	Entrada nominal	5 V --- 2 A
Consumo eléctrico	Modo apagado < 0,5 W		
Tiempo para introducir la condición	Modo apagado < 5 min		
Temperatura ambiente máxima nominal de la linterna	38 °C		
Paquete de baterías recargables de iones de litio			
Modelo	V250A-H10-3S1P	Peso neto	200 g
Voltaje clasificado	11,1 V ---	Capacidad clasificada	2000 mAh
Energía	22,2 Wh		

El paquete de litio ionizado contiene sustancias que son peligrosas para el medio ambiente. Antes de tirar la aspiradora, retire el paquete de batería por personas especializadas, entonces tírela o reciclela de acuerdo a las leyes y regulaciones del país o de la región correspondiente.

Mantenga las baterías fuera del alcance de los niños. No se meta nunca las baterías en la boca. De ser tragadas, contacte con su médico de cabecera o con el instituto de toxicología local.

Bajo condiciones abusivas, nunca entre en contacto con la batería de la que salga líquido. Si entrase en contacto por accidente, enjuáguese con agua. Si el líquido entrase en contacto con los ojos, busque asistencia médica de inmediato. El líquido que sale de la batería podría causar irritación o quemaduras.

Errores	Causas posibles	Soluciones
Cuando se encienda el modo de aspiración, el indicador de carga parpadeará en rojo y en verde alternativamente, entonces el electrodoméstico se apagará.	El contenedor de polvo está lleno	Limpie el contenedor de polvo
	El filtro está obstruido	Limpie el filtro
	La apertura de succión está bloqueada	Limpie la apertura de succión
Durante su uso, el indicador de carga parpadeará en rojo y entonces se apagará, después el electrodoméstico dejará de funcionar.	La batería está agotada	Cargue cuanto antes
	Cortocircuito interno	Contacte con el servicio posventa

1. MOVA es responsable ante el consumidor de cualquier falta de conformidad en el material o en la mano de obra que no sea detectable en el momento de la compra.
2. Periodo de garantía: consulte con la oficina del servicio al cliente para obtener más información. Si la región donde se encuentra el cliente tuviera regulaciones diferentes, las regulaciones locales prevalecerán.
3. No se aplicará la garantía en los casos siguientes:
 - a. Problemas derivados de la negligencia, el uso o la instalación que no cumplan con las instrucciones proporcionadas por MOVA.
 - b. Manipulación y/o modificaciones del producto realizadas por entidades o individuos no autorizados expresamente por MOVA.
 - c. Desperfectos debidos a accidentales y/o negligencia por parte del consumidor/a, con especial referencia a las piezas externas.
 - d. Piezas sujetas a desgaste que no presenten defectos de fabricación.
 - e. No se presente un documento de compra válido (recibo, factura u otro) que certifique la fecha de adquisición del producto.
 - f. El modelo y/o los números del producto en el certificado de compra no concuerdan con el modelo y/o los números del producto.
4. Escanee el código QR para obtener la información de contacto con el servicio posventa.
5. El servicio posventa (incluido la garantía de calidad) en diversas regiones solamente se aplica a la versión local de los productos MOVA. Contacte con el servicio posventa de la región donde se ha originado la versión de su producto para recibir asistencia.

Información RAEE (Residuos de aparatos eléctricos y electrónicos)



Todos los productos que lleven este símbolo son residuos de aparatos eléctricos y electrónicos (RAEE, conforme a la Directiva 2012/19/UE) y no deben mezclarse con los residuos domésticos sin clasificar. En su lugar, debe proteger la salud humana y el medio ambiente entregando sus equipos de desecho en un punto de recogida designado para el reciclaje de residuos de aparatos eléctricos y electrónicos, según lo establezca el gobierno o las autoridades locales. La eliminación y el reciclaje adecuado ayudarán a prevenir posibles consecuencias negativas para el medio ambiente y para la salud humana. Póngase en contacto con el instalador o las autoridades locales para obtener más información sobre la ubicación, así como los términos y condiciones de dichos puntos de recogida.

Contáctenos



Página web:

<https://www.mova.tech>

Instruções de segurança

Para evitar acidentes, incluindo choques elétricos ou incêndios provocados por uma utilização incorreta, leia atentamente este manual antes de o utilizar e guarde-o para referência futura.

Advertência

- Este aparelho não se destina a ser utilizado por pessoas (incluindo crianças) com capacidades físicas, sensoriais ou mentais reduzidas, ou com falta de experiência e conhecimentos, exceto se tiverem recebido supervisão ou instruções relativas à utilização do aparelho por uma pessoa responsável pela sua segurança.
- Não permitir que seja utilizado como brinquedo. É necessário prestar muita atenção quando utilizado por ou perto de crianças. As crianças devem ser vigiadas para garantir que não brincam com o aparelho. As crianças não devem limpar ou efetuar a manutenção do aparelho sem supervisão.
- Não utilizar o aparelho ao ar livre ou em superfícies húmidas. Utilizar o aparelho apenas em superfícies interiores secas. Não tocar na ficha ou em qualquer parte do aparelho com as mãos molhadas.
- Este aparelho foi criado apenas para ser utilizado em ambiente doméstico ou no veículo. Não o utilizar no exterior, num ambiente comercial ou industrial.
- Não instalar, carregar ou utilizar este aparelho no exterior, em casas de banho ou à volta de uma piscina.
- Para reduzir o risco de incêndio, explosão ou ferimentos, inspecionar a bateria de lítio por danos antes de os utilizar. Não utilizar o aparelho se a bateria de lítio estiver danificada.
- Verificar o local a limpar antes de o utilizar. Se forem encontrados pedaços grandes de papel, bolas de papel, tecido plástico ou objetos pontiagudos, como vidro, pregos, parafusos, moedas e pequenos itens com diâmetro maior do que a abertura de sucção, removê-los previamente para evitar o bloqueio do tubo de sucção, o que pode afetar o uso normal do aparelho.
- Não bloquear a saída e a entrada de ar, pois isso pode reduzir a eficácia da filtragem do aparelho.
- Não utilizar para recolher líquidos inflamáveis ou explosivos, como água, gasolina, querosene.
- Não utilizar para recolher soluções tóxicas, tais como lixívia de cloro, amoníaco, desentupidor de canos ou outros líquidos.
- Não utilizar para recolher calcário, cimento, gesso em pó, cinzas de lareira, grandes quantidades de farinha ou toner/tinta em pó. Não utilizar para limpar toner ou corantes utilizados em impressoras a laser ou fotocopiadoras, pois isso pode causar incêndio ou explosão.
- Não utilizar para recolher fumo ou substâncias em combustão, tais como briquetes de carvão, pontas de cigarro ou fósforos.
- Não colocar nenhum objeto na abertura de sucção. Não utilizar o aparelho para recolher pó, algodão, cabelos ou outros itens que possam reduzir o fluxo de ar ou causar entupimento. Removê-los previamente.
- Manter o fluxo de ar regular do aparelho e as peças móveis afastadas de cabelos, roupas soltas, dedos e outras partes do corpo. Não apontar os acessórios para os olhos, ouvidos, boca ou expô-los ao ar.

- Não encostar o aparelho a uma superfície instável, como uma cadeira ou mesa, pois isso pode causar danos ou ferimentos se ele cair. Se o aparelho cair, estiver danificado ou apresentar outras anomalias, contactar o serviço pós-venda para reparação. Não o desmontar sozinho.
- Não carregar, utilizar ou armazenar em ambientes com temperaturas elevadas, tais como perto de fontes de calor, em climas quentes ou sob luz solar direta.
- Carregue, armazene e utilize o aparelho a uma temperatura entre 5°C/41°F e 38°C/100,4°F.
- Carregar a bateria apenas em temperaturas entre 5 °C e 38 °C. Seguir rigorosamente o método de carregamento especificado no manual. Carregar fora desta faixa de temperatura pode causar danos à bateria.
- Este aparelho é adequado para uso em altitudes que não excedam 2000 metros.
- Não mergulhar a unidade principal ou as peças eletricamente carregadas em água ou outros líquidos para limpeza.
- Se o cabo de alimentação, a bateria ou o aparelho estiver danificado, deve ser substituído pelo fabricante, pelo seu agente de assistência técnica ou por pessoas com qualificações semelhantes, de modo a evitar qualquer perigo.
- Ao utilizar um adaptador de carregamento, utilizar um adaptador que cumpra os requisitos das normas locais; quando for necessária uma tomada de extensão, utilizar uma tomada de extensão que cumpra os requisitos das normas locais. A corrente nominal total dos aparelhos ligados à tomada de extensão não deve exceder a corrente nominal da tomada fixa original ou da cablagem.
- A fonte de luz contida nesta luminária deve ser substituída pelo fabricante ou pelo seu agente de assistência ou por uma pessoa com qualificações semelhantes.
- Ao limpar e realizar a manutenção do aparelho, desligar primeiro a unidade principal e remover a cabeça da escova para evitar que a cabeça da escova rotativa cause ferimentos pessoais.
- Após a limpeza de rotina, garantir que todas as peças estejam completamente secas e instaladas no lugar. Não utilizar o aparelho antes que o recipiente para o pó e o filtro estejam corretamente instalados.
- Aviso de perigo de incêndio: Não aplicar qualquer tipo de fragrância no filtro do aparelho. Os produtos químicos presentes nestes aparelhos são inflamáveis, o que pode causar um incêndio.
- Em condições extremas de temperatura e humidade, a bateria pode vazar. Se o líquido vazado da bateria entrar em contacto com a pele, lave imediatamente com água limpa. Se o líquido entrar em contacto com os olhos, além de lavar com água limpa, procurar imediatamente assistência médica.
- Utilizar apenas o cabo de alimentação fornecido com este aparelho, bem como os acessórios e peças de reposição recomendados pela empresa.
- Não utilizar baterias não recarregáveis. Este aparelho utiliza apenas uma bateria recarregável dedicada; não a utilizar para outros aparelhos.
- Quando não estiver a ser utilizado por longos períodos, ou antes de manutenção ou reparação, desligar o cabo de alimentação e certificar-se de que a unidade principal está desligada.
- Não desmontar, reparar ou modificar a bateria.
- AVISO: Utilizar apenas a fonte de alimentação destacável com uma tensão de saída não superior a 6,5 V e uma corrente não superior a 2 A para carregar a bateria.
- É estritamente proibido desmontar, reparar, modificar ou utilizar conectores metálicos para carregar, etc., sem autorização, a fim de evitar curto-circuitos.

- Não tentar desmontar este aparelho, nem modificar as ligações internas, os componentes internos ou os dispositivos de proteção.
- Não carregar, utilizar ou armazenar este aparelho perto de fontes de calor, fogo e áreas húmidas (como radiadores, cozinhas, casas de banho).
- Não operar este aparelho perto de itens inflamáveis ou explosivos ou em ambientes semelhantes.
- Quando colocado num carro, evitar a luz solar direta, que pode causar superaquecimento, ignição ou explosão. Para armazenamento a longo prazo, não deixar o aparelho dentro do carro para evitar descoloração, deformação ou mau funcionamento.
- Se o aparelho apresentar ruído anormal, odor, temperatura excessiva ou mau funcionamento, interromper imediatamente a sua utilização, desligar o interruptor e desconectar a fonte de alimentação.

Nós, XingKuang Innovation Technology (Suzhou) Co., Ltd., declaramos que este equipamento está em conformidade com as Diretivas e Normas Europeias aplicáveis, e alterações. O texto completo da declaração de conformidade da UE está disponível no seguinte endereço de Internet: <https://www.mova.tech>

Para obter o manual eletrónico detalhado, visite <https://www.mova.tech/pages/user-manuals-and-faqs>

O produto não tem um modo de espera ou outro estado equivalente em termos de requisitos de eficiência energética ou função de gestão de energia, o consumo de energia do produto é provavelmente superior ao de outros produtos que cumprem estes requisitos funcionais.



Ler o manual do operador



Não olhar fixamente para a fonte de luz iluminada

PT Descrição geral do produto

Botão de comutação de energia
Comuta o nível de potência de sucção

Interruptor deslizante
Empurre para cima para ligar a luz de alerta/a aspiração
Empurrar para baixo para ligar a lanterna
Empurrar para a posição central para parar a operação

Indicador do modo de sucção

Indicador do nível da bateria

Porta de carregamento tipo C

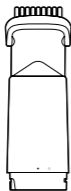

Bocal para fendas 2 em 1
(incl. Cabeça de escova rotativa)



Bocal plano giratório



Módulo da luz de alerta
(incl. quebra-vidros)



Bocal de sopro



Cabo de carregamento tipo C

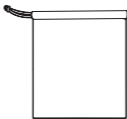

Saco de armazenamento

Como utilizar

Instalação e utilização dos acessórios do aspirador

1. Consulte os ícones na parte frontal da unidade principal. Gire para a direita para instalar o bocal para fendas 2 em 1 e para a esquerda para removê-lo. Alinhe o ícone de cadeado com o ponto preto sólido para garantir que está instalado corretamente no lugar.

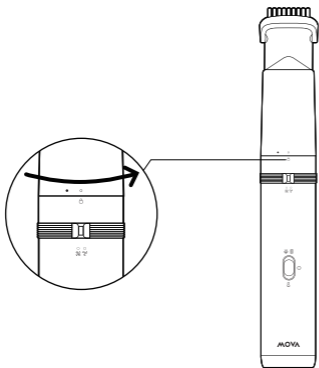

2. Consulte a figura abaixo para instalar corretamente o bocal plano giratório no bocal para fendas 2 em 1.

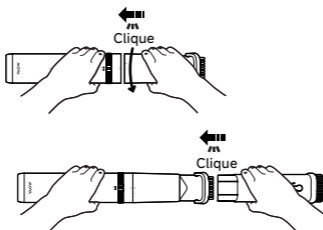

3. Empurre o interruptor deslizando para cima para ativar o modo de aspiração, que por padrão é o modo de sucção padrão.

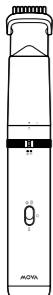

Modo Forte



Modo Padrão

Altere o botão de ligar/desligar para mudar o modo de sucção.

Primeira alternância: Muda para o modo forte e duas luzes indicadoras do modo de sucção acenderão;

Segunda alternância: Muda para o modo padrão e uma luz indicadora do modo de sucção acenderá.

Alterna entre os modos sequencialmente.

Empurre o interruptor deslizando para a posição central para desligar o modo de aspiração.

Nota:

- Pode optar por utilizar apenas a cabeça de escova rotativa no bocal para fendas 2 em 1 ou fixar o bocal plano giratório, conforme as necessidades.
- Mantenha afastado de roupas largas e cabelos.

Instalação e utilização do bocal de sopro

1. Consulte a figura abaixo para instalar o bocal de sopro.

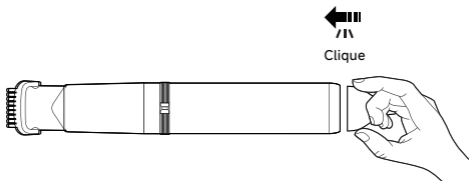

2. Quando o modo de aspiração é ativado, a função de sopro também é ativada por predefinição.

Instalação e utilização do módulo da luz de alerta

1. Consulte os ícones indicadores na parte frontal da unidade principal, rode o módulo da luz de alerta para a direita. Alinhe o ícone de cadeado com o ponto preto sólido para garantir que está instalado corretamente no lugar.

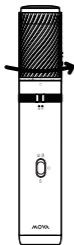

2. Ao deslizar o interruptor para cima no diagrama, a luz de alerta acende-se.

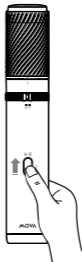

Função de quebra-vidros

Com o módulo da luz de alerta instalado, aponte a parte superior da luz de alerta para o vidro e pressione a parte inferior para quebrar o vidro, conforme ilustrado.

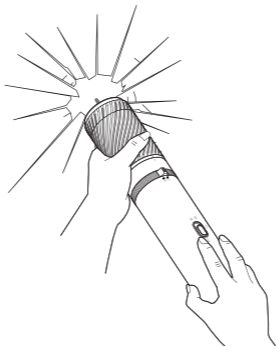

AVISO:

- O quebra-vidros só deve ser usado em superfícies de vidro; não o use para quebrar outros objetos.
- Não aponte a abertura do quebra-vidros para animais de estimação ou pessoas, pois isso pode causar sérios riscos à vida.
- O quebra-vidros destina-se apenas a uso de emergência como ferramenta auxiliar. A sua eficácia na quebra de vidros não pode ser garantida, uma vez que pode ser afetada por fatores como o material do vidro e a estrutura do veículo.
- Este produto não pode substituir o triângulo de pré-sinalização exigido pelos regulamentos de trânsito. Este produto não é o dispositivo de aviso de perigo V-16 estipulado pela lei espanhola.

Função de lanterna

Empurre o interruptor deslizante para baixo para ativar a função lanterna.

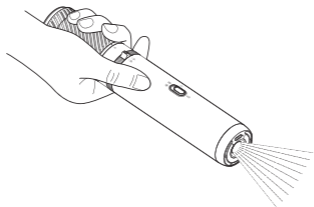

Nota:

- Recomenda-se ligar a lanterna quando o bocal de sopro não estiver instalado.
- A lanterna pode ser ligada quando o bocal para fendas 2 em 1 ou o módulo de luz de alerta está instalado.

Carregamento

1. Se o produto não for utilizado durante um longo período de tempo, recomenda-se carregá-lo uma vez a cada 3 meses.
2. Carregue utilizando um adaptador de alimentação de 5 V 2 A (adquirido separadamente) e o cabo de carregamento tipo C original.
3. Descrição do estado do indicador

Estado do aspirador		Estado do indicador
Em operação	Bateria suficiente	Verde sólido
	Bateria fraca	Vermelho intermitente contínuo
Carregamento	Carregamento	Verde intermitente contínuo
	Totalmente carregado	Verde sólido

Cuidados e Manutenção

1. Consulte os ícones indicadores na parte frontal da unidade principal, rode o bocal para fendas 2 em 1 para a esquerda e, em seguida, puxe o depósito de pó.

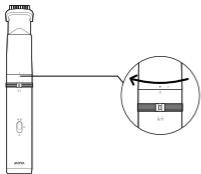

3. O recipiente para o pó, o filtro e a cabeça da escova podem ser lavados com água. Volte a montá-los por ordem depois de secarem completamente.

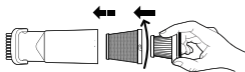

2. Remova o bocal para fendas 2 em 1, esvazie o depósito de pó e remova o filtro.

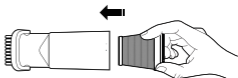

⚠ AVISO: A unidade principal não pode ser lavada. Limpe-a com um pano macio e húmido ou um toalhete. Não permita que água entre na porta de carregamento.

Bateria

O aspirador contém um conjunto de baterias de íões de lítio recarregáveis que têm um número limitado de ciclos de recarga. Após uso prolongado, a bateria pode deixar de manter a carga. Se isto acontecer, significa que a bateria atingiu o fim do seu ciclo de vida.

Como lidar com baterias com fugas

1. Evite o contacto direto: não manuseie as pilhas com as mãos desprotegidas. use luvas ou outros materiais de proteção para evitar a irritação da pele.
2. Garanta a ventilação: mova a bateria para uma área bem ventilada para evitar a inalação de quaisquer fumos libertados pela fuga.
3. Isole a bateria: coloque a bateria com fugas num recipiente não inflamável para eliminar qualquer risco de combustão.
4. Não descarte como lixo comum: as pilhas de lítio são classificadas como resíduos perigosos e não devem ser deitadas fora juntamente com o lixo doméstico normal.

Especificações

Aspirador manual sem fios			
Modelo do produto	V250A	Tensão nominal	11,1 V \equiv
Potência nominal (para aspirador de pó)	120 W	Potência nominal (para LED)	0,9 W
Capacidade nominal	2000 mAh	Entrada nominal	5 V \equiv 2 A
Consumo de energia	Modo desligado < 0,5 W		
Tempo para entrar na condição	Modo desligado < 5 min		
Temperatura ambiente máx. nominal da lanterna	38 °C		
Pacote de baterias recarregáveis de iões de lítio			
Modelo	V250A-H10-3S1P	Peso líquido	200 g
Tensão nominal	11,1 V \equiv	Capacidade nominal	2000 mAh
Energia	22,2 Wh		

O conjunto de iões de lítio contém substâncias que são perigosas para o meio ambiente. Antes de descartar o aparelho, retire a bateria por pessoal especializado, depois descarte-a ou recicle-a de acordo com as leis e regulamentos locais do país ou região onde é utilizada.

Mantenha as baterias fora do alcance das crianças. Nunca coloque as baterias na boca. Se engolidas, contacte o seu médico ou o centro de controlo de envenenamento local.

Em condições de uso abusivo, nunca contacte a bateria da qual o líquido possa ser ejetado. Se ocorrer contacto acidental, lave com água. Se o líquido entrar em contacto com os olhos, procure assistência médica imediatamente. O líquido ejetado da bateria pode causar irritação ou queimaduras.

PT Resolução de problemas

Erros	Possíveis causas	Soluções
Depois do modo de aspiração ser ligado, o indicador de carregamento pisca a vermelho e verde de forma alternada e o aparelho desliga-se.	O recipiente para o pó está cheio	Limpe o recipiente para o pó
	O filtro está entupido	Limpe o filtro
	A abertura de sucção está bloqueada	Limpe a abertura de sucção
Durante a utilização, o indicador de carregamento pisca a vermelho e, depois, desliga-se, e a unidade para.	A bateria está vazia	Carregue o mais rapidamente possível
	Curto-circuito interno	Contacte o serviço de pós-venda

Garantia

1. A MOVA é responsável perante o consumidor por qualquer falta de conformidade de material ou de fabrico não detetável no momento da compra.
2. Período de garantia: consultar o serviço de apoio ao cliente para mais informações. Se o território onde o consumidor está localizado tiver regulamentos diferentes, prevalecem os regulamentos locais.
3. A garantia não será aplicável nos seguintes casos:
 - a. Problemas devidos a descuido, uso ou instalação que não esteja em conformidade com as instruções fornecidas pela MOVA.
 - b. Violação e/ou modificação do produto por entidades ou indivíduos não expressamente autorizados pela MOVA.
 - c. Danos devidos a causas acidentais e/ou negligência por parte do consumidor, com especial referência às partes externas.
 - d. Peças sujeitas a desgaste que não apresentem defeitos de fabrico.
 - e. Não é fornecido qualquer documento de compra válido (recibo, fatura ou outro) para certificar a data de compra do produto.
 - f. O modelo e/ou os números do produto no certificado de compra não coincidem com o modelo e/ou os números apresentados no produto.
4. Ler o código QR para obter informações de contacto pós-venda.
5. O serviço pós-venda (incluindo a garantia de qualidade) em diversas regiões aplica-se exclusivamente à versão local dos produtos MOVA. Contacte o serviço pós-venda na região de origem da versão do seu produto para obter assistência.

Informações sobre REEE



Todos os produtos que ostentam este símbolo são resíduos de equipamentos elétricos e eletrónicos (REEE, de acordo com a diretiva 2012/19/UE) que não devem ser misturados com o lixo doméstico indiferenciado. Em vez disso, deve proteger a saúde humana e o ambiente, entregando o seu equipamento usado num ponto de recolha designado para a reciclagem de resíduos de equipamentos elétricos e eletrónicos, nomeado pelo governo ou pelas autoridades locais. A eliminação e reciclagem corretas ajudarão a evitar potenciais consequências negativas para o ambiente e a saúde humana. Contacte o instalador ou as autoridades locais para obter mais informações sobre a localização, bem como sobre os termos e condições desses pontos de recolha.

Como nos contactar



Website:

<https://www.mova.tech>

Για να αποφύγετε ατυχήματα, όπως ηλεκτροπληξία ή πυρκαγιά που προκαλούνται από ακατάλληλη χρήση, διαβάστε προσεκτικά το παρόν εγχειρίδιο πριν από τη χρήση και φυλάξτε το για μελλοντική αναφορά.

Προειδοποίηση

- Αυτή η συσκευή δεν προορίζεται για χρήση από άτομα (συμπεριλαμβανομένων των παιδιών) με μειωμένες σωματικές, αισθητηριακές ή διανοητικές ικανότητες ή έλλειψη εμπειρίας και γνώσεων, εκτός εάν επιβλέπονται ή λαμβάνουν οδηγίες σχετικά με τη χρήση της συσκευής από άτομο υπεύθυνο για την ασφάλειά τους.
- Μην επιτρέπετε τη χρήση ως παιχνίδι. Απαιτείται ιδιαίτερη προσοχή όταν χρησιμοποιείται από ή κοντά σε παιδιά. Τα παιδιά πρέπει να επιβλέπονται ώστε να διασφαλίζεται ότι δεν παίζουν με τη συσκευή. Τα παιδιά δεν θα πρέπει να καθαρίζουν ή να συντηρούν τη συσκευή χωρίς επίβλεψη.
- Μη χρησιμοποιείτε τη συσκευή σε εξωτερικούς χώρους ή σε υγρές επιφάνειες. Χρησιμοποιείτε τη συσκευή μόνο σε στεγνές εσωτερικές επιφάνειες. Μην αγγίζετε το φως ή οποιοδήποτε μέρος της συσκευής με βρεγμένα χέρια.
- Η συσκευή είναι σχεδιασμένη αποκλειστικά για οικιακή χρήση και εντός του αυτοκινήτου. Μη χρησιμοποιείτε σε εξωτερικούς χώρους, για εμπορικούς σκοπούς ή σε βιομηχανικό περιβάλλον.
- Μην εγκαθιστάτε, φορτίζετε ή χρησιμοποιείτε αυτήν τη συσκευή σε εξωτερικούς χώρους, σε μπάνια ή γύρω από πιάνα.
- Για να μειώσετε τον κίνδυνο πυρκαγιάς, έκρηξης ή τραυματισμού, ελέγξτε την μπαταρία λιθίου για ζημιά πριν από τη χρήση. Μη χρησιμοποιείτε τη συσκευή εάν η μπαταρία λιθίου έχει υποστεί ζημιά.
- Ελέγξτε την περιοχή που πρόκειται να καθαριστεί πριν από τη χρήση. Εάν βρεθούν μεγάλα κομμάτια χαρτιού, μπάλες χαρτιού, πλαστικό ύφασμα ή αιχμηρά αντικείμενα όπως γυαλί, καρφιά, βίδες, νομίσματα και μικρά αντικείμενα με διάμετρο μεγαλύτερη του ανοίγματος αναρρόφησης, αφαιρέστε τα εκ των προτέρων, για να αποτρέψετε τη φραγή του σωλήνα αναρρόφησης που θα επηρεάσει τη φυσιολογική χρήση της συσκευής.
- Μην μπλοκάρτε την έξοδο και την είσοδο αέρα, καθώς αυτό ενδέχεται να μειώσει την αποτελεσματικότητα του φίλτραρίσματος της συσκευής.
- Μη χρησιμοποιείτε για την αναρρόφηση εύφλεκτων ή εκρηκτικών υγρών, όπως νερό, βενζίνη, κηροζίνη.
- Μη χρησιμοποιείτε για την αναρρόφηση τοξικών διαλυμάτων, όπως χλωρίνη, αμμωνία, καθαριστικό αποχέτευσης ή άλλα υγρά.
- Μη χρησιμοποιείτε για την αναρρόφηση ασβεστόλιθου, ταϊμέντου, σκόνης γύψου, στάχτης τζακιού, μεγάλων ποσοτήτων αλευριού ή σκόνης γραφίτη/μελάνης. Μη χρησιμοποιείτε για τον καθαρισμό γραφίτη ή χρωστικών ουσιών που χρησιμοποιούνται σε εκτυπωτές laser ή φωτοαντιγραφικά μηχανήματα, καθώς αυτό μπορεί να προκαλέσει φωτιά ή έκρηξη.
- Μη χρησιμοποιείτε για την αναρρόφηση καπνού ή ουσιών που καίγονται, όπως κάρβουνο ή μπρικέτες, αποτσίγαρα ή σπύρα.
- Μην τοποθετείτε αντικείμενα στο άνοιγμα αναρρόφησης. Μη χρησιμοποιείτε τη συσκευή για την αναρρόφηση σκόνης, χνουδιών, τριχών ή άλλων αντικειμένων που ενδέχεται να μειώσουν τη ροή αέρα ή να προκαλέσουν φραγή. Αφαιρέστε εκ των προτέρων.
- Κρατήστε την ομαλή ροή αέρα και τα κινούμενα μέρη της συσκευής μακριά από μαλλιά, φαρδιά ρούχα, δάχτυλα και άλλα μέρη του σώματος. Μη στοχεύετε τα αξεσουάρ προς τα μάτια, τα

αυτιά, το στόμα ή μην τα τοποθετείτε στον αέρα.

- Μην ακουμπάτε τη συσκευή πάνω σε μια ασαθρή επιφάνεια, όπως καρέκλα ή τραπέζι, καθώς αυτό μπορεί να προκαλέσει ζημιά ή τραυματισμό σε περίπτωση πτώσης. Εάν η συσκευή πέσει, καταστραφεί ή παρουσιάσει άλλες ανωμαλίες, επικοινωνήστε με το τμήμα εξυπηρέτησης μετά την πώληση για επισκευή. Μην αποσυναρμολογείτε μόνοι σας.
- Μη φορτίζετε, χρησιμοποιείτε ή αποθηκεύετε σε περιβάλλοντα υψηλής θερμοκρασίας, κοντά σε πηγές φωτιάς, θερμό καιρό ή άμεσο ηλιακό φως.
- Φορτίστε, αποθηκεύστε και χρησιμοποιήστε τη συσκευή σε θερμοκρασία μεταξύ 5°C/41°F και 38°C/100,4°F.
- Φορτίζετε την μπαταρία σε θερμοκρασίες φόρτισης μεταξύ των 5 °C και 38 °C. Ακολουθείτε ρητά τη μέθοδο φόρτισης που καθορίζεται στο εγχειρίδιο. Η φόρτιση εκτός αυτής της θερμοκρασίας μπορεί να προκαλέσει ζημιά στην μπαταρία.
- Αυτή η συσκευή είναι κατάλληλη για χρήση σε υψόμετρα που δεν ξεπερνούν τα 2000 μέτρα.
- Μη βυθίζετε την κύρια μονάδα ή ηλεκτρικά φορτισμένα στοιχεία στο νερό, ή σε άλλα υγρά, για καθαρισμό.
- Αν το καλώδιο ρεύματος, η μπαταρία ή η συσκευή καταστραφεί, πρέπει να αντικατασταθεί από τον κατασκευαστή, τον αντιπρόσωπο σέρβις του ή παρόμοια εξουσιοδοτημένα άτομα προκειμένου να αποφεύγετε έναν κίνδυνο.
- Όταν χρησιμοποιείτε ένα βύσμα για προσαρμογέα φόρτισης, χρησιμοποιήστε ένα βύσμα προσαρμογέα που να ικανοποιεί τις τοπικές τυπικές απαιτήσεις. Όταν απαιτείται καλώδιο επέκτασης, χρησιμοποιήστε ένα που να ικανοποιεί τις τοπικές τυπικές απαιτήσεις. Το συνολικό ονομαστικό ρεύμα των συσκευών που συνδέονται στην πρίζα καλωδίου επέκτασης δεν θα πρέπει να υπερβαίνει το ονομαστικό ρεύμα της αρχικής σταθερής πρίζας ή της καλωδίωσης.
- Η πηγή φωτός που περιέχεται σε αυτό το φωτιστικό σώμα θα αντικαθίσταται από τον κατασκευαστή ή τον αντιπρόσωπο σέρβις του, ή παρόμοιο εξουσιοδοτημένο άτομο.
- Όταν εκτελείται καθαρισμός και συντήρηση της συσκευής, πρώτα να απενεργοποιείτε την κύρια μονάδα και να αφαιρέσετε την κεφαλή βούρτσας για να αποτρέπεται η πρόκληση σωματικής βλάβης από την περιστρεφόμενη κεφαλή βούρτσας.
- Μετά τον καθαρισμό ρουτίνας, βεβαιωθείτε ότι όλα τα μέρη στεγνώνουν πλήρως και εγκαθίστανται στη θέση τους. Μη χρησιμοποιείτε τη συσκευή πριν την ορθή εγκατάσταση του δοχείου σκόνης και του φίλτρου.
- Προειδοποίηση κινδύνου πυρκαγιάς: Μην εφαρμόζετε οποιοδήποτε είδος αρώματος στο φίλτρο της συσκευής. Οι χημικές ουσίες σε αυτές τις συσκευές είναι γνωστό ότι είναι εύφλεκτες, το οποίο μπορεί να προκαλέσει ανάφλεξη της συσκευής.
- Υπό ακραίες θερμοκρασίες και υγρασία, η μπαταρία ενδέχεται να παρουσιάσει διαρροή. Εάν υγρό της μπαταρίας που διαρρέυσει έρθει σε επαφή με το δέρμα, ξεπλύνετε αμέσως με καθαρό νερό. Εάν το υγρό έρθει σε επαφή με τα μάτια, εκτός από την πλύση με καθαρό νερό, αναζητήστε άμεση ιατρική συμβουλή και θεραπεία.
- Χρησιμοποιείτε μόνο το καλώδιο ρεύματος που παρέχεται με τη συσκευή, καθώς και αξεσουάρ και ανταλλακτικά που προτείνονται από την εταιρεία.
- Μη χρησιμοποιείτε μη επαναφορτιζόμενες μπαταρίες. Αυτή η συσκευή χρησιμοποιεί μόνο μια αποκλειστική επαναφορτιζόμενη μπαταρία, μη χρησιμοποιείτε για άλλες συσκευές.
- Όταν δεν χρησιμοποιείται για μεγάλες χρονικές περιόδους ή πριν τη συντήρηση ή επισκευή, αποσυνδέστε το καλώδιο ρεύματος και βεβαιωθείτε ότι η κύρια μονάδα είναι απενεργοποιημένη.
- Μην επιχειρήσετε να αποσυναρμολογήσετε, επισκευάσετε ή τροποποιήσετε τη συσκευή μόνοι σας.

- **ΠΡΟΕΙΔΟΠΟΙΗΣΗ:** Χρησιμοποιείτε μόνο την αποσπώμενη μονάδα παροχής ρεύματος με μια τάση εξόδου που δεν υπερβαίνει τα 6,5 V και ρεύμα που δεν υπερβαίνει τα 2 A για τη φόρτιση της μπαταρίας.
- Απαγορεύεται ρητά η μη εξουσιοδοτημένη αποσυναρμολόγηση, επισκευή, τροποποίηση ή η χρήση μεταλλικών συνδετήρων για φόρτιση, κ.λπ. για την αποφυγή βραχυκυκλώματος.
- Μην επιχειρήσετε να αποσυναρμολογήσετε τη συσκευή, ούτε θα πρέπει να τροποποιήσετε την εσωτερική καλωδίωση, τα εξαρτήματα ή τις προστατευτικές διατάξεις της.
- Μη φορτίζετε, χρησιμοποιείτε ή αποθηκεύετε τη συσκευή κοντά σε πηγές θερμότητας, φωτιά και περιοχές υψηλής υγρασίας (όπως ψυγεία, κουζίνες, μάνια).
- Μη λειτουργείτε τη συσκευή κοντά σε εύφλεκτα ή εκρηκτικά αντικείμενα, ή σε παρόμοια περιβάλλοντα.
- Όταν τοποθετείται σε αυτοκίνητο, αποφύγετε την έκθεση στο άμεσο ηλιακό φως, κάτι που μπορεί να οδηγήσει σε υπερθέρμανση, ανάφλεξη ή έκρηξη. Για αποθήκευση μακράς διάρκειας, μην αφήνετε τη συσκευή εντός του αυτοκινήτου για την αποφυγή αποχρωματισμού, παραμόρφωσης ή δυσλειτουργίας.
- Εάν η συσκευή παρουσιάζει μη φυσιολογικό θόρυβο, οσμή, υπερβολική θερμοκρασία ή δυσλειτουργία, διακόψτε άμεσα τη χρήση της, απενεργοποιήστε τον διακόπτη και αποσυνδέστε την παροχή ρεύματος.

Εμείς, η XingKuang Innovation Technology (Suzhou) Co., Ltd., δηλώνουμε ότι αυτός ο εξοπλισμός συμμορφώνεται με τις ισχύουσες οδηγίες και τις ευρωπαϊκές προδιαγραφές και τις τροποποιήσεις τους. Το πλήρες κείμενο της δήλωσης συμμόρφωσης της ΕΕ είναι διαθέσιμο στην ακόλουθη διεύθυνση στο διαδίκτυο: <https://www.mova.tech>

Για το αναλυτικό ηλεκτρονικό εγχειρίδιο, μεταβείτε στη διεύθυνση <https://www.mova.tech/pages/user-manuals-and-faqs>

Το προϊόν δεν διαθέτει κατάσταση αναμονής ή άλλη ισοδύναμη κατάσταση όσον αφορά τις απαιτήσεις ενεργειακής απόδοσης ή λειτουργία διαχείρισης ισχύος, επομένως η κατανάλωση ενέργειας του προϊόντος είναι πιθανόν να είναι υψηλότερη από αυτή άλλων προϊόντων που πληρούν αυτές τις λειτουργικές απαιτήσεις.



Διαβάστε το εγχειρίδιο χρήσης



Μην κοιτάτε την πηγή φωτός.

Επισκόπηση προϊόντος

Διακόπτης λειτουργίας

Αλλάζει τη στάθμη ισχύος αναρρόφησης

Συρόμενος διακόπτης

Σπρώξτε προς τα πάνω για να ανάψετε τη λυχνία ειδοποίησης/το σκούπισμα

Πιέστε κάτω για ενεργοποίηση του φακού

Πιέστε στην κεντρική θέση για διακοπή λειτουργίας



Φωτεινή ένδειξη λειτουργίας αναρρόφησης

Φωτεινή ένδειξη στάθμης μπαταρίας



Θύρα φόρτισης Type-C

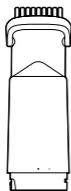

Ακροφύσιο για σχισμές 2-σε-1 (περιλ. περιστρεφόμενη κεφαλή βούρτσας)

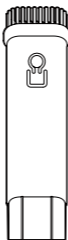

Περιστρεφόμενο επίπεδο ακροφύσιο



Μονάδα λυχνίας ειδοποίησης (περιλ. θραύστης γυαλιού)



Ακροφύσιο
φυσήματος



Καλώδιο φόρτισης
Type-C

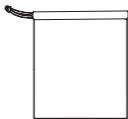

Τσάντα αποθήκευσης

Οδηγίες χρήσης

Εγκατάσταση και χρήση του προσαρτήματος σκούπας

1. Ανατρέξτε στα εικονίδια στο μπροστινό μέρος της κύριας μονάδας. Περιστρέψτε προς τα δεξιά για να εγκαταστήσετε το ακροφύσιο για σχισμές 2-σε-1 και προς τα αριστερά για να το αφαιρέσετε. Ευθυγραμμίστε το εικονίδιο κλειδώματος με τη γεμάτη μαύρη τελεία για να βεβαιωθείτε ότι έχει τοποθετηθεί σωστά στη θέση του.

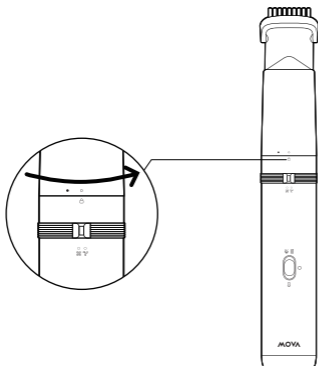

Οδηγίες χρήσης

2. Ανατρέξτε στην παρακάτω εικόνα για να εγκαταστήσετε σωστά το περιστρεφόμενο επίπεδο ακροφύσιο στο ακροφύσιο για σχισμές 2-σε-1.

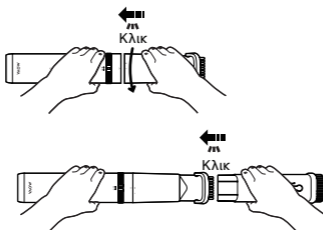

3. Πιέστε τον συρόμενο διακόπτη πάνω για να ενεργοποιήσετε τη λειτουργία σκουπισματος, το οποίο από προεπιλογή οδηγεί στην τυπική λειτουργία αναρρόφησης.

Γυρίστε τον μοχλό διακόπτη λειτουργίας για να αλλάξετε τη λειτουργία αναρρόφησης.

Πρώτη αλλαγή: Αλλάζει στην ισχυρή λειτουργία και θα ανάψουν δύο φωτεινές ενδείξεις της λειτουργίας αναρρόφησης.

Δεύτερη αλλαγή: Αλλάζει στην τυπική λειτουργία και θα ανάψει μία φωτεινή ένδειξη της λειτουργίας αναρρόφησης.

Αλλάζει διαδοχικά μεταξύ των λειτουργιών.

Πιέστε τον συρόμενο διακόπτη στην κεντρική θέση για να απενεργοποιήσετε τη λειτουργία σκουπισματος.

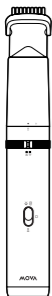

 Ισχυρή
 λειτουργία



 Τυπική
 λειτουργία

Σημείωση:

- Μπορείτε να επιλέξετε να χρησιμοποιήσετε μόνο την περιστρεφόμενη κεφαλή βούρτσας στο ακροφύσιο για σχισμές 2-σε-1 ή να τοποθετήσετε το περιστρεφόμενο επίπεδο ακροφύσιο, ανάλογα με τις ανάγκες σας.
- Κρατήστε μακριά από φαρδιά ρούχα και μαλλιά.

Εγκατάσταση και χρήση του ακροφυσίου φυσήματος

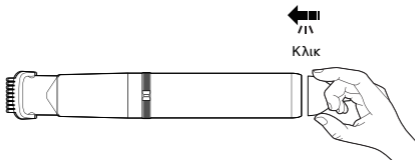
1. Ανατρέξτε στην παρακάτω εικόνα για να εγκαταστήσετε το ακροφύσιο φυσήματος.



2. Όταν η λειτουργία σκουπίσματος είναι ενεργοποιημένη, η λειτουργία φυσήματος ενεργοποιείται επίσης από προεπιλογή.

Εγκατάσταση και χρήση της μονάδας λυχνίας ειδοποίησης

1. Ανατρέξτε στα εικονίδια ενδείξεων στο μπροστινό μέρος της κύριας μονάδας, περιστρέψτε τη μονάδα λυχνίας ειδοποίησης προς τα δεξιά. Ευθυγραμμίστε το εικονίδιο κλειδώματος με τη γεμάτη μαύρη τελεία για να βεβαιωθείτε ότι έχει τοποθετηθεί σωστά στη θέση του.

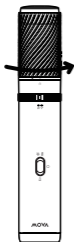

2. Σύροντας τον διακόπτη προς τα πάνω, όπως φαίνεται στο διάγραμμα, ανάβει η λυχνία ειδοποίησης.

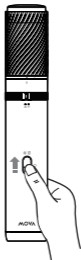

Função de quebra-vidros

Με τη μονάδα λυχνίας ειδοποίησης εγκατεστημένη, στρέψτε το πάνω μέρος της λυχνίας ειδοποίησης προς το τζάμι και πιέστε το κάτω μέρος για να σπάσετε το τζάμι, όπως απεικονίζεται.

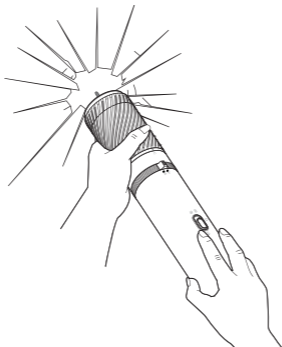

⚠ ΠΡΟΕΙΔΟΠΟΙΗΣΗ:

- Ο θραύστης γυαλιού θα χρησιμοποιείται αποκλειστικά για γυάλινες επιφάνειες, όχι για να σπάσετε άλλα αντικείμενα.
- Μην στοχεύετε το άνοιγμα του θραύστη γυαλιού σε κατοικίδια ή ανθρώπους, καθώς αυτό μπορεί να προκαλέσει σοβαρό κίνδυνο για τη ζωή.
- Ο θραύστης κρυστάλλων προορίζεται μόνο για έκτακτη χρήση ως βοηθητικό εργαλείο. Η αποτελεσματικότητά του στη θραύση γυαλιού δεν μπορεί να εγγυηθεί, καθώς μπορεί να επηρεαστεί από παράγοντες όπως το υλικό του γυαλιού και η δομή του οχήματος.
- Αυτό το προϊόν δεν μπορεί να αντικαταστήσει το τρίγωνο προειδοποίησης που απαιτείται από τους κανονισμούς οδικής κυκλοφορίας. Αυτό το προϊόν δεν είναι η συσκευή προειδοποίησης κινδύνου V-16 που προβλέπεται από την ισπανική νομοθεσία.

EL Λειτουργία φακού

Πιέστε κάτω τον συρόμενο διακόπτη για να ενεργοποιήσετε τη λειτουργία φακού.

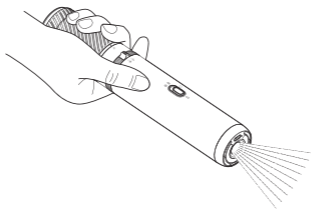

Σημείωση:

- Συνιστάται η ενεργοποίηση του φακού όταν δεν έχει εγκατασταθεί το ακροφύσιο φυσήματος.
- Ο φακός μπορεί να ενεργοποιηθεί όταν είναι εγκατεστημένο είτε το ακροφύσιο για σχισμές 2-σε-1 είτε η μονάδα λυχνίας ειδοποίησης.

Φόρτιση

1. Εάν το προϊόν δεν χρησιμοποιείται για μεγάλο διάστημα, συνιστάται να το φορτίσετε κάθε 3 μήνες.
2. Φορτίστε χρησιμοποιώντας έναν προσαρμογέα ρεύματος 5 V 2 A (πωλείται χωριστά) και το αρχικό καλώδιο φόρτισης Type-C.
3. Περιγραφή κατάστασης φωτεινής ένδειξης

Κατάσταση σκούπας		Κατάσταση φωτεινής ένδειξης
Σε λειτουργία	Επαρκής ισχύς	Σταθερό πράσινο
	Χαμηλή ισχύς	Αναβοσβήνει συνεχώς κόκκινο
Φόρτιση	Φόρτιση	Αναβοσβήνει συνεχώς πράσινο
	Πλήρως φορτισμένο	Σταθερό πράσινο

Φροντίδα και συντήρηση

1. Ανατρέξτε στα εικονίδια ενδείξεων στο μπροστινό μέρος της κύριας μονάδας, περιστρέψτε το ακροφύσιο για σχισμές 2-σε-1 προς τα αριστερά και, στη συνέχεια, τραβήξτε έξω το δοχείο σκόνης.

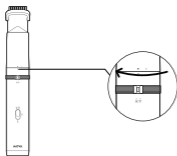

3. Το δοχείο σκόνης, το φίλτρο και η κεφαλή βούρτσας μπορούν να ξεπλυθούν με νερό. Επανασυναρμολογήστε τα με τη σειρά αφού στεγνώσουν πλήρως.

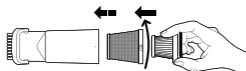

2. Αφαιρέστε το ακροφύσιο για σχισμές 2-σε-1, αδειάστε το δοχείο σκόνης και αφαιρέστε το φίλτρο.

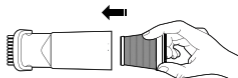

- ⚠ ΠΡΟΕΙΔΟΠΟΙΗΣΗ:** Η κύρια μονάδα δεν μπορεί να πλυθεί, ακουπίστε τη με ένα μαλακό νοτισμένο πανί ή υγρό πανηλάκι. Μην επιτρέπετε την είσοδο νερού στη θύρα φόρτισης.

Συστοιχία μπαταρίας

Η ηλεκτρική σκούπα περιέχει μια επαναφορτιζόμενη συστοιχία μπαταριών ιόντων λιθίου, η οποία έχει περιορισμένο αριθμό κύκλων επαναφόρτισης. Μετά από παρατεταμένη χρήση, η συστοιχία μπαταρίας ενδέχεται να μην κρατάει πλέον φορτίο. Εάν συμβεί αυτό, σημαίνει ότι η συστοιχία μπαταρίας έχει φτάσει στο τέλος του κύκλου ζωής της.

Τρόπος χειρισμού μπαταριών με διαρροή

1. Αποφύγετε την άμεση επαφή: Μη χειρίζεστε μπαταρίες που παρουσιάζουν διαρροή με γυμνά χέρια. Χρησιμοποιήστε γάντια ή άλλα προστατευτικά υλικά για να αποφύγετε τον ερεθισμό του δέρματος.
2. Εξασφαλίστε επαρκή αερισμό: Μεταφέρετε την μπαταρία σε καλά αεριζόμενο χώρο για να αποφύγετε την εισπνοή τυχόν αναθυμιάσεων που απελευθερώνονται από τη διαρροή.
3. Απομονώστε την μπαταρία: Τοποθετήστε την μπαταρία που παρουσιάζει διαρροή σε μη εύφλεκτο δοχείο για να εξαλείψετε κάθε κίνδυνο καύσης.
4. Μην την απορρίπτετε μαζί με τα συνηθισμένα απορρίμματα: Οι μπαταρίες λιθίου ταξινομούνται ως επικίνδυνα απόβλητα και δεν πρέπει να απορρίπτονται μαζί με τα καθημερινά οικιακά απορρίμματα.

Ασύρματη ηλεκτρική σκούπα χειρός			
Μοντέλο προϊόντος	V250A	Ονομαστική τάση	11,1 V \equiv
Ονομαστική ισχύς (για ηλεκτρική σκούπα)	120 W	Ονομαστική ισχύς (για LED)	0,9 W
Ονομαστική χωρητικότητα	2000 mAh	Ονομαστική είσοδος	5 V \equiv 2 A
Κατανάλωση ενέργειας	Εκτός λειτουργίας < 0,5 W		
Χρόνος εισόδου στην κατάσταση	Εκτός λειτουργίας < 5 λεπτά		
Ονομαστική μέγιστη θερμοκρασία περιβάλλοντος του φακού	38 °C		
Επαναφορτιζόμενη μπαταρία ιόντων λιθίου			
Μοντέλο	V250A-H10-3S1P	Καθαρό βάρος	200 g
Ονομαστική τάση	11,1 V \equiv	Ονομαστική χωρητικότητα	2000 mAh
Ενέργεια	22,2 Wh		

Η συστοιχία μπαταριών ιόντων λιθίου περιέχει ουσίες που είναι επικίνδυνες για το περιβάλλον. Πριν απορρίψετε τη συσκευή, παρακαλούμε αφαιρέστε τη συστοιχία μπαταριών από εξειδικευμένο προσωπικό και, στη συνέχεια, απορρίψτε ή ανακυκλώστε την σύμφωνα με τους τοπικούς νόμους και κανονισμούς της χώρας ή της περιοχής στην οποία χρησιμοποιείται.

Οι μπαταρίες πρέπει να φυλάσσονται μακριά από παιδιά. Ποτέ μη βάζετε μπαταρίες στο στόμα. Σε περίπτωση κατάποσης, επικοινωνήστε με τον γιατρό σας ή με το τοπικό κέντρο δηλητηριάσεων.

Υπό συνθήκες κακής μεταχείρισης, μην έρχεστε ποτέ σε επαφή με την μπαταρία από την οποία ενδέχεται να εκτοξευτεί υγρό. Εάν έρθετε κατά λάθος σε επαφή, ξεπλύνετε με νερό. Εάν το υγρό έρθει σε επαφή με τα μάτια, ζητήστε αμέσως ιατρική βοήθεια. Το υγρό που εκτοξεύεται από την μπαταρία μπορεί να προκαλέσει ερεθισμό ή εγκαύματα.

Αντιμετώπιση προβλημάτων

Σφάλματα	Πιθανές αιτίες	Λύσεις
Μετά την ενεργοποίηση της λειτουργίας σκουπίσματος, η φωτεινή ένδειξη φόρτισης αναβοσβήνει εναλλάξ σε κόκκινο και πράσινο, και η συσκευή απενεργοποιείται.	Το δοχείο σκόνης είναι γεμάτο	Καθαρίστε το δοχείο σκόνης
	Το φίλτρο είναι φραγμένο	Καθαρίστε το φίλτρο
	Το άνοιγμα αναρρόφησης είναι μπλοκαρισμένο	Καθαρίστε το άνοιγμα αναρρόφησης
Κατά τη διάρκεια της χρήσης, η ενδεικτική λυχνία φόρτισης αναβοσβήνει με κόκκινο χρώμα και μετά σβήνει, και η συσκευή σταματά να λειτουργεί.	Η μπαταρία έχει εξαντληθεί	Φορτίστε το συντομότερο δυνατό
	Εσωτερικό βραχυκύκλωμα	Επικοινωνήστε με το τμήμα εξυπηρέτησης μετά την πώληση

1. Η ΜΟΒΑ ευθύνεται έναντι του καταναλωτή για οποιαδήποτε έλλειψη συμμόρφωσης σε υλικό ή κατασκευή που δεν μπορεί να εντοπιστεί κατά τη στιγμή της αγοράς.
2. Περίοδος εγγύησης: ανατρέξτε στο γραφείο εξυπηρέτησης πελατών για περισσότερες πληροφορίες. Εάν η περιοχή στην οποία βρίσκεται ο καταναλωτής έχει διαφορετικούς κανονισμούς, υπερಿಸχύνουν οι τοπικοί κανονισμοί.
3. Η εγγύηση δεν ισχύει στις ακόλουθες περιπτώσεις:
 - a. Προβλήματα που οφείλονται σε απροσεξία, χρήση ή εγκατάσταση που δεν συμμορφώνεται με τις οδηγίες που παρέχει η ΜΟΒΑ.
 - b. Επεμβάσεις ή/και τροποποιήσεις του προϊόντος από οντότητες ή άτομα που δεν είναι ρητά εξουσιοδοτημένα από τη ΜΟΒΑ.
 - c. Ζημιές που οφείλονται σε τυχαία αίτια ή/και αμέλεια εκ μέρους του καταναλωτή, με ιδιαίτερη αναφορά στα εξωτερικά μέρη.
 - d. Μέρη που υπόκεινται σε φθορά και δεν έχουν κατασκευαστικά ελαττώματα.
 - e. Δεν προσκομίζεται έγκυρο έγγραφο αγοράς (απόδειξη, τιμολόγιο ή άλλο) που να πιστοποιεί την ημερομηνία αγοράς του προϊόντος.
 - f. Το μοντέλο ή/και οι αριθμοί του προϊόντος στο πιστοποιητικό αγοράς δεν συμφωνούν με το μοντέλο ή/και τους αριθμούς που αναγράφονται στο προϊόν.
4. Σαρώστε τον κωδικό QR για να λάβετε πληροφορίες επικοινωνίας μετά την πώληση.
5. Η εξυπηρέτηση μετά την πώληση (συμπεριλαμβανομένης της εγγύησης ποιότητας) σε διάφορες περιοχές ισχύει αποκλειστικά για την τοπική έκδοση των προϊόντων ΜΟΒΑ. Επικοινωνήστε με την υπηρεσία εξυπηρέτησης μετά την πώληση στην περιοχή από την οποία προέρχεται η έκδοση του προϊόντος σας για υποστήριξη.

Πληροφορίες ΑΗΗΕ



Όλα τα προϊόντα που φέρουν αυτό το σύμβολο αποτελούν απόβλητα ηλεκτρικού και ηλεκτρονικού εξοπλισμού (ΑΗΗΕ σύμφωνα με την οδηγία 2012/19/ΕΕ) τα οποία δεν πρέπει να αναμειγνύονται με μη διαχωρισμένα οικιακά απορρίμματα. Αντιθέτως, πρέπει να προστατεύετε την ανθρώπινη υγεία και το περιβάλλον με την παράδοση του παλαιού εξοπλισμού σας σε καθορισμένο σημείο συλλογής για την ανακύκλωση παλαιού ηλεκτρικού και ηλεκτρονικού εξοπλισμού που έχει οριστεί από την κυβέρνηση ή τις τοπικές αρχές. Η ορθή διάθεση και ανακύκλωση θα συμβάλει στην πρόληψη πιθανών αρνητικών συνεπειών για το περιβάλλον και την ανθρώπινη υγεία. Επικοινωνήστε με τον υπεύθυνο εγκατάστασης ή τις τοπικές αρχές για περισσότερες πληροφορίες σχετικά με την τοποθεσία, καθώς και τους όρους και τις προϋποθέσεις που ισχύουν για τα εν λόγω σημεία συλλογής.

Επικοινωνήστε μαζί μας



Δικτυακός τόπος:
<https://www.mova.tech>

Veiligheidsinstructies

Om ongelukken zoals elektrische schokken of brand door onjuist gebruik te voorkomen, dient u deze handleiding vóór gebruik zorgvuldig door te lezen en te bewaren voor toekomstig gebruik.

Waarschuwing

- Dit apparaat is niet bedoeld voor gebruik door personen (inclusief kinderen) met verminderde lichamelijke, zintuiglijke of geestelijke vermogens of met gebrek aan ervaring en kennis, tenzij zij onder toezicht staan of instructies hebben gekregen over het gebruik van het apparaat van een persoon die verantwoordelijk is voor hun veiligheid.
- Dit apparaat mag niet worden gebruikt als speelgoed. Nauwlettend toezicht is nodig bij gebruik door of in de buurt van kinderen. Kinderen moeten onder toezicht staan om ervoor te zorgen dat ze niet met het apparaat spelen. Kinderen mogen het apparaat niet reinigen of onderhouden zonder toezicht.
- Gebruik het apparaat niet buitenshuis of op natte oppervlakken. Gebruik het apparaat alleen op droge oppervlakken binnenshuis. Raak de stekker of een ander deel van het apparaat niet aan met natte handen.
- Dit apparaat is alleen bedoeld voor thuisgebruik en in auto's. Gebruik het niet buitenshuis, commercieel of in een industriële omgeving.
- Installeer, laad of gebruik dit apparaat niet buitenshuis, in badkamers of rond een zwembad.
- Om het risico op brand, explosie of letsel te verkleinen moet u vóór gebruik controleren of de lithiumbatterij en de oplader onbeschadigd zijn. Gebruik het apparaat niet als de lithiumbatterij beschadigd is.
- Controleer het te reinigen gebied vóór gebruik. Als er sprake is van grote stukken papier, papieren ballen, kunststof doekjes of scherpe voorwerpen zoals glas, nagels, schroeven, munten en kleine voorwerpen met een diameter groter dan de zuigopening, verwijder deze dan vooraf om verstopping van de zuigleiding te voorkomen, omdat dit de normale werking van het apparaat beïnvloedt.
- Blokkeer de luchtuitlaat en de luchtinlaat niet, omdat dit de filtereffectiviteit kan verminderen.
- Gebruik het apparaat niet om ontvlambare of explosieve vloeistoffen zoals water, benzine of kerosine op te zuigen.
- Gebruik het apparaat niet om giftige oplossingen, zoals chloorbleekmiddel, ammoniak, onstoppingsmiddel of andere vloeistoffen op te zuigen.
- Gebruik het apparaat niet om kalksteen, cement, gipspoeder, as uit een open haard, grote hoeveelheden bloem of toner-/inktpoeder op te zuigen. Gebruik het apparaat niet om toner of kleurstoffen van laserprinters of kopieerapparaten te reinigen, omdat dat brand of explosie kan veroorzaken.
- Gebruik het apparaat niet om rook of brandende stoffen, zoals houtskoolbriketten, sigarettenpeuken of lucifers op te zuigen.
- Steek geen voorwerpen in de zuigopening. Gebruik het apparaat niet om stof, linten, haar of andere voorwerpen die de luchtstroom kunnen verminderen of verstopping kunnen veroorzaken op te zuigen. Verwijder ze vooraf.
- Houd de luchtstroom en bewegende delen van het apparaat uit de buurt van haar, losse kleding, vingers en andere lichaamsdelen. Richt de accessoires niet op de ogen, oren, mond of houd ze niet in de lucht.

- Leun het apparaat niet tegen een onstabiel oppervlak, zoals een stoel of tafel, omdat dit schade of letsel kan veroorzaken als het valt. Als het apparaat valt, is beschadigd of andere afwijkingen vertoont, neemt u contact met de klantenservice voor reparatie. Demonteer het apparaat niet zelf.
- Laad, gebruik of bewaar het apparaat niet in omgevingen met een hoge temperatuur, zoals in de buurt van vuurbronnen, in heat weer of direct zonlicht.
- Laad, bewaar en gebruik het apparaat bij een temperatuur tussen 5°C/41°F en 38°C/100,4°F.
- Laad de batterij alleen op bij een oplaadtemperatuur tussen 5 °C en 38 °C. Laad het apparaat op strikt volgens de methode die is aangegeven in de handleiding. Opladen buiten dit temperatuurbereik kan schade aan de batterij veroorzaken.
- Dit apparaat is geschikt voor gebruik tot een hoogte van 2000 meter.
- Dompel de hoofdeenheid of elektrisch geladen onderdelen niet onder in water of andere vloeistoffen voor reiniging.
- Als het netsnoer, de batterij of het apparaat is beschadigd, moet het worden vervangen door de fabrikant, diens servicevertegenwoordiger of een persoon met een vergelijkbare kwalificatie om gevaar te voorkomen.
- Wanneer u een stekkeradapter gebruikt voor een oplader, gebruik dan een stekkeradapter die voldoet aan de lokale normen; wanneer u een verlengsnoer nodig hebt, gebruik dan een verlengsnoer met een stopcontact dat voldoet aan de lokale normen. De totale nominale stroom van de apparaten die zijn aangesloten op het stopcontact van het verlengsnoer mag niet meer zijn dan de nominale stroom van het oorspronkelijke vaste stopcontact, of de oorspronkelijke bedrading.
- De lichtbron in deze armatuur mag uitsluitend worden vervangen door de fabrikant, diens servicevertegenwoordiger of een persoon met een vergelijkbare kwalificatie.
- Wanneer u het apparaat reinigt of onderhoudt, schakelt u eerst de hoofdeenheid uit en verwijderd u de borstelkop om te voorkomen dat de draaiende borstelkop persoonlijk letsel veroorzaakt.
- Controleer na routinematige reiniging of alle onderdelen goed zijn gedroogd en correct zijn geïnstalleerd. Gebruik het apparaat niet voordat het stofreservoir en filter correct zijn geïnstalleerd.
- Waarschuwing voor brandgevaar: Breng geen geurstoffen aan op het filter van het apparaat. De chemicaliën in zulke stoffen staan bekend om hun ontvlambaarheid, wat brand in het apparaat kan veroorzaken.
- De batterij kan lekken bij extreme temperaturen en luchtvochtigheid. Als de gelekte batterijvloeistof per ongeluk in aanraking komt met de huid, spoelt u deze onmiddellijk af met schoon water. Als de vloeistof in contact komt met de ogen, zoekt u naast het afspoelen met schoon water onmiddellijk medische hulp.
- Gebruik alleen het netsnoer dat bij dit apparaat is geleverd, zowel als accessoires en vervangingsonderdelen die zijn aanbevolen door het bedrijf.
- Gebruik geen niet-oplaadbare batterijen. Dit apparaat gebruikt uitsluitend een speciale oplaadbare batterij. Gebruik deze niet voor andere apparaten.
- Wanneer het apparaat langere tijd niet wordt gebruikt, of vóór onderhoud of reparatie, trekt u het netsnoer uit het stopcontact en zorgt u dat de hoofdeenheid is uitgeschakeld.
- Demonteer, repareer of wijzig de batterij niet zelf.
- **WAARSCHUWING:** Gebruik de afneembare voedingseenheid alleen met een uitgangsspanning lager dan 6,5 V en stroom lager dan 2 A om de batterij op te laden.

- Het is strikt verboden het apparaat zonder toestemming te demonteren, te repareren, te wijzigen of metalen aansluitingen te gebruiken voor het opladen enz., om kortsluiting te voorkomen.
- Probeer het apparaat niet te demonteren of de interne bedrading, componenten of beveiligingsapparaten te wijzigen.
- Laad, gebruik of bewaar dit apparaat niet in de buurt van warmtebronnen, vuur en vochtige omgevingen (zoals radiatoren, keukens, badkamers).
- Gebruik dit apparaat niet in de buurt van ontvlambare of explosieve voorwerpen of in vergelijkbare omgevingen.
- Wanneer het apparaat in een auto wordt geplaatst, vermijdt u direct zonlicht, omdat dit oververhitting, ontsteking of explosie kan veroorzaken. Voor langdurige opslag, laat u het apparaat niet in de auto achter om verkleuring, vervorming of storingen te voorkomen.
- Als het apparaat abnormaal geluid, geur, overmatige temperatuur of storingen vertoont, stop dan onmiddellijk met het gebruik, zet de schakelaar uit en koppel de voeding los.

XingKuang Innovation Technology (Suzhou) Co., Ltd. verklaart hierbij dat deze apparatuur voldoet aan de van toepassing zijnde richtlijnen en Europese normen en amendementen. De volledige tekst van de EU-conformiteitsverklaring is beschikbaar op het volgende internetadres: <https://www.mova.tech>

Ga voor een gedetailleerde e-handleiding naar <https://www.mova.tech/pages/user-manuals-and-faqs>

Het product heeft geen stand-bymodus of andere gelijkwaardige status wat betreft energie-efficiëntievereisten of energiebeheerfunctie, het energieverbruik van het product is waarschijnlijk hoger dan dat van andere producten die aan deze functionele vereisten voldoen.



Lees de bedieningshandleiding



Kijk niet in de lichtbron

Krachtschakelaar
Schakelt tussen zuigkrachtniveaus

Schuifschakelaar
Schuif omhoog om de
waarschuwinglamp/het zuigen in
te schakelen
Schuif omlaag om de zaklamp in te
schakelen
Schuif naar het midden om de
werking te stoppen

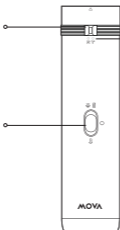

Zuigmodusindicator

Batterijniveau-indicator



Type-C-oplaadpoort

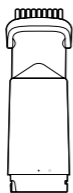

2-in-1 spleetzuigmond
(incl. draaibare borstelkop)

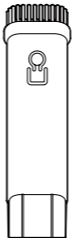

Draaibaar plat
mondstuk



Waarschuwinglampmodule
(incl. vensterbreker)



Blaasmond



Type-C-oplaadkabel

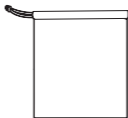

Opbergtas

Hoe te gebruiken

Installatie en gebruik van stofzuigerhulpstukken

1. Raadpleeg de pictogramindicatoren aan de voorzijde van de hoofdeenheid. Draai naar rechts om de 2-in-1 spleetzuigmond te installeren en draai naar links om deze te verwijderen. Lijn het slotpictogram uit met de dichte zwarte stip om er zeker van te zijn dat het goed op zijn plek zit.

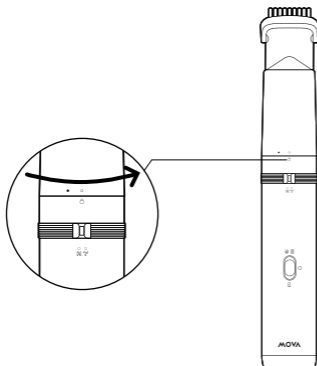

NL Hoe te gebruiken

2. Raadpleeg de onderstaande afbeelding voor de correcte installatie van het draaibaar plat mondstuk op de 2-in-1 spleetzuigmond.

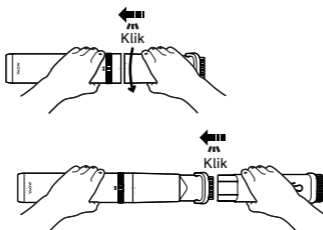

3. Schuif de schuifschakelaar omhoog om de stofzuigmodus in te schakelen; deze start standaard in de normale zuigmodus.



Sterke
zuigmodus

Standaardmodus

Schakel de krachtschakelaar om om de zuigmodus te wijzigen.

Eerste stand: Schakelt naar de sterke zuigmodus en twee indicatorlampjes voor de zuigmodus gaan branden;

Tweede stand: Schakelt naar de standaardmodus en één indicatorlampje voor de zuigmodus gaat branden.

Schakelt achtereenvolgens door de modi.

Schuif de schuifschakelaar naar de middenpositie om de stofzuigmodus uit te schakelen.

Opmerking:

- U kunt alleen de draaibare borstelkop op de 2-in-1 spleetzuigmond gebruiken of het draaibaar plat mondstuk bevestigen, zoals vereist.
- Houd uit de buurt van losse kleding en haar.

Installatie en gebruik van de blaasmond

1. Raadpleeg de onderstaande afbeelding om de blaasmond te installeren.

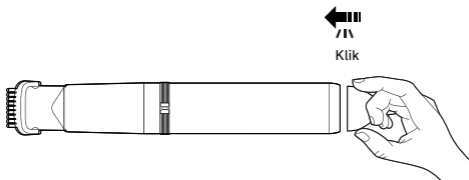

2. Wanneer de stofzuigmodus is ingeschakeld, is de blaasfunctie standaard ook geactiveerd.

Installatie en gebruik van de waarschuwingslampmodule

1. Raadpleeg de pictogramindicatoren aan de voorzijde van de hoofdeenheid en draai de waarschuwingslampmodule naar rechts. Lijn het slotpictogram uit met de dichte zwarte stip om er zeker van te zijn dat het goed op zijn plek zit.

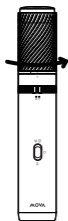

2. Door de schakelaar omhoog te schuiven zoals in de afbeelding, gaat de waarschuwingslamp aan.

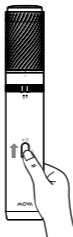

Richt met de waarschuwingslampmodule geïnstalleerd het bovenste deel van de waarschuwingslamp op het glas en duw tegen de onderkant om het glas te breken, zoals afgebeeld.

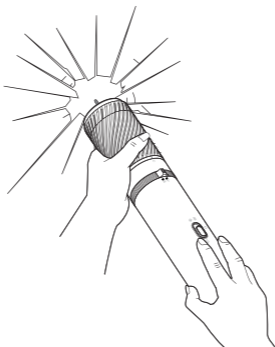

⚠ WAARSCHUWING:

- De vensterbreker mag alleen worden gebruikt op glasoppervlakken; gebruik deze niet om andere voorwerpen te breken.
- Richt de vensterbreker niet op huisdieren of mensen, omdat dit ernstig levensbedreigend gevaar kan veroorzaken.
- De ruitenbreker is alleen bedoeld voor gebruik in noodgevallen als hulpmiddel. De effectiviteit bij het breken van glas kan niet worden gegarandeerd, omdat deze kan worden beïnvloed door factoren zoals het glas materiaal en de voertuigstructuur.
- Dit product kan de door de verkeersregels vereiste gevarendriehoek niet vervangen. Dit product is niet de V-16 gevarenwaarschuwing die is voorgeschreven door de Spaanse wetgeving.

Zaklampfunctie

Schuif de schuifschakelaar omlaag om de zaklampfunctie in te schakelen.

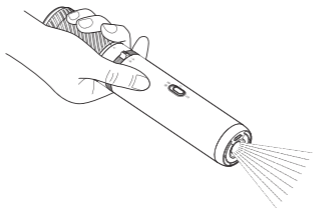

Opmerking:

- Het wordt aanbevolen om de zaklamp in te schakelen wanneer de blaasmond niet is geïnstalleerd.
- De zaklamp kan worden ingeschakeld wanneer de 2-in-1 spleetzuigmond of de waarschuwingslampmodule is geïnstalleerd.

Bezig met opladen

1. Als het product lange tijd niet wordt gebruikt, wordt aanbevolen om het elke 3 maanden op te laden.
2. Gebruik een 5V-2A-voedingsadapter (apart aanschaffen) en de oorspronkelijke type-C-oplaadkabel om op te laden.
3. Beschrijving van indicatorstatus

	Stofzuigerstatus	Indicatorstatus
In bedrijf	Voldoende vermogen	Brandt continu groen
	Laag vermogen	Continu rood knipperend
Bezig met opladen	Bezig met opladen	Continu groen knipperend
	Volledig opgeladen	Brandt continu groen

NL Verzorging en onderhoud

1. Raadpleeg de pictogramindicatoren aan de voorzijde van de hoofdeenheid, draai de 2-in-1 spleetzuigmond naar links en trek vervolgens het stofreservoir eruit.

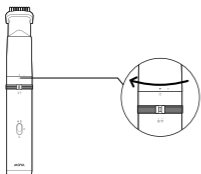

2. Neem de 2-in-1 spleetzuigmond eruit, leeg het stofreservoir en verwijder het filter.

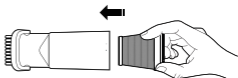

3. Het stofreservoir, het filter en de borstelkop kunnen allemaal met schoon water worden afgespoeld. Bevestig ze achtereenvolgens opnieuw nadat ze volledig zijn gedroogd.

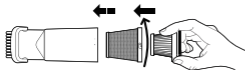

⚠ WAARSCHUWING: De hoofdeenheid kan niet worden gewassen; veeg deze af met een zachte vochtige doek of een nat doekje. Zorg ervoor dat er geen water in de oplaadpoort komt.

Batterijpakket

De stofzuiger bevat een oplaadbare lithium-ionbatterij die een beperkt aantal keren kan worden opgeladen. Na langdurig gebruik is het mogelijk dat de batterij niet meer kan worden opgeladen. Als dit gebeurt, betekent dit dat de batterij het einde van zijn levensduur heeft bereikt.

Hanteren van lekkende batterijen

1. Vermijd direct contact: Pak lekkende batterijen niet met blote handen aan. Gebruik handschoenen of andere beschermende materialen om huidirritatie te voorkomen.
2. Zorg voor een goede ventilatie: Verplaats de batterij naar een goed geventileerde ruimte om te voorkomen dat u dampen inademt die vrijkomen bij het lekken.
3. Isoleer de batterij: Plaats de lekkende batterij in een niet-ontvlambare container om elk risico op verbranding uit te sluiten.
4. Niet bij het gewone afval weggoaien: Lithiumbatterijen zijn geclassificeerd als gevaarlijk afval en mogen niet worden weggegooid bij het gewone huisvuil.

Snoerloze handstofzuiger			
Productmodel	V250A	Nominale spanning	11,1 V \equiv
Nominaal vermogen (voor stofzuiger)	120 W	Nominaal vermogen (voor LED)	0,9 W
Nominale capaciteit	2000 mAh	Nominale invoer	5 V \equiv 2 A
Stroomverbruik	Uit-modus < 0,5 W		
Tijd om in de modus te gaan	Uit-modus < 5 min		
Max. nominale omgevingstemperatuur van de zaklamp	38 °C		
Oplaadbaar lithium-ion-accupakket			
Model	V250A-H10-3S1P	Netto gewicht	200 g
Nominale spanning	11,1 V \equiv	Nominale capaciteit	2000 mAh
Energie	22,2 Wh		

Het lithium-ionpakket bevat stoffen die gevaarlijk zijn voor het milieu. Voordat u de stofzuiger weggooit, moet u de batterij door gespecialiseerd personeel laten verwijderen en deze vervolgens weggooien of recyclen in overeenstemming met de lokale wet- en regelgeving van het land of de regio waar de stofzuiger wordt gebruikt.

Houd batterijen buiten het bereik van kinderen. Neem batterijen nooit naar de mond. Neem bij inslikken contact op met uw arts of de plaatselijke gifdienst.

Raak bij foutcondities de batterij nooit aan, omdat deze vloeistof kan lekken. Als er ongeluk contact optreedt, spoel dan met water. Als vloeistof in de ogen komt, onmiddellijk medische hulp inroepen. Vloeistof die uit de batterij komt, kan irritatie of brandwonden veroorzaken.

NL Problemen oplossen

Fouten	Mogelijke oorzaken	Oplossingen
Nadat de stofzuigmodus is ingeschakeld, knippert de oplaadindicator afwisselend rood en groen en schakelt het apparaat uit.	Het stofreservoir is vol	Reinig het stofreservoir
	Het filter is verstopt	Reinig het filter
	De zuigopening is verstopt	Reinig de zuigopening
Tijdens het gebruik knippert de oplaadindicator rood, gaat vervolgens uit en het apparaat schakelt uit.	De batterij is leeg	Laad het apparaat zo snel mogelijk op
	Interne kortsluiting	Neem contact op met de klantenservice

Garantie

1. MOVA is ten opzichte van de consument aansprakelijk voor elk gebrek aan overeenstemming in materiaal of vakmanschap dat op het moment van aankoop niet kon worden geconstateerd.
2. Garantieperiode: raadpleeg de klantenservice voor meer informatie. Indien op het grondgebied waar de consument zich bevindt andere voorschriften gelden, prevaleren de plaatselijke voorschriften.
3. De garantie zal niet van toepassing zijn in de volgende gevallen:
 - a. Problemen die te wijten zijn aan onzorgvuldigheid, gebruik of installatie die niet overeenstemmen met de door MOVA verstrekte instructies.
 - b. Knoeien met en/of modificeren van het product door entiteiten of personen die niet uitdrukkelijk door MOVA zijn geautoriseerd.
 - c. Schade als gevolg van toevallige oorzaken en/of nalatigheid van de consument, in het bijzonder met betrekking tot externe onderdelen.
 - d. Onderdelen die onderhevig zijn aan slijtage en geen productiefouten hebben.
 - e. Er is geen geldig aankoopdocument (bon, factuur of ander document) dat de datum waarop het product is aangekocht, certificeert.
 - f. Het model en/of de nummers van het product op het aankoopcertificaat komen niet overeen met het model en/of de nummers die op het product zijn vermeld.
4. Scan de QR-code voor contactinformatie van klantenservice.
5. De after-sales service (inclusief kwaliteitsgarantie) in verschillende regio's geldt alleen voor de lokale versie van MOVA-producten. Neem voor ondersteuning contact op met de klantenservice in de regio waar uw productversie vandaan komt.

AEEA-informatie



Alle producten met dit symbool zijn afgedankte elektrische en elektronische apparatuur (AEEA zoals in richtlijn 2012/19/EU) die niet samengevoegd mogen worden met ongesorteerd huishoudelijk afval. In plaats daarvan moet u de volksgezondheid en het milieu beschermen door uw afgedankte apparatuur in te leveren bij een door de overheid of de plaatselijke autoriteiten aangewezen inzamelpunt voor het recyclen van afgedankte elektrische en elektronische apparatuur. Een correcte verwijdering en recycling zal mogelijke negatieve gevolgen voor het milieu en de volksgezondheid helpen voorkomen. Neem contact op met de installateur of de plaatselijke autoriteiten voor meer informatie over de locatie en de voorwaarden van dergelijke inzamelpunten.

Neem contact met ons op



Website:

<https://www.mova.tech>