



Gammes VG259Q5A/

VG259QL5A

Moniteur LCD

Manuel de l'utilisateur

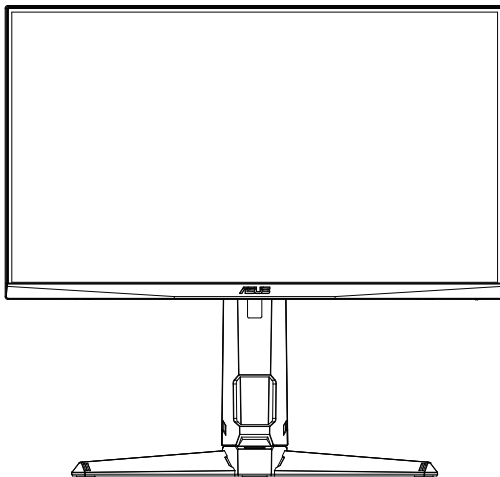
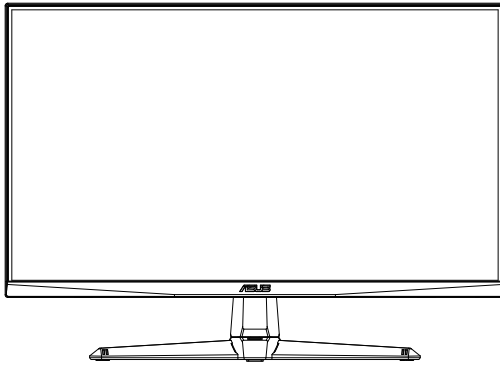

Table des matières

Avis	iii
Précautions de sécurité	v
Entretien et nettoyage	viii
Services de reprise	ix
1.1 Bienvenue !	1-1
1.2 Contenu de la boîte	1-1
1.3 Assemblage du moniteur	1-2
1.4 Connexion des câbles	1-3
1.4.1 Arrière de l'écran LCD.....	1-3
1.5 Présentation du moniteur	1-4
1.5.1 Utilisation du bouton de contrôle.....	1-4
2.1 Réglages du moniteur	2-1
2.2 Détachement du bras/socle (pour fixation murale VESA) ... 2-2	
2.3 Dimensions d'ensemble	2-3
3.1 Menu de l'affichage à l'écran (OSD)	3-1
3.1.1 Configuration.....	3-1
3.1.2 Introduction aux fonctions de l'affichage à l'écran.....	3-2
3.2 Spécifications	3-8
3.3 Dépannage (FAQ)	3-10
3.4 Liste des fréquences prises en charge	3-11

© 2025 ASUSTeK COMPUTER INC. Tous droits réservés.

Aucune partie de ce manuel, y compris les produits et les logiciels qui y sont décrits, ne peut être reproduite, transmise, transcrite, stockée dans un système d'extraction ou traduite dans une langue quelconque sous quelque forme ou par quelque moyen que ce soit, à l'exception de la documentation conservée par l'acheteur à des fins de sauvegarde, sans l'autorisation écrite expresse d'ASUSTeK COMPUTER INC. (« ASUS »).

La garantie du produit ou le service ne sera pas prolongé si : (1) le produit est réparé, modifié ou altéré, à moins qu'une telle réparation, modification ou altération ne soit autorisée par écrit par ASUS ; ou (2) le numéro de série du produit est défiguré ou manquant.

ASUS FOURNIT CE MANUEL « TEL QUEL » SANS GARANTIE D'AUCUNE SORTE, EXPRESSE OU IMPLICITE, Y COMPRIS, MAIS SANS S'Y LIMITER, LES GARANTIES OU CONDITIONS IMPLICITES DE QUALITÉ MARCHANDE OU D'ADÉQUATION À UN USAGE PARTICULIER. EN AUCUN CAS ASUS, SES ADMINISTRATEURS, DIRIGEANTS, EMPLOYÉS OU AGENTS NE POURRONT ÊTRE TENUS RESPONSABLES DES DOMMAGES INDIRECTS, SPÉCIAUX, ACCESSOIRES OU CONSÉCUTIFS (Y COMPRIS LES DOMMAGES POUR PERTE DE BÉNÉFICES, PERTE D'EXPLOITATION, PERTE D'UTILISATION OU DE DONNÉES, INTERRUPTION D'ACTIVITÉ ET AUTRES), MÊME SI ASUS A ÉTÉ INFORMÉE DE LA POSSIBILITÉ DE TELS DOMMAGES RÉSULTANT D'UN DÉFAUT OU D'UNE ERREUR DANS CE MANUEL OU CE PRODUIT.

LES SPÉCIFICATIONS ET LES INFORMATIONS CONTENUES DANS CE MANUEL SONT FOURNIES À TITRE D'INFORMATION UNIQUEMENT, ET SONT SUSCEPTIBLES D'ÊTRE MODIFIÉES À TOUT MOMENT SANS PRÉAVIS, ET NE DOIVENT PAS ÊTRE INTERPRÉTÉES COMME UN ENGAGEMENT DE LA PART D'ASUS. ASUS N'ASSUME AUCUNE RESPONSABILITÉ POUR LES ERREURS OU INEXACTITUDES QUI POURRAIENT APPARAÎTRE DANS CE MANUEL, Y COMPRIS LES PRODUITS ET LOGICIELS QUI Y SONT DÉCRITS.

Les produits et les noms de sociétés figurant dans ce manuel peuvent être ou non des marques déposées ou des droits d'auteur de leurs sociétés respectives, et ne sont utilisés qu'à des fins d'identification ou d'explication et au bénéfice des propriétaires, sans intention d'enfreindre la loi.

Avis

Déclaration de la Commission fédérale des communications

Cet appareil est conforme à la section 15 de la réglementation FCC. Son utilisation est soumise aux conditions suivantes :

- Cet appareil ne doit pas causer d'interférences nuisibles, et cet appareil doit accepter toute interférence reçue, notamment celles susceptibles de causer un fonctionnement indésirable.

Cet équipement a été contrôlé et déclaré conforme aux limites fixées pour un appareil numérique de classe B, en vertu de la section 15 du règlement de la FCC. Ces limites sont conçues pour offrir une protection raisonnable contre les interférences nuisibles dans une installation résidentielle. Cet équipement génère, utilise et peut émettre des fréquences radio et, s'il n'est pas installé et utilisé conformément aux instructions du fabricant, peut provoquer des interférences nuisibles aux communications radio. Rien ne garantit cependant que des interférences ne se produiront pas dans une installation particulière.

Si cet équipement provoque des interférences nuisibles à la réception radio ou télévision, ce qui peut être déterminé en éteignant et en allumant l'équipement, l'utilisateur est encouragé à essayer de corriger les interférences en prenant une ou plusieurs des mesures suivantes :

- Réorientez ou déplacez l'antenne de réception.
- Augmentez la distance entre l'équipement et le récepteur.
- Branchez l'équipement sur une prise de courant située sur un circuit différent de celui sur lequel le récepteur est branché.
- Consultez le revendeur ou un technicien radio/télévision expérimenté pour obtenir de l'aide.

Déclaration du ministère canadien des Communications

Cet appareil numérique ne dépasse pas les limites de la classe B pour les émissions de bruit radioélectrique provenant d'appareils numériques, telles qu'elles sont définies dans le règlement sur le brouillage radioélectrique du ministère canadien des communications.

Cet appareil numérique de classe B est conforme à la norme canadienne ICES-003.

L'appareil risque de tomber et causer des blessures graves, voire la mort. Afin d'éviter toute blessure, cet appareil doit être solidement fixé au sol/mur selon les instructions d'installation.

Déclaration sur les restrictions applicables aux substances dangereuses (Inde)

Ce produit est conforme aux dispositions « India E-Waste (Management) Rules, 2016 » et interdit l'utilisation du plomb, du mercure, du chrome hexavalent, des polybromobiphényles (PBB) et des polybromodiphényléthers (PBDE) en concentration supérieure à 0,1 % en poids dans les matériaux homogènes et à 0,01 % en poids dans les matériaux homogènes pour le cadmium, à l'exception des dérogations énumérées à l'annexe 2 de la réglementation.

HDMITM
HIGH-DEFINITION MULTIMEDIA INTERFACE

EAC

Déclaration de conformité

Cet appareil est conforme aux dispositions de la directive du Conseil relative au rapprochement des législations des États membres concernant la compatibilité électromagnétique (2014/30/UE), de la directive sur les basses tensions (2014/35/UE), de la directive ErP (2009/125/CE) et de la directive RoHS (2011/65/UE). Ce produit a été testé et déclaré conforme aux normes harmonisées pour les équipements de technologie de l'information, ces normes harmonisées étant publiées conformément aux directives du journal officiel de l'Union européenne.

Déclaration relative au symbole DEEE

Ce symbole sur le produit ou sur son emballage indique que le produit ne doit pas être jeté avec les autres ordures ménagères. Il relève donc de votre responsabilité de recycler ce déchet d'équipement électronique en le remettant à un point de collecte prévu pour les déchets électriques et électroniques. Le tri, l'élimination et le recyclage séparés de vos équipements usagés permettent de préserver les ressources naturelles et de s'assurer que ces équipements sont recyclés dans le respect de la santé humaine et de l'environnement. Pour plus d'informations, quant aux lieux d'élimination des déchets d'équipements électriques, contactez votre mairie, le service local de traitement des ordures ménagères ou le commerçant auprès duquel vous avez acheté le produit.



EEE yönetmeli ine uygundur

Précautions de sécurité

- Avant d'installer le moniteur, lisez attentivement toute la documentation fournie avec l'appareil.
- Pour éviter tout risque d'incendie ou d'électrocution, n'exposez jamais le moniteur à la pluie ou à l'humidité.
- N'essayez jamais d'ouvrir le boîtier du moniteur. Les hautes tensions dangereuses à l'intérieur du moniteur peuvent entraîner des blessures physiques graves.
- Si l'alimentation électrique est endommagée, n'essayez pas de la réparer vous-même. Contactez un technicien qualifié ou votre revendeur.
- Avant d'utiliser le produit, assurez-vous que tous les câbles sont correctement connectés et que les cordons d'alimentation ne sont pas endommagés. Si vous constatez des dommages, contactez immédiatement votre revendeur.
- Des fentes et des ouvertures à l'arrière ou sur le dessus du boîtier sont prévues pour la ventilation. Ne bloquez pas ces fentes. Ne placez jamais ce produit à proximité ou au-dessus d'un radiateur ou d'une source de chaleur, à moins qu'une ventilation adéquate ne soit assurée.
- Le moniteur ne doit être utilisé que sur la source d'alimentation indiquée sur l'étiquette. Si vous n'êtes pas sûr du type d'alimentation électrique de votre maison, consultez votre revendeur ou la compagnie d'électricité locale.
- Utilisez la fiche d'alimentation appropriée, conforme à la norme locale en vigueur.
- Ne surchargez pas les multiprises et les rallonges. Une surcharge peut provoquer un incendie ou une électrocution.
- Évitez la poussière, l'humidité et les températures extrêmes. Ne placez pas le moniteur dans un endroit où il pourrait être mouillé. Placez le moniteur sur une surface stable.
- Branchez l'appareil en cas d'orage ou si vous n'avez pas l'intention de l'utiliser pendant une longue période. Cela permet de protéger le moniteur contre les dommages causés par les surtensions.
- N'introduisez jamais d'objets ou de liquides dans les fentes du boîtier du moniteur.
- Pour garantir un fonctionnement satisfaisant, n'utilisez le moniteur qu'avec des ordinateurs homologués UL qui disposent de prises configurées appropriées marquées entre 100 et 240 V CA.
- La prise secteur doit être installée à proximité de l'équipement et être facilement accessible.
- Si vous rencontrez des problèmes techniques avec le moniteur, contactez un technicien de réparation qualifié ou votre revendeur.
- Fournissez une connexion de mise à la terre avant que la fiche secteur ne soit connectée au réseau. Lorsque vous déconnectez la prise de terre, veillez à le faire après avoir débranché la fiche de la prise de courant.

AVERTISSEMENT

L'utilisation de casques ou d'écouteurs autres que ceux spécifiés peut entraîner une perte d'audition due à des pressions sonores excessives.

Veillez vérifier que le système de distribution du bâtiment est équipé d'un disjoncteur de 120/240 V, 20 A (maximum).

Si le cordon d'alimentation est équipé d'une fiche de raccordement à 3 broches, branchez-le dans une prise de courant à 3 broches reliée à la terre. Ne désactivez pas la broche de mise à la terre du cordon d'alimentation, par exemple en fixant un adaptateur à 2 broches. La broche de mise à la terre est un élément de sécurité important.

Risque de renversement

Le produit risque de tomber et causer des blessures graves, voire la mort. Afin d'éviter toute blessure, ce produit doit être solidement fixé au sol/mur selon les instructions d'installation.

Le produit risque de tomber et causer des blessures graves, voire la mort. Il est possible de prévenir de nombreux risques de blessure, en particulier aux enfants, en prenant des précautions élémentaires, telles que :

Utilisez **TOUJOURS** des armoires ou des supports d'installation recommandés par le fabricant du produit.

Utilisez **TOUJOURS** des meubles pouvant supporter le poids du produit en toute sécurité.

Assurez-vous **TOUJOURS** que le produit ne dépasse pas le bord du meuble sur lequel il est posé.

Expliquez **TOUJOURS** aux enfants qu'il est dangereux de tenter d'atteindre le produit ou ses commandes en grim pant sur un meuble.

Acheminez **TOUJOURS** les cordons et les câbles connectés à votre produit de manière à ne pas trébucher dessus, à ne pas les tirer ou les happer.

Ne posez **JAMAIS** le produit sur un emplacement instable.

NE placez pas le produit sur un meuble haut (tel qu'une armoire ou bibliothèque) sans avoir fixé le meuble et le produit à un support adapté.

Ne posez **JAMAIS** le produit sur un tissu ou tout autre matériau placé entre le produit et le meuble.

Ne placez **JAMAIS** d'objets susceptibles d'inciter les enfants à grimper, comme des jouets ou des télécommandes, sur le dessus du produit ou du meuble sur lequel il est posé.

Si le produit existant doit être conservé et déplacé, les considérations précédentes s'appliquent également.

L'utilisation d'un casque ou d'écouteurs avec un volume sonore trop fort peut causer une perte auditive. Le réglage des paramètres de l'égaliseur au maximum augmente la puissance de sortie des écouteurs et du casque et, par conséquent, le niveau de pression acoustique.

■ ASUS CONTACT INFORMATION		
■ ASUSTeK Computer Inc. Address 1F., No. 15, Liede Rd., Beitou Dist., Taipei City 112, Taiwan Telephone +886-2-2894-3447 Fax +886-2-2894-7798 E-mail info@asus.com.tw Website http://www.asus.com.tw/	■ ASUS Computer International (America) Address 48720 Kato Rd, Fremont, CA 94538, USA Telephone +1-510-739-3777 Fax +1-510-608-4555 Website http://usa.asus.com/	■ ASUS Computer GmbH (Germany and Austria) Address Harkortstr. 21-23 D-40880 Ratingen, Germany Telephone +49-1805-010920 Website http://www.asus.de/ Online Contact http://www.asus.de/sales
■ Technical Support Telephone +86-21-38429911	■ Technical Support Telephone +1-812-282-2787 (English Only) +1-905-370-2787 (French Only) Online Support http://support.asus.com/	■ Technical Support Telephone +49-1805-010923 Support Fax +49-2102-959911 Online Support http://support.asus.com/

Entretien et nettoyage

- Avant de soulever ou de repositionner votre moniteur, il est préférable de débrancher les câbles et le cordon d'alimentation. Respectez les techniques de levage correctes lorsque vous mettez le moniteur en place. Lorsque vous soulevez ou transportez le moniteur, saisissez les bords du moniteur. Ne soulevez pas l'écran par son socle ou son cordon.
- Nettoyage. Éteignez votre moniteur et débranchez le cordon d'alimentation. Nettoyez la surface du moniteur avec un chiffon non pelucheux et non abrasif. Les taches tenaces peuvent être éliminées à l'aide d'un chiffon imbibé d'un nettoyant doux.
- Évitez d'utiliser un nettoyant contenant de l'alcool ou de l'acétone. Utilisez un produit de nettoyage conçu pour l'écran LCD. Ne vaporisez jamais de produit nettoyant directement sur l'écran, car il pourrait couler à l'intérieur du moniteur et provoquer une électrocution.

Les symptômes suivants sont normaux avec le moniteur :

- L'écran peut scintiller lors de la première utilisation en raison de la nature de la lumière fluorescente. Éteignez puis rallumez l'écran à l'aide du bouton d'alimentation pour vous assurer que le scintillement a disparu.
- Vous pouvez observer une luminosité de l'écran irrégulière en fonction du motif de bureau utilisé.
- Lorsque la même image est affichée pendant des heures, une image rémanente de l'écran précédent peut subsister après le changement d'image. L'écran se rétablira lentement ou vous pouvez laisser l'interrupteur en position arrêt pendant des heures.
- Si l'écran devient noir ou clignote, ou s'il ne fonctionne plus, contactez votre revendeur ou un centre de service pour le réparer. Ne réparez pas l'écran vous-même !

Conventions utilisées dans ce guide



AVERTISSEMENT : informations permettant d'éviter de se blesser lors de l'exécution d'une tâche.



MISE EN GARDE : informations permettant d'éviter d'endommager les composants lors de l'exécution d'une tâche.



IMPORTANT : informations que vous DEVEZ suivre pour accomplir une tâche.



REMARQUE : conseils et informations supplémentaires pour faciliter l'accomplissement d'une tâche.

Informations complémentaires

Consultez les sources suivantes pour obtenir des informations supplémentaires et des mises à jour des produits et des logiciels.

1. Sites Internet ASUS

Les sites Internet ASUS dans le monde entier fournissent des informations actualisées sur les produits matériels et logiciels ASUS. Consulter le site <http://www.asus.com>

2. Documentation supplémentaire

L'emballage de votre produit peut inclure une documentation supplémentaire mise à disposition par votre revendeur. Ces documents ne font pas partie de la boîte standard.

3. Protégez vos yeux avec les moniteurs ASUS EYE CARE

Les derniers moniteurs ASUS sont dotés des technologies exclusives « Filtre de lumière bleue » et « Sans scintillement » pour préserver vos yeux dans le monde numérique d'aujourd'hui. Rendez-vous sur https://www.asus.com/Microsite/display/eye_care_technology/

Services de reprise

Les programmes de recyclage et de reprise d'ASUS découlent de notre engagement à respecter les normes les plus strictes en matière de protection de l'environnement. Nous croyons qu'il faut fournir des solutions à nos clients pour qu'ils puissent recycler de manière responsable nos produits, nos piles et autres composants, ainsi que les matériaux d'emballage.

Veuillez consulter le site <http://csr.asus.com/english/Takeback.htm> pour obtenir des informations détaillées sur le recyclage dans les différentes régions.

Informations sur le produit pour le label énergétique de l'UE



VG259Q5A



VG259QL5A

1.1 Bienvenue !

Nous vous remercions d'avoir acheté le moniteur LCD ASUS® !

Le dernier moniteur LCD à écran large d'ASUS offre un affichage plus net, plus étendu et plus lumineux, ainsi qu'un grand nombre de fonctions qui améliorent votre expérience visuelle.

Grâce à ces caractéristiques, vous pouvez profiter de la commodité et de l'expérience visuelle agréable que vous offre le moniteur !

1.2 Contenu de la boîte

Vérifiez que votre boîte contient bien les éléments suivants :

- ✓ Moniteur LCD
- ✓ Socle du moniteur
- ✓ Base du moniteur
- ✓ Guide de démarrage rapide
- ✓ Carte de garantie
- ✓ Cordon d'alimentation
- ✓ Câble HDMI (en option)
- ✓ Câble DP (en option)
- ✓ 4 vis
- ✓ Tournevis coudé (en option)
- ✓ 4 caoutchoucs (VG259QL5A)



- Si l'un des éléments ci-dessus est endommagé ou manquant, contactez immédiatement votre revendeur.
-

1.3 Assemblage du moniteur

Pour assembler le moniteur :

1. Placez l'écran sur un linge sur la table, puis fixez la base au support à l'aide de la vis pour les assembler solidement. Serrez la vis facilement avec les doigts.
2. Réglez le moniteur à l'angle le plus confortable pour vous.

VG259Q5A

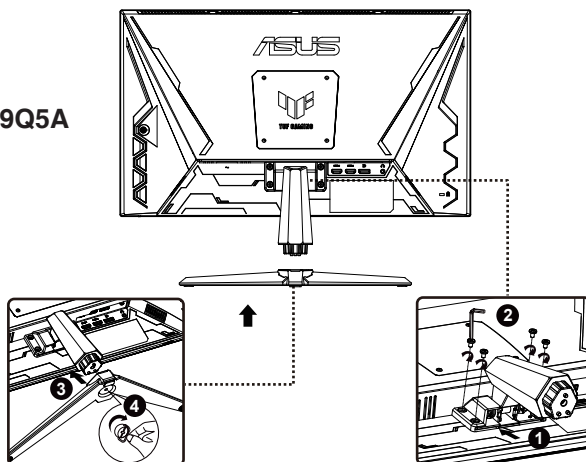

VG259QL5A

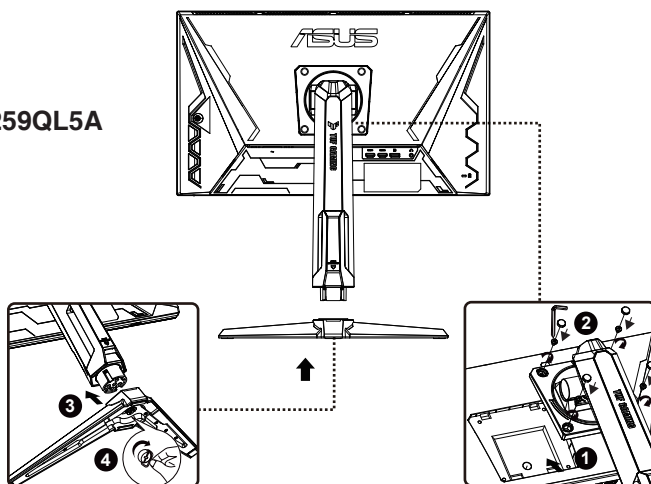

* Taille de la vis de fixation : M6 x 16 mm

1.4 Connexion des câbles

1.4.1 Arrière de l'écran LCD

VG259Q5A

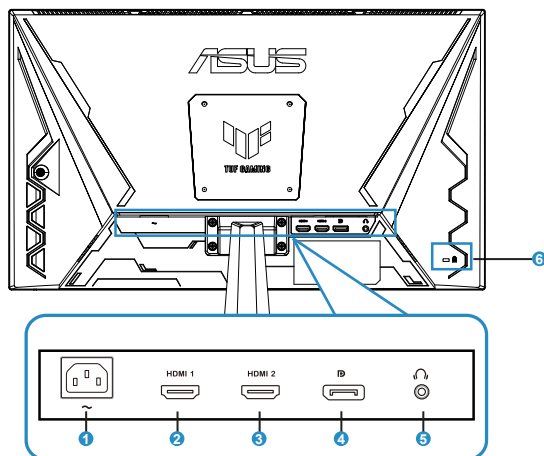

VG259QL5A

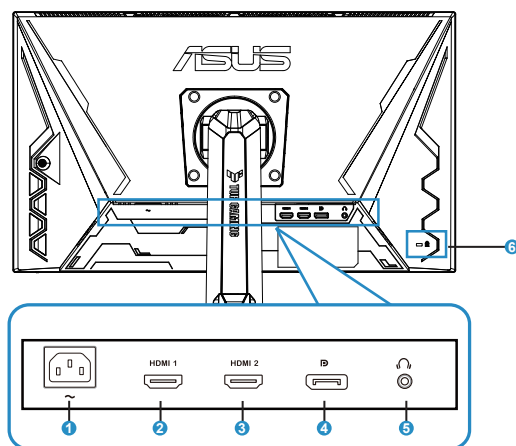

1. Port de l'alimentation secteur
2. Port HDMI 1
3. Port HDMI 2
4. Port d'entrée DP
5. Port de sortie pour casque d'écoute
6. Antivol Kensington

1.5 Présentation du moniteur

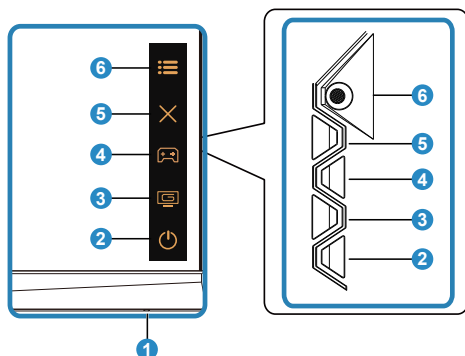

1.5.1 Utilisation du bouton de contrôle

Utilisez le bouton de contrôle situé à l'arrière du moniteur pour régler les paramètres de l'image.



1. Voyant d'alimentation :
 - La description des couleurs du voyant d'alimentation est présentée dans le tableau ci-dessous.

État	Description
Blanc	ALLUMÉ
Orange	Mode veille
ÉTEINT	ÉTEINT

2.  Bouton d'alimentation :
 - Appuyez sur ce bouton pour allumer/éteindre le moniteur.
3.  Bouton GameVisual :





Ce bouton correspond au bouton de raccourci 2.

 - Appuyez sur ce bouton de raccourci pour choisir parmi neuf modes vidéo prédéfinis (mode paysage, mode course, mode cinéma, mode RTS/RPG, mode FPS, mode sRGB, mode MOBA, vision nocturne et mode utilisateur) grâce à la technologie d'intelligence vidéo GameVisual™.
4.  Bouton GamePlus :



Ce bouton correspond au bouton de raccourci 1.

 - **GamePlus** : La fonction GamePlus offre une boîte à outils qui permet de créer un meilleur environnement de jeu pour les joueurs dans différents types de jeux. La fonction de réticule est spécialement conçue pour les nouveaux joueurs ou les débutants intéressés par les jeux de tir subjectif (First Person Shooter, FPS).

Pour activer GamePlus :

- Appuyez sur le bouton **GamePlus** pour accéder au menu principal GamePlus.
- Les fonctions activables sont : « FPS Counter » (Compteur de FPS), « Crosshair » (Viseur), « Timer » (Minuterie), « Stopwatch » (Chronomètre) ou « Display Alignment » (Alignement écran).
- À l'aide du bouton haut/bas , sélectionnez la fonction, puis appuyez sur  pour confirmer la fonction désirée. Appuyez sur  pour désactiver et sortir du menu.
- Parcourez les fonctions de « Crosshair » (Viseur), de « Timer » (Minuterie), de « Stopwatch » (Chronomètre) et de « FPS Counter » (Compteur de FPS) à l'aide du pavé de navigation  (5 actions).

Menu principal GamePlus	GamePlus - FPS
	
GamePlus - Viseur	GamePlus - Minuterie
	

5.  Bouton de fermeture :
 - Permet de fermer le menu de l'affichage à l'écran (OSD).
6.  Pavé de navigation (5 actions) :
 - Permet d'activer le menu de l'affichage à l'écran (OSD). Permet d'activer l'élément du menu OSD sélectionné.
 - Permet d'augmenter ou de diminuer des valeurs ou la sélection (haut/bas/gauche/droite).

2.1 Réglages du moniteur

- Pour une visualisation optimale, nous vous recommandons de regarder le moniteur sur toute sa surface, puis de le régler à l'angle qui vous convient le mieux.
- Tenez le socle pour éviter que le moniteur ne tombe lorsque vous en changez l'angle.
- L'angle de réglage recommandé est de $+23^\circ$ à -5° (pour l'inclinaison), $+15^\circ$ à -15° (pour le pivotement), ± 120 mm (pour le réglage en hauteur), 90° (pour la vue en portrait).



VG259Q5A

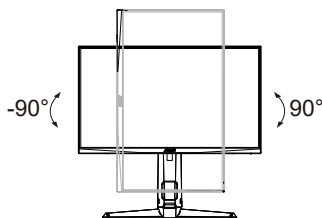
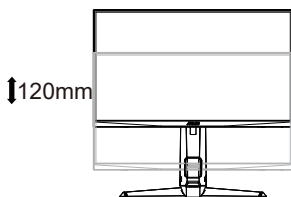
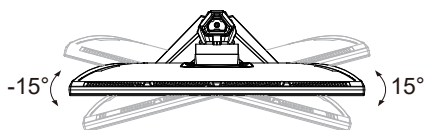

VG259QL5A



Il est normal que le moniteur tremble légèrement lorsque vous réglez l'angle de vue.

2.2 Détachement du bras/socle (pour fixation murale VESA)

Le socle amovible de ce moniteur est spécialement conçu pour une fixation murale VESA.

Pour détacher le bras/socle

1. Débranchez l'alimentation et les câbles de signaux. Posez délicatement la face avant du moniteur sur une table propre.
2. Retirez les quatre (4) vis qui fixent le bras à l'arrière du moniteur.
3. Détachez le support (bras et base) du moniteur.



- Nous vous recommandons de couvrir la surface de la table avec un tissu doux pour éviter d'endommager le moniteur.

VG259Q5A

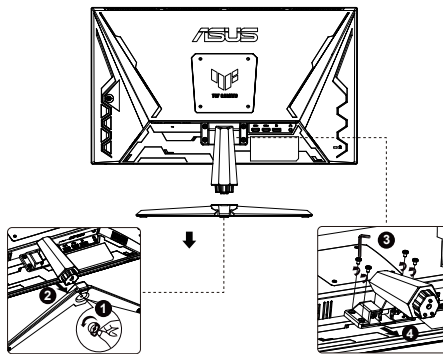

VG259QL5A

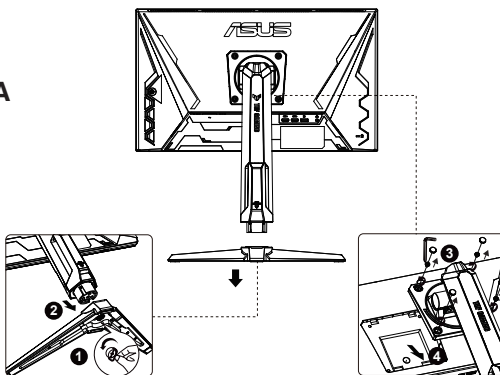

- Le kit de montage mural VESA (100 x 100 mm) est vendu séparément.
- Utilisez uniquement un support de montage mural homologué UL dont le poids/la charge minimale est de 12 kg (taille de vis : M4 x 10,0 mm).

2.3 Dimensions d'ensemble

Unité : mm

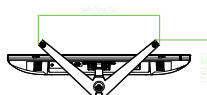
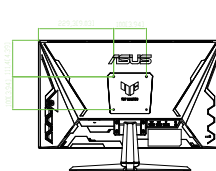
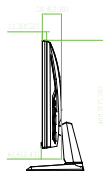
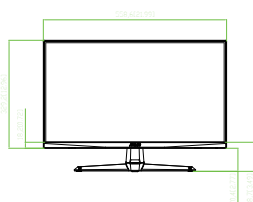

VG259Q5A

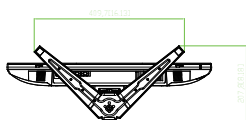
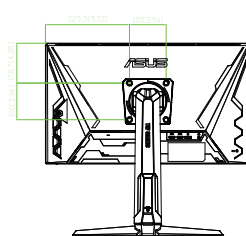
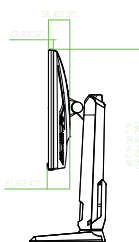
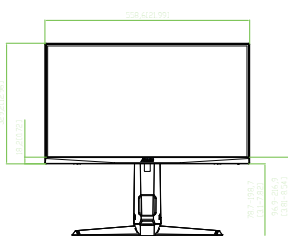
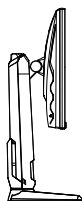
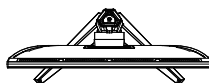

VG259QL5A

3.1 Menu de l'affichage à l'écran (OSD)

3.1.1 Configuration

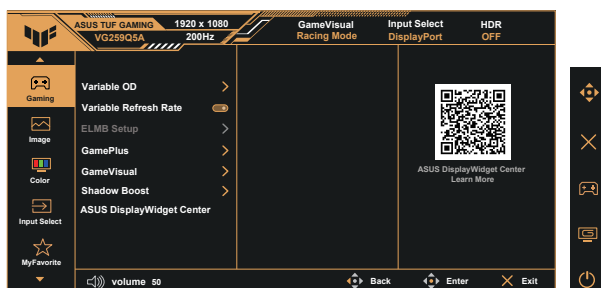

1. Appuyez sur le bouton central du pavé de navigation (5 actions) pour activer le menu de l'affichage à l'écran (OSD).
2. Appuyez sur les boutons ▼ et ▲ pour changer d'option dans le menu. Quand vous vous déplacez d'une icône à une autre, le nom de l'option est mis en surbrillance.
3. Pour sélectionner l'élément en surbrillance dans le menu, appuyez sur le bouton central.
4. Appuyez sur les boutons ▼ et ▲ pour sélectionner le paramètre désiré.
5. Appuyez sur le bouton central pour accéder à la barre du curseur, puis effectuez les modifications à l'aide des boutons ▼ ou ▲ selon les indicateurs du menu.
6. Appuyez sur ◀/▶ pour vous déplacer dans le menu à gauche ou à droite.

3.1.2 Introduction aux fonctions de l'affichage à l'écran

1. Jeux

Cette fonction comprend sept sous-fonctions à sélectionner selon vos préférences.

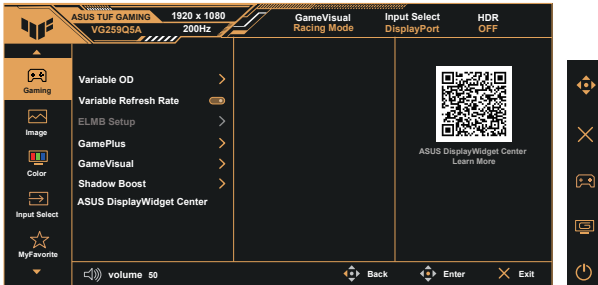

- **Variable OD (OD variable)** : La plage de réglage de l'overdrive s'étend du niveau 1 au niveau 5. Le réglage par défaut est le niveau 3.
- **Variable Refresh Rate (Taux de rafraîchissement variable)** : permet à une source graphique compatible Adaptive-Sync d'adapter dynamiquement la fréquence de rafraîchissement de l'affichage en fonction des fréquences d'images typiques du contenu pour assurer un affichage économe en énergie, pratiquement sans à-coups et à faible latence.



- Pour connaître les processeurs graphiques (GPU) pris en charge, la configuration minimale de l'ordinateur et les spécifications des pilotes, contactez les fabricants de GPU correspondant.
- **ELMB Setup (Conf. ELMB)** : cochez cette case pour réduire le flou de mouvement et minimiser l'effet fantôme lorsque les éléments du contenu à l'écran se déplacent rapidement. La fonction ELMB (Extreme Low Motion Blur) est désactivée si la fréquence verticale d'entrée est inférieure à 85 Hz.
- **GamePlus** : activez les fonctions « FPS Counter » (Compteur de FPS), « Crosshair » (Viseur), « Timer » (Minuterie), « Stopwatch » (Chronomètre) ou « Display Alignment » (Alignement écran).
- **GameVisual** : cette fonction comprend neuf sous-fonctions à sélectionner selon vos préférences.
- **Shadow Boost** : l'amélioration des couleurs sombres permet d'ajuster la courbe gamma du moniteur afin d'enrichir les tons sombres d'une image, ce qui rend les scènes et les objets sombres beaucoup plus faciles à trouver.
- **ASUS DisplayWidget Center** : scannez le code QR pour télécharger l'outil « ASUS DisplayWidget Center ».



- En mode sRGB, l'utilisateur ne peut pas configurer la saturation et la couleur de température.
- En mode MOBA, l'utilisateur ne peut pas configurer la saturation.

2. Image

Il est possible de régler les options **Brightness** (Luminosité), **Contrast** (Contraste), **ASCR** (ASCR), **Aspect Control** (Contrôle de l'aspect), **Blue Light Filter** (Filtre de lumière bleue) et **VividPixel** à partir de cette fonction.

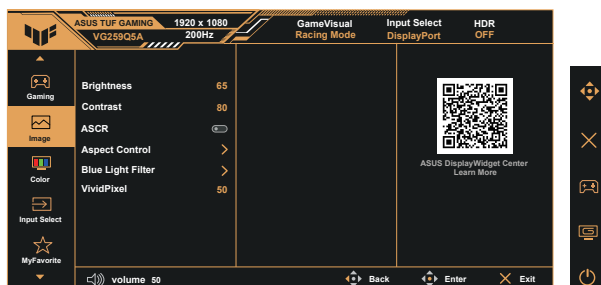

- **Brightness (luminosité)**: la plage de réglage est comprise entre 0 et 100.
- **Contrast (Contraste)** : la plage de réglage est comprise entre 0 et 100.
- **ASCR (ASCR)** : sélectionnez **ON** (Marche) ou **OFF** (Arrêt) pour activer ou désactiver la fonction de rapport de contraste dynamique. L'option ASCR est désactivée si la fonction ELMB est activée.
- **Aspect Control (Contrôle de l'aspect)**: permet de régler le rapport d'aspect sur « **Full** » (Plein écran) ou « **Square** » (Carré).
- **Blue Light Filter (Filtre lumière bleue)** : permet de régler l'intensité de la lumière bleue émise par le rétroéclairage LED.
- **VividPixel (VividPixel)** : c'est une technologie exclusive d'ASUS qui offre des images réalistes pour un rendu net et détaillé. la plage de réglage est comprise entre 0 et 100.



- Si le filtre de lumière bleue est activé, les paramètres par défaut du mode course seront automatiquement importés.
- L'utilisateur peut configurer la fonction de luminosité entre le niveau 1 et le niveau 3.
- Le niveau 4 offre des réglages optimisés. Il assure la conformité à la certification TUV en matière de réduction de la lumière bleue. Dans ce cas, l'utilisateur ne peut pas configurer la fonction de luminosité.



Pour remédier à la fatigue oculaire, veuillez vous reporter aux conseils suivants :

- Les utilisateurs devraient s'éloigner de l'écran s'ils travaillent pendant de longues heures. Il est conseillé de faire de courtes pauses (au moins 5 minutes) après environ une (1) heure de travail continu devant l'ordinateur. Des pauses courtes et fréquentes sont plus bénéfiques qu'une seule pause plus longue.
- Pour minimiser la fatigue et la sécheresse oculaires, les utilisateurs doivent reposer leurs yeux périodiquement en se concentrant sur des objets éloignés.
- Des exercices pour les yeux peuvent aider à réduire la fatigue oculaire. Répétez fréquemment ces exercices. Si la fatigue oculaire persiste, veuillez consulter un médecin. Exercices pour les yeux : (1) Regarder à plusieurs reprises de haut en bas (2) Rouler lentement les yeux (3) Déplacer les yeux en diagonale.
- La lumière bleue intense peut entraîner une fatigue oculaire et une dégénérescence maculaire liée à l'âge (DMLA). Le filtre de lumière bleue réduit de 70 % (max.) la lumière bleue nocive afin d'éviter le syndrome de fatigue oculaire due à l'ordinateur (CVS).

3. Color (Couleur)

Sélectionnez la couleur de l'image que vous préférez à partir de cette fonction.

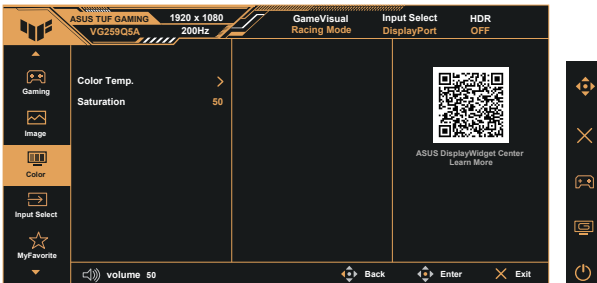

- **Color Temp. (Température Couleur)** : trois modes de couleur préréglés **Warm** (Chaud), **Normal** (Normal), **Cool** (Froid) et **User** (Utilisateur) sont disponibles.
- **Saturation** : la plage de réglage est comprise entre 0 et 100.



- En mode utilisateur, les couleurs R (Rouge), G (Vert) et B (Bleu) sont configurables par l'utilisateur. La plage de réglage est comprise entre 0 et 100.

4. Input Select (Sélection Entrée)

Sélectionnez la source d'entrée désirée et activez ou désactivez la fonction de détection automatique d'entrée. La source d'entrée du moniteur ne change pas automatiquement lorsque la fonction de détection automatique d'entrée est désactivée.

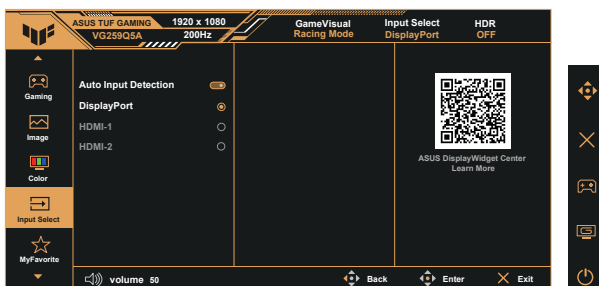

5. MyFavorite (MyFavorite)

Il est possible de régler les options « Shortcut » (Raccourci) et « Customized Setting » (Réglage personnalisé) à partir de la fonction principale.

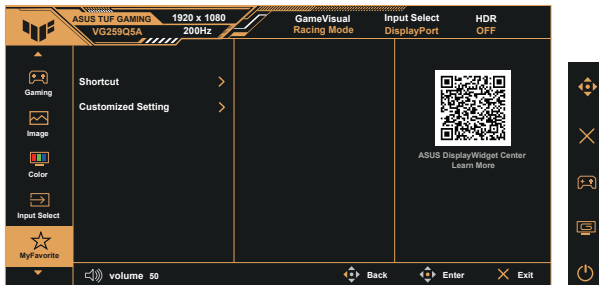

- **Shortcut (Raccourci):** L'utilisateur peut choisir entre « GamePlus », « GameVisual », « Variable OD » (OD variable), « Brightness » (Luminosité), « Mute » (Muet), « Shadow Boost » (Shadow Boost), « Contrast » (Contraste), « Input Select » (Sélection Entrée), « Blue Light Filter » (Filtre de lumière bleue), « Color Temp. » (Température Couleur), « Volume » (Volume), « Customized Setting-1 » (Réglage personnalisé-1), « Customized Setting-2 » (Réglage personnalisé-2) et définir un bouton de raccourci.
- **Customized Setting (Réglage personnalisé) :** effectuez des réglages selon vos préférences.

6. System Setup (Config Système)

Modifiez la configuration du système.

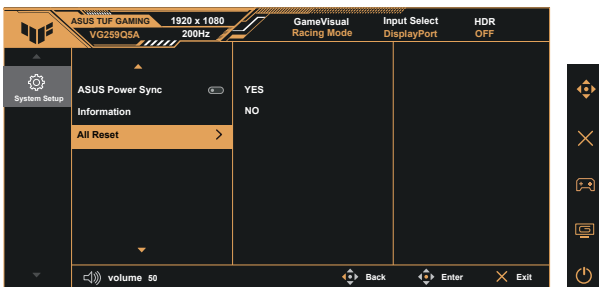
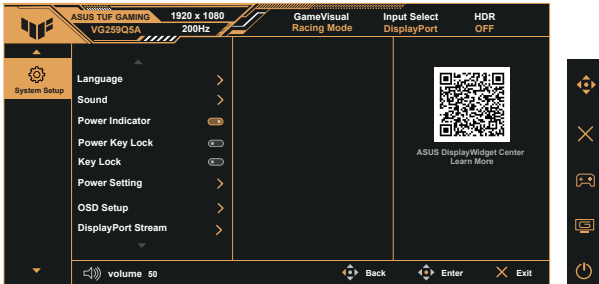

- **Language (Langue) :** sélectionnez la langue de l’affichage à l’écran (OSD). Choisissez une langue parmi : **Anglais, Français, Allemand, Espagnol, Italien, Néerlandais, Russe, Polonais, Tchèque, Croate, Hongrois, Roumain, Portugais, Turc, Chinois simplifié, Chinois traditionnel, Japonais, Coréen, Persan, Thaï, Indonésien, Ukrainien et Vietnamien.**
- **Sound (Son) :** permet de régler le niveau de **volume** de sortie ou de **désactiver** la sortie audio.
- **Power Indicator (Voyant d’alimentation) :** permet d’activer ou de désactiver le voyant LED d’alimentation.
- **Power Key Lock (Verr touche d’alim) :** permet de désactiver/activer le bouton d’alimentation.
- **Key Lock (Verr touche) :** permet de désactiver tous les boutons de fonction. Appuyez sur le bouton bas pendant plus de cinq secondes pour désactiver la fonction de verrouillage des boutons.
- **Power Setting (Paramètre d’alimentation) :** permet de sélectionner le mode de réglage de l’alimentation.
- **OSD Setup (Configuration OSD) :** Réglez les options « **OSD Position** » (**Position-OSD**), « **OSD Timeout** » (**Délai OSD**), « **Transparency** » (**Transparence**) et **DDC/CI** (DDC/CI) de l’affichage à l’écran (OSD).

- **DisplayPort Stream (Flux DisplayPort)** : sélectionnez **DisplayPort 1.2** si votre carte graphique n'est pas compatible **DisplayPort 1.4**.
 - **ASUS Power Sync (Synchro alimentation ASUS)** : permet de contrôler la mise en marche et l'arrêt d'une console ou d'un boîtier de configuration, comme Apple TV, Sony PlayStation, Xbox Series X/S, Nintendo Switch, par le port HDMI du moniteur.
-



- Lorsque la détection automatique d'entrée est activée, le moniteur ne passe pas en mode DC OFF (arrêt) si la source est éteinte.
-

- **Information (Informations)** : affiche des informations sur le moniteur.
 - **All Reset (Tout réinit.)** : sélectionnez « **Yes** » (Oui) pour rétablir les paramètres par défaut d'usine.
-



- L'option « DDC/CI » est désactivée et l'utilisateur ne peut pas la configurer si l'option « VRR » est activée.
 - Veuillez désactiver la fonction HDR avant d'activer le mode d'économie d'énergie.
-

3.2 Spécifications

Modèle	VG259Q5A
Taille du panneau	24,5" L (62,2 cm)
Résolution maximale	1 920 x 1 080 à 200 Hz
Luminosité	300 nit (typique)
Rapport de contraste intrinsèque (typique)	1 000:1
Angle de vision (CR = 10)	178° (V)/178° (H)
Nombre de couleurs	16,7 millions
Saturation des couleurs	99 % sRGB
Temps de réponse	0,3 ms (min., gris à gris)
Entrée numérique	HDMI v 2.0 x 2, DisplayPort v 1.4 x 1 (HBR2)
Enceinte satellite	2 x 2 W RMS, stéréo
Sortie pour casque d'écoute	Oui
Son à partir de HDMI/DP	Oui
Consommation électrique sous tension	< 15 W**
Couleurs du châssis	Noir
Mode économie d'énergie	< 0,5 W
Mode hors tension	< 0,3 W
Inclinaison	-5° à +23°
Dimensions physiques (L x H x P)	559 x 401 x 174 mm
Dimensions Dimensions sans socle (L x H x P) (pour montage mural VESA)	559 x 329 x 62 mm
Dimensions de la boîte (L x H x P)	620 x 412 x 170 mm
Poids net (estimé)	3,4 kg
Poids net (estimé sans socle)	2,9 kg
Poids brut (estimé)	4,9 kg
Tension nominale	100 à 240 V CA 50/60 Hz 1,2 A
Température de fonctionnement	0 à 40°

Modèle	VG259QL5A
Taille du panneau	24,5" L (62,2 cm)
Résolution maximale	1 920 x 1 080 à 200 Hz
Luminosité	300 nit (typique)
Rapport de contraste intrinsèque (typique)	1 000:1
Angle de vision (CR = 10)	178° (V)/178° (H)
Nombre de couleurs	16,7 millions
Saturation des couleurs	99 % sRGB
Temps de réponse	0,3 ms (min., gris à gris)
Entrée numérique	HDMI v 2.0 x 2, DisplayPort v 1.4 x 1 (HBR2)
Enceinte satellite	2 x 2 W RMS, stéréo
Sortie pour casque d'écoute	Oui
Son à partir de HDMI/DP	Oui
Consommation électrique sous tension	< 15 W**
Couleurs du châssis	Noir
Mode économie d'énergie	< 0,5 W
Mode hors tension	< 0,3 W
Inclinaison	-5° à +23°
Rotation horizontale	-15° à +15°
Réglage de la hauteur	120 mm
Rotation verticale	-90° à +90°
Dimensions Dimensions (L x H x P)	559 x 528 x 208 mm (maximum) 559 x 408 x 208 mm (minimum)
Dimensions Dimensions sans socle (L x H x P) (pour montage mural VESA)	559 x 329 x 62 mm
Dimensions de la boîte (L x H x P)	628 x 515 x 143 mm
Poids net (estimé)	4,9 kg
Poids net (estimé sans socle)	2,9 kg
Poids brut (estimé)	6,7 kg
Tension nominale	100 à 240 V CA 50/60 Hz 1,2 A
Température de fonctionnement	0 à 40°

*** Les spécifications sont susceptibles d'être modifiées sans préavis.**

**** Mesure d'une luminosité d'écran de 200 nit sans connexion audio/USB/lecteur de carte.**

3.3 Dépannage (FAQ)

Problème	Solution possible
Le voyant d'alimentation n'est pas allumé	<ul style="list-style-type: none">• Appuyez sur le bouton  pour vérifier si le moniteur est en mode Allumé.• Vérifiez que le cordon d'alimentation est correctement branché au moniteur et à la prise de courant.• Vérifiez le fonctionnement du voyant d'alimentation dans le menu principal de l'affichage à l'écran (OSD). Sélectionnez « ON » (Activé) pour activer le voyant d'alimentation.
Le voyant d'alimentation est orange et aucune image à l'écran.	<ul style="list-style-type: none">• Vérifiez que le moniteur et l'ordinateur sont en mode Allumé.• Assurez-vous que le câble de signal est correctement connecté au moniteur et à l'ordinateur.• Inspectez le câble de signal et assurez-vous qu'aucune des broches n'est tordue.• Connectez l'ordinateur à un autre moniteur disponible pour vérifier si l'ordinateur fonctionne correctement.
L'image de l'écran est trop claire ou trop sombre	<ul style="list-style-type: none">• Réglez les paramètres de contraste et de luminosité à l'aide de l'OSD.
L'image de l'écran saute ou un motif de vague est présent dans l'image.	<ul style="list-style-type: none">• Vérifiez que le câble de signal est correctement connecté au moniteur et à l'ordinateur.• Déplacez les appareils électriques susceptibles de provoquer des interférences électriques.
L'image à l'écran présente des défauts de couleur (le blanc ne semble pas blanc)	<ul style="list-style-type: none">• Inspectez le câble de signal et assurez-vous qu'aucune des broches n'est tordue.• Effectuez une réinitialisation via l'OSD.• Réglez les paramètres de couleur R/V/B ou sélectionnez la température de couleur via l'OSD.
Aucun son ou le son est trop faible	<ul style="list-style-type: none">• Réglez les paramètres de volume de votre moniteur et de votre ordinateur.• Assurez-vous que le pilote de la carte son de l'ordinateur est correctement installé et activé.

3.4 Liste des fréquences prises en charge

Fréquences prises en charge

Fréquences	Résolution	HDMI	DP
Fréquences de l'ordinateur	640 x 480, 60 Hz	V	V
Fréquences de l'ordinateur	640 x 480, 75 Hz	V	V
Fréquences de l'ordinateur	800 x 600, 60 Hz	V	V
Fréquences de l'ordinateur	800 x 600, 75 Hz	V	V
Fréquences de l'ordinateur	1 024 x 768, 60 Hz	V	V
Fréquences de l'ordinateur	1 024 x 768, 75 Hz	V	V
Fréquences de l'ordinateur	1 280 x 720, 60 Hz	V	V
Fréquences de l'ordinateur	1 280 x 960, 60 Hz	V	V
Fréquences de l'ordinateur	1 280 x 1 024, 60 Hz	V	V
Fréquences de l'ordinateur	1 600 x 1 200, 60 Hz	V	V
Fréquences de l'ordinateur	1 920 x 1 080, 60 Hz	V	V
Fréquences de l'ordinateur	1 920 x 1 080, 120 Hz	V	V
Fréquences de l'ordinateur	1 920 x 1 080, 144 Hz	V	V
Fréquences de l'ordinateur	1 920 x 1 080, 200 Hz	V	V
Fréquences vidéo	640 x 480, 60 Hz	V	V
Fréquences vidéo	720 x 480, 60 Hz	V	V
Fréquences vidéo	720 x 576, 50 Hz	V	V
Fréquences vidéo	1 280 x 720, 50 Hz	V	V
Fréquences vidéo	1 280 x 720, 60 Hz	V	V
Fréquences vidéo	1 920 x 1 080, 50 Hz	V	V
Fréquences vidéo	1 920 x 1 080, 60 Hz	V	V
Fréquences vidéo	1 920 x 1 080, 100 Hz	V	V
Fréquences vidéo	1 920 x 1 080, 120 Hz	V	V

Fréquences en mode carré

Fréquences	Résolution	HDMI	DP
Fréquences de détail	1 024 x 768, 180 Hz	V	V
Fréquences de détail	1 152 x 864, 180 Hz		V
Fréquences de détail	1 280 x 960, 180 Hz	V	V
Fréquences de détail	1 440 x 1 080, 180 Hz	V	V
Fréquences de détail	1 728 x 1 080, 180 Hz	V	V