

IFP50-5 Series

Commercial Touch Display
Handleiding

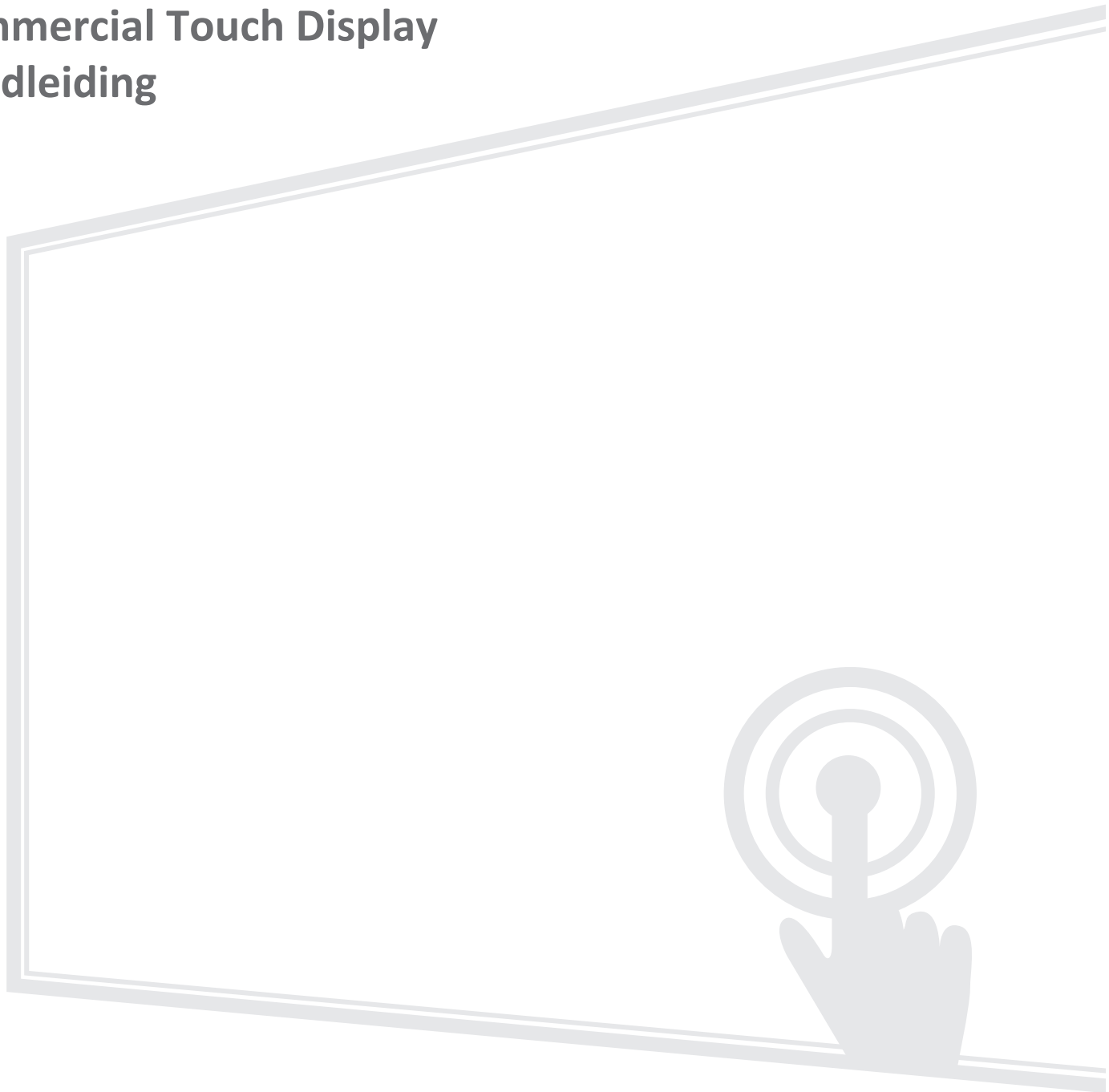

Bedankt voor uw keuze voor ViewSonic®

Als wereldwijd toonaangevende leverancier van visuele oplossingen, zet ViewSonic® zich in om de verwachtingen van de wereld op het vlak van technologische evolutie, innovatie en eenvoud, te overschrijden. Bij ViewSonic® geloven wij dat onze producten het potentieel hebben om een positieve impact in de wereld te bieden en we zijn ervan overtuigd dat het ViewSonic®-product dat u hebt gekozen, u goed van pas zal komen.

Nogmaals bedankt voor uw keuze voor ViewSonic®!

Veiligheidsvoorzorgen

Lees de volgende **veiligheidsmaatregelen** voordat u dit apparaat gebruikt.

- Bewaar deze gebruikshandleiding op een veilige plaats zodat u deze later opnieuw kunt raadplegen.
- Lees alle waarschuwingen en volg alle instructies.
- Gebruik het apparaat niet in de buurt van water. Om het risico op vuur of elektrische schokken te verminderen, mag u het apparaat niet blootstellen aan vocht.
- De achterste dekplaat nooit verwijderen. Dit scherm bevat onderdelen onder hoogspanning. U kan ernstig gewond raken als u deze aanraakt.
- Vermijd het blootstellen van het apparaat aan direct zonlicht en andere bronnen van duurzame warmte.
- Plaats het apparaat niet in de buurt van warmtebronnen zoals radiatoren, verwarmingsroosters of andere apparaten (inclusief versterkers) die de temperatuur van het apparaat kunnen doen stijgen tot gevaarlijke niveaus.
- Gebruik een zachte, droge doek om de behuizing te reinigen. Raadpleeg voor meer informatie het hoofdstuk "Onderhoud".
- Wanneer u het apparaat verplaatst, moet u ervoor zorgen dat u het niet laat vallen of er nergens mee tegenaan stoten.
- Plaats het apparaat niet op een effen of onstabiel oppervlak. Het apparaat kan omvallen en zo lichamelijke letsels of defect veroorzaken.
- Plaats geen zware objecten op het apparaat of op de aansluitkabels.
- Als u rook, een abnormaal geluid of een vreemde geur opmerkt, moet u het apparaat onmiddellijk uitschakelen en contact opnemen met uw leverancier of ViewSonic®. Het is gevaarlijk om het apparaat in dergelijke gevallen verder te gebruiken.
- Het apparaat bestaat uit een monitor met LED-achtergrondverlichting voor algemeen kantoorgebruik.
- Probeer nooit de veiligheidsvoorzieningen van de gepolariseerde of geaarde stekker te omzeilen. Een gepolariseerde stekker heeft twee bladen, waarbij er een breder is dan de ander. Een aardlekstekker bevat twee pennen en een aardklem. De brede pen van de gepolariseerde stekker en de aardklem van de aardlekstekker zijn bedoeld voor uw veiligheid. Als de stekker niet in uw stopcontact past, dient u een adapter aan te schaffen. Probeer nooit de stekker in het stopcontact te forceren.

- Bij het aansluiten op een stopcontact, mag u de aardklem NIET verwijderen. Zorg dat de aardklemmen NOOIT WORDEN VERWIJDERD.
- Plaats de voedingskabel en de stekker zo, dat er niet op kan worden getrapt dat ze niet gekneld raken en bescherm het punt waar de kabel uit het apparaat komt. Zorg dat het stopcontact zich dicht bij het apparaat bevindt zodat het gemakkelijk toegankelijk is.
- Gebruik alleen hulpstukken/accessoires die zijn aangegeven door de fabrikant.
- Wanneer u een wagentje gebruikt, wees dan voorzichtig wanneer u het wagentje samen met het apparaat verplaatst om te vermijden dat het kantelt en letsels veroorzaakt.
- Trek de stekker van de voedingskabel uit het stopcontact als u het apparaat gedurende langere tijd niet gebruikt.
- Plaats het apparaat in een goed geventileerde ruimte. Plaats niets bovenop het apparaat waardoor de warmteverspreiding kan worden verhinderd.

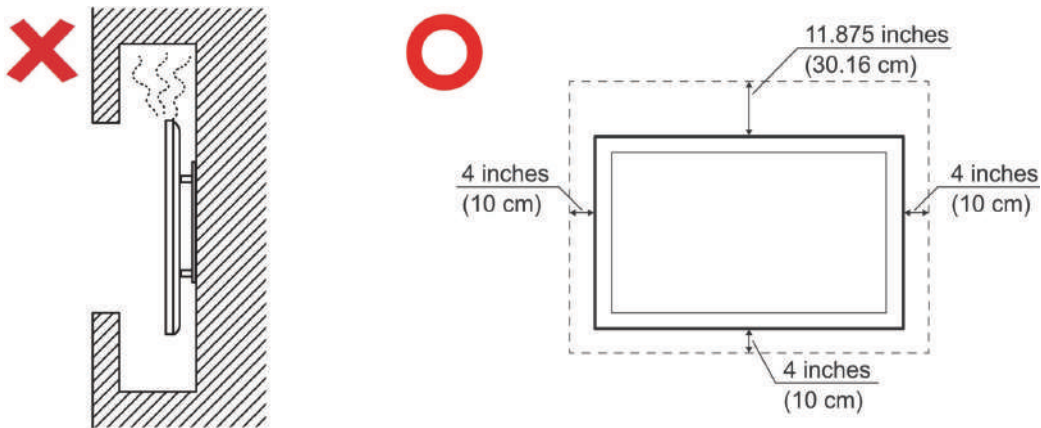

- Laat onderhoud en reparaties over aan bevoegde onderhoudstechnici. Reparatie zal vereist zijn wanneer het apparaat op enige wijze werd beschadigd, zoals in de volgende gevallen:
 - » Als de voedingskabel of stekker is beschadigd.
 - » Als er vloeistof is gemorst op het apparaat of als er objecten in gevallen zijn
 - » Als het apparaat wordt blootgesteld aan vocht
 - » Als het apparaat niet normaal werkt of is gevallen

Inhoud

Veiligheidsvoorzorgen	3
------------------------------------	----------

Inleiding	10
------------------------	-----------

Inhoud verpakking	10
-------------------------	----

Specificaties voor het monteren aan de muur (VESA)	11
--	----

IFP5550-5	11
-----------------	----

IFP6550-5	12
-----------------	----

IFP7550-5	13
-----------------	----

IFP8650-5	14
-----------------	----

Productoverzicht	15
------------------------	----

IFP5550-5	15
-----------------	----

IFP6550-5	16
-----------------	----

IFP7550-5	17
-----------------	----

IFP8650-5	18
-----------------	----

Bedieningspaneel en I/O voor	19
------------------------------------	----

I/O-paneel	20
------------------	----

Afstandsbediening.....	21
------------------------	----

Gebaren gebruiken.....	25
------------------------	----

Aansluitingen maken.....	27
---------------------------------	-----------

Externe apparaten aansluiten en Touch-aansluiting	27
---	----

Type C-aansluiting	27
--------------------------	----

HDMI-verbinding	27
-----------------------	----

RS-232 Verbinding.....	28
------------------------	----

USB en Netwerkverbindingen	29
----------------------------------	----

Mediaspelerverbindng	30
----------------------------	----

SPDIF-verbindingen.....	31
-------------------------	----

Videuitgangsverbinding	32
------------------------------	----

Uw ViewBoard gebruiken	33
Uw ViewBoard aan-/uitschakelen	33
Initiële start-instellingen.....	34
vLauncher - Welkom scherm op maat te maken.....	36
Bericht vLauncher	36
Toepassingen.....	37
Werkbalk	39
OSD-menu	45
Algemene instellingen.....	46
Inganginstellingen.....	47
Instellingen - HDMI- en Type C-ingangsbron.....	48
Audio Settings (Audio-instellingen).....	48
Screen Settings (Scherminstellingen).....	49
Display Settings (Weergave-instellingen).....	50
Het Low Blue Light (Weinig blauw licht)-filter en gezondheid van de ogen	51
Instellingen - Ingebedde speler	53
Network & Internet (Netwerk & internet)	53
File Sharing (Bestanden delen).....	60
Display.....	62
Preference (Voorkeur).....	66
Input Source (Ingangsbron).....	73
App	76
System (Systeem)	79

Ingebedde toepassingen en instellingen 87

Air Class	87
Stemapparaat.....	89
Beoordelen.....	91
Responder	93
Selectieknop.....	94
Groeperen	95
Boodschap.....	95
Manager.....	95
Afsluiten	95
myViewBoard Display.....	96
myViewBoard Live	97
myViewBoard Manager	98
myViewBoard Record	99
myViewBoard Whiteboard	100
vCast	103
Instellingen weergavegroep.....	105
Synchronized Group Screen All the Time (Altijd gesynchroniseerd groepsscher m) .	107
Een scherm delen met een weergavegroep (Een teveel casten)	107
Moderatormodus.....	108
Uitzenden	109
Meerdere schermen delen.....	109
Scherm Voorbeeldweergave	109
Aanraken	109
Casten vanaf Windows-, MacBook- en Chrome-apparaten	110
Casten vanaf Android-apparaten	112
Casten vanaf Apple iOS-apparaten	115
Verbinding maken met een ViewBoard vanaf een mobiel apparaat	118
Casting met Chromecast	119
Casting met Miracast	121
Andere standaardtoepassingen.....	123
Chromium.....	123
Mappen	124
OfficeSuite.....	126
Schermslot.....	127
vSweeper.....	128

RS-232 Protocol	129
Beschrijving	129
RS-232 Hardware-specificatie	129
LAN Hardware-specificatie	130
RS232-Communicatie-instellingen	130
LAN-Communicatie-instellingen.....	130
Commando boodschap referentie	130
Protocol	131
Setfunctie lijst.....	131
Set-functielijst	137
Afstandsbediening pass-through-modus	145
Appendix	148
Display-modi.....	148
VGA-modus	148
HDMI-modus	149
Probleemoplossing	150
Onderhoud	152
Algemene voorzorgsmaatregelen	152
Het scherm reinigen	152
De behuizing reinigen.....	152

Reglementaire en veiligheidsinformatie	153
Nalevingsinformatie	153
FCC-nalevingsverklaring	153
Verklaring voor Canadese bedrijven	153
CE-verklaring van conformiteit voor Europese landen	153
Verklaring van RoHS2-naleving	154
Verklaring van ENERGY STAR	155
Beperking van gevaarlijke stoffen in India	156
Productverwijdering aan het einde van zijn levensduur	156
Copyright-informatie	157
Klantendienst	158
Beperkte garantie.....	159

Inleiding

Inhoud verpakking

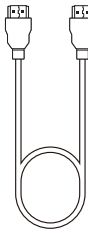

HDMI-kabel
(10 ft/3 m)

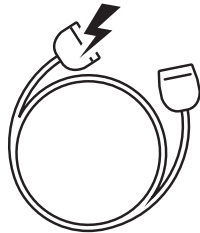

Stroomkabel



USB-kabel
(10 ft/3m)



Afstandsbediening



AAA-batterij x 2

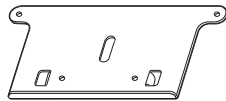

Webcam-plaat

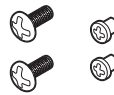

Webcam-schroeven x 4
(M4x6mm x 2,
M3x6mm x 2)

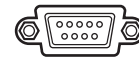

RS-232-adapter



Klem x 5



Touch-pen x 2



Wandmontageschroeven x 4
(M8x25mm x 4)



Nalevingsverklaring

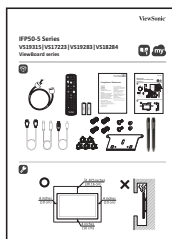

Snelstartgids

OPMERKING:

De voedingskabel en videokabels die bij uw pakket zijn geleverd kunnen verschillen afhankelijk van uw land. Neem contact op met uw lokale wederverkoper voor meer informatie.

Specificaties voor het monteren aan de muur (VESA)

OPMERKING: Volg de instructies in de handleiding voor installatie aan de muur om de muur- of mobiele beugel te installeren. Als u het geheel wil bevestigen aan andere bouwmaterialen neem dan contact op met de dichtstbijzijnde leverancier.

IFP5550-5

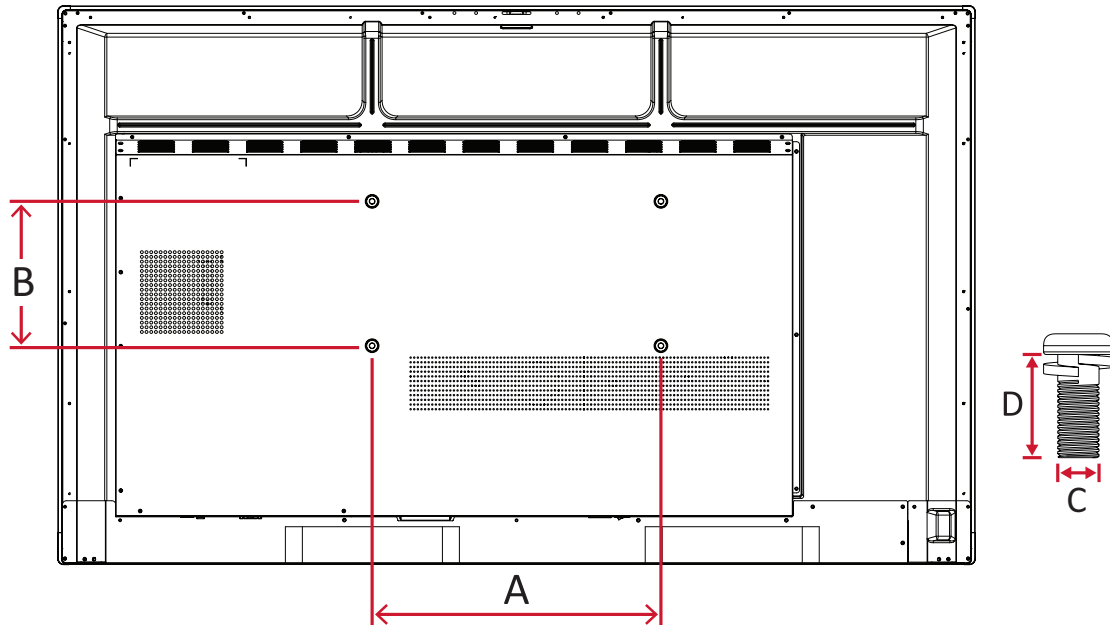

Model	VESA Spec. (A x B)	Standaardschroef (C x D)	Aantal
IFP5550-5 - 55"	400 x 200 mm	M8 x 25 mm	4

OPMERKING: Gebruik geen schroeven die langer zijn dan de standaardafmetingen want die kunnen de binnenkant van de display beschadigen.

IFP6550-5

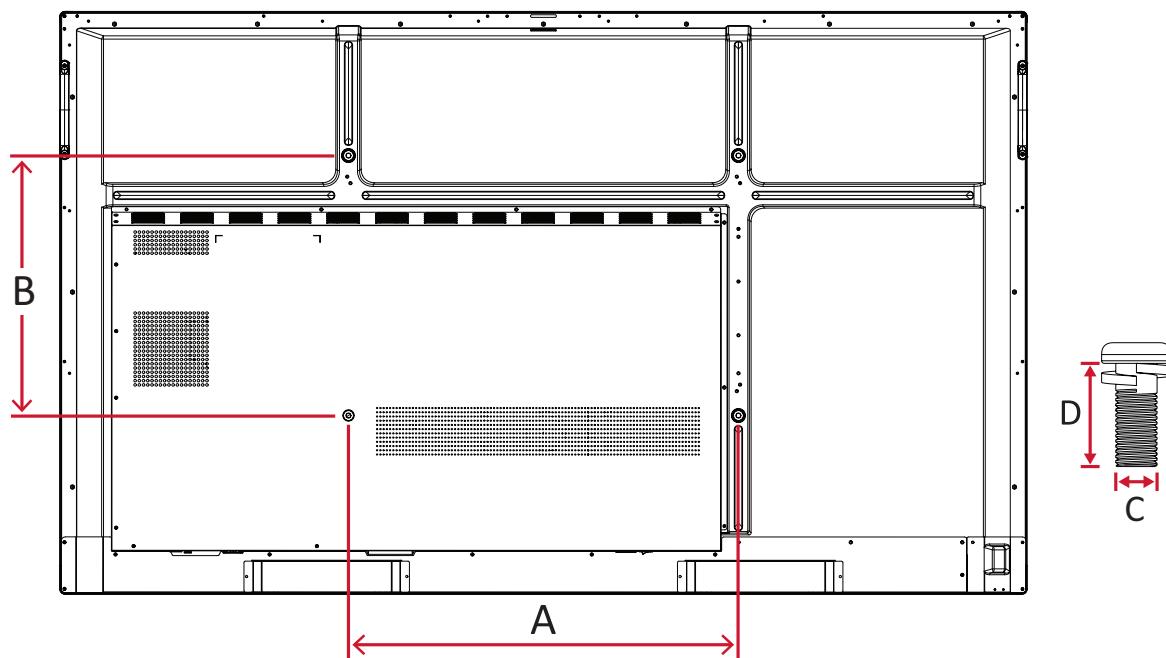

Model	VESA Spec. (A x B)	Standaardschroef (C x D)	Aantal
IFP6550-5 - 65"	600 x 400 mm	M8 x 25 mm	4

OPMERKING: Gebruik geen schroeven die langer zijn dan de standaardafmetingen want die kunnen de binnenkant van de display beschadigen.

IFP7550-5

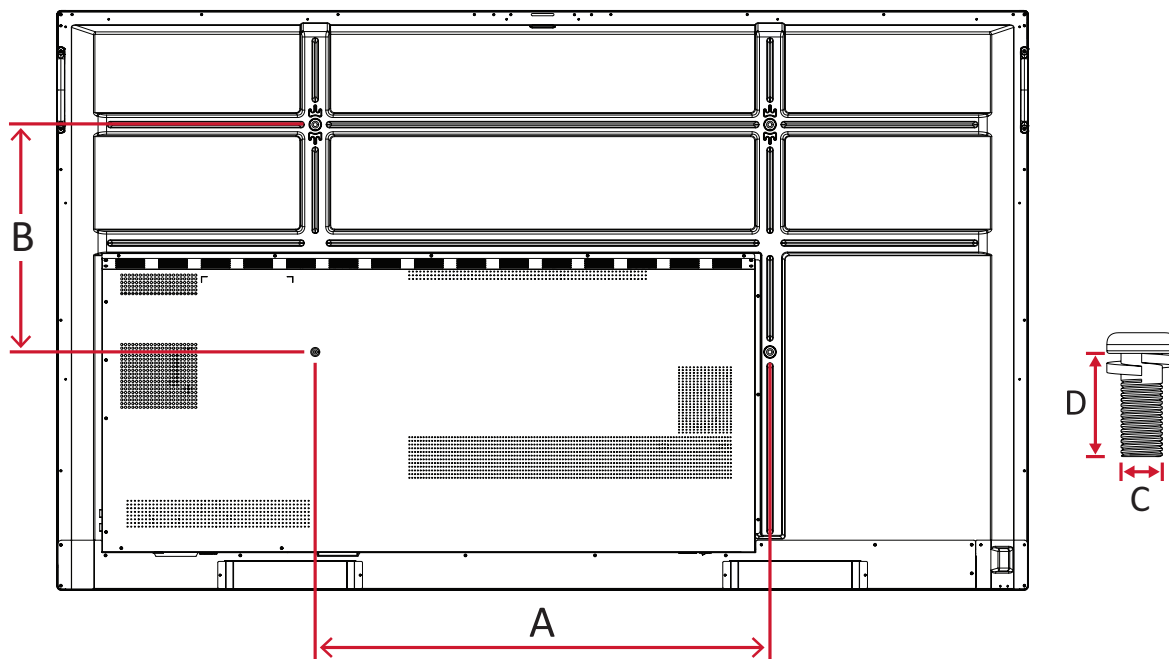

Model	VESA Spec. (A x B)	Standaard Schroef (C x D)	Aantal
IFP7550-5 - 75"	800 x 400 mm	M8 x 25 mm	4

OPMERKING: Gebruik geen schroeven die langer zijn dan de standaardafmetingen want die kunnen de binnenkant van de display beschadigen.

IFP8650-5

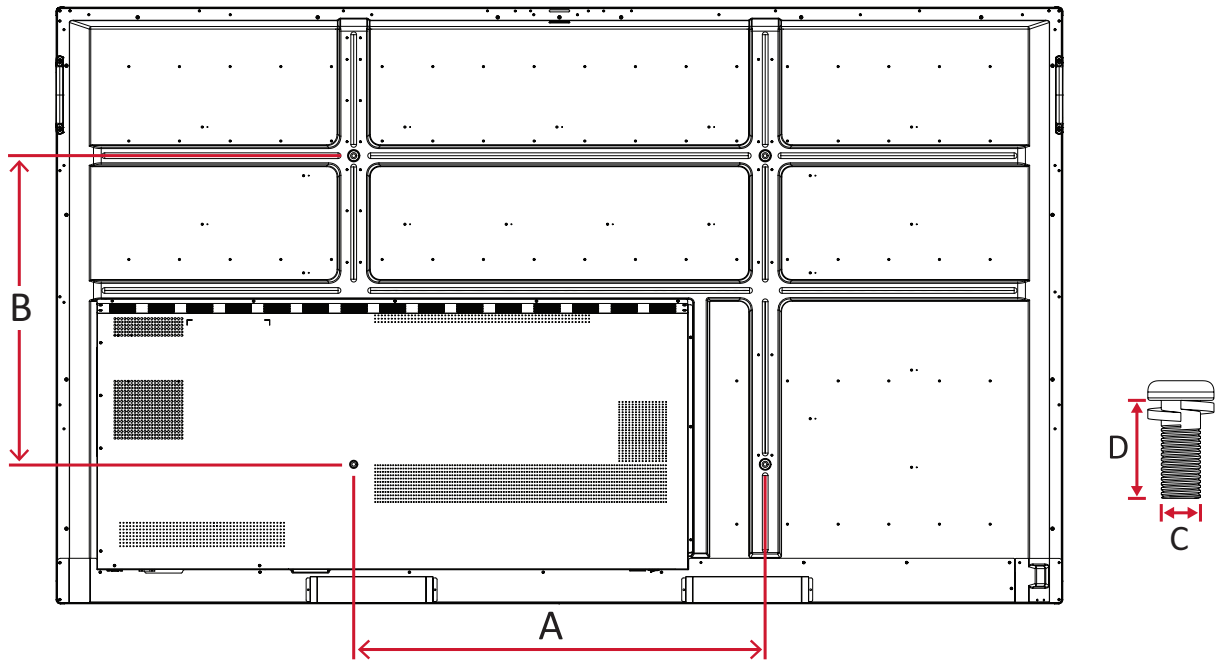

Model	VESA Spec. (A x B)	Standardschroef (C x D)	Aantal
IFP8650-5 - 86"	800 x 600 mm	M8 x 25 mm	4

OPMERKING: Gebruik geen schroeven die langer zijn dan de standaardafmetingen want die kunnen de binnenkant van de display beschadigen.

Productoverzicht

IFP5550-5

Voorpaneel

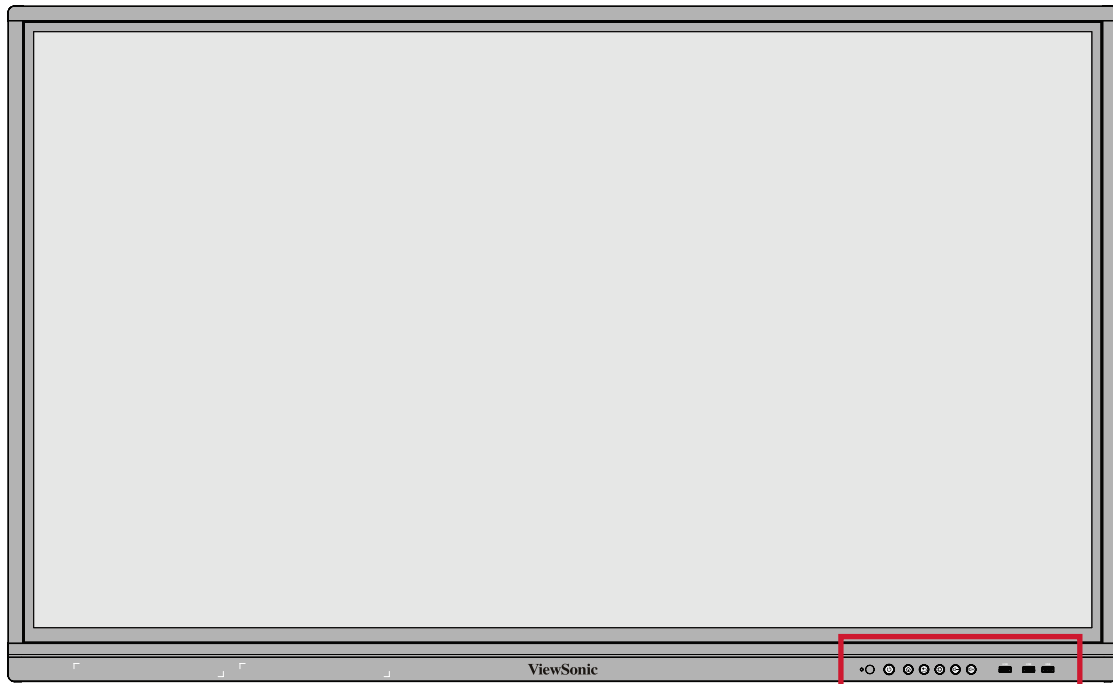

Bedieningspaneel en I/O voor

Achterpaneel

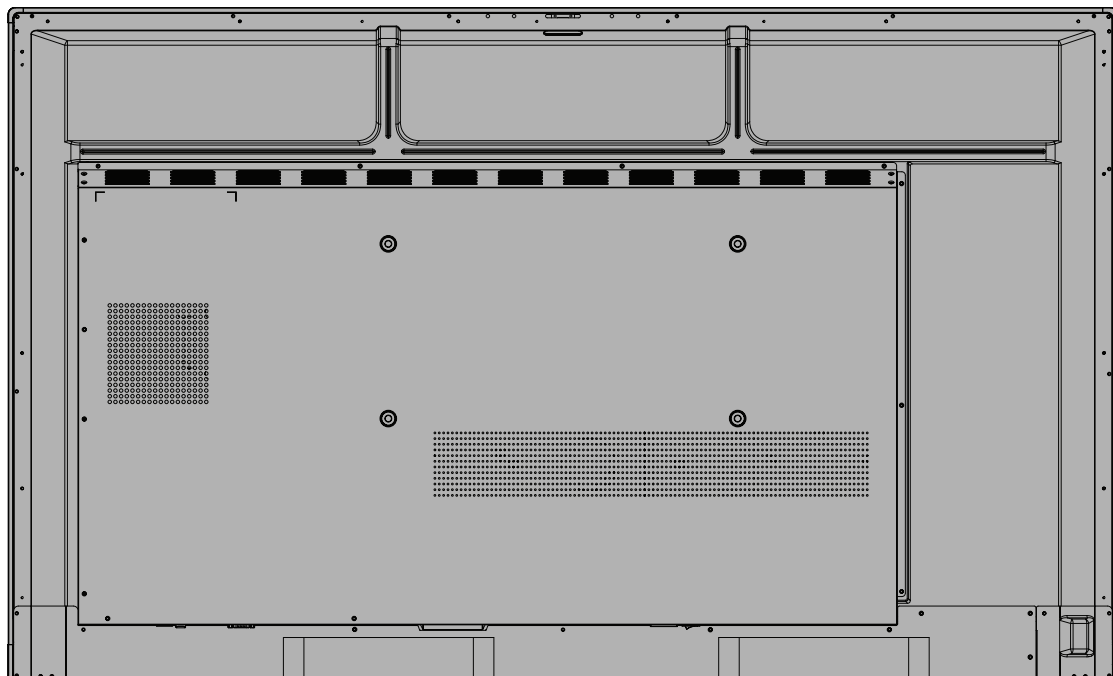

IFP6550-5

Voorpaneel



Bedieningspaneel en I/O voor

Achterpaneel

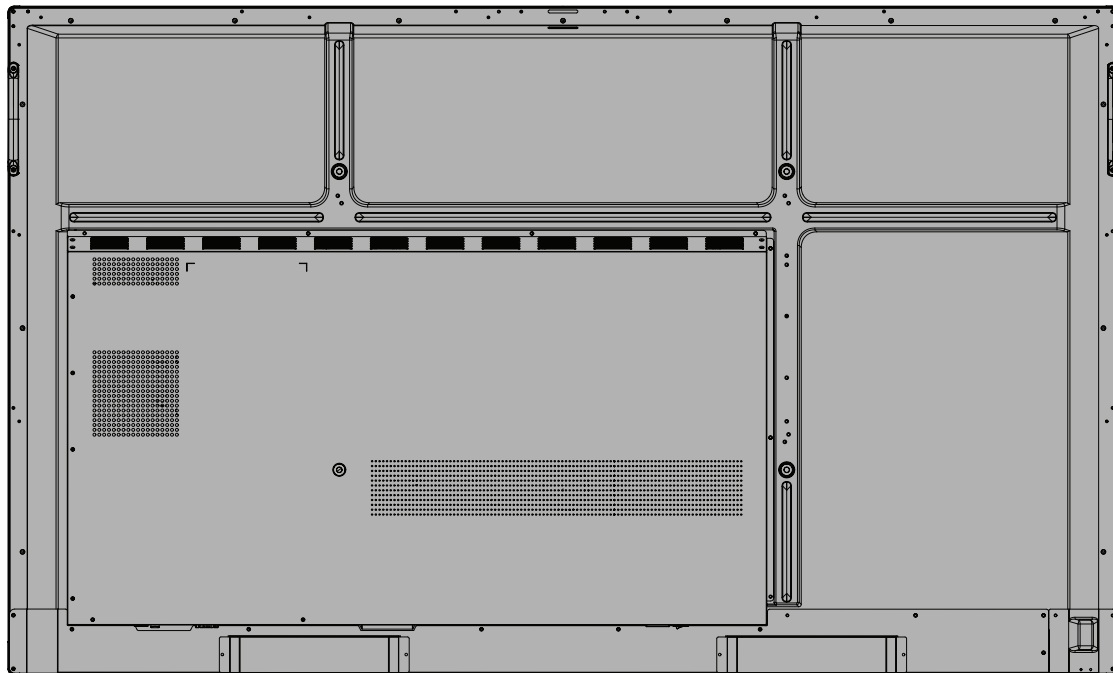

IFP7550-5

Voorpaneel



Bedieningspaneel en I/O voor

Achterpaneel

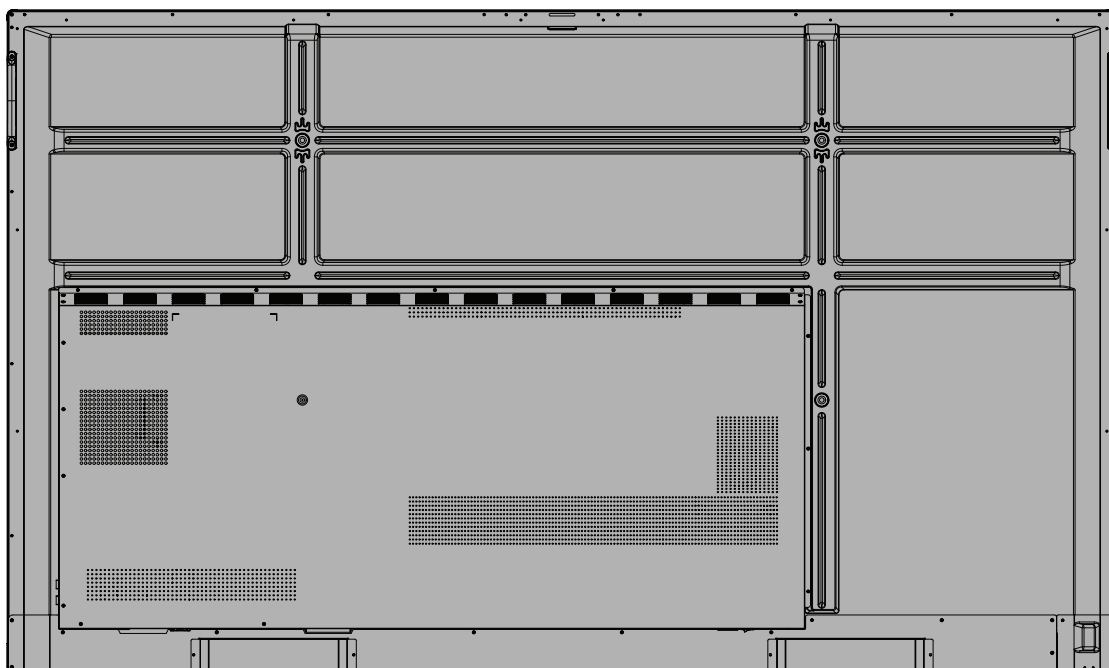

IFP8650-5

Voorpaneel







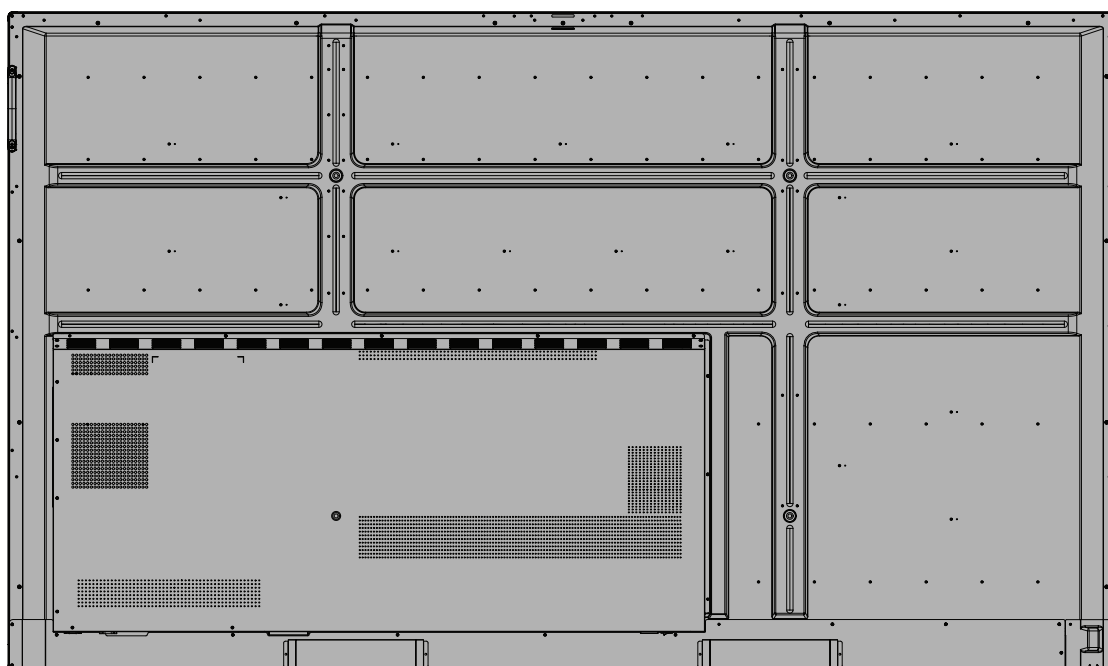



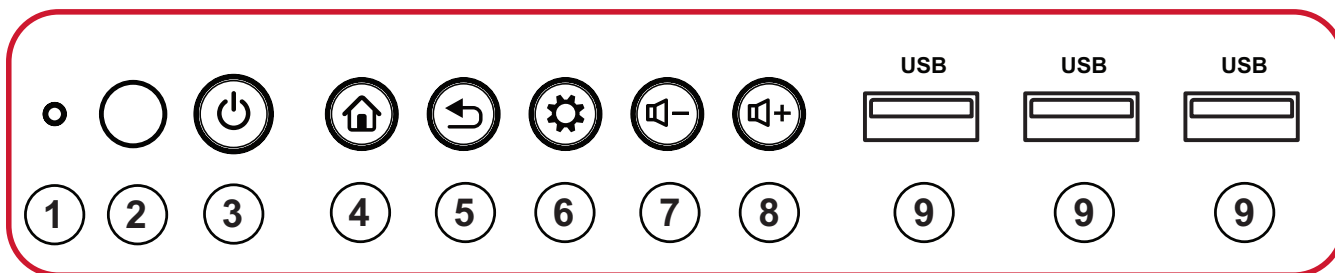

Bedieningspaneel en I/O voor

Achterpaneel



Bedieningspaneel en I/O voor



Nummer	Item	Beschrijving
1		Omgevingslichtsensor
2		Ontvanger van de afstandsbediening
3		<ul style="list-style-type: none"> Druk op de knop om het apparaat in te schakelen Druk hierop om alleen de achtergrondverlichting van het display uit/in te schakelen Druk op de knop en blijf drukken om het apparaat uit te schakelen
4		Ga naar het startscherm
5		Terug naar het vorige scherm
6		<ul style="list-style-type: none"> Ga naar het instellingenmenu Houd drie (3) seconden ingedrukt om Scherm blokkeren te activeren
7		Volume zachter zetten
8		Volume harder zetten
9	 USB	<ul style="list-style-type: none"> USB Type A-ingang Verbind USB-apparaten zoals externe geheugens, toetsenborden, muis, etc.



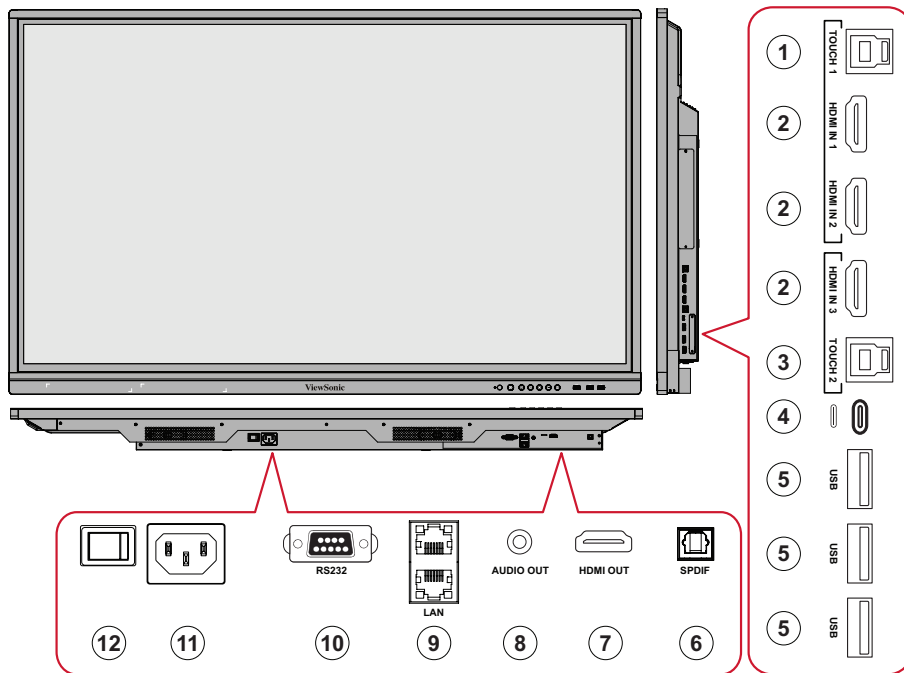





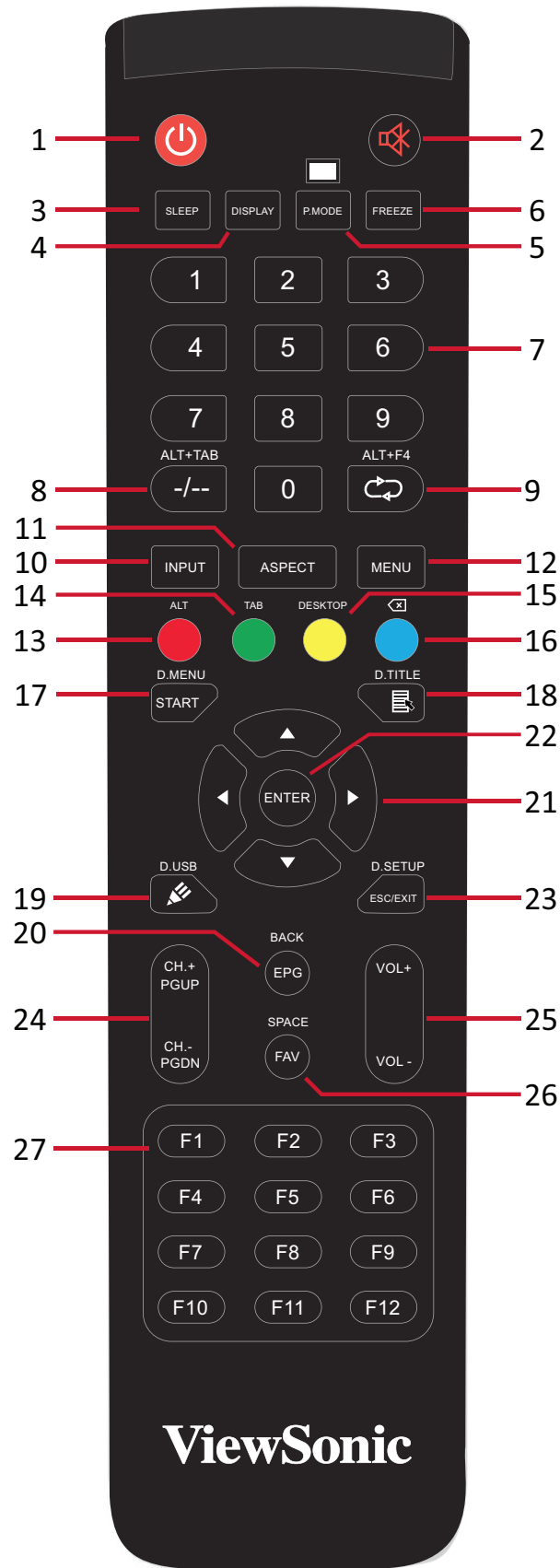

I/O-paneel



Nummer	Item	Beschrijving
1	TOUCH 1	Touch-sigitaaluitgang naar externe PC OPMERKING: Koppelt met HDMI 1 en 2.
2	HDMI 1/2/3	<ul style="list-style-type: none"> • Ingang met hoge resolutie • Sluit aan op een PC met HDMI-uitgang, set-top box of een ander videoapparaat OPMERKING: HDMI 1 ondersteunt HDMI CEC.
3	TOUCH 2	Touch-sigitaaluitgang naar externe PC OPMERKING: Koppelt met HDMI 3.
4	USB-type C	<ul style="list-style-type: none"> • Maximum vermogensafgifte van 65W • DP 1.2 met USB 2.0 retour • 10M/100M Ethernet
5	USB Type A	<ul style="list-style-type: none"> • USB Type A-ingang • Verbind USB-apparaten zoals externe geheugens, toetsenborden, muis, etc.
6	SPDIF	SPDIF-uitgang
7	HDMI-uitgang	De inhoud versturen naar een ander apparaat met een display
8	AUDIO UIT	Audio-uitgang naar een externe luidspreker
9	LAN	<ul style="list-style-type: none"> • Standaard RJ45 (10M/100M/1G) internet • Voor gebruik met ViewBoard en Slot-in PC
10	RS-232	<ul style="list-style-type: none"> • Seriële interface • Voor gegevensoverdracht in twee richtingen tussen apparaten
11	AC IN	Wisselstroomvoedingsingang
12	Stroomschakelaar	AC-voeding in-/uitschakelen

Afstandsbediening



Nummer	Item	Beschrijving
1		Stroom aan/uit
2		Dempen/Dempen ongedaan maken
3	SLAAPSTAND	Slaapstand
4	DISPLAY	Voor niet-Android-bronnen; geef informatie van huidige ingangsbron weer
5	P.MODUS	Blanco scherm
6	PAUZEREN	Scherm pauzeren
7		Numerieke invoerknoppen
8	ALT+TAB -/--	Slot-in computer spatiebalk Alt+Tab
9	ALT+F4 	Slot-in computer, programmavenster sluiten
10	INVOER	Knop Ingangsbronselectie
11	ASPECT	Terug naar hoofdinterface slot-in systeem
12	MENU	Voor Android opent u Instellingen; voor andere bronnen opent u instellingen Touch-menu
13	Rood / ALT	Scherm vastleggen
14	Groen / TAB	PC ¹ [Tab]-knop
15	Geel / DESKTOP	Schakel over naar slot in PC-desktop
16	BLAUW/ 	PC ¹ [Backspace]-knop
17	START / D.MENU	PC ¹ [Windows]-knop
18	 / D.TITEL	PC ¹ [Menu]-knop
19	 / D.USB	Configuratie schrijfsoftware
20	EPG/BACK	Terug-knop
21	 /  /  / 	Omhoog, omlaag, links en rechts scrollen
22	ENTER	Selectie/status bevestigen
23	ESC / EXIT / D.SETUP	Snelkoppelingsknop voor afsluiten dialoogvensters
24	CH.+ / PGUP / CH.- / PGDN	CH+: Vorige pagina PC CH-: Volgende pagina PC
25	VOL+ / VOL-	Volume hoger/lager
26	FAV / SPATIE	PC ¹ [Spatie]-knop
27	F1-F12	Ingebouwde functieknop F1 - F12 computer

¹ Alle computerfuncties zijn niet beschikbaar zonder een slot-in computer.

Batterijen voor de afstandsbediening plaatsen

Om batterijen in de afstandsbediening te plaatsen:

1. Verwijder het deksel aan de achterkant van de afstandsbediening.
2. Plaats twee "AAA"-batterijen, en verzeker u ervan dat het "+"-symbool op de batterij overeenkomt met de "+" op de batterijhouder.
3. Plaats het deksel terug en zorg dat dit overeenstemt met de gleuf op de afstandsbediening en het veerslot dicht klikt.

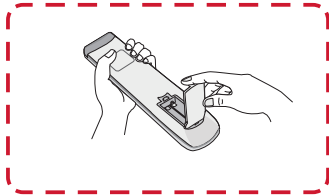

(1)

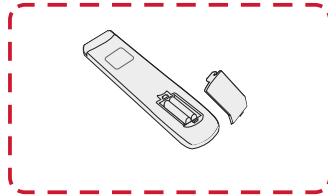

(2)

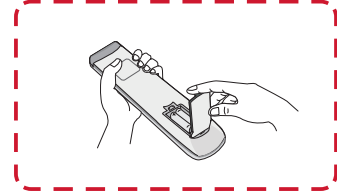

(3)

WAARSCHUWING: Als de batterijen worden vervangen door het foute type bestaat er explosiegevaar.

OPMERKING:

- Er wordt aanbevolen geen verschillende batterijen te mengen.
- Gooi oude batterijen altijd op een milieuvriendelijke manier weg. Neem contact op met de lokale overheid voor meer informatie over hoe batterijen veilig moeten worden weggegooid.

Bereik van de ontvanger van de afstandsbediening

Het werkbereik van de afstandsbediening wordt hier weergegeven. Heeft een effectief bereik van 8 meter, 30° graden links en rechts. Verzekert u ervan dat er niets het signaal van de afstandsbediening naar de ontvanger belemmert.

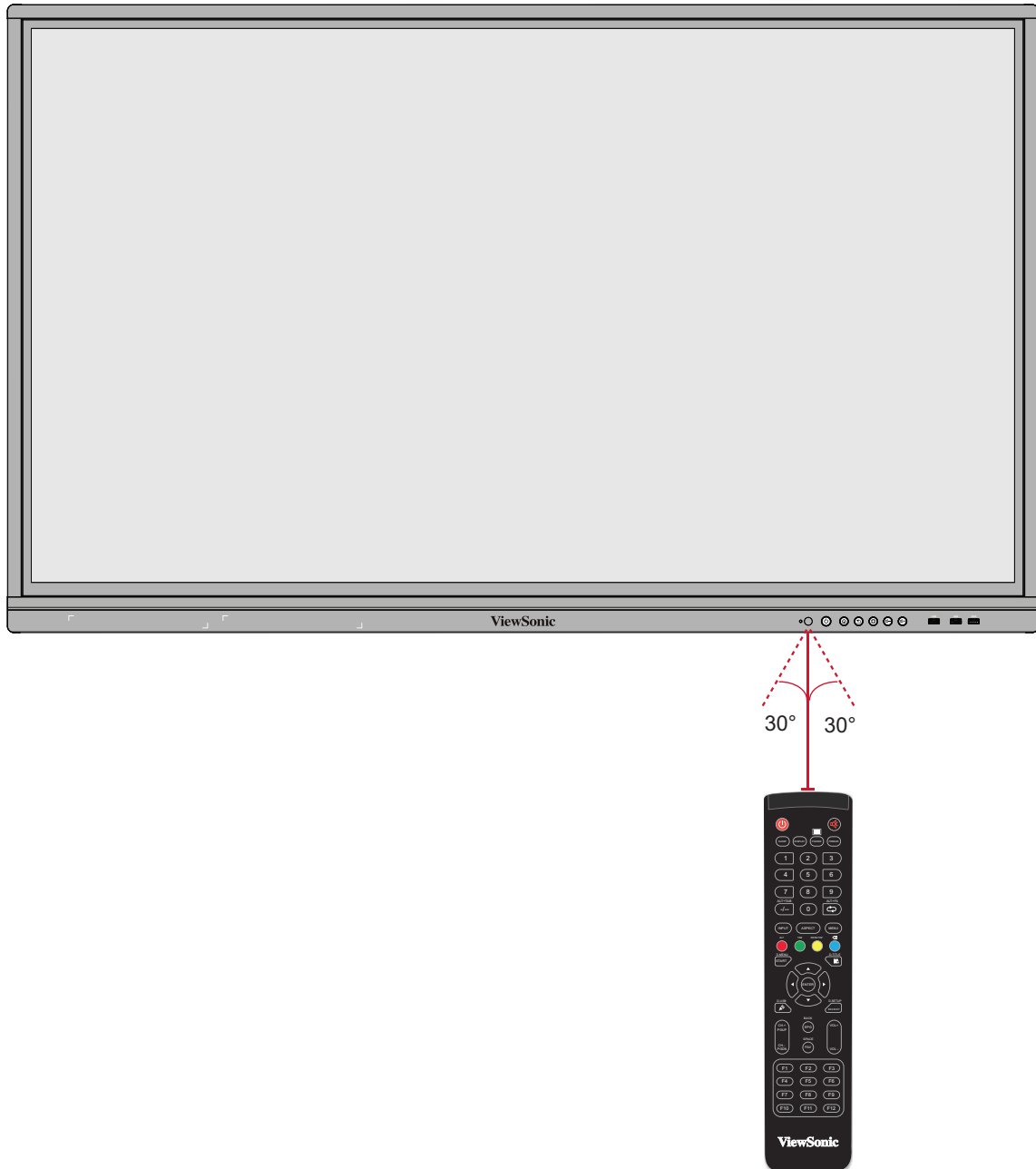

Gebaren gebruiken

Aanraakgebaren stellen de gebruiker in staat om vooraf bepaalde commando's te gebruiken zonder een toetsenbord of een muis. Met gebaren op het ViewBoard kan de gebruiker voorwerpen selecteren/deselecteren, de plaats van een voorwerp veranderen, naar de instellingen gaan, digitale inkt wissen en nog veel meer.

Voorwerpen selecteren en deselecteren (Klikken)

Druk op het ViewBoard om opties te selecteren/deselecteren en laat los. Dit is zoals een enkelvoudige standaardmuisklik.

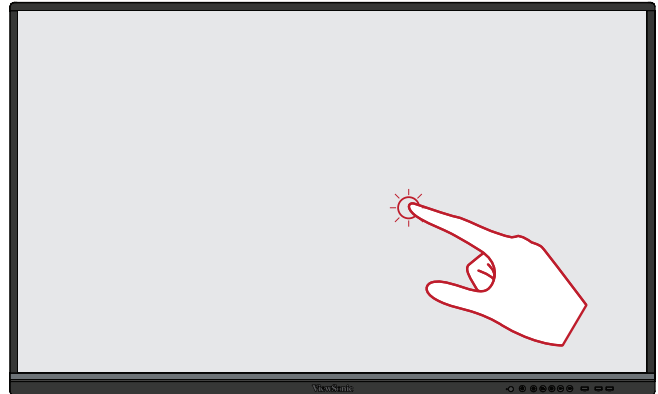

Het optiemenu laten zien (rechtermuisklik)

Druk en houd het ViewBoard aangeraakt met uw vinger. Dit is zoals een enkelvoudige rechtermuisklik.

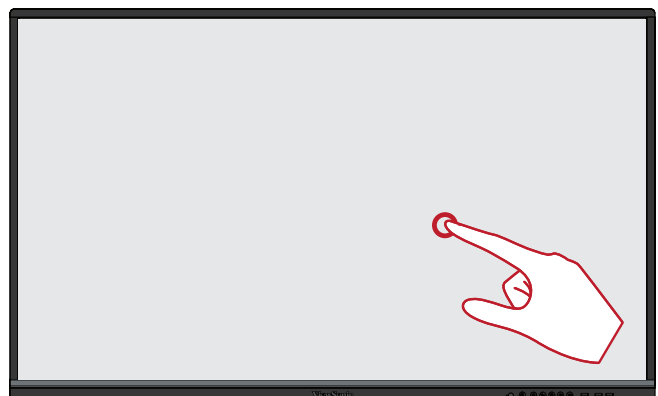

Dubbele klik

Druk snel twee keer op dezelfde plaats op het ViewBoard en laat snel los. Dit is zoals een dubbele standaard linkermuisklik.

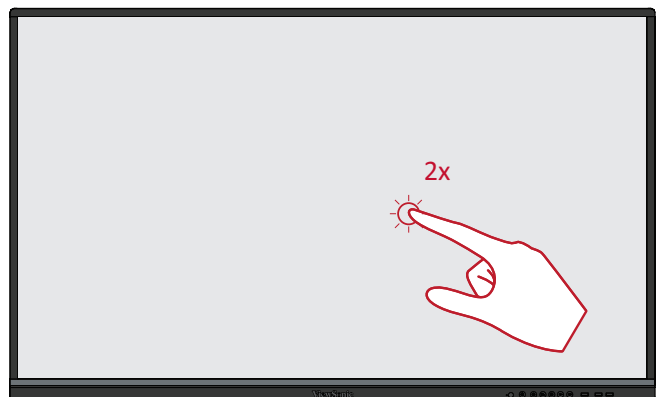

Een voorwerp verplaatsen

Druk en houd het voorwerp vast op het ViewBoard en sleep het langzaam met uw vinger naar de gewenste locatie.



Digitale inkt wissen

Gebruik uw uitgestrekte hand, uw handpalm of vuist op het ViewBoard en beweeg uw hand over de zone die u wenst te wissen.

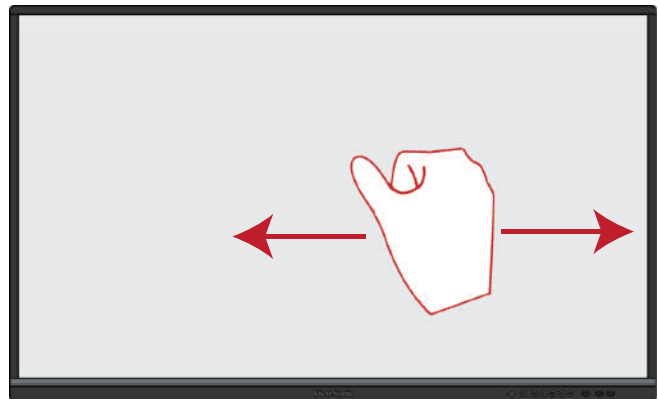

Veeg omhoog voor de algemene instellingen

Veeg vanaf onderaan van het ViewBoard omhoog om de algemene instellingen te openen.

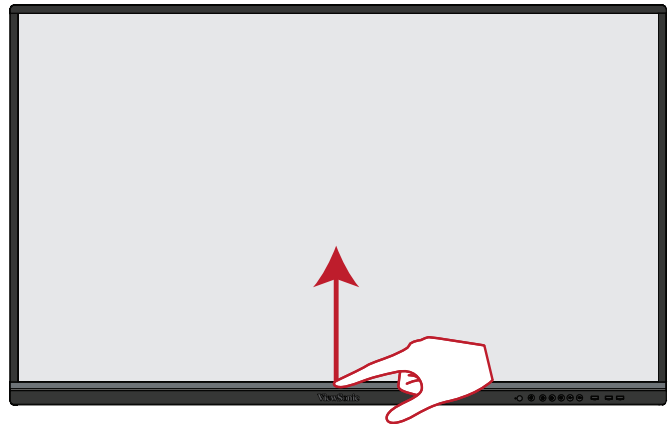

Aansluitingen maken

Externe apparaten aansluiten en Touch-aansluiting

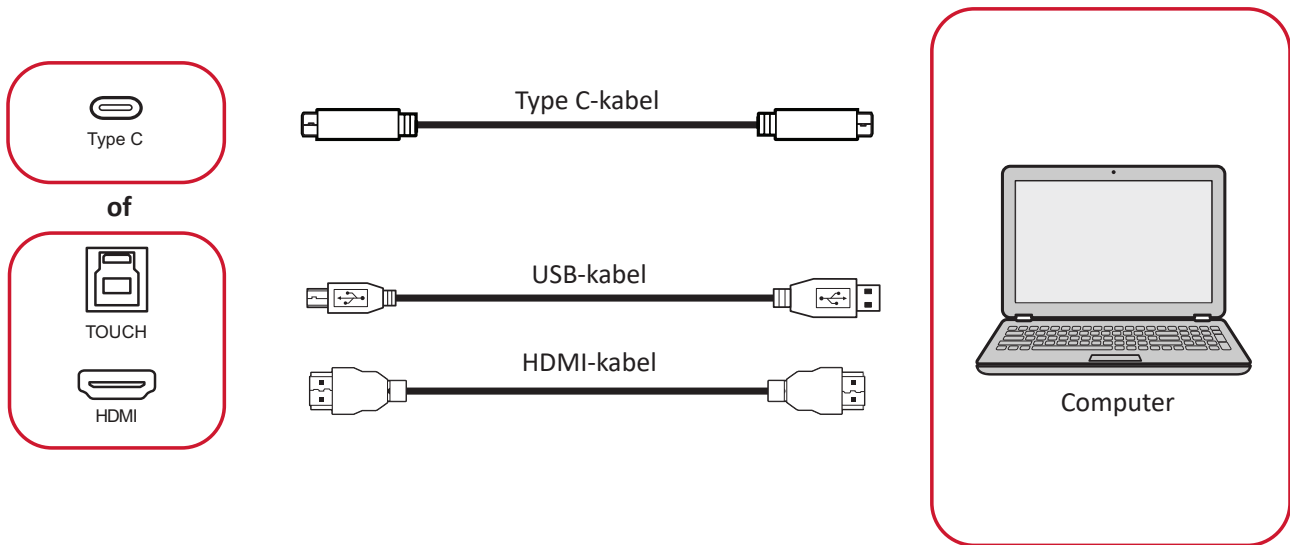

Uw externe apparaat/apparaten kan/kunnen worden verbonden in een van de volgende configuraties:

Type C-aansluiting

Aansluiten via Type-C:

Verbind een Type C-kabel van uw extern apparaat naar de **Type C**-poort op het ViewBoard.

HDMI-verbinding

Om via HDMI te verbinden:

1. Verbind een HDMI-kabel van uw extern apparaat naar de **HDMI 1/2/3**-poort op het ViewBoard.
2. Verbind een USB-kabel met het externe apparaat vanaf de **TOUCH**-poort van het ViewBoard.

OPMERKING: De **TOUCH 1**-poort is voor de **HDMI 1**- en **HDMI 2**-poorten. De **TOUCH 2**-poort is voor de **HDMI 3**-poort.

RS-232 Verbinding



Als u een seriële RS-232-poortkabel gebruikt om uw display te verbinden met een externe computer kunnen bepaalde functies worden gecontroleerd op afstand met de PC met inbegrip van aan/uitschakelen, volume regelen, inputkeuze, helderheid en meer.

USB en Netwerkverbindingen

Zoals bij elke PC is het eenvoudig om verschillende USB-apparaten en andere randapparatuur aan te sluiten op het ViewBoard.

USB-randapparatuur

Stop de kabel van het USB-apparaat in een **USB**-poort.

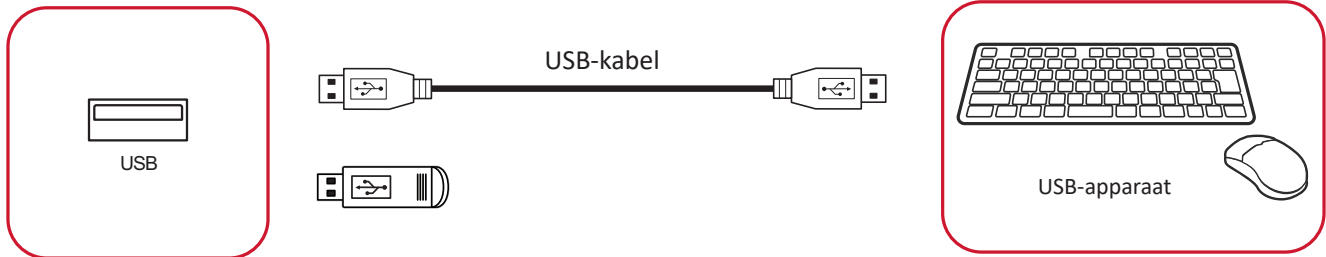

Netwerk- en modemkabels

Stop de netwerkkabel in een **LAN**-poort.

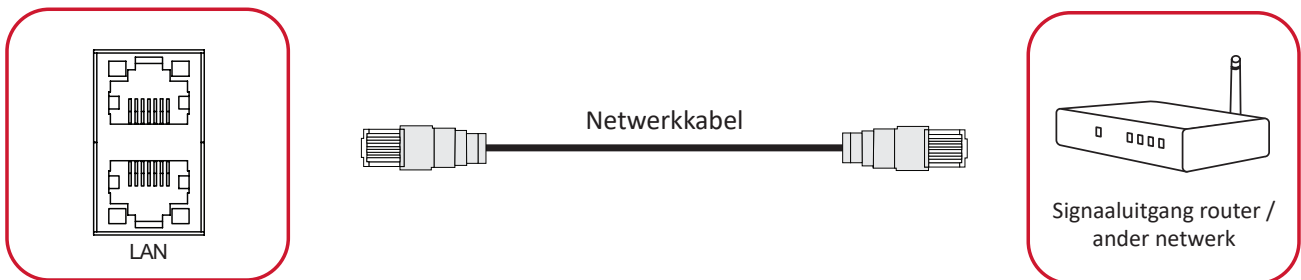

Mediaspelerverbinding

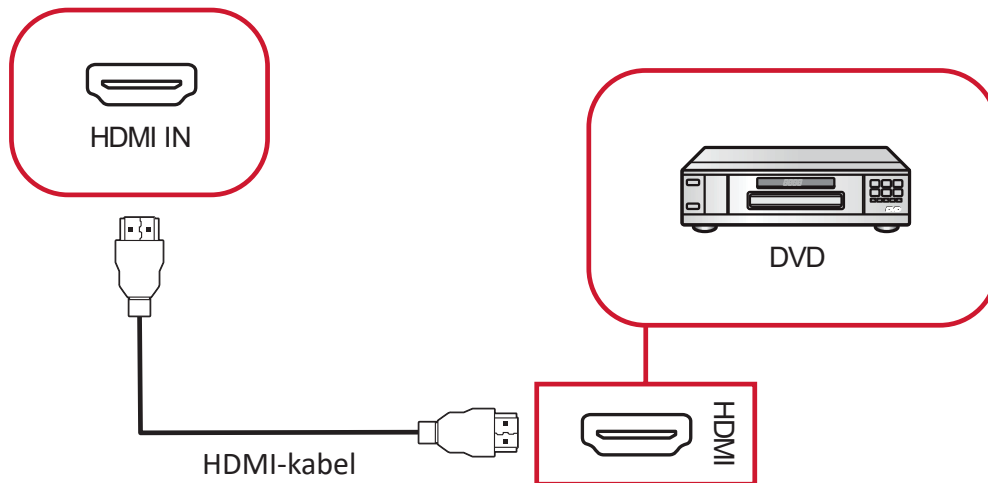

Om een mediaspeler te verbinden:

1. Verbind de HDMI-kabel met de **HDMI IN**-poort op uw ViewBoard en randapparatuur.
2. Stop de stroomkabel van uw ViewBoard in het stopcontact en schakel de stroomknop aan de achterkant van het display aan.
3. Druk op de **Aan/uit**-knop op de rechterkant van het ViewBoard om het scherm in te schakelen.
4. Druk op de **INPUT** knop om de schakelaar om te zetten naar "HDMI"-input.

SPDIF-verbindingen.

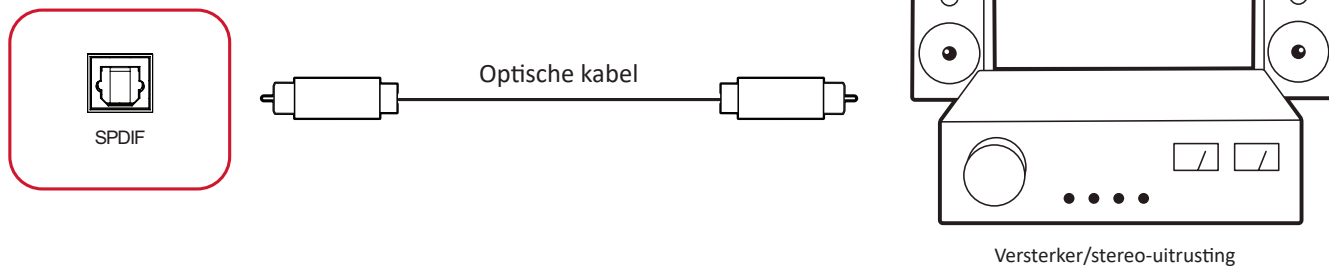

Om een externe geluidsinstallatie te verbinden:

1. Verbind een optische kabel van de **SPDIF** poort naar de optische verbinding van uw geluidsinstallatie.
2. Stop de stroomkabel van uw ViewBoard in het stopcontact en schakel de stroomknop aan de achterkant van het paneel in.
3. Druk op de **Aan/uit**-knop op de rechterkant van het ViewBoard om het scherm in te schakelen.

Videuitgangsverbinding

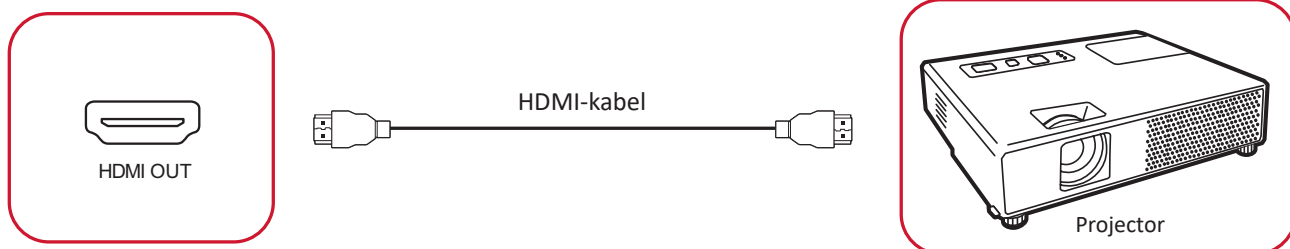

Om een video via een displayapparaat te verbinden:

1. Verbind een HDMI-kabel met de **HDMI IN**-poort van uw displayapparatuur en de andere kant aan de **HDMI OUT**-poort van uw ViewBoard.
2. Stop de stroomkabel van uw ViewBoard in het stopcontact en schakel de stroomknop aan de achterkant van het display aan.
3. Druk op de **Aan/uit**-knop op de rechterkant van het ViewBoard om het scherm in te schakelen.

Uw ViewBoard gebruiken

Uw ViewBoard aan-/uitschakelen

1. Verzeker u ervan dat de voedingskabel verbonden is en in een stopcontact steekt en dat de schakelaar in de "on"-positie staat.

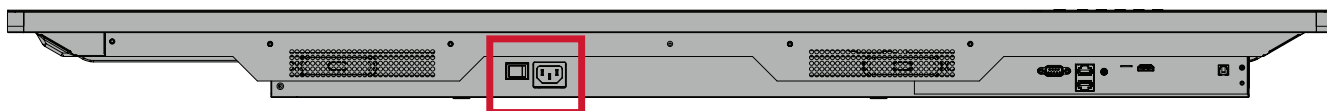

De AC-voedingsingang en de schakelaar zitten onderaan het apparaat.

2. Druk op de **⏻ Aan/uit**-knop om het ViewBoard in te schakelen.
3. Om het ViewBoard uit te schakelen, houdt u de **⏻ Aan/uit**-knop ingedrukt.

Initiële start-instellingen

Als u uw ViewBoard voor het eerst inschakelt zal er een initiële instellingen-wizard verschijnen.

1. Kies uw taal.

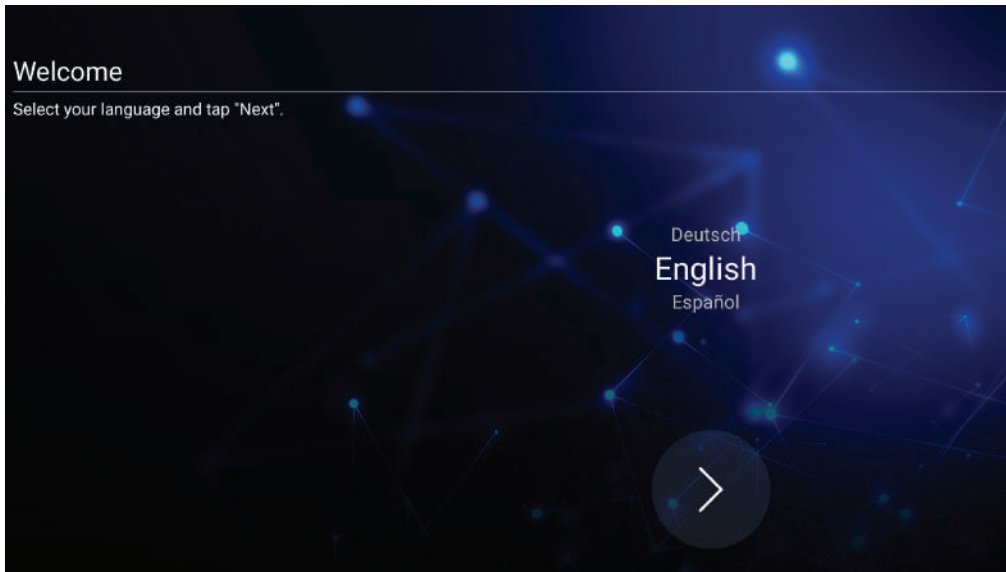

2. Kijk uw LAN-verbinding na en stel deze in.

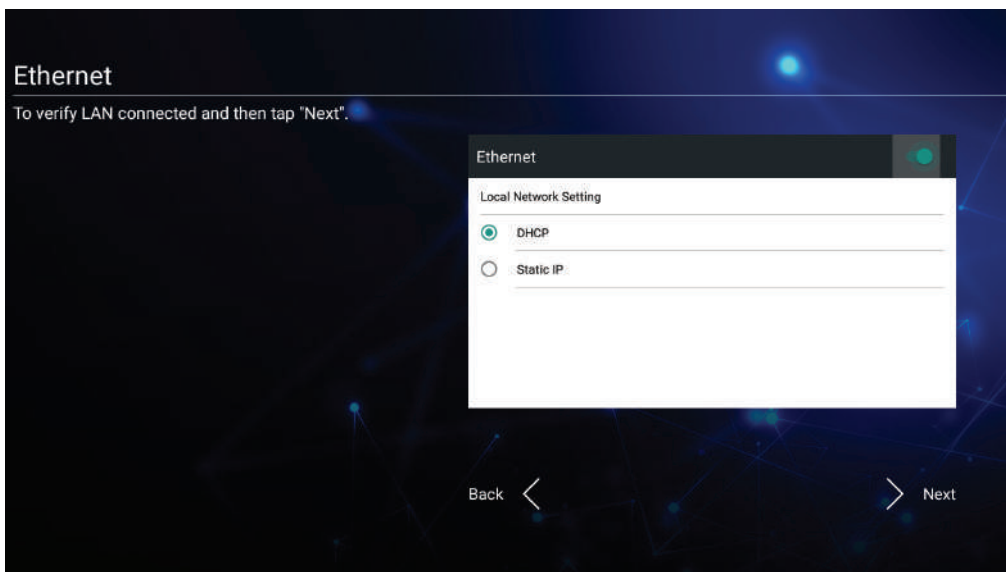

3. Kies uw tijdzone om de datum en de tijd in te stellen:

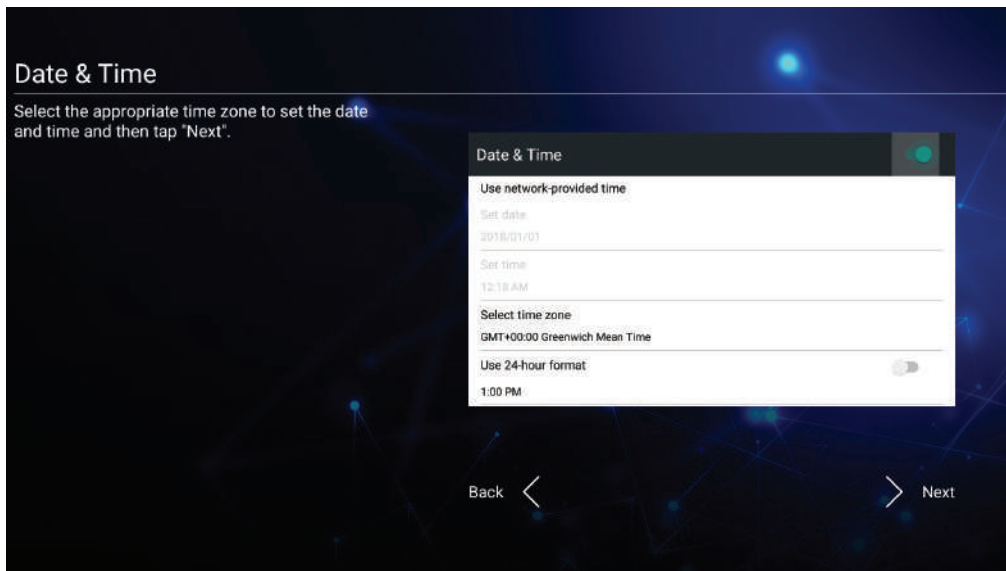

4. Kies uw voorkeursysteemmodus:

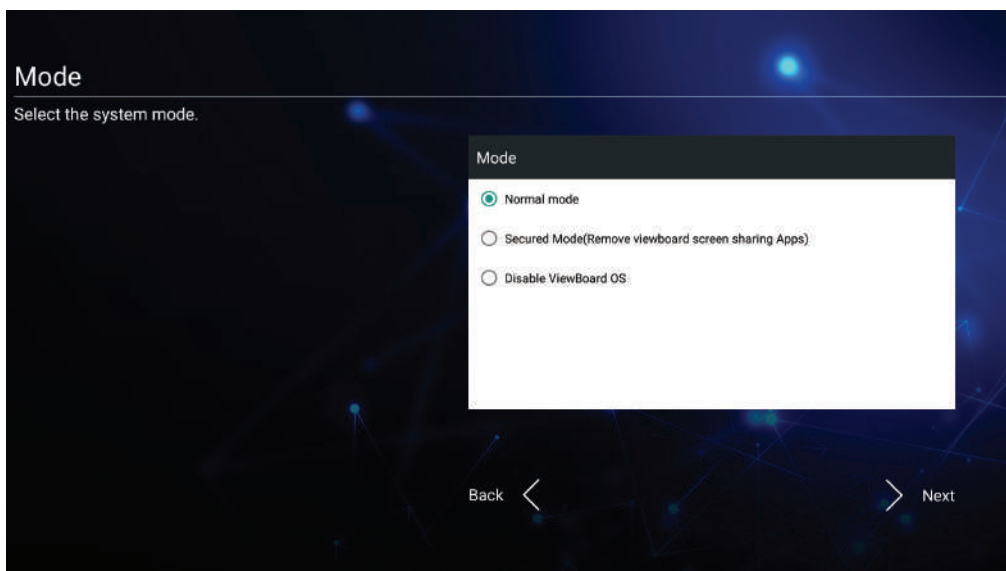

5. Accepteer of weiger de voorwaarden voor privacy- en copyrightbescherming.

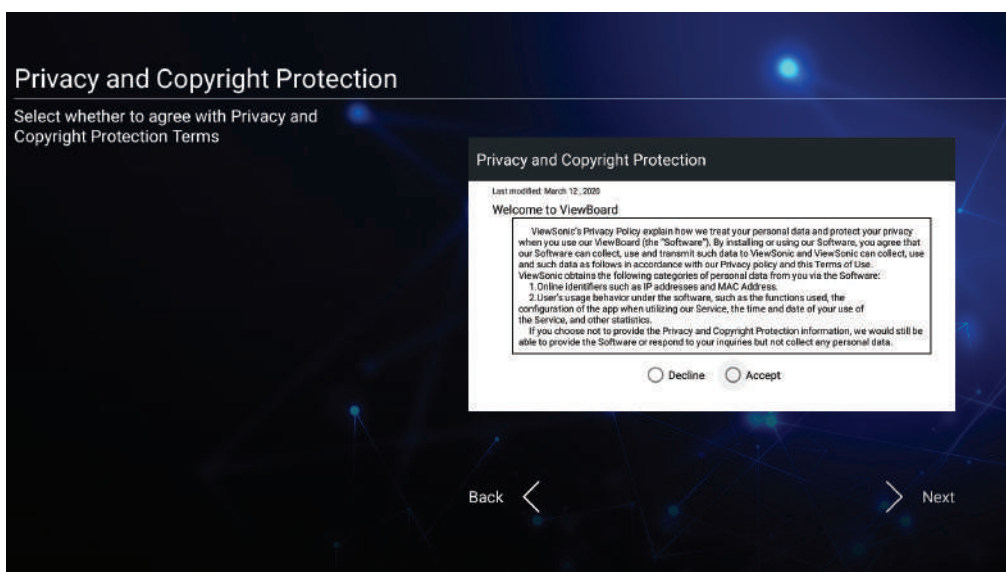

vLauncher - Welkomscherm op maat te maken



Bericht vLauncher

Zowel de **Title (Titel)** als de **Subtitle (Ondertitel)** van vLauncher kan worden aangepast door erop te tikken.

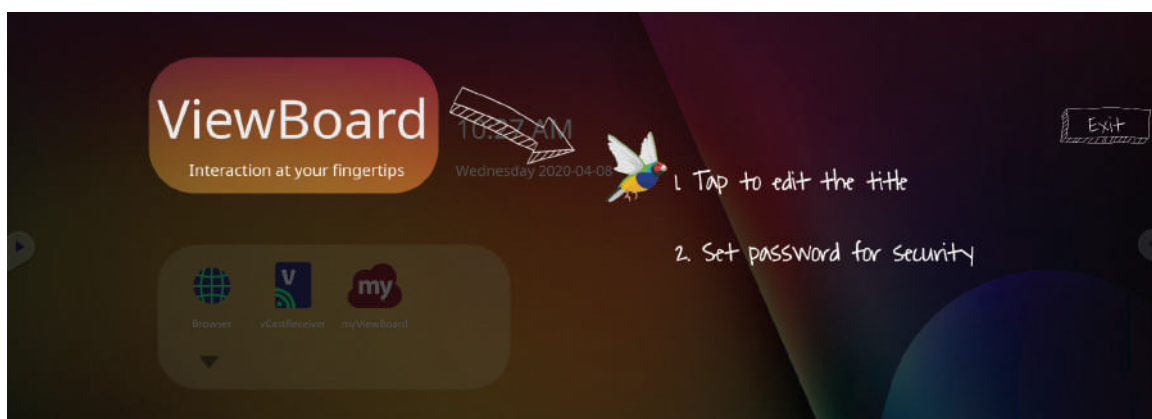

Bovendien kan een wachtwoord worden ingesteld door te tikken op **Set Password (Wachtwoord instellen)**.

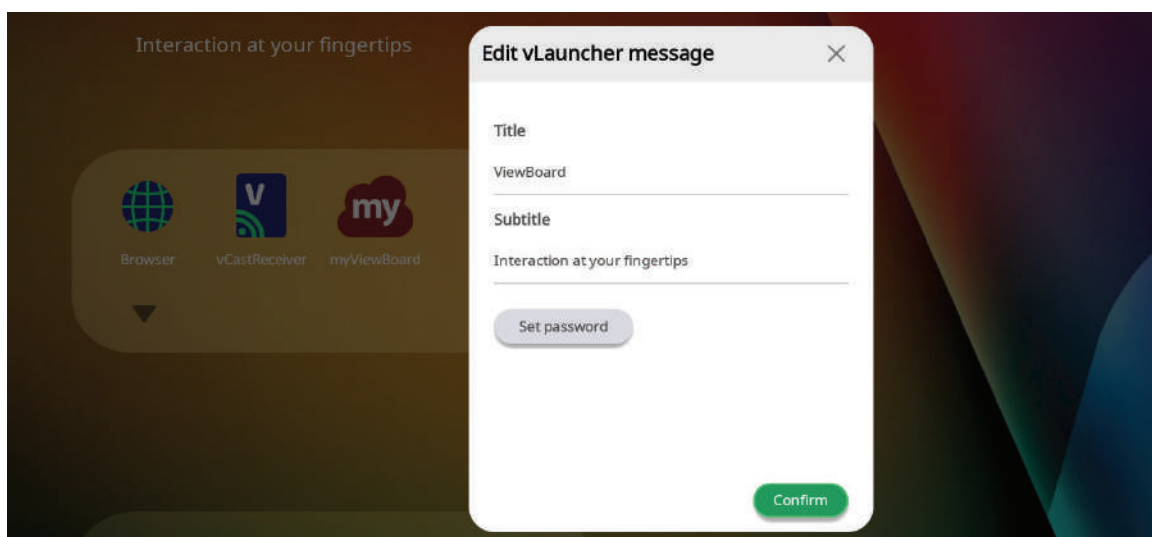

Toepassingen

Geïnstalleerde toepassingen kan men allemaal vinden op het welkomstscherf. Voor het weergeven van alle toepassingen tikt u op het **Pijltje omlaag**.

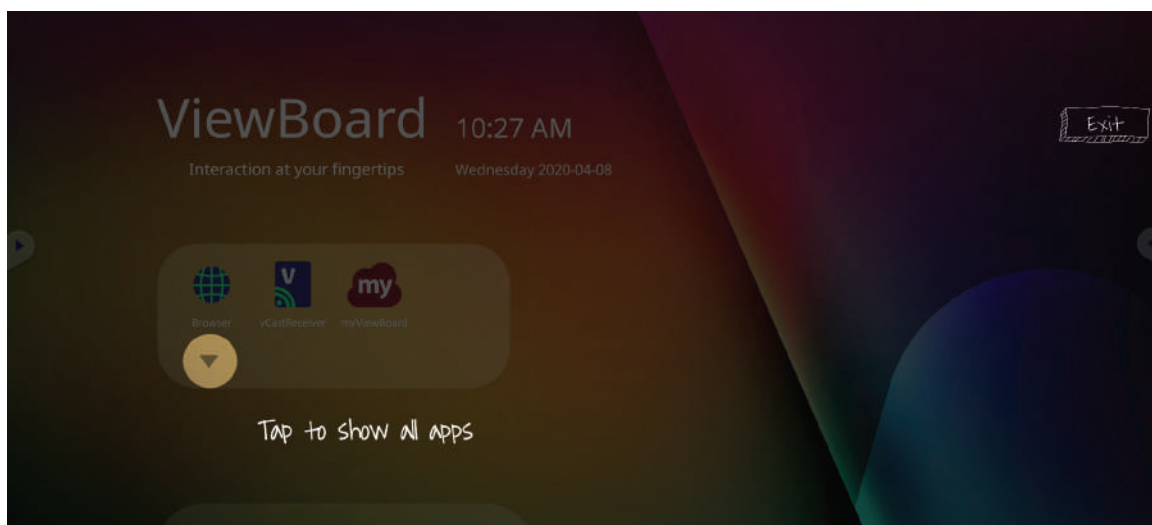

Voor het verbergen van de toepassingslade tikt u op het **Pijltje omhoog**.

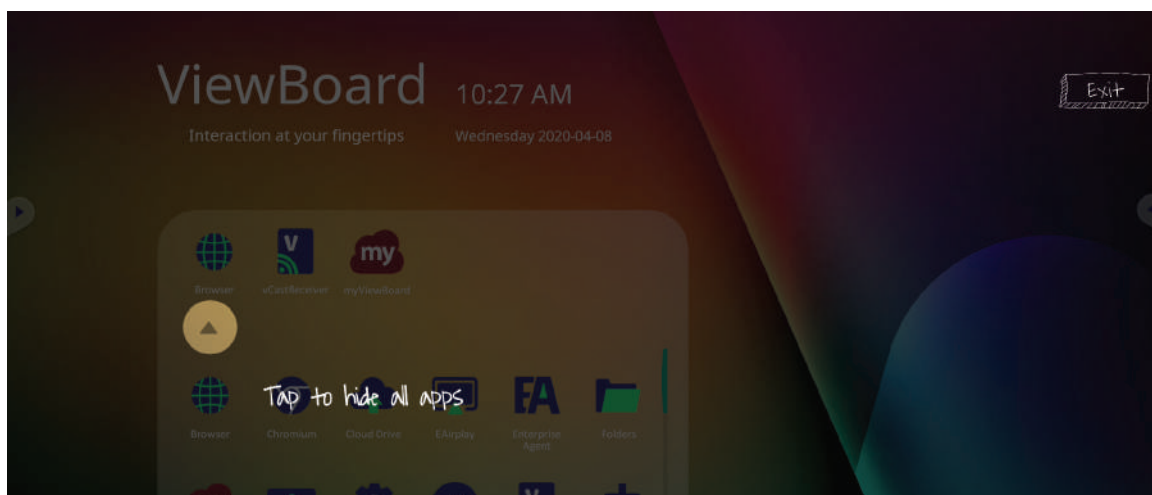

Voor het toevoegen van een toepassing, houdt u het pictogram aangerakt en sleept u het omhoog.

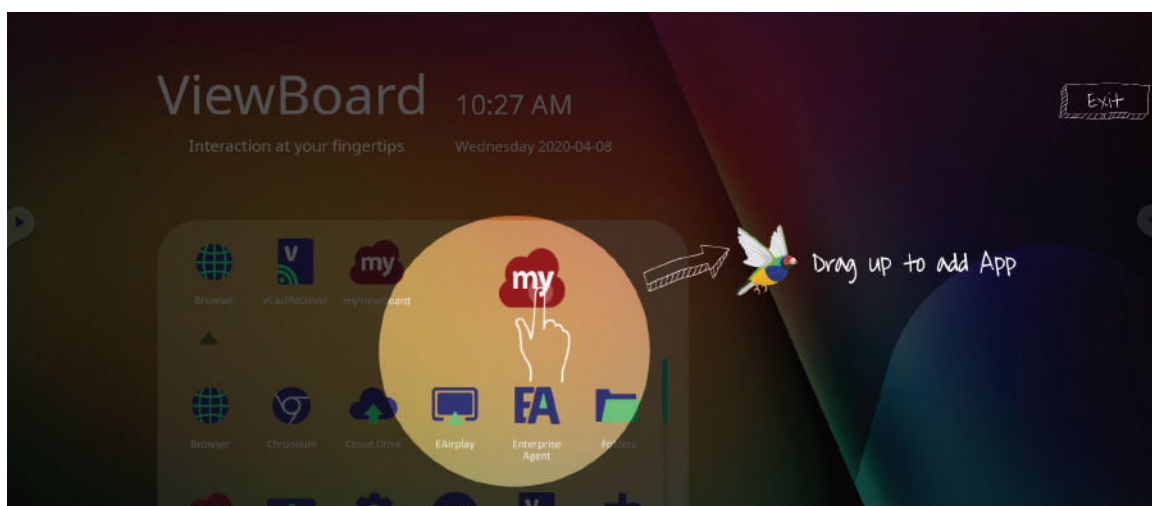

Voor het verwijderen van de snelkoppeling van een toepassing, houdt u het pictogram aangeraakt en sleept u het omlaag.

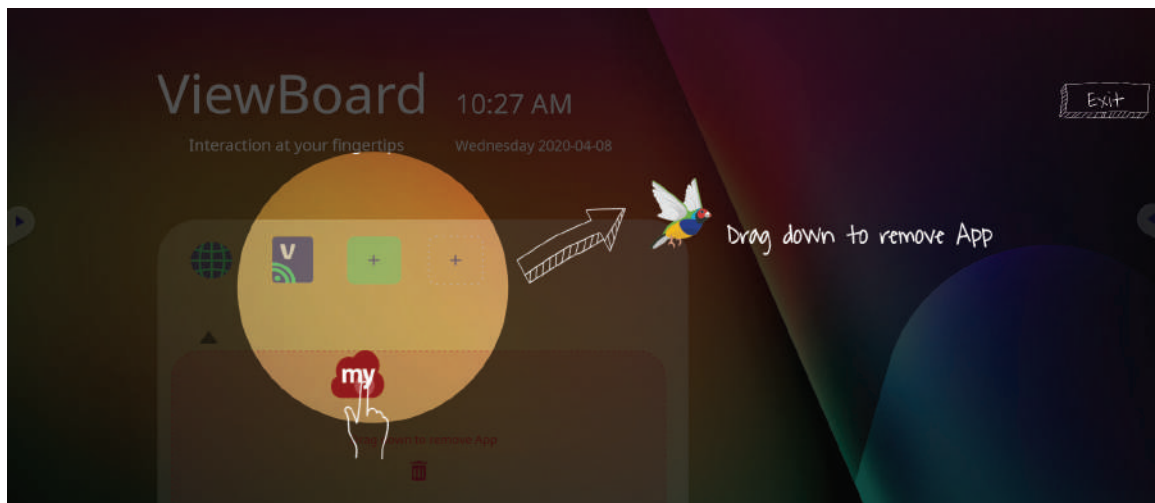

Werkbalk

De triggerpictogrammen van de werkbalk staan aan de kant van het ViewBoard-startprogramma en geven toegang tot de gereedschappen.

















Om een gereedschap op te starten:















1. Tik op een triggerpictogram van de werkbalk.
2. Tik op het gewenste icoon.



OPMERKING: De standaardinstelling van de werkbalk moet beschikbaar zijn voor alle ingangsbronnen; de gebruikers kunnen echter gaan naar: **Settings (Instellingen) > Preferences (Voorkeur) > Toolbar settings (Werkbalkinstellingen)** voor het aanpassen van de opties: (1) Werkbalk zijkant tonen, (2) Werkbalk zijkant verbergen, (3) Uitschakelen in alle ingangspoortbronnen.

Icoon	Beschrijving
 Terug	Terug naar het vorige bedieningsscherm. OPMERKING: Enkel voor de bron van de ingebouwde mediaspeler.
 Home	Ga terug naar het home-scherm van de ingebedde mediaspeler.
 Apps	Geef alle geïnstalleerde toepassingen weer.
 Whiteboard	Start de whiteboarding-software.
 Opnemen	Scherminhoud opnemen, weergeven en opslaan.

Icoon	Beschrijving
 <p>Tekenen</p>	<p>Ga naar de pen, de highlighter, opties voor wissen en opslaan.</p> <div style="display: flex; justify-content: space-around; align-items: center;"> <div style="text-align: center;">  Pen </div> <div style="text-align: center;">  Highlighter </div> <div style="text-align: center;">  Gum </div> <div style="text-align: center;">  Ongedaan maken </div> </div> <div style="display: flex; justify-content: space-around; align-items: center; margin-top: 10px;"> <div style="text-align: center;">  Opnieuw doen </div> <div style="text-align: center;">  Reinigen </div> <div style="text-align: center;">  Opslaan </div> <div style="text-align: center;">  Afsluiten </div> </div>
	<p><u>Pen</u></p> <p>Maak aantekeningen op de overlay van om het even welke ingangsbron met zwarte, witte, gele, oranje, rode, roze, groene of blauwe inkt.</p> <p>OPMERKING: De standaardinstellingen van de pen ondersteunen tot 10-puntsschrijven.</p>
	<p><u>Highlighter</u></p> <p>Markeer en benadruk met gele, grijze, gouden, oranje, rode, roze, groene of blauwe inkt.</p> <p>OPMERKING: De standaardinstellingen van de highlighter ondersteunen tot 10-puntsschrijven.</p>
	<p><u>Gum</u></p> <p>Verwijder selectuief de digitale inkt op het scherm.</p>
	<p><u>Ongedaan maken</u></p> <p>Hiermee wordt de vorige actie ongedaan gemaakt.</p>
	<p><u>Opnieuw doen</u></p> <p>Hiermee wordt de vorige actie opnieuw uitgevoerd.</p>
	<p><u>Reinigen</u></p> <p>Wist al de digitale inkt op het scherm.</p>
	<p><u>Opslaan</u></p> <p>Hiermee wordt de schermafbeelding en enige annotaties opgeslagen.</p>
	<p><u>Afsluiten</u></p> <p>Sluit het hulpprogramma voor tekenen.</p>

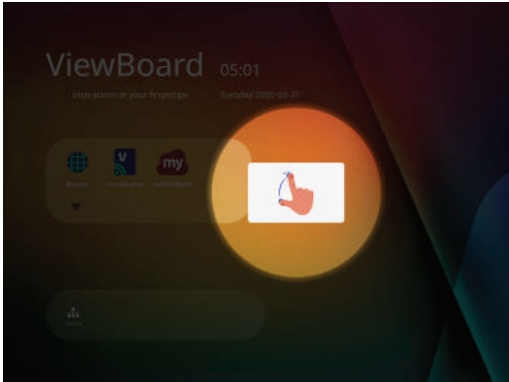
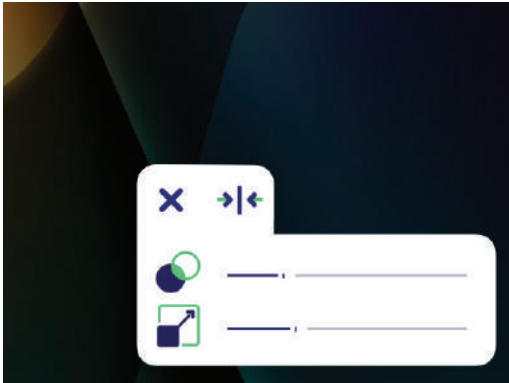
Icoon	Beschrijving
	<p>Kijk naar meer toepassingen in de werkbalk van het ViewBoard.</p> <div style="display: flex; justify-content: space-around; align-items: center;"> <div style="text-align: center;"> Scherm blokkeren</div> <div style="text-align: center;"> Spotlight</div> <div style="text-align: center;"> Stopwatch</div> <div style="text-align: center;"> Timer</div> <div style="text-align: center;"> Scherm vastleggen</div> <div style="text-align: center;"> Air Class</div> <div style="text-align: center;"> Verbergen/ zichtbaar maken</div> </div>
 Meer	<p><u>Scherm blokkeren</u> </p> <p>Wijzigt de nu getoonde inhoud in een stilstaand beeld; u kan dan in- of uitzoomen, teruggaan naar volledig scherm en afsluiten.</p> <div style="display: flex; justify-content: space-around; align-items: center;"> <div style="text-align: center;"> Inzoomen</div> <div style="text-align: center;"> Uitzoomen</div> <div style="text-align: center;"> Volledig scherm</div> <div style="text-align: center;"> Afsluiten</div> </div> <p><u>Spotlight</u> </p> <p>Highlight de zone met de inhoud waarop wordt gefocust. Tik op het instellingenicoon om de afmeting van het spotlight en het alfa-mengeffect aan te passen.</p> <div style="text-align: center;">   </div>

Icoon

Beschrijving

Stopwatch

Op **Start** tikken zal de stopwatch opstarten.

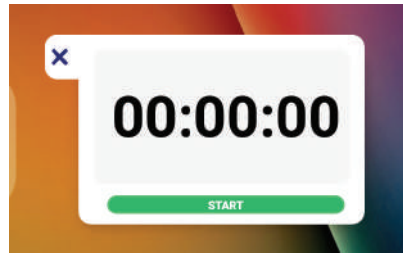

De stopwatch kan op elk moment gepauzeerd worden, terug opgestart of weer op nul wordt gezet.

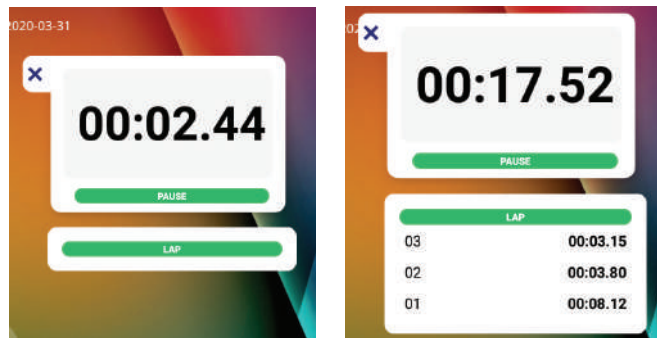

Meer

Timer

Ga naar de afteltimer met een optionele alarminstelling. Tik en veeg om de numerieke waarden aan te passen en klik dan op **Start**.

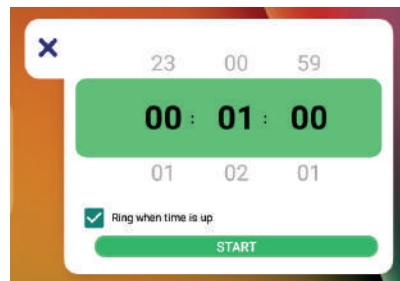

De afteltimer kan op elk moment gepauzeerd worden, terug opgestart of weer op nul wordt gezet.

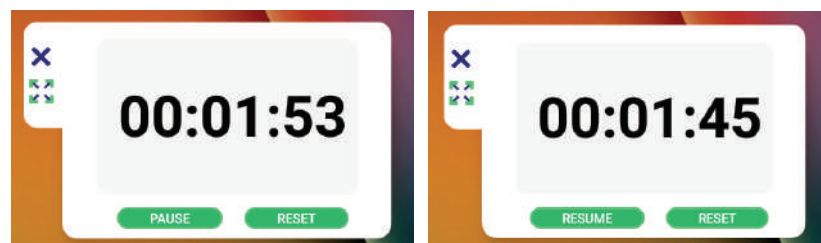

Icoon	Beschrijving
 <p>Meer</p>	<p><u>Schermd vastleggen</u> </p> <p>Maak een screenshot van het huidige scherm.</p> <p><u>Air Class</u> </p> <p>Interactief leergereedschap voor gebruik in de klas.</p> <p><u>Verbergen/zichtbaar maken</u>  </p> <p>Hiermee worden de triggerpictogrammen van de werkbalk verborgen of zichtbaar gemaakt.</p>
 <p>Instellingen</p>	<p>Open de algemene instellingen.</p>

OSD-menu

Open algemene instellingen en ingangsinstellingen via het OSD-menu.

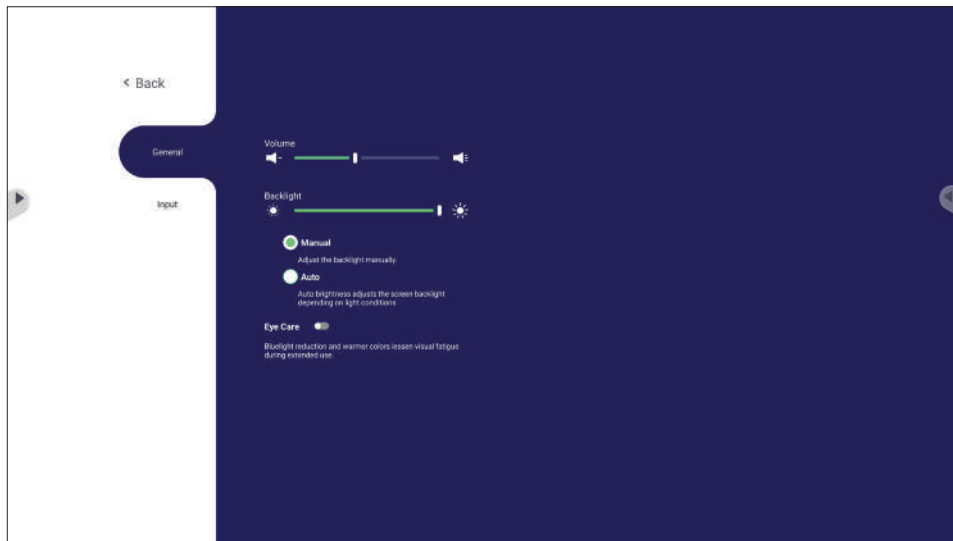

ViewBoard heeft twee opties om het OSD-menu te openen:

Optie 1:

Druk lang op enige locatie op de achtergrond van de vLauncher.

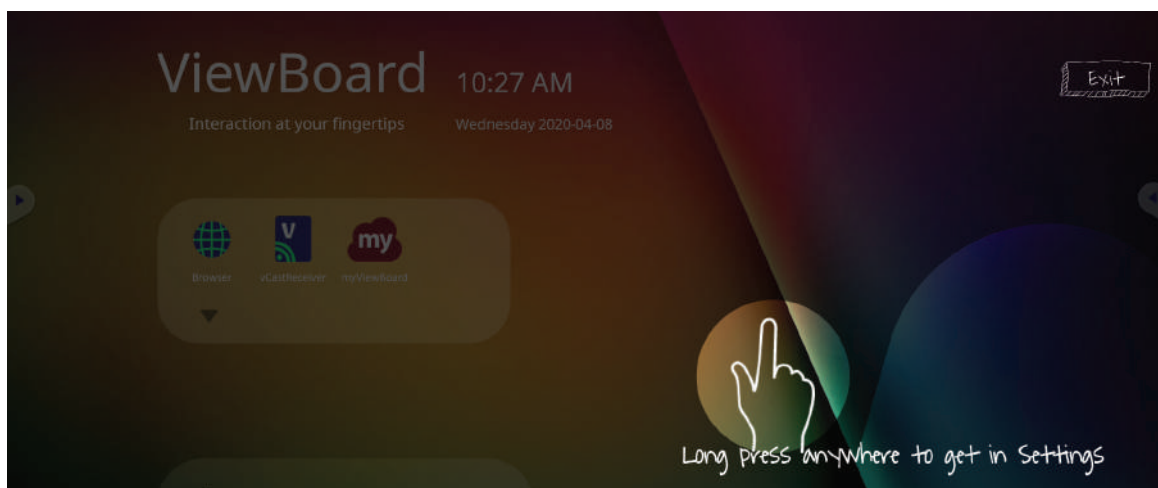

Optie 2:

Druk op de knop **INPUT** op de afstandsbediening.

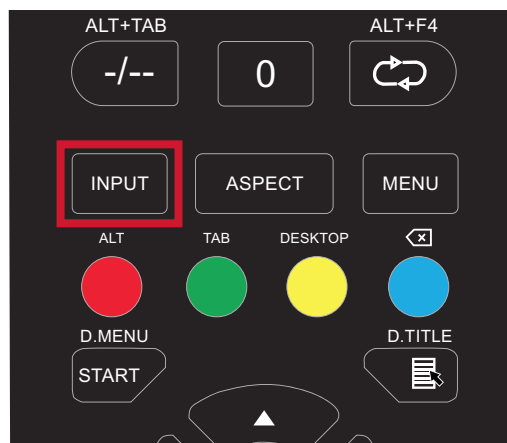

Algemene instellingen

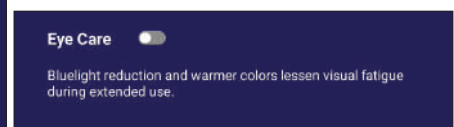
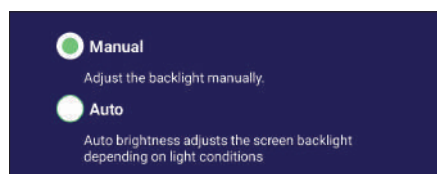

Om de achtergrondverlichting in te stellen en Automatische helderheid en Oogverzorging in/uit te schakelen:

1. Druk op **INPUT** op de afstandsbediening of druk lang op de achtergrond van de vLauncher en raak **General (Algemeen)** op het scherm een (indien nodig) voor het weergeven van het menu **General Settings (Algemene instellingen)**.
2. Sleep rechtstreeks op de helderheidsschuifbalk om de waarde voor achtergrondverlichting aan te passen en/of tik op Aan of Uit om de functie in/uit te schakelen.
3. Druk op **EPG/BACK** op de afstandsbediening of tik op een lege zone buiten het menu om af te sluiten.

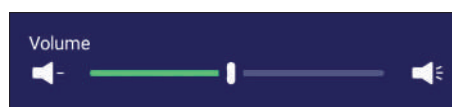



Om het volumen aan te passen:

1. Druk op **INPUT** op de afstandsbediening of druk lang op de achtergrond van de vLauncher en raak **General (Algemeen)** op het scherm een (indien nodig) voor het weergeven van het menu **General Settings (Algemene instellingen)**.
2. Sleep rechtstreeks op de volumeglijbalk om de waarde aan te passen.
3. Druk op **Mute** op de afstandsbediening om de mute-functie in of uit te schakelen.
4. Druk op **EPG/BACK** op de afstandsbediening of tik op een lege zone buiten het menu om af te sluiten.

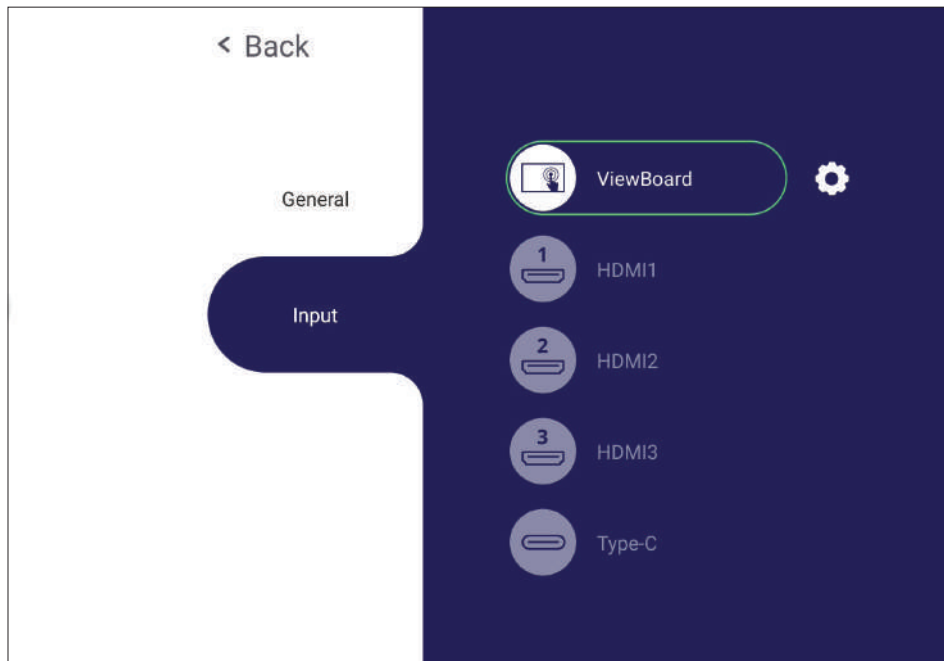
Inganginstellingen



Om een invoerbron te kiezen:

1. Druk op **INPUT** op de afstandsbediening, druk op de instelknop  op het voorpaneel, of druk op het instellingspictogram  vanuit de werkbalk voor het weergegeven van het menu **Input Settings (Inganginstellingen)**.
2. Druk op **▼/▲/◀/▶** voor het selecteren van de gewenste ingangsbron.
OPMERKING: PC-bron zal alleen op het scherm staan wanneer de computer verbonden is.
3. Druk op **ENTER** op de afstandsbediening.
4. Druk op **EPG/BACK** op de afstandsbediening of tik op een lege zone buiten het menu om af te sluiten.
OPMERKING: Voor het aanpassen van de instellingen van een ingangsbron, raakt u het instellingspictogram aan naast de gemarkeerde ingangsbron.

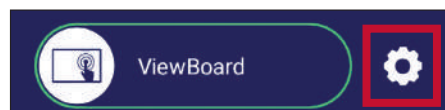

Instellingen - HDMI- en Type C-ingangsbron

Druk op **MENU** op de afstandsbediening of selecteer het instellingspictogram naast de ingangsbron in **Input Settings (Ingangsinstellingen)** voor het starten van het menu **Settings (Instellingen)**. Instellingen zijn onder andere: **Audio, Screen (Scherm)** en **Display**.

Audio Settings (Audio-instellingen)



1. Druk op ▼ op de afstandsbediening en kies het menu **Audio**.
2. Druk op ▼/▲/◀/▶ op de afstandsbediening of raak de optie direct aan om het te selecteren.
3. Pas rechtstreeks het volume, de lage tonen, de hoge tonen en de balans aan door erop te tikken en elke waarde aan te passen, of met de afstandsbediening door te drukken op **ENTER** om de optie aan te passen.
4. Tik rechtstreeks op de schuifbalk om mute aan/uit te zetten, of druk op **⏏(Mute)** op de afstandsbediening.
5. Druk op **EPG/BACK** op de afstandsbediening of tik op een lege zone buiten het menu om af te sluiten.

Screen Settings (Scherminstellingen)

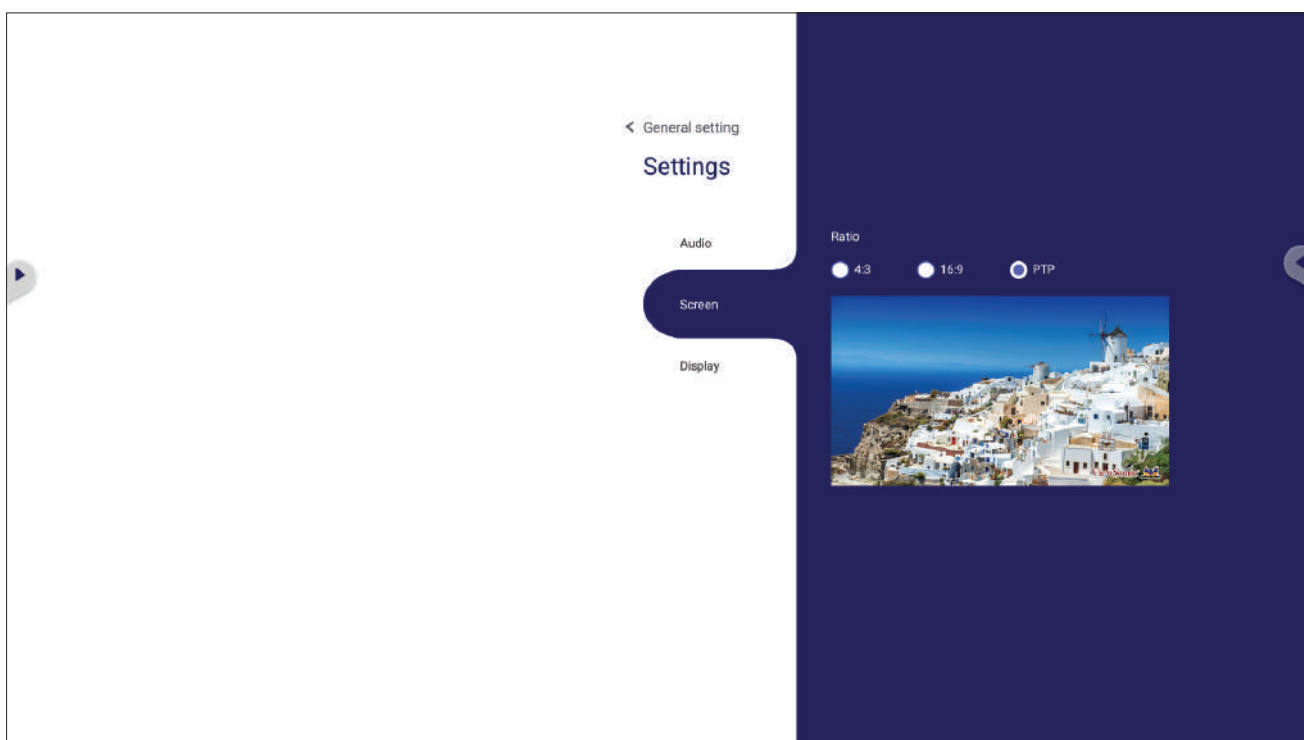

1. Druk op ▼ op de afstandsbediening en kies het menu **Screen (Scherm)**.
2. Druk op ▼/▲/◀/▶ op de afstandsbediening of raak de optie direct aan om het te selecteren.
3. Pas uw voorkeur aan door elke waarde direct aan te raken, of met de afstandsbediening door te drukken op **ENTER**.
4. Druk op **EPG/BACK** op de afstandsbediening of tik op een lege zone buiten het menu om af te sluiten.

Display Settings (Weergave-instellingen)

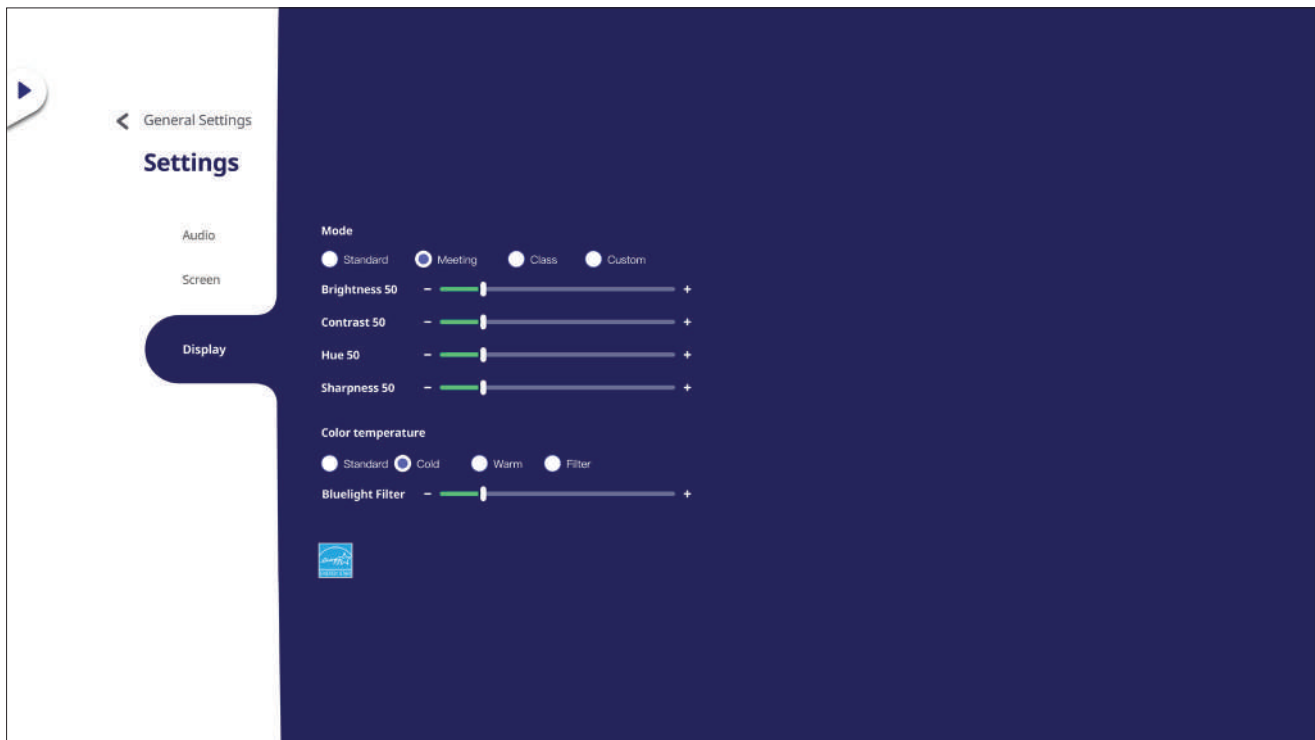

1. Druk op ▼ op de afstandsbediening en kies het menu **Display**.
2. Druk op ▼/▲/◀/▶ op de afstandsbediening of raak de optie direct aan om het te selecteren.
3. Pas rechtstreeks de helderheid, het contrast, de tint en de scherpte aan door erop te tikken en elke waarde aan te passen, of met de afstandsbediening door te drukken op **ENTER** om de optie aan te passen.
4. Sleep rechtstreeks op de blauwe lichtglijbalk om de waarde aan te passen.



5. Druk op **EPG/BACK** op de afstandsbediening of tik op een lege zone buiten het menu om af te sluiten.

Het Low Blue Light (Weinig blauw licht)-filter en gezondheid van de ogen

Het Blue Light-filter blokkeert hoogenergetisch blauw licht voor een comfortabelere kijkervaring.

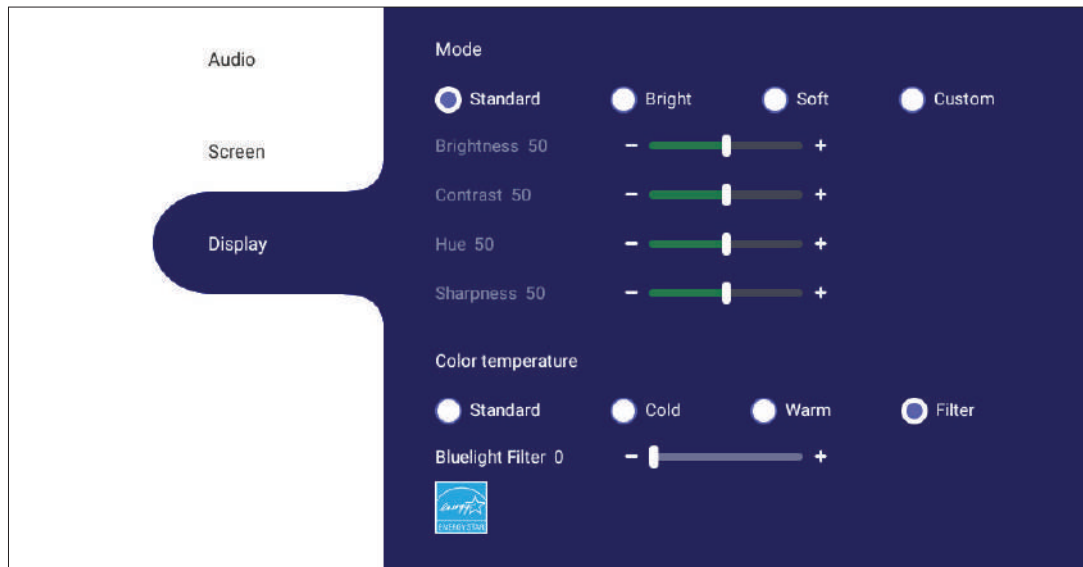

OPMERKING: Om te voldoen aan de TÜV Rheinland-certificering voor weinig blauw licht, moeten de weergave-instellingen als volgt zijn:

- Modus: Standaard (helderheid en contrast zijn 50)
- Color Temperature (Kleurtemperatuur): Filter
- Blue light filter (Blauwlichtfilter): 0

Pauzes berekenen

Als u langere tijd naar schermen kijkt, is het raadzaam om regelmatig een pauze te nemen tijdens het kijken. Na één (1) uur ononderbroken kijken is het raadzaam om korte pauzes van ten minste 10 minuten te nemen.

Kortere, frequentere pauzes zijn over het algemeen beter dan langere, minder frequente pauzes.

Scherpstelmoeheid (regel van 20-20-20)

Voor het reduceren van vermoeide ogen door constant kijken naar het scherm, moet u ten minste elke 20 minuten wegstaren van het scherm en staren naar een ver object (op ten minste 20 voet) gedurende ten minste 20 seconden.

Kijken naar verre objecten

Tijdens het nemen van pauzes kunnen gebruikers de vermoeidheid van de ogen en droogheid verder tegengaan door zich te concentreren op objecten die verder weg zijn gedurende 10-15 seconden, en vervolgens staren naar iets dichtbij gedurende 10-15 seconden. Herhaal dit tot 10 keer. Deze oefening reduceert het risico dat het vermogen van uw ogen om scherp te stellen wordt “vergrendeld” na langdurig computerwerk.

Oog- en nekoefeningen

Oogoefeningen

Oogoefeningen kunnen helpen om oogvermoeidheid te minimaliseren. Rol uw ogen langzaam naar links, rechts, omhoog en omlaag. Herhaal dit zo vaak als nodig.

Oefeningen voor de ogen

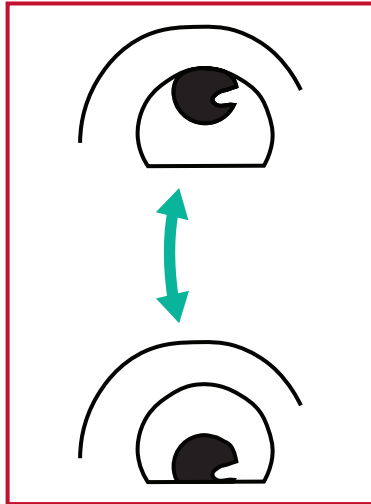

(1) Houd het lichaam en het hoofd rechtop. Beweeg de ogen omhoog zodat u naar het plafond kijkt, en vervolgens omlaag zodat u naar de vloer kijkt.

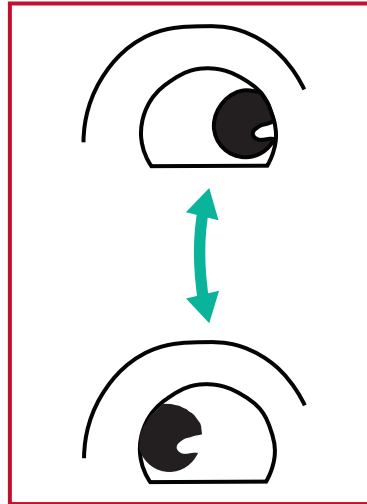

(2) Beweeg de ogen langzaam naar links en rechts om te kijken naar objecten aan de twee zijden.

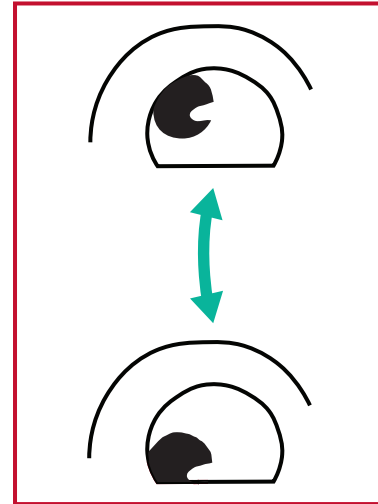

(3) Beweeg de ogen om te kijken naar objecten in de richting rechtsboven en vervolgens de richting rechtsonder. Herhaal voor de richtingen linksboven en linksonder.

Nekoefeningen

Nekoefeningen kunnen ook helpen oogvermoeidheid te minimaliseren. Ontspan uw armen en laat ze langs uw lichaam hangen, buig iets naar voren om de nek te strekken, draai uw hoofd naar rechts en naar links. Herhaal dit zo vaak als nodig.

Instellingen - Ingebedde speler

Wanneer het ViewBoard in de ingangsbron van de ingebedde speler staat, drukt u op **MENU** op de afstandsbediening of tikt u op het instellingspictogram naast de ingangsbron in de inganginstellingen van het OSD-menu voor het openen van het menu **Settings (Instellingen)**.

Network & Internet (Netwerk & internet)

Controleer de huidige netwerkverbindingstatus, configureer en beheer Wi-Fi, Ethernet, Bluetooth en VPN, en stel een draadloze hotspot in.

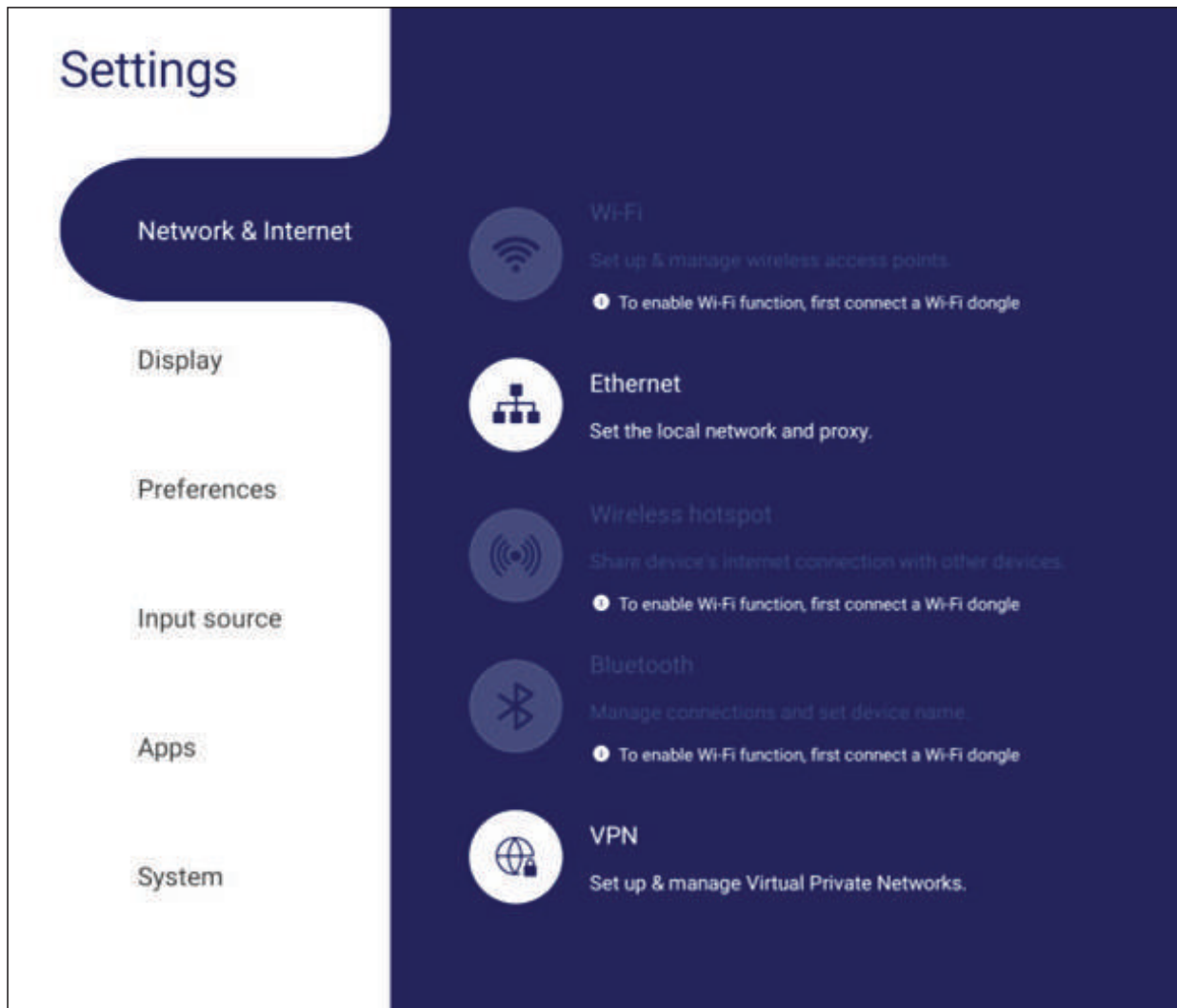

OPMERKING:

- Instellingen voor Wi-Fi, draadloze hotspot en Bluetooth zullen verschijnen als de (facultatieve) LB-WIFI-001 werd geïnstalleerd.
- Ethernet zal automatisch uitschakelen als Wi-Fi wordt ingeschakeld. Wi-Fi zal automatisch uitschakelen als Ethernet wordt ingeschakeld. Wi-Fi zal automatisch uitschakelen als draadloze hotspot wordt ingeschakeld.
- Het apparaat kan niet verbinden met het internet als de draadloze hotspot is ingeschakeld.

Wi-Fi

Draadloze toegangspunten configureren en beheren.

- Tik op de schakelknop om Wi-Fi **On (Aan)** of **Off (Uit)** te zetten.

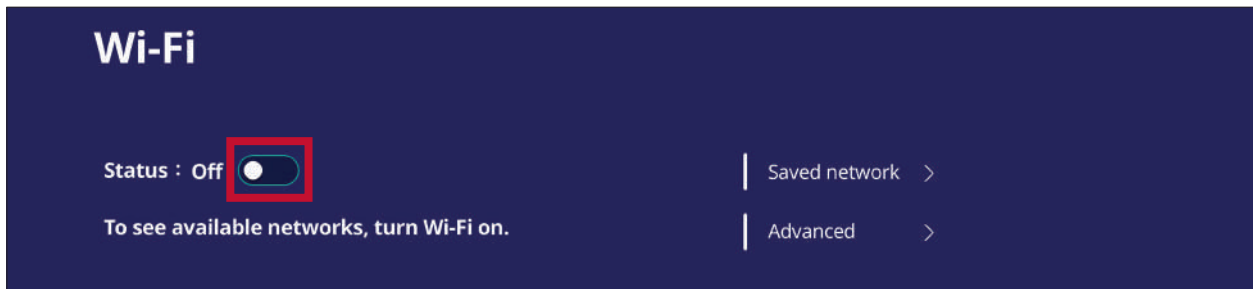

- Wanneer het **On (Aan)** is, kunt u: **Add a Network (Een netwerk toevoegen)**, **Saved Networks (Opgeslagen netwerken)** weergeven, de netwerklijst **Refresh (Vernieuwen)**, of de **Advanced (Geavanceerde)** instellingen weergeven.

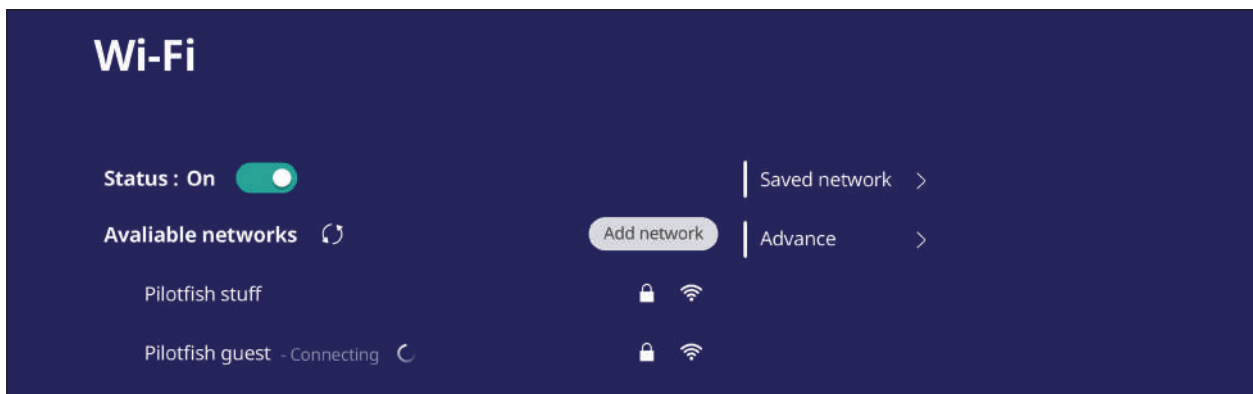

- In **Advanced (Geavanceerde)** instellingen, kunt u **Network notifications (Netwerkmeldingen) On (Aan)** of **Off (Uit)** zetten en **Network card info (Netwerkkartinformatie)** weergeven.

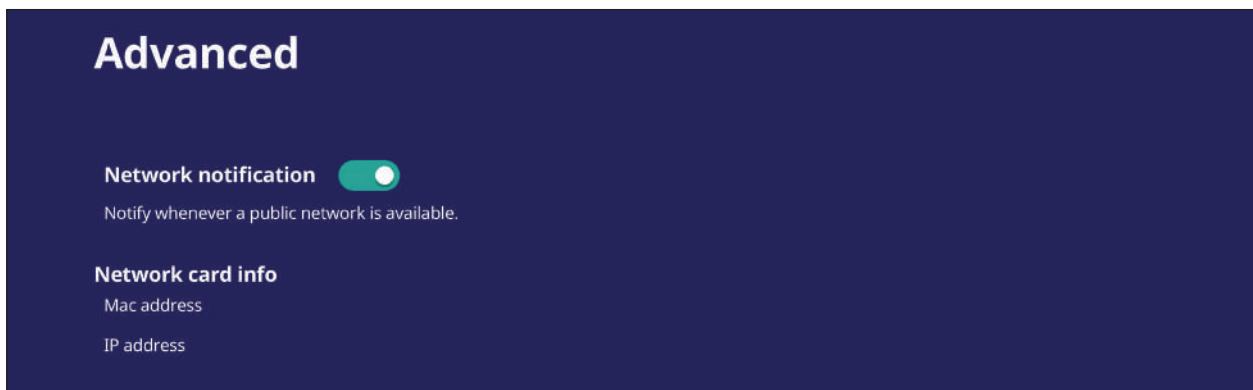

Ethernet

Stel het lokale netwerk en proxy in.

- Tik op het vervolgkeuzemenu om het ethernet te verbinden/de verbinding hiervan te verbreken.

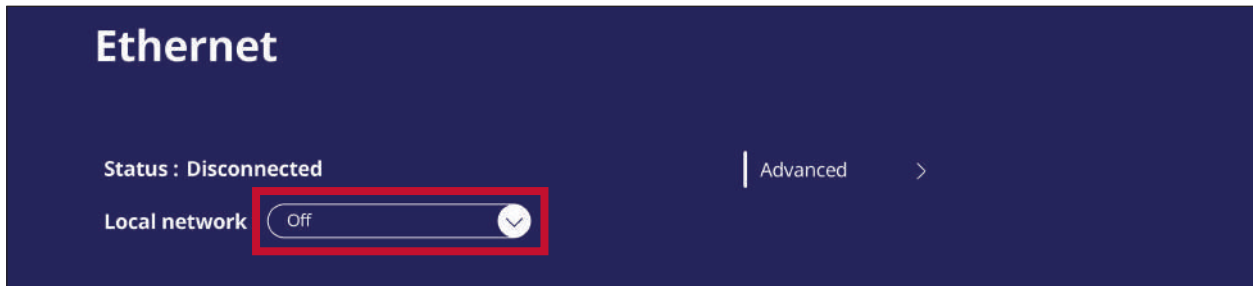

- U kunt ook de instellingen van **Local network (Lokaal netwerk)** en **Proxy** aanpassen.

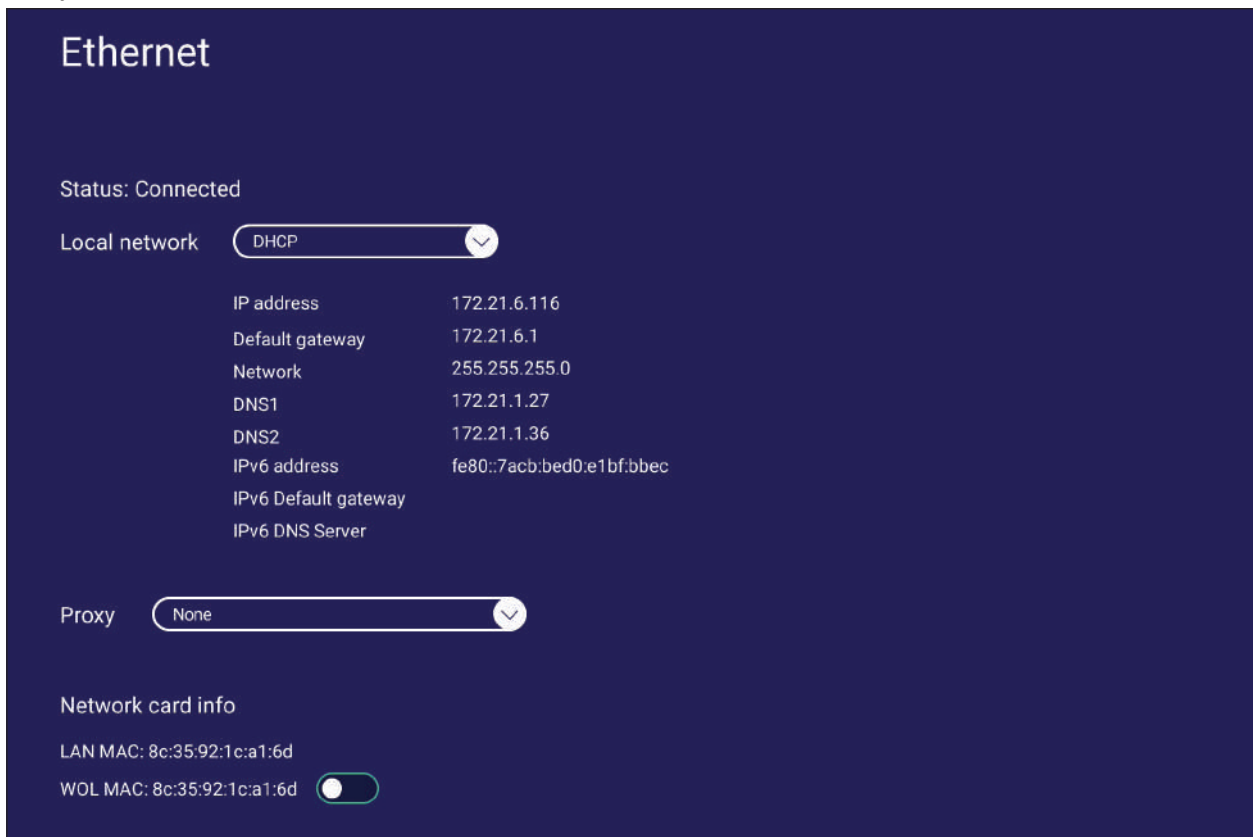

Wireless Hotspot (Draadloze hotspot)

Mijn internetverbinding instellen en delen met andere apparaten.

- Tik op de schakelknop om **Wireless hotspot (Draadloze hotspot) On (Aan)** of **Off (Uit)** te zetten.

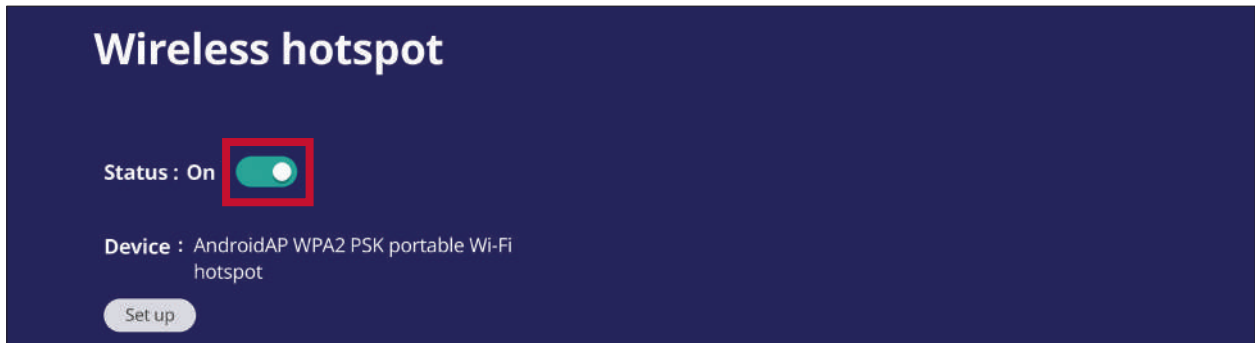

- Tik op **Set up (Configureren)** voor het instellen van de **Network name (Netwerknaam)**, **Security (Beveiliging)** en **Password (Wachtwoord)**.

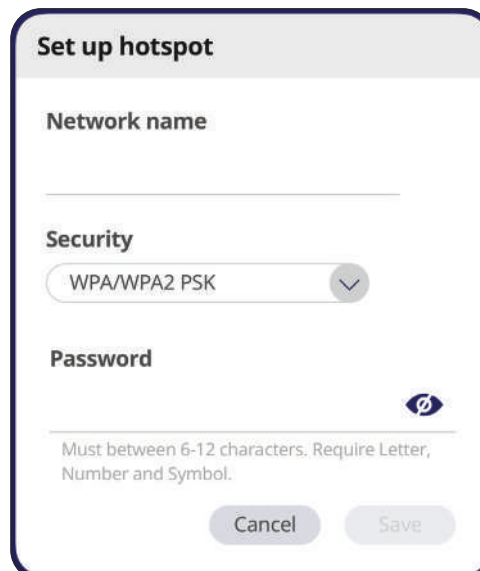

Bluetooth

Verbindingen beheren, de apparaatnaam en detecteerbaarheid instellen

- Tik op de schakelknop om **Bluetooth On (Aan)** of **Off (Uit)** te zetten. Wanneer het **On (Aan)** is, kunnen gebruikers een vermeld apparaat selecteren om mee te koppelen en te verbinden, de naam van hun apparaat wijzigen, een apparaat verwijderen of bestanden ontvangen.

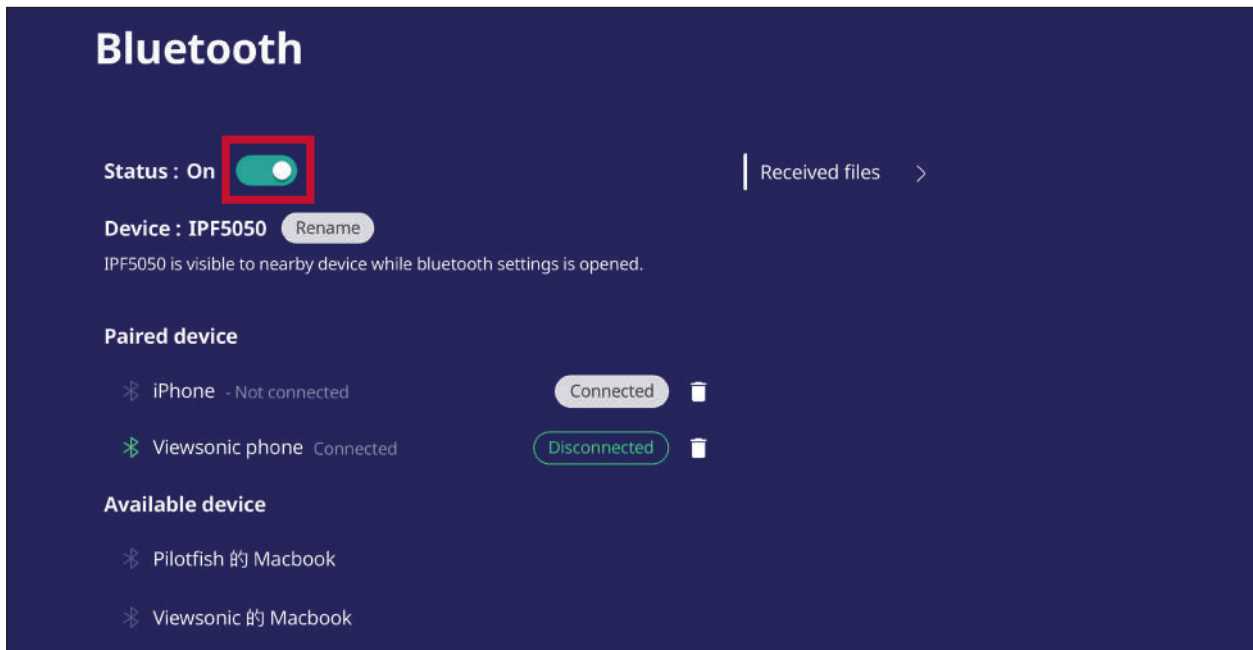

- Tik op **Received files (Ontvangen bestanden)** om alle ontvangen bestanden te tonen.

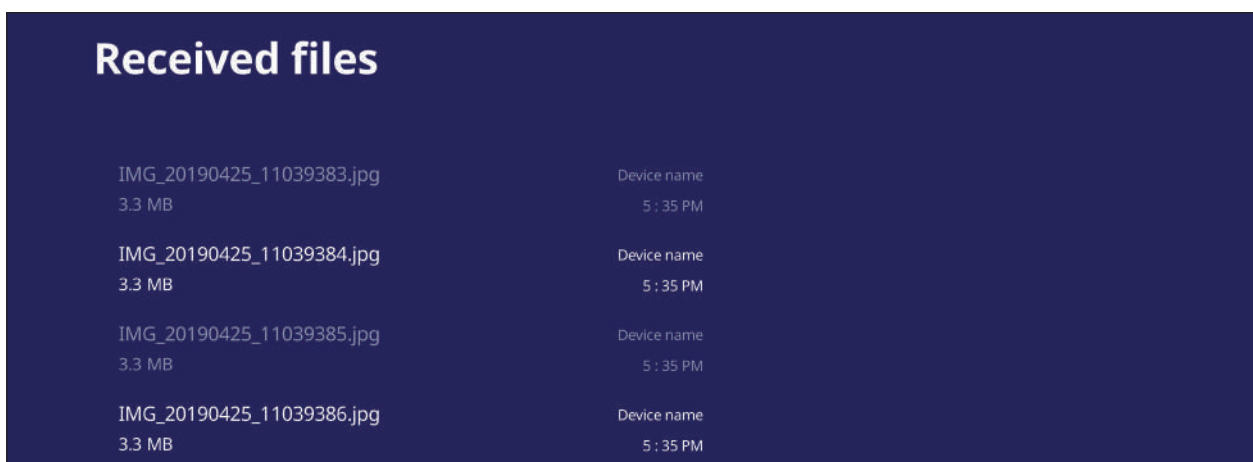

VPN

Virtual Private Networks configureren en beheren.

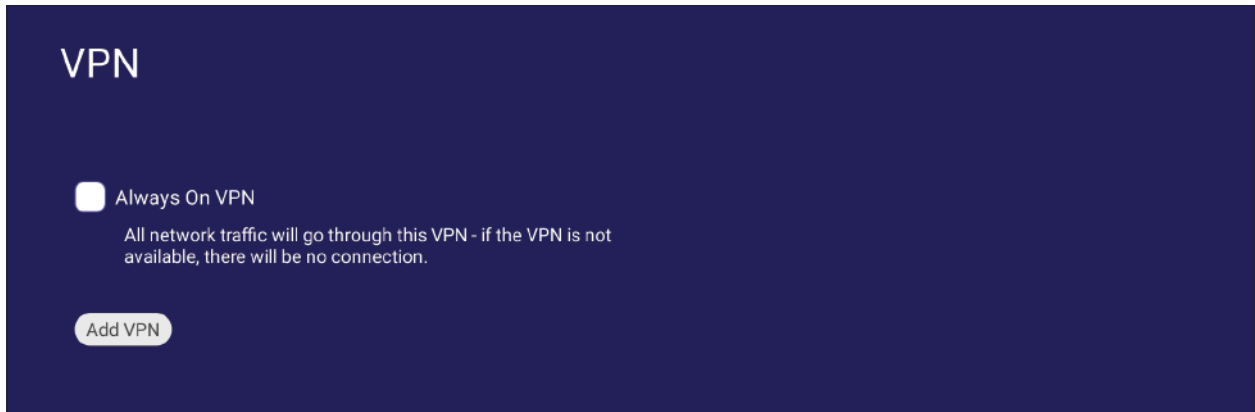

Om een VPN-profiel te creëren:

1. Ga naar: **Settings (Instellingen) > Network & Internet (Netwerk en internet) > VPN** en tik op **Add VPN (VPN toevoegen)**.

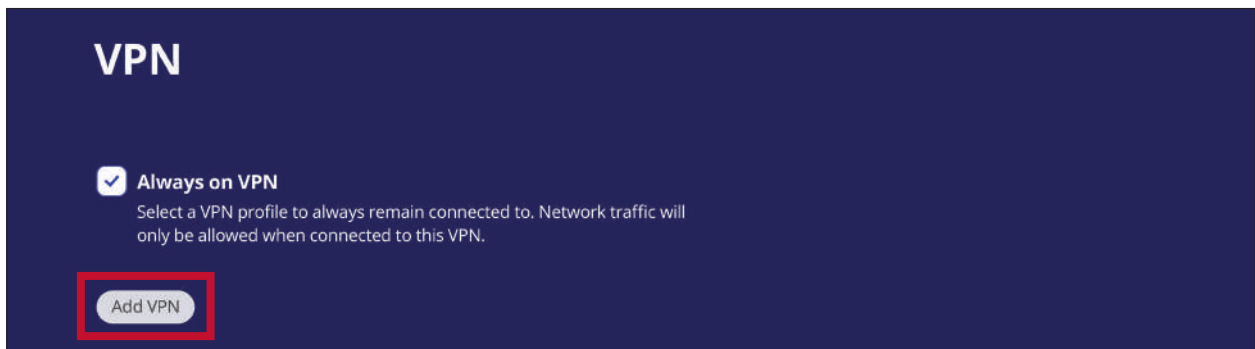

2. Voer de **Name (Naam)** in.

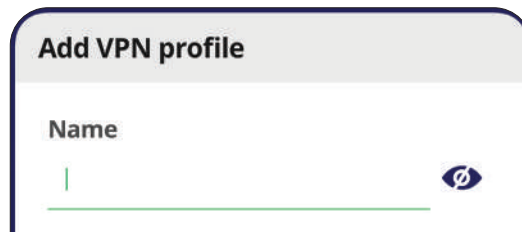

3. Selecteer het VPN-Type.

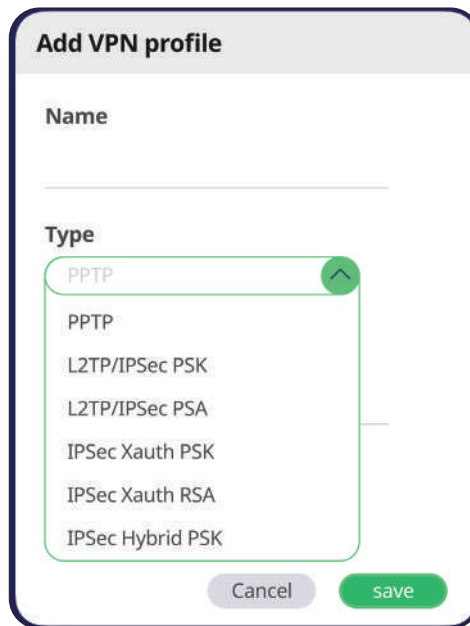

The screenshot shows the 'Add VPN profile' dialog with the 'Type' dropdown menu open. The dropdown lists the following options: PPTP, L2TP/IPSec PSK, L2TP/IPSec PSA, IPSec Xauth PSK, IPSec Xauth RSA, and IPSec Hybrid PSK. The 'PPTP' option is currently selected and highlighted with a green border. At the bottom of the dialog, there are 'Cancel' and 'save' buttons.

4. Kies voor inschakelen/uitschakelen van **PPP encryption (MPPE) (PPP-encryptie (MPPE))** en/of tonen van **Advanced options (Geavanceerde opties)**.

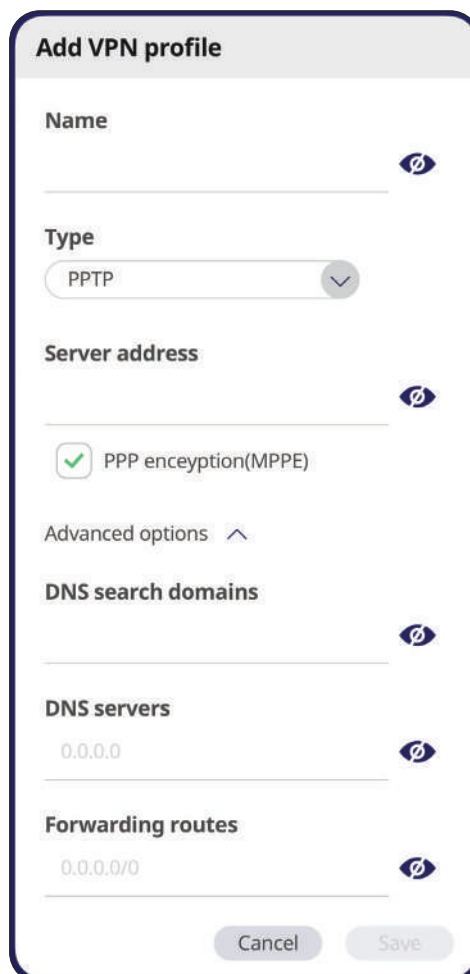

The screenshot shows the 'Add VPN profile' dialog with the 'Type' dropdown set to 'PPTP'. The 'Server address' field is empty. The 'PPP encryption (MPPE)' checkbox is checked with a green checkmark. The 'Advanced options' section is expanded, showing 'DNS search domains', 'DNS servers', and 'Forwarding routes' fields, all of which are currently empty. At the bottom of the dialog, there are 'Cancel' and 'Save' buttons.

File Sharing (Bestanden delen)

SAMBA

De SAMBA Service biedt bestanden delen aan via LAN. Als de SAMBA Service ingeschakeld is kan de gebruiker het ViewBoard bestandsysteem bekijken met een PC of met een mobiel apparaat.

1. Ga naar: **Settings (Instellingen) > File Sharing (Bestanden delen) > SAMBA.**

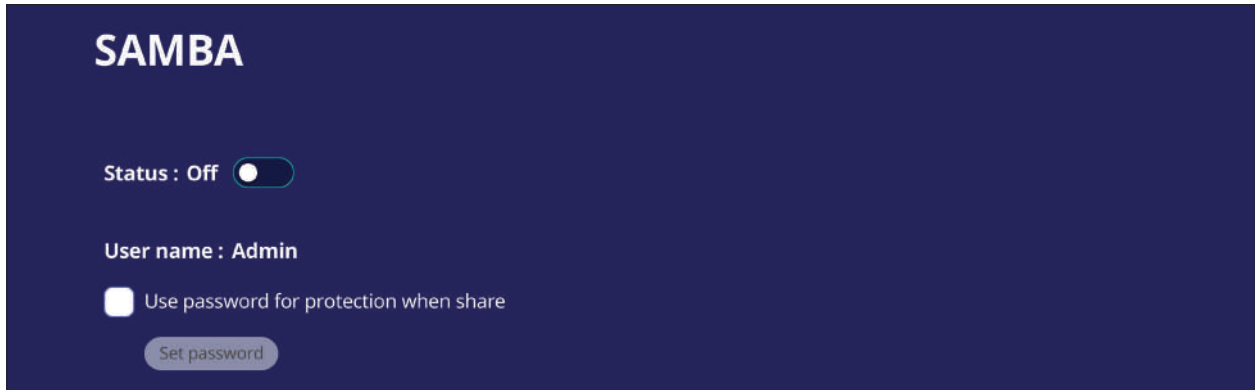

2. Tik op de schakelknop om de SAMBA-service in te schakelen en stel dan indien nodig een wachtwoord in.

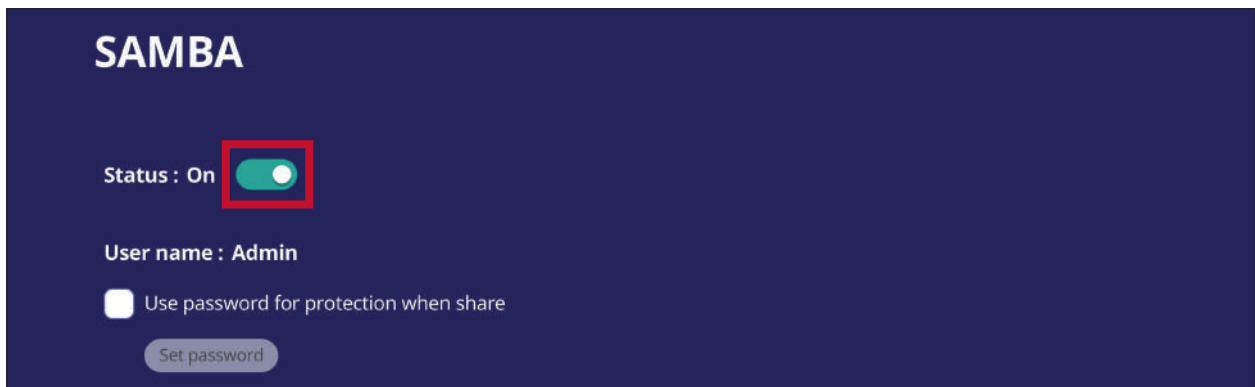

3. Zorg ervoor dat het ViewBoard en de uitrusting van de klant met hetzelfde netwerk zijn verbonden.
4. Log in op het ViewBoard met de uitrusting van de klant. Voer het IP-adres van het ViewBoard in.

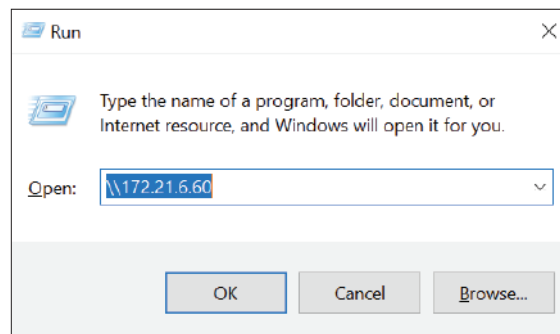

5. Voer de gebruikersnaam en het wachtwoord in en selecteer vervolgens **OK** (indien van toepassing).

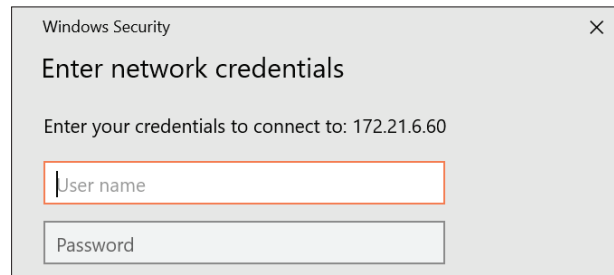

6. Als u succesvol bent ingelogd zullen de bestanden van het ViewBoard beschikbaar zijn.

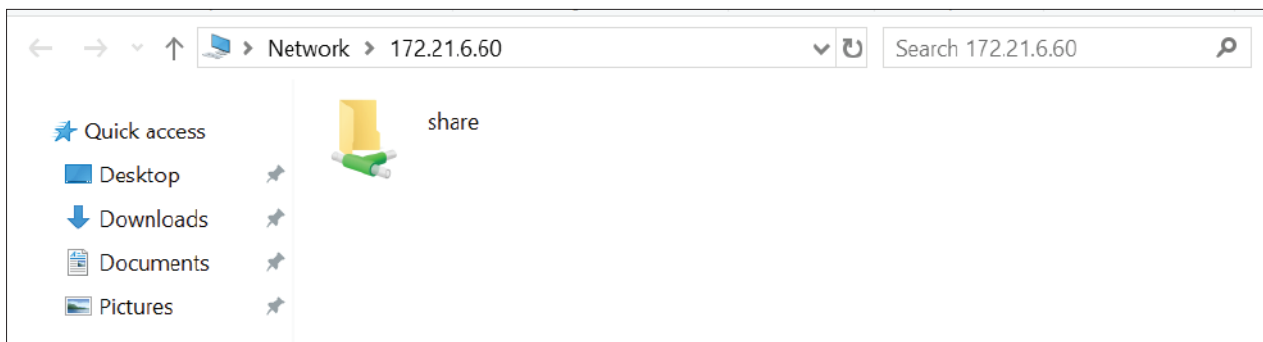

Display

Pas de instellingen voor Achtergrond, Thema, Display-ID, Bescherming en HDMI-uitgang aan.

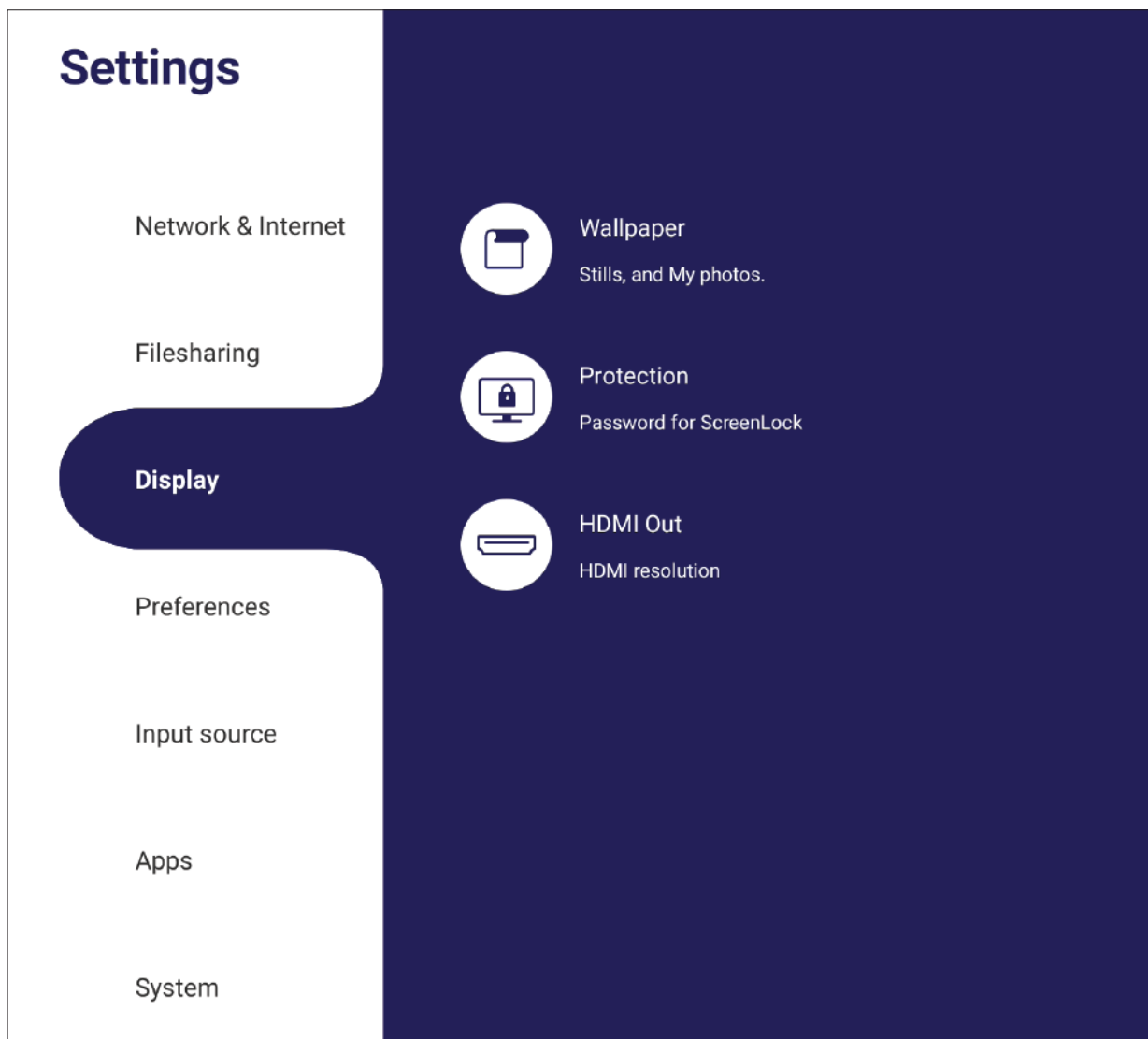

Wallpaper (Behangpapier)

Gebruikers kunnen hun achtergrond wijzigen met standaardafbeeldingen (zowel stilstand als live), of kunnen eigen afbeeldingen gebruiken door te tikken op **My Photo (Mijn foto)**'s en het afbeeldingsbestand te kiezen.

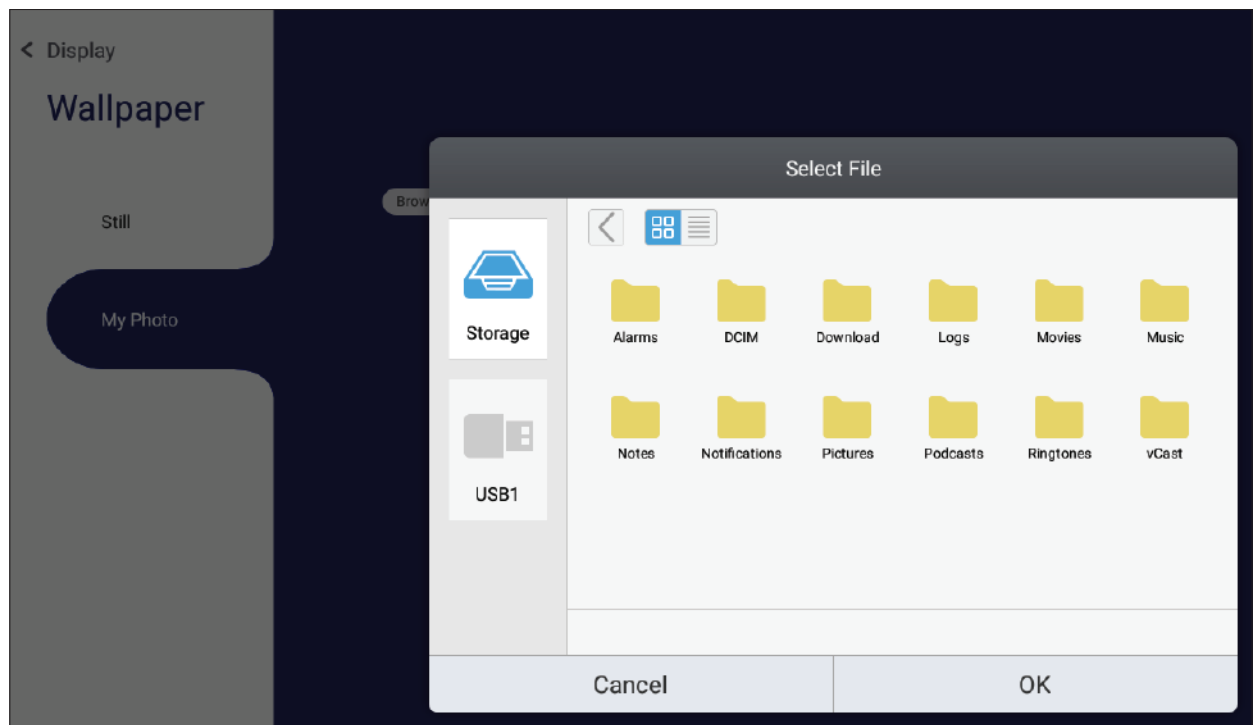

Protection (Bescherming)

Password for Screen Lock (Wachtwoord voor schermvergrendeling) in.

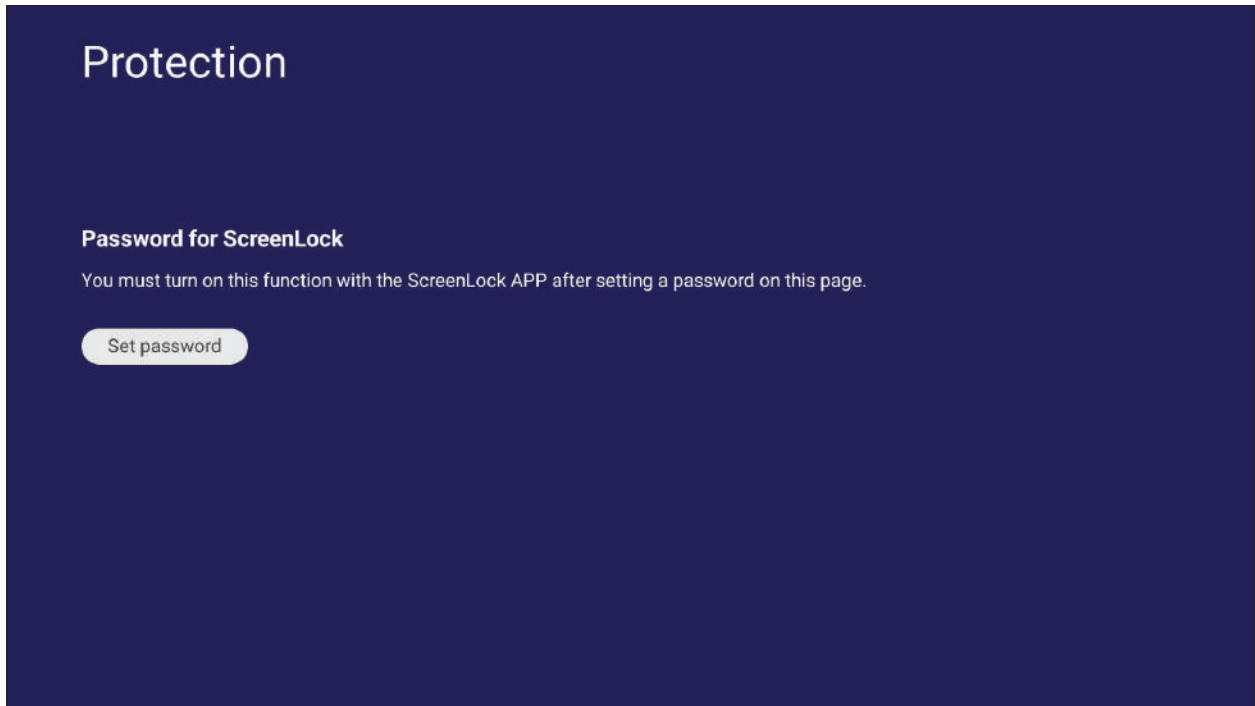

- Voor het configureren van een wachtwoord voor schermvergrendeling, tikt u op **Set Password (Wachtwoord instellen)** en voer vervolgens het gewenste wachtwoord in.

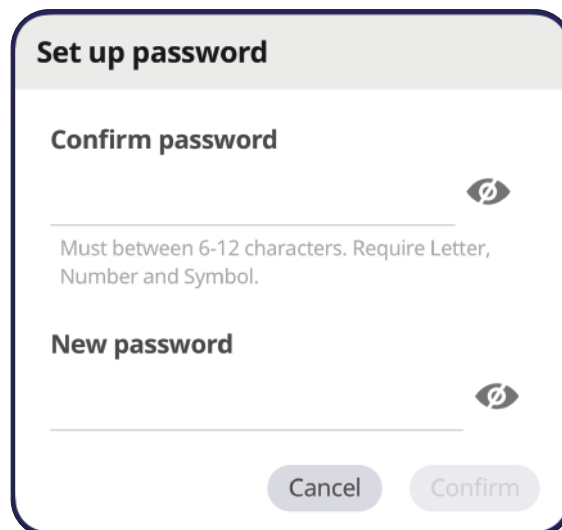
A screenshot of a 'Set up password' dialog box. The title bar says 'Set up password'. There are two input fields. The first is labeled 'Confirm password' and has a password visibility icon (an eye with a slash) to its right. Below this field is a note: 'Must between 6-12 characters. Require Letter, Number and Symbol.' The second input field is labeled 'New password' and also has a password visibility icon to its right. At the bottom of the dialog, there are two buttons: 'Cancel' and 'Confirm'.

HDMI Out (HDMI-uitgang)

Pas de instelling voor HDMI-uitgangsresolutie aan, schakel video-uitgang in en demp/activeer de luidspreker van de display indien verbonden via HDMI-uitgang.

OPMERKING: Het optievakje ViewBoard-luidsprekers uitschakelen is standaard niet aangevinkt.

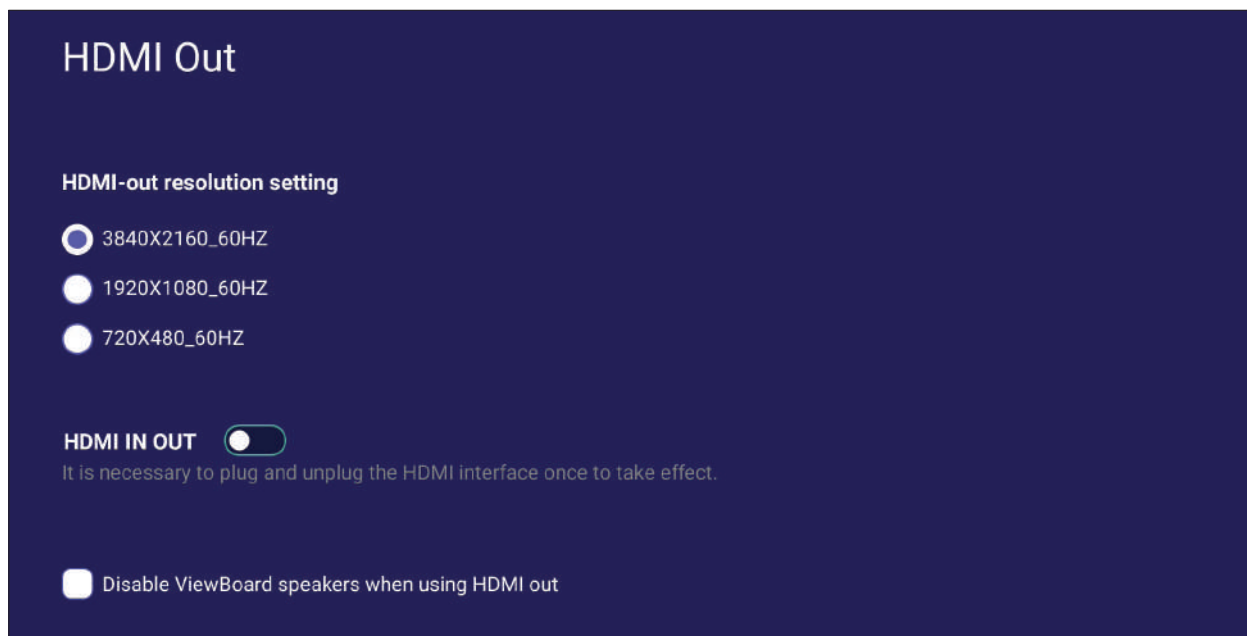

Preference (Voorkeur)

Bekijk en pas de instellingen **Touch, Language (Taal), Keyboard & Input (Toetsenbord & ingang), Date & Time (Datum en tijd), Boot Mode & Advanced (Opstartmodus en advanced), Start up & Shut down (Opstarten en uitschakelen)** en **Toolbar (Werkbalk)** aan.



Touch (Aanraken)

Pas **Touch Settings (Aanraakinstellingen)** aan en schakel **Touch Sounds (Aanraakgeluiden)** en **Windows Ink (Windows-inkt)** aan/uit.



Language (Taal)

De gewenste taak aanpassen en kiezen vanuit de beschikbare talen.

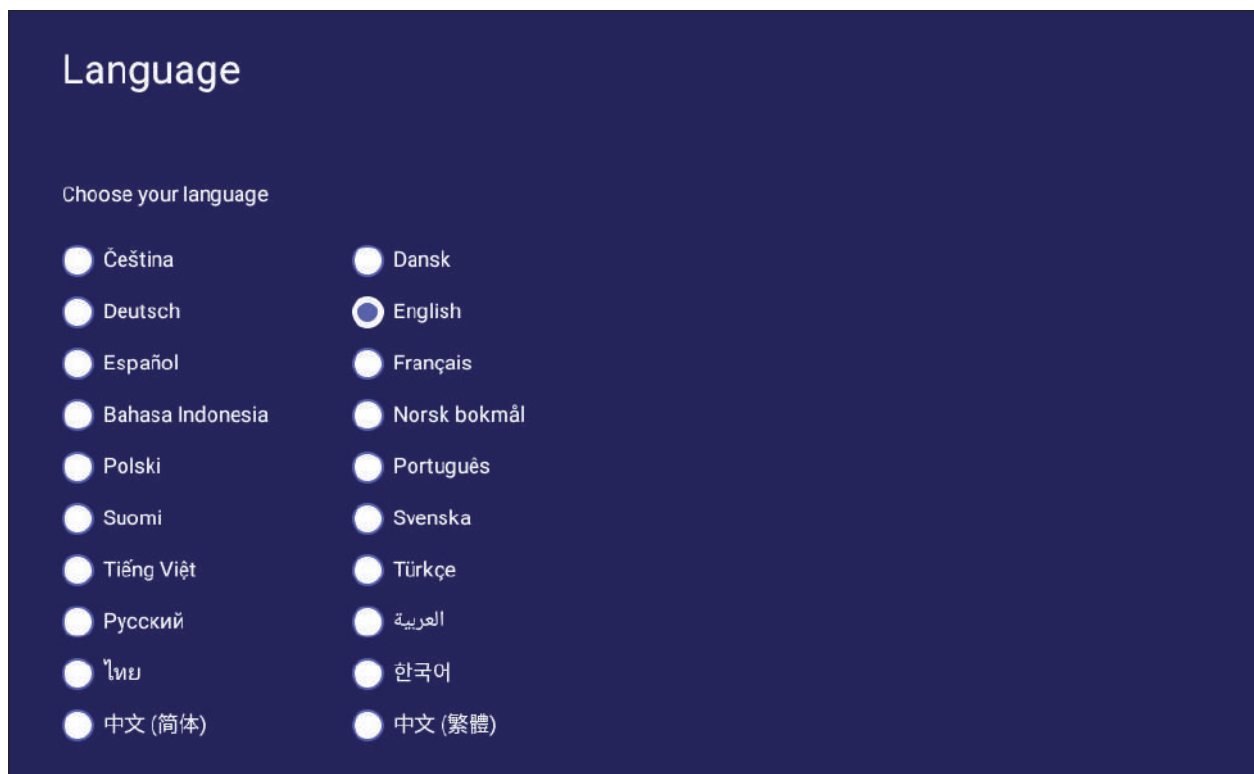

Keyboard & Input Method (Toetsenbord en invoermethode)

Schakel het visuele toetsenbord in/uit en/of wijzig de standaard invoermethode.

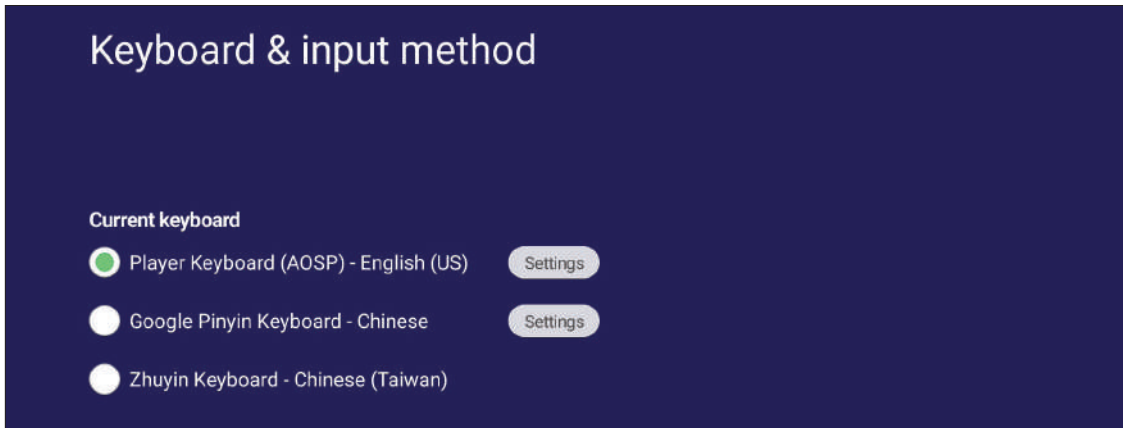

- Tik op **Settings (Instellingen)** voor het aanpassen van de geavanceerde toetsenbordinstellingen.

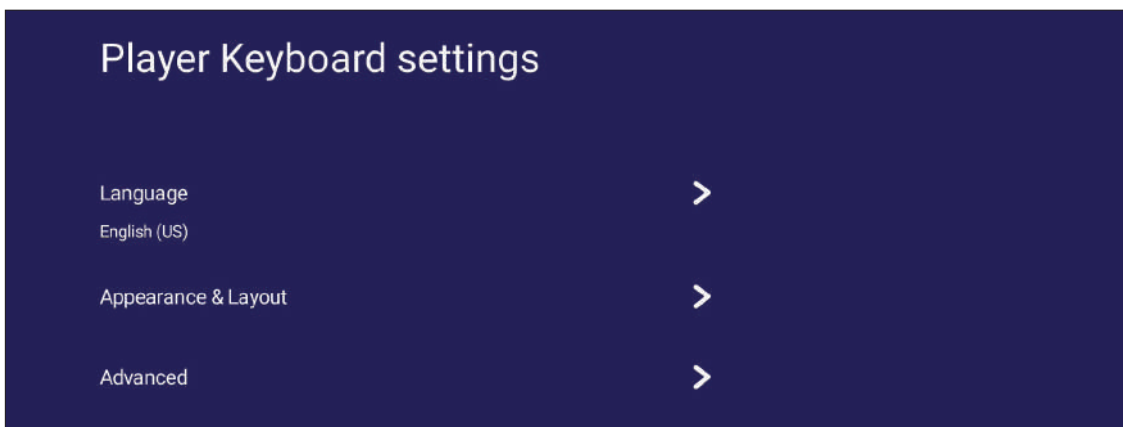
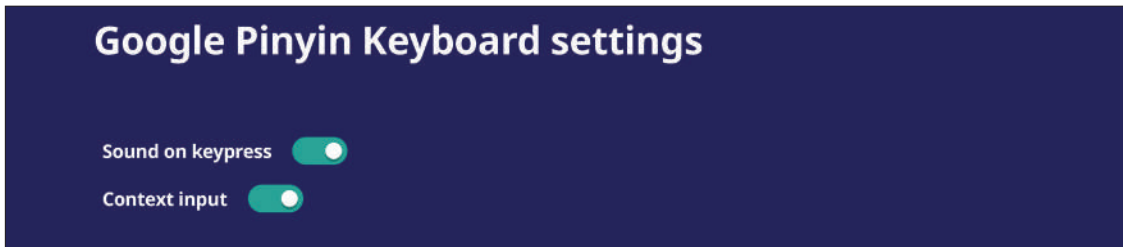

Date & Time (Datum en tijd)

Stel de tijd en het formaat in op het systeem.



Item	Beschrijving
Automatic Date & Time (Automatische datum en uur)	Als dit is ingeschakeld zal het ViewBoard automatisch de datum en het uur synchroniseren via het internet.
Time Zone (Tijdzone)	Selecteer de juiste tijdzone.
Time Format (Tijdformaat)	Kies uit een 12- of 24-uurs tijdformaat Schakel 24-uurs formaat eenvoudig aan/uit.
Date Format (Datumformaat)	Kies uit de beschikbare datumformaten.

Boot Mode (Opstartmodus)

Pas de gewenste opstartmodus aan en stel een wachtwoord in of reset dit.

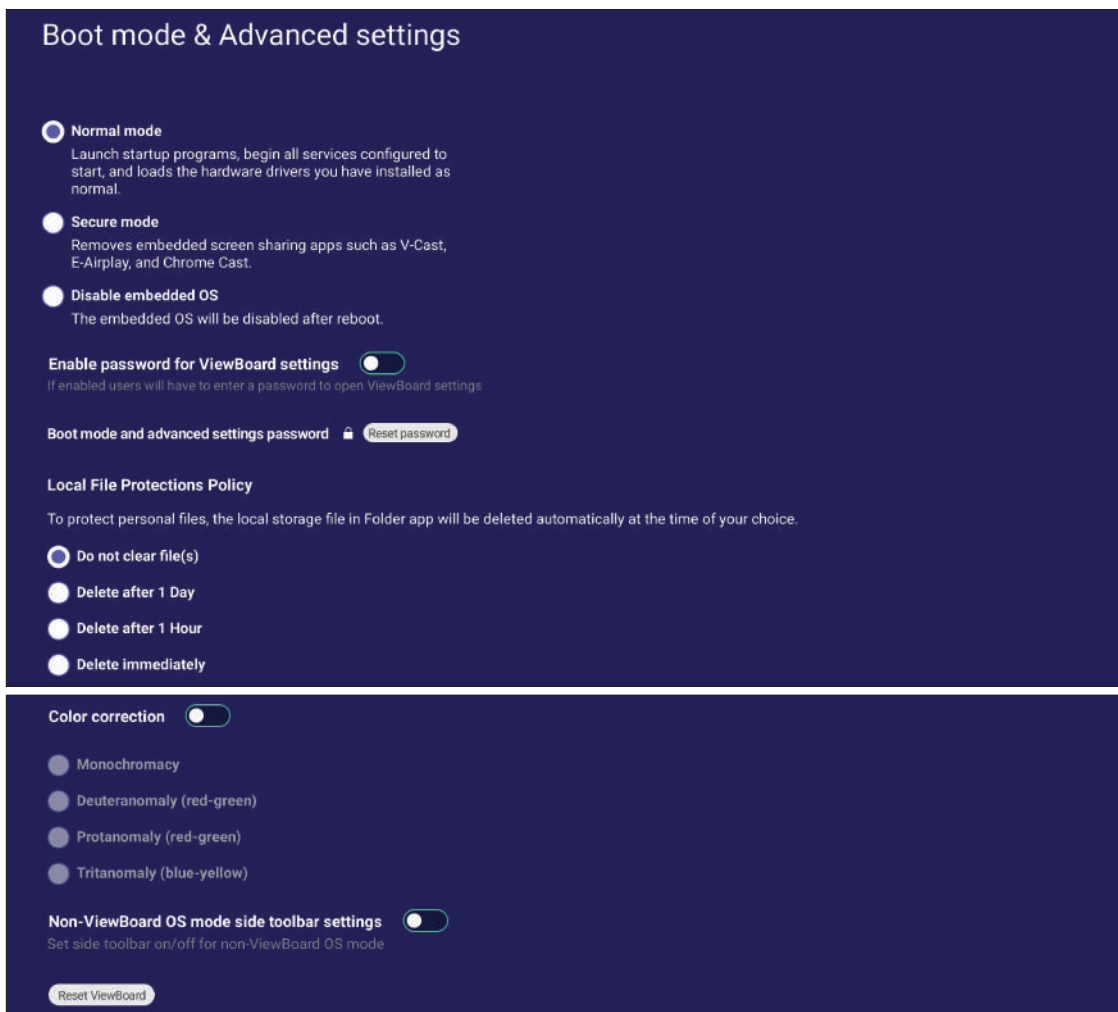

Item	Beschrijving
Normal Mode (Normale modus)	De ingebedde apps voor scherm delen zullen normaal werken.
Secured Mode (Beveiligde modus)	De ingebedde apps voor scherm delen zullen verwijderd worden.
Disable Embedded OS (Ingebed OS uitschakelen)	Het system zal automatisch terug opstarten en dan zal de ingebedde OS-niet verschijnen.
ViewBoard Settings Access Password (Toegangswachtwoord instellingen ViewBoard)	Schakel voor het vergrendelen/ontgrendelen van de ViewBoard-instellingen.
Password for Protection (Wachtwoord voor bescherming)	Pas de opstartmodus en ingangswachtwoord voor ViewBoard-instellingen aan.
Local File Protection Policy (Beleid ter bescherming van lokale bestanden)	Kies hoe lang lokale opslagbestanden te bewaren in de Toepassing Map.
Color Correction (Kleurcorrectie)	Corrigeer de kleur van het ViewBoard-weergavescherm.

Item	Beschrijving
Non-ViewBoard OS Mode Side Toolbar Setting (Instelling werkbalk zijkant modus niet-ViewBoard-besturingssysteem)	Schakel de werkbalk aan de zijkant in voor niet-ViewBoard-besturingssysteem.
Reset ViewBoard (ViewBoard resetten)	Reset het ViewBoard naar de standaard fabrieksinstellingen.

Startup & Shutdown (Opstarten en afsluiten)

Stel de timer voor **Startup Input (Ingang opstarten)**, **Standby Mode (Standbymodus)**, **EnergyStar Mode (EnergyStar-modus)**, **Black Screen After Startup (Zwart scherm na opstarten)**, **Power off Reminder (Herinnering uitschakelen)** en de instellingen voor **Schedule (Schema)** in.

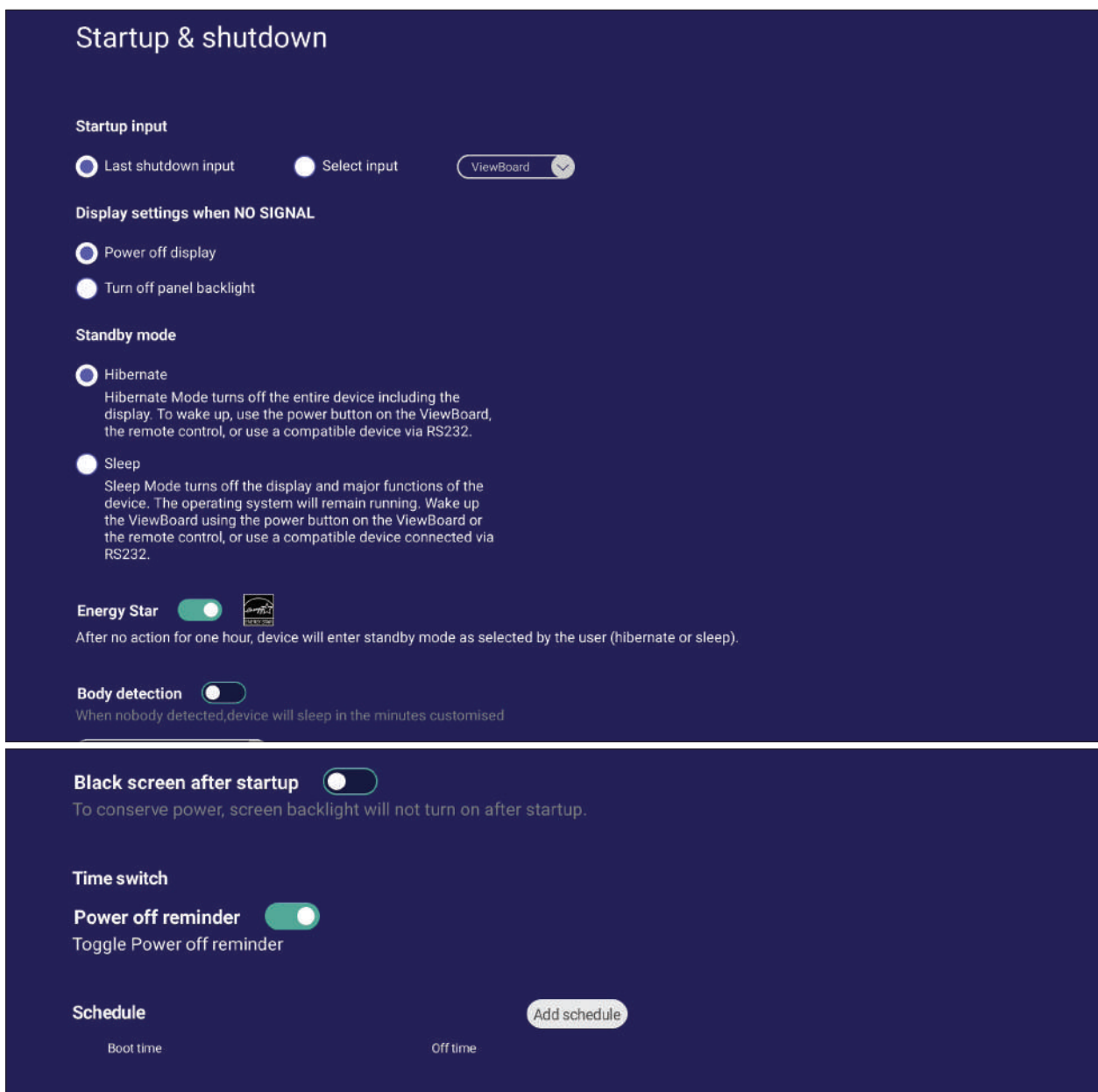

Item	Beschrijving
Startup Input (Ingang opstarten)	Pas de voorkeur voor Ingang opstarten aan.
Display Setting when No Signal (Weergave-instelling bij geen Geen signaal)	Besluit wat er gebeurt met het display wanneer er geen signaal is voor HDMI-, PC- of VGA-bronnen.
Standby Mode (Standby-modus)	Beslis wat er moet gebeuren als u drukt op de Aan/uit-knop terwijl het ViewBoard Aan is.
EnergyStar Mode (EnergyStar-modus)	Schakel dit in voor automatisch starten van Slaapstand wanneer het scherm gedurende één uur inactief is.
Black Screen After Startup (Zwart scherm na opstarten)	Als het ViewBoard is ingeschakeld, zal de achtergrondverlichting automatisch uitschakelen na opstarten.
Time Switch (Tijdschakelaar) Power Off Reminder (Herinnering voor uitschakelen)	Als het ViewBoard is ingeschakeld, zal het automatisch uitschakelen zonder enige verwittiging na de geplande uitschakeltijd.
Schedule (Schema)	Een opstart- en uitschakeltijd plannen.

Toolbar Setting (Werkbalkinstelling)

Pas de instellingen van de zijwerkbalk aan.



Input Source (Ingangsbron)

Pas de namen en instellingen van de ingangsbronnen aan, alsook de instellingen van de zijwerkbalk.

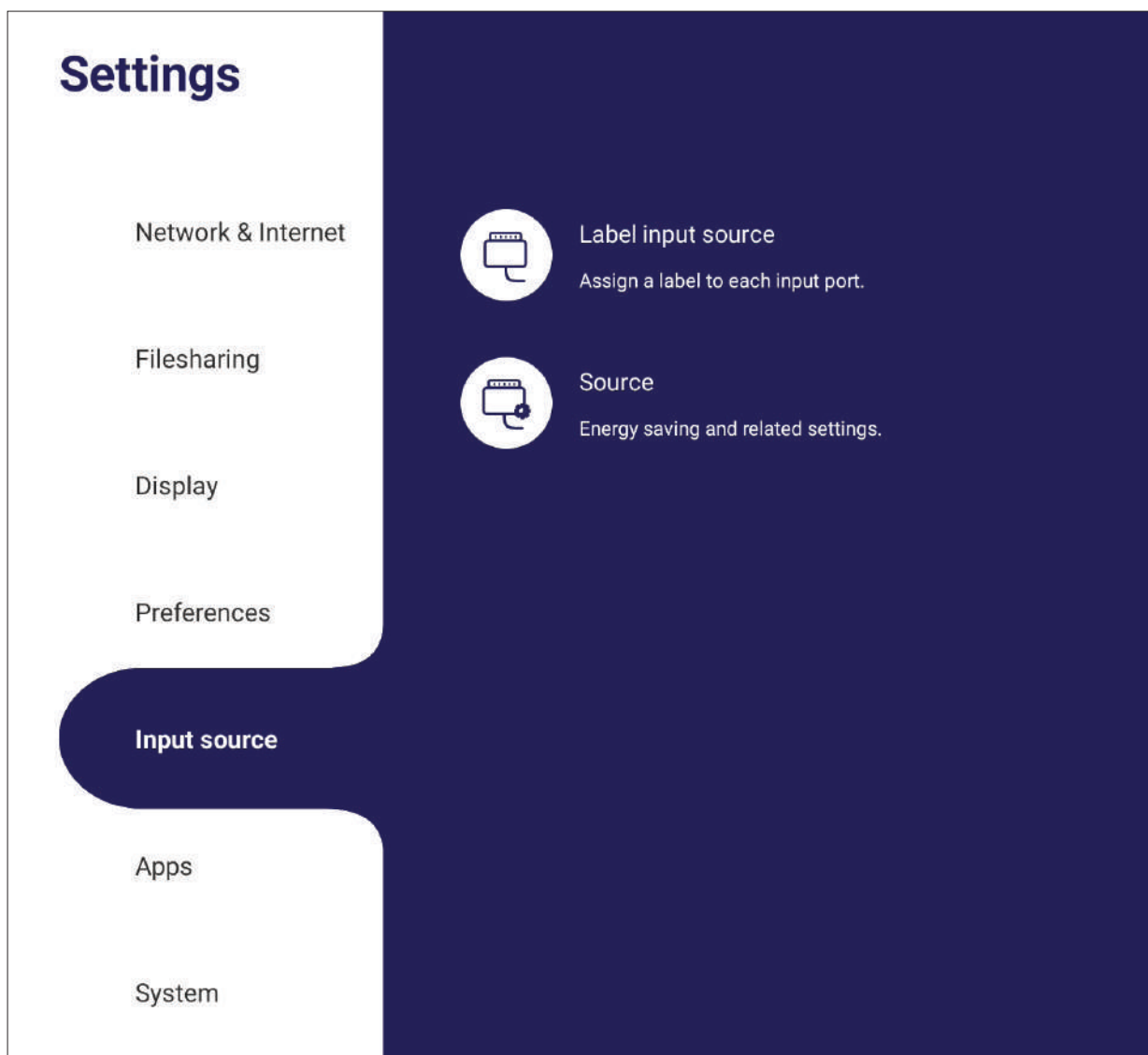

Rename Input Source (Ingangsbron hernoemen)

Stel labels in voor elke ingangsbron die eenvoudig herkend worden bij weergeven.

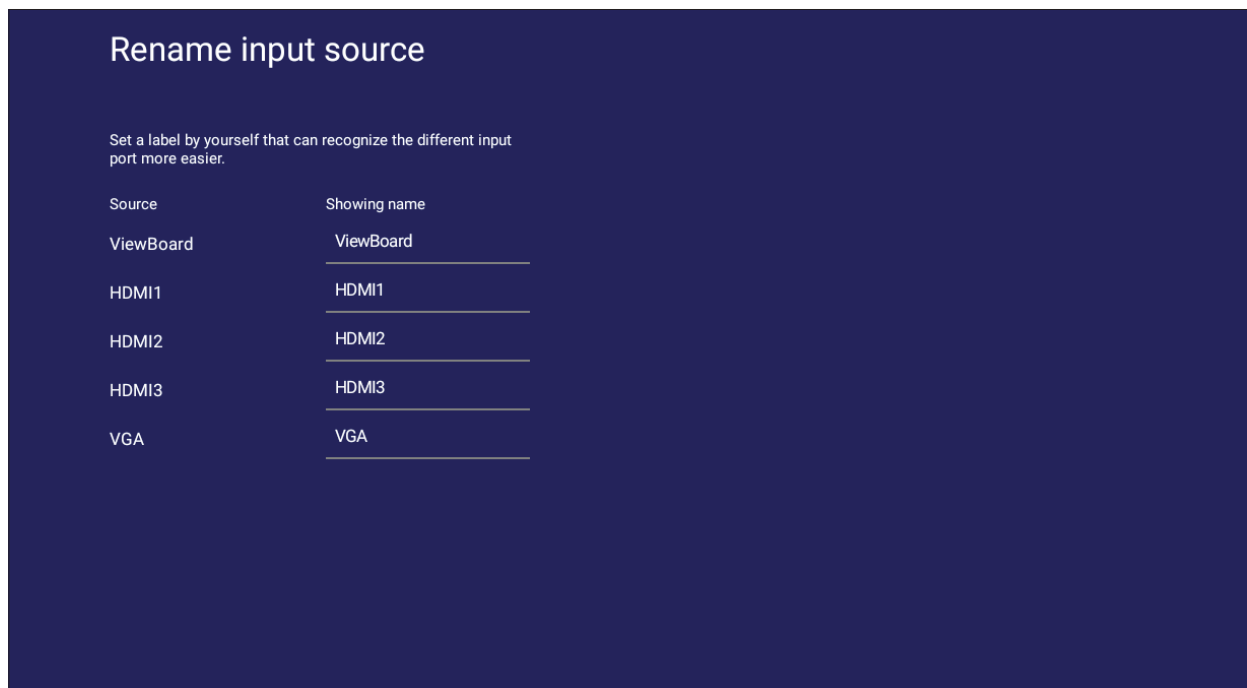

Source (Bron)

Schakel Wekken door actieve bron, Signaal automatisch zoeken en HDMI CEC en selecteer automatisch schakelen ingangspoort.

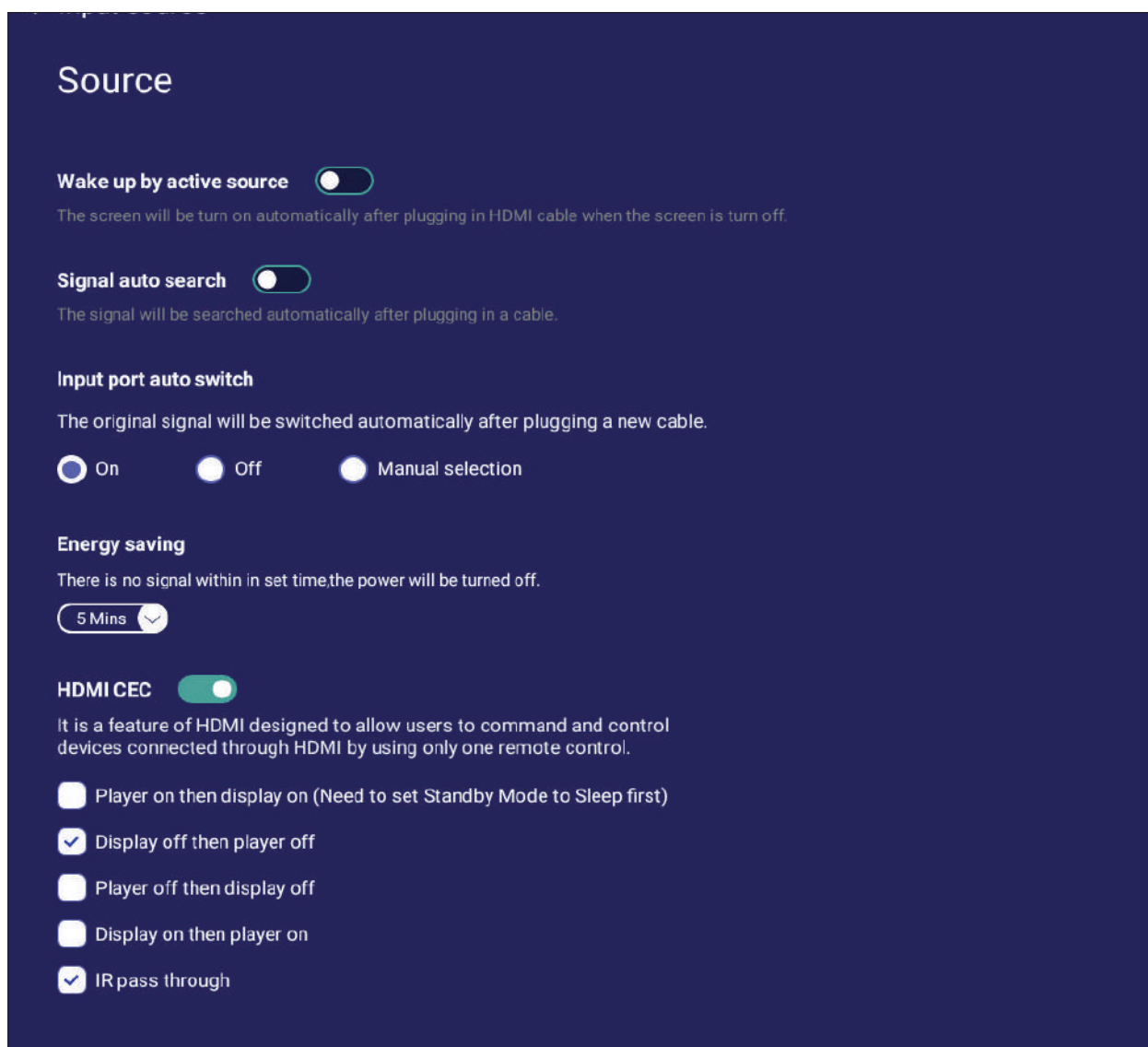

Item	Beschrijving
Wake up by Active Source (Wekken door actieve bron)	Het scherm wordt automatisch ingeschakeld na het aansluiten van een HDMI-kabel wanneer het scherm is uitgeschakeld.
Signal Auto Search (Signaal automatisch zoeken)	Als dit is ingeschakeld en de huidige bron levert geen signaal, zal het ViewBoard automatisch zoeken naar een ingangsbron.
Input Port Auto Switch (Automatisch schakelen ingangspoort)	Het oorspronkelijke signaal schakelt automatisch naar een nieuwe kabel nadat het is aangesloten.
Energy Saving (Energiebesparing)	Stel een tijdsperiode in voor uitschakelen als geen signaal wordt gedetecteerd.
HDMI CEC	De functies voor HDMI en CEC in-/uitschakelen

App

De gebruiker kan toepassingsinformatie weergeven en stoppen, verwijderen, verplaatsen naar USB-opslag, data wissen, cache wissen en standaardinstelling wissen.

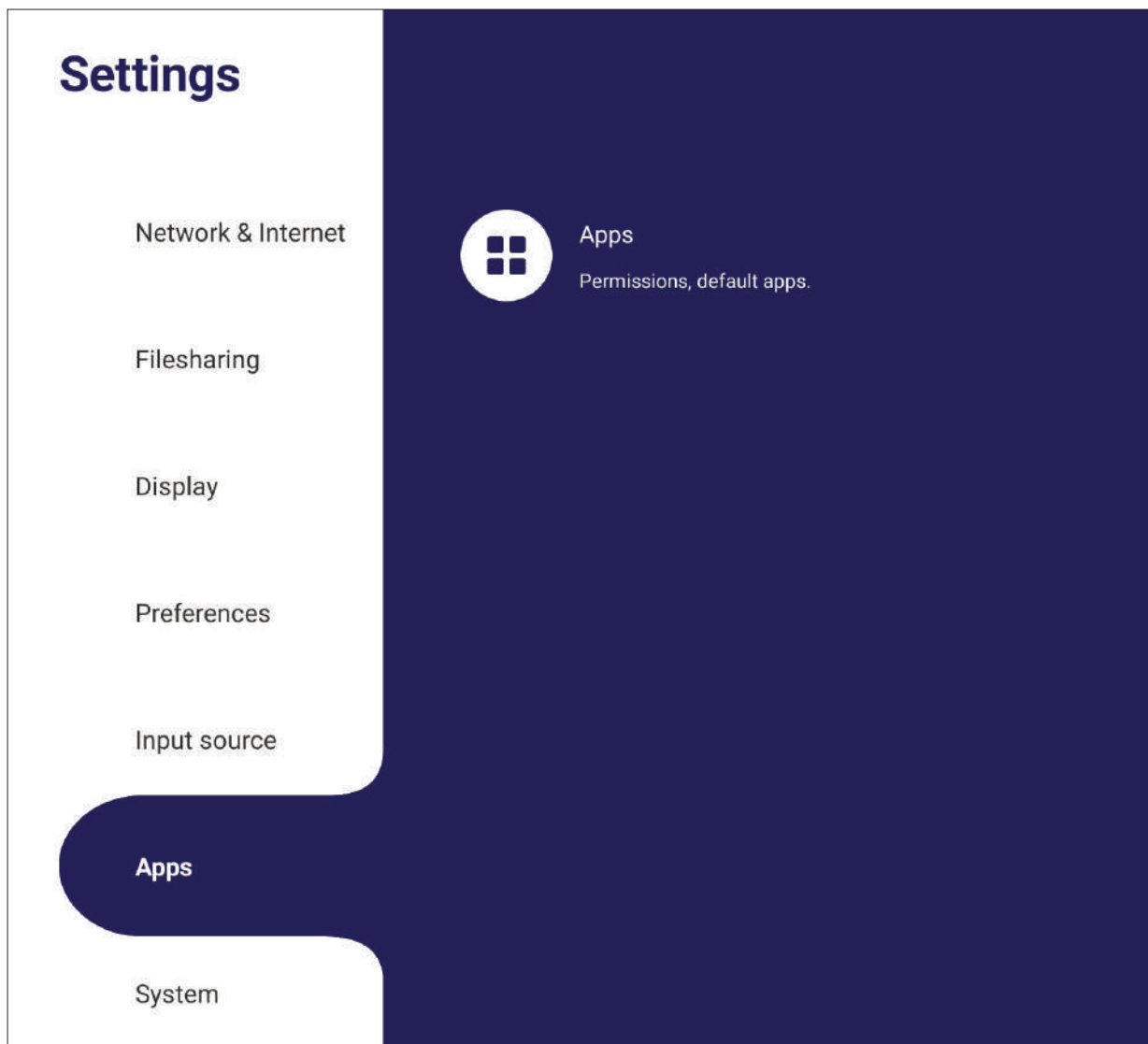

OPMERKING:

- Vooraf opgeladen apps kunnen niet gede-installeerd worden.
- Niet alle apps ondersteunen het verplaatsen naar de USB-opslag.
- Niet alle apps ondersteunen wisstandaarden.
-

App

Enige actieve of geïnstalleerde toepassingen weergeven. Tik hierop voor meer gedetailleerde informatie en opties.

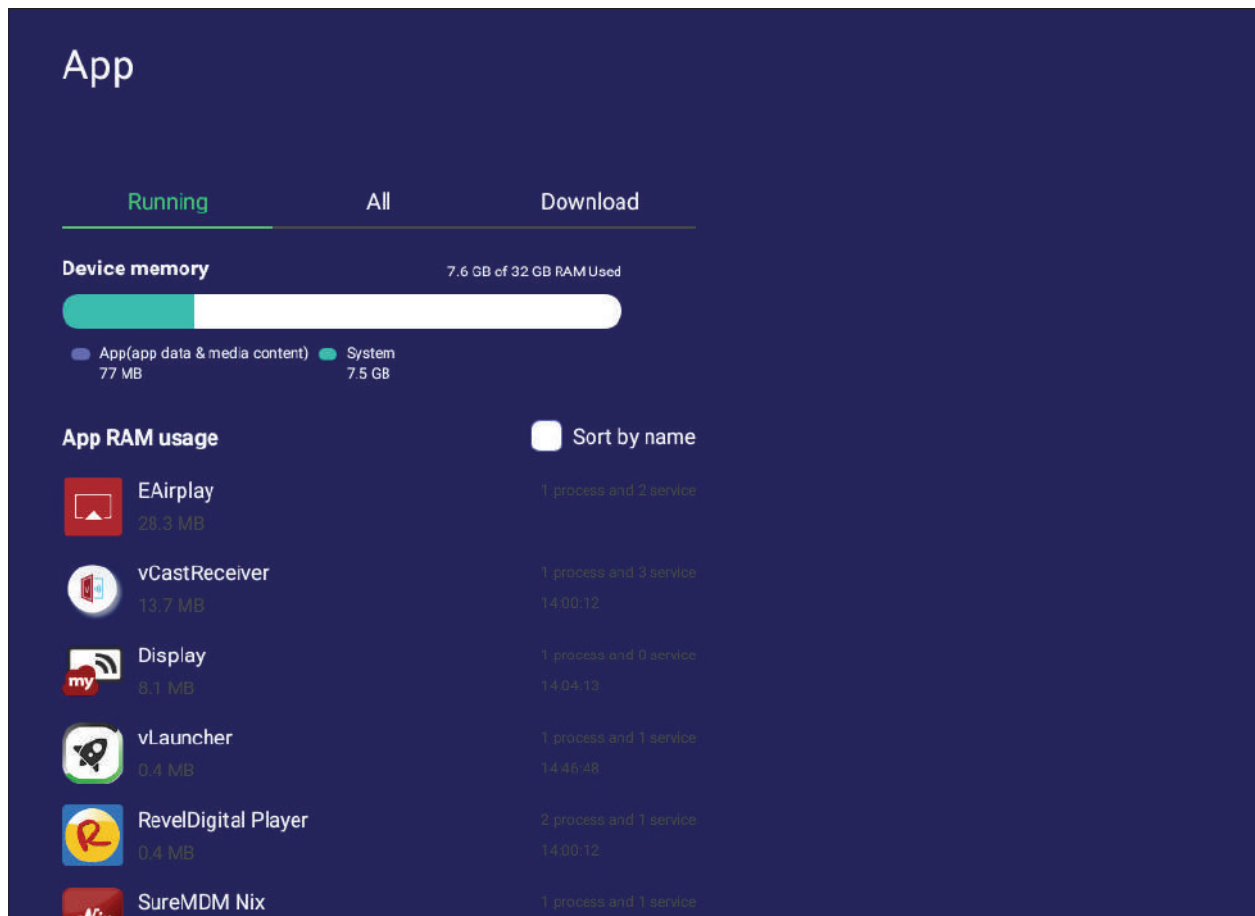

- Door te tikken op een actieve toepassing, kunt u meer informatie zien, de toepassing stoppen of rapporteren.

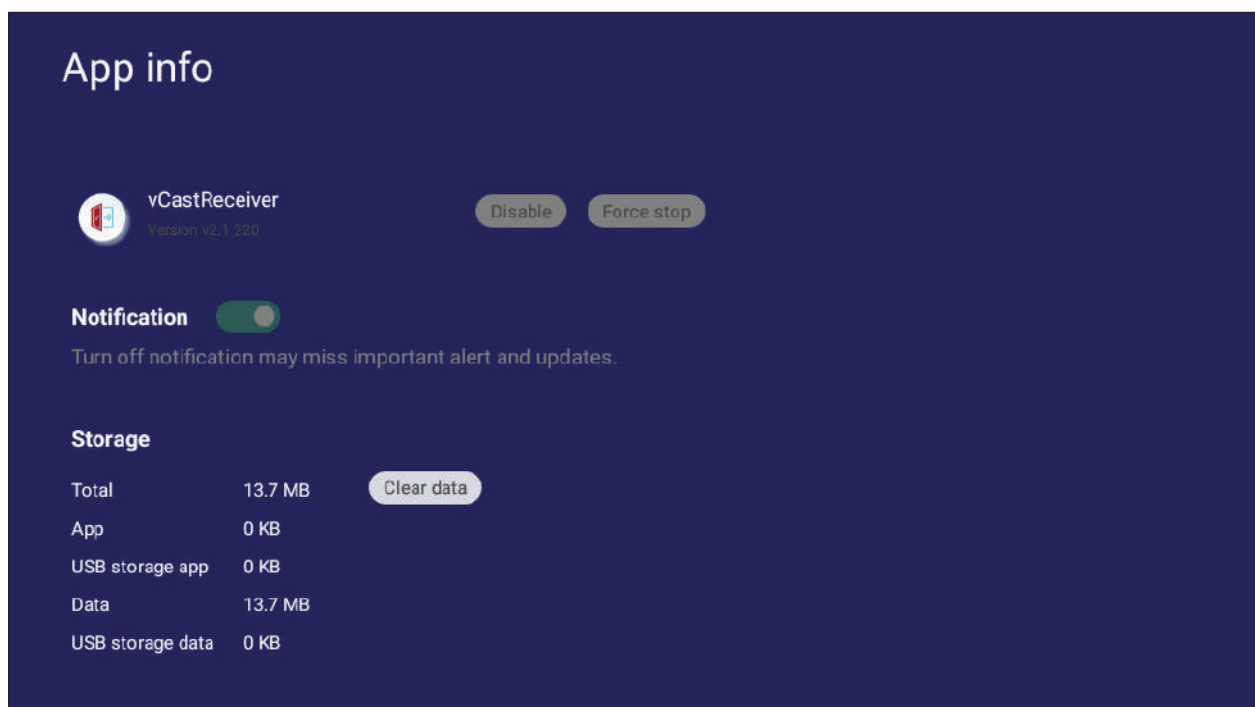

- Door het selecteren van **All (Alle)**, **Download of USB storage (USB-opslag)** worden alle geïnstalleerde toepassingen vermeld.

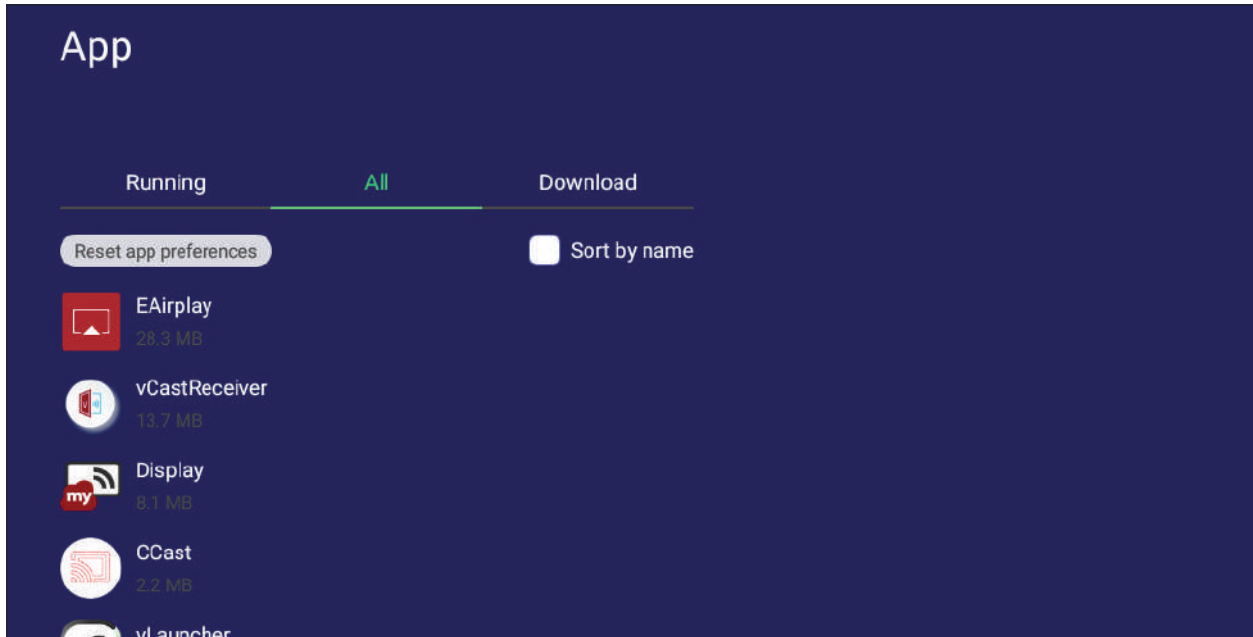

- Door op een toepassing te tikken, wordt nadere informatie en opties weergegeven.

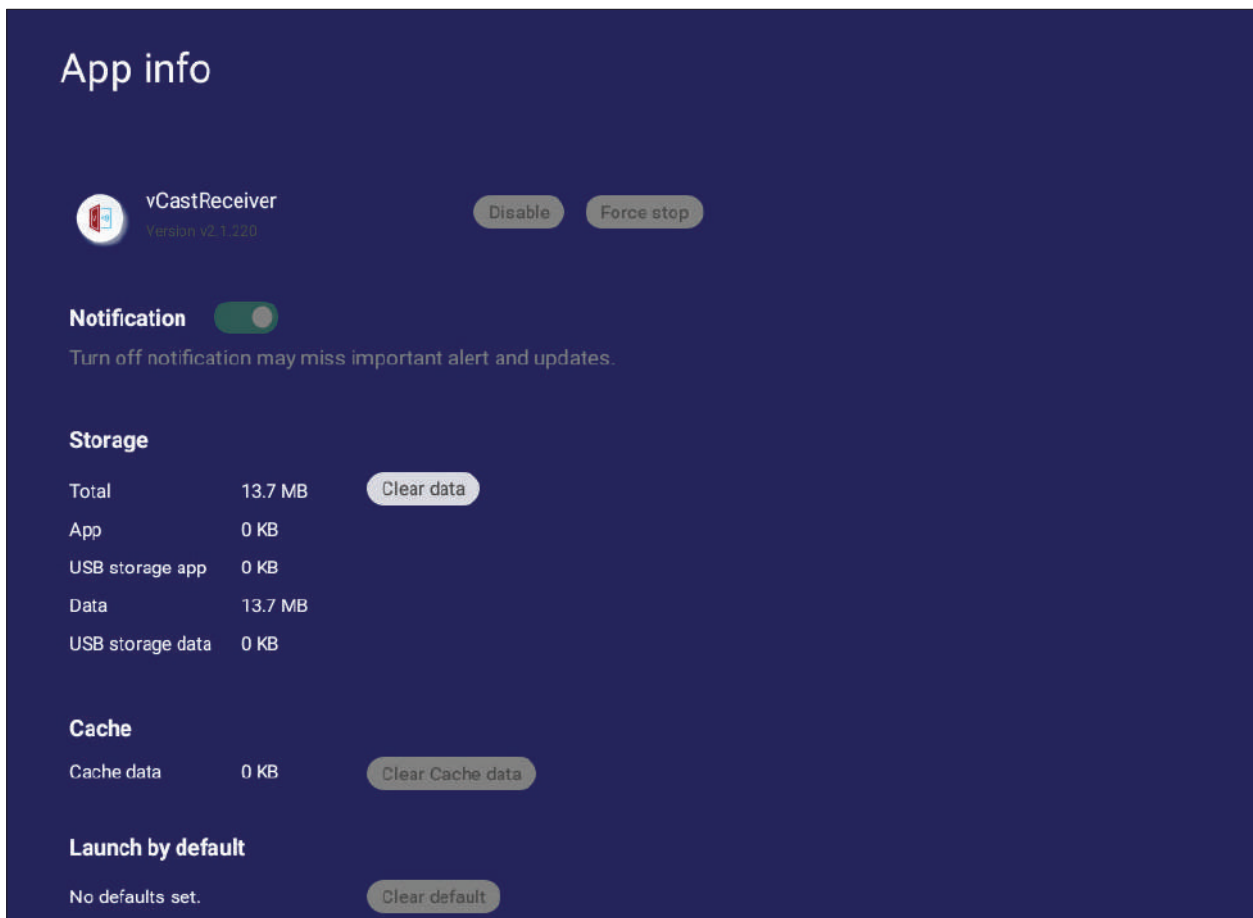

System (Systeem)

Instellingen voor **Clone to USB (Klonen naar USB)**, **Display ID (Weergave-ID)**, **Security (Beveiliging)**, **System Update (Systeemupdate)** en **About device (Over apparaat)** weergegeven en aanpassen.

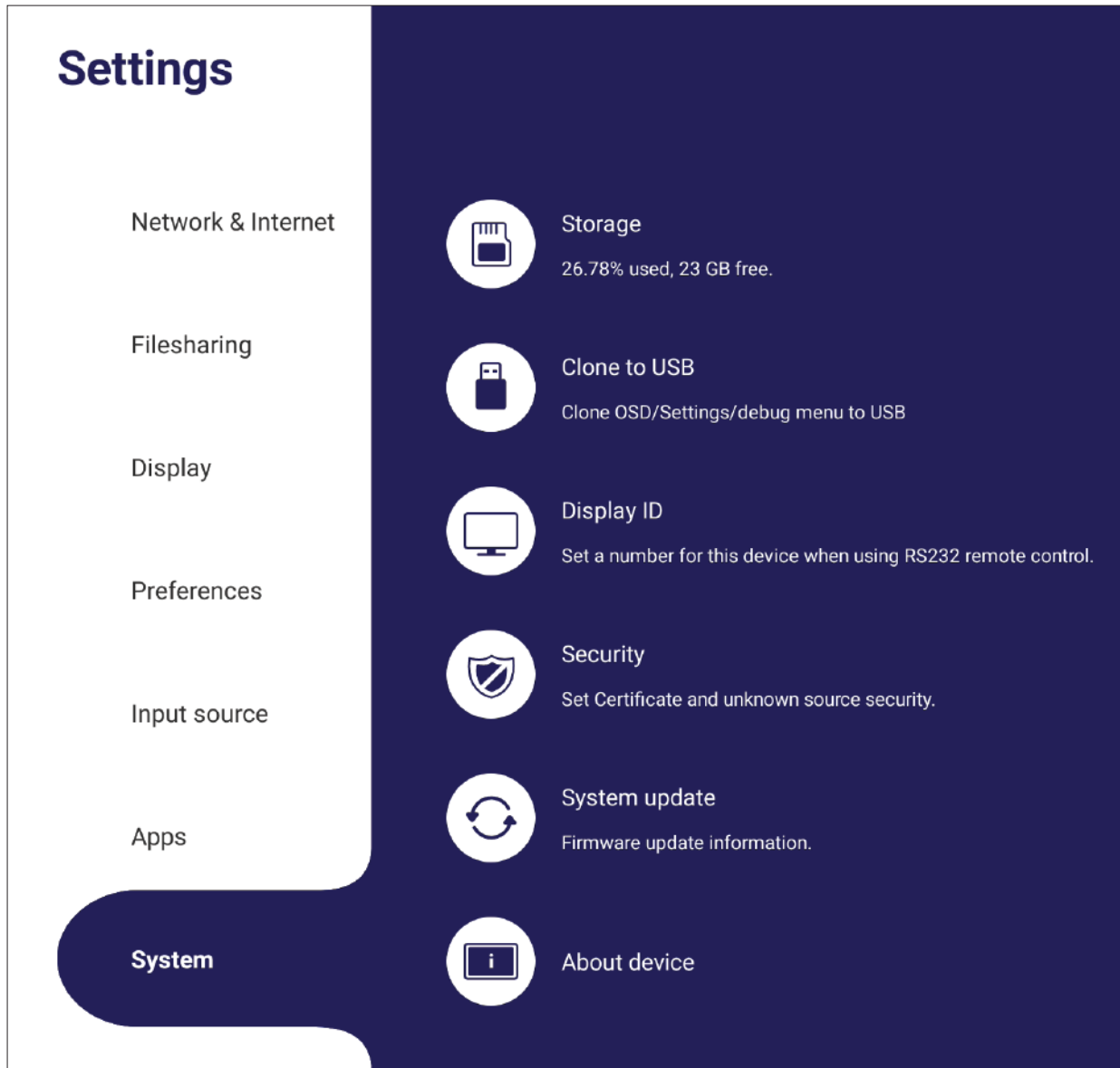

Clone to USB (Klonen naar USB)

Kopieer instellingen naar een extern USB-station.

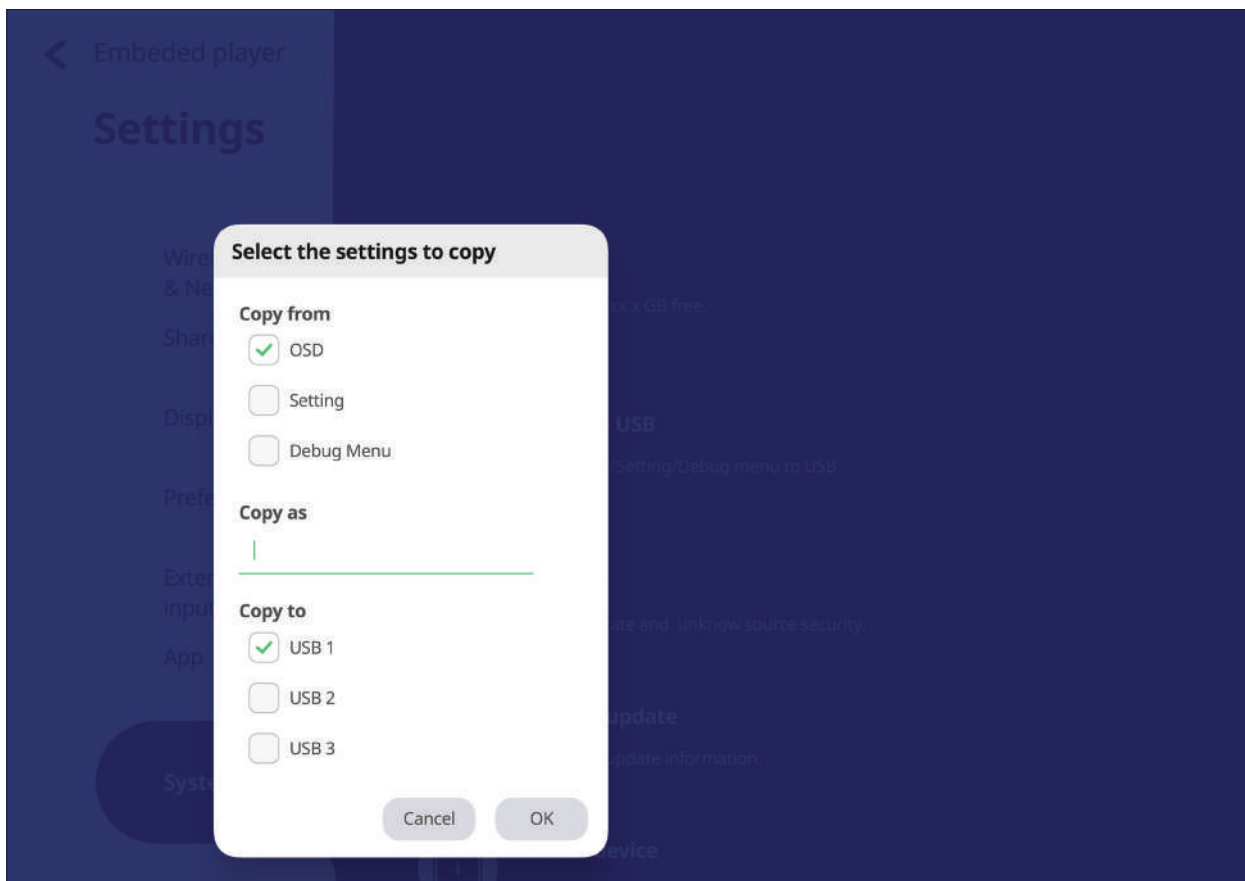

Display ID (Display-ID)

Wijs een nummer toe om de display op afstand te bedienen met RS-232/LAN.

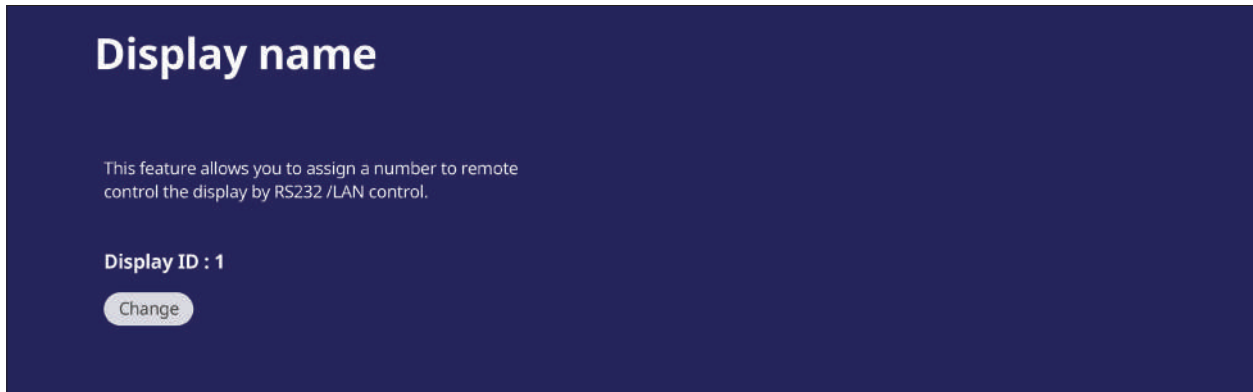

- Voor het toewijzen of wijzigen van de Display-ID, tikt u op **Wijzigen** en voert u een nummer in.

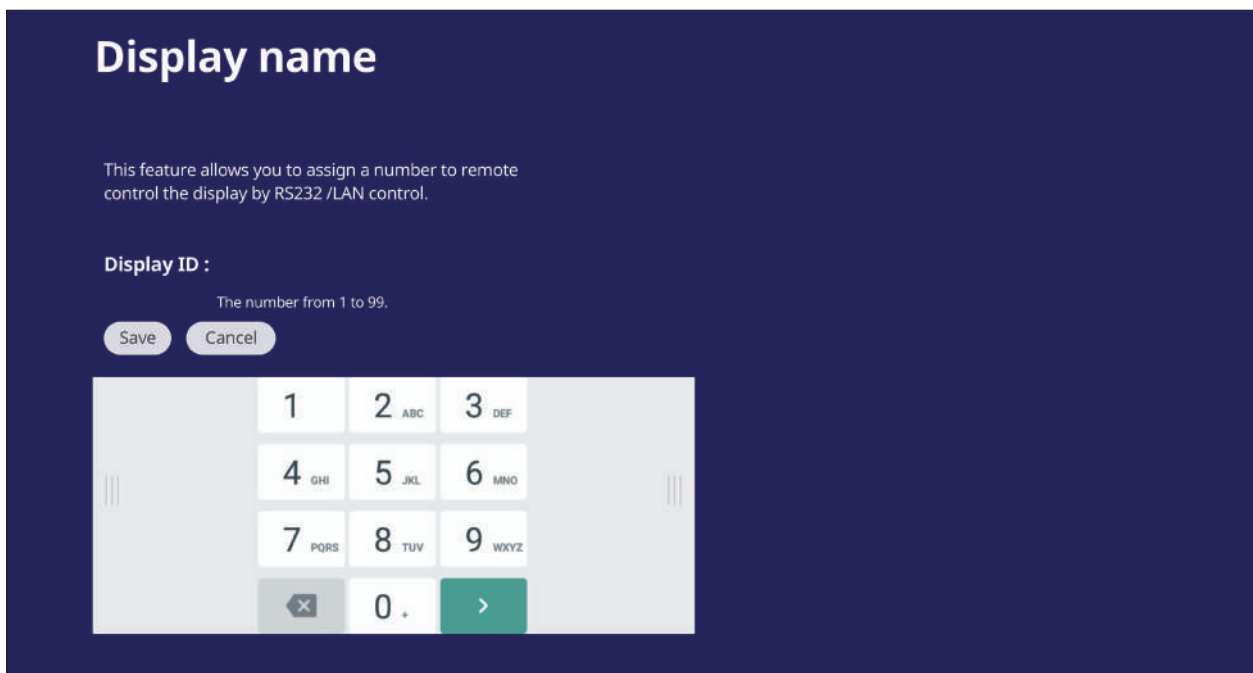

OPMERKING: De display-ID is voor gebruikers van RS-232 en het bereik is 01~99.

Security (Veiligheid)

Controleer de instellingen voor **Certificate (Certificaat)**, opslag van **Trusted Credential (Vertrouwd certificaat)** en installatie van **Unknown sources (Onbekende bronnen)**.

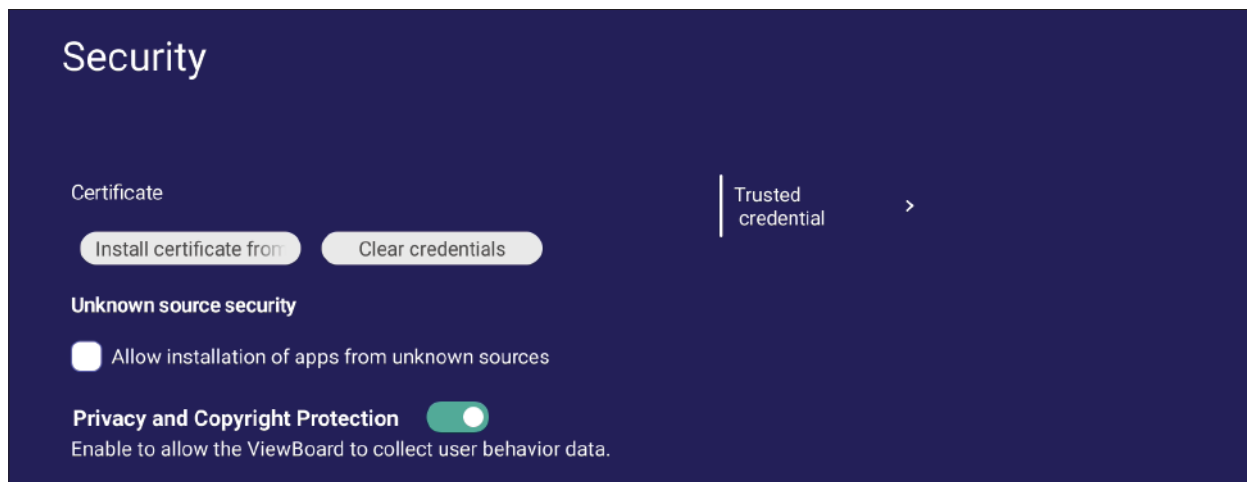

- Tik op **Install certificate from storage (Certificaat installeren uit opslag)** voor het toevoegen van aanvullende certificaten.

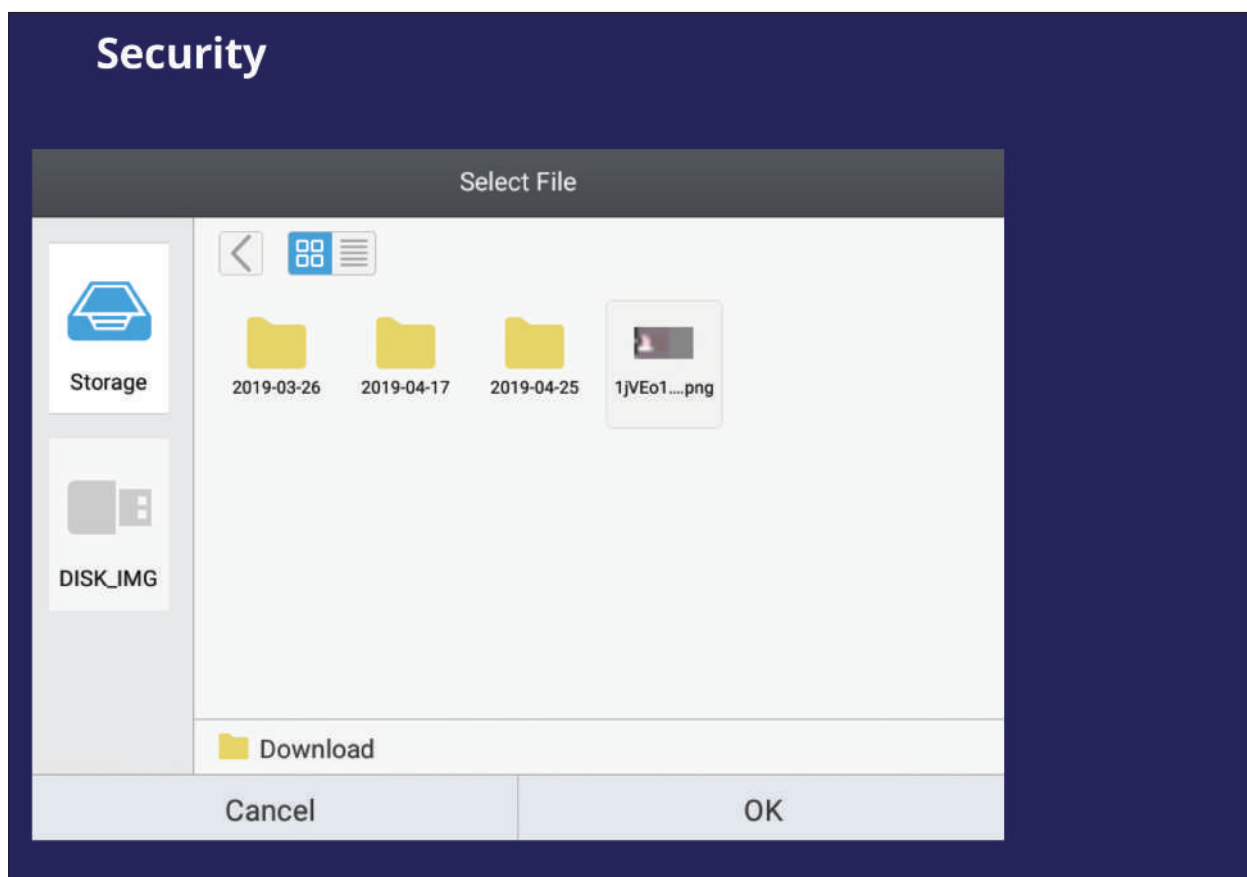

- Door het selecteren van **Clear Credentials (Certificaten wissen)** worden alle handmatig geïnstalleerde certificaten verwijderd.

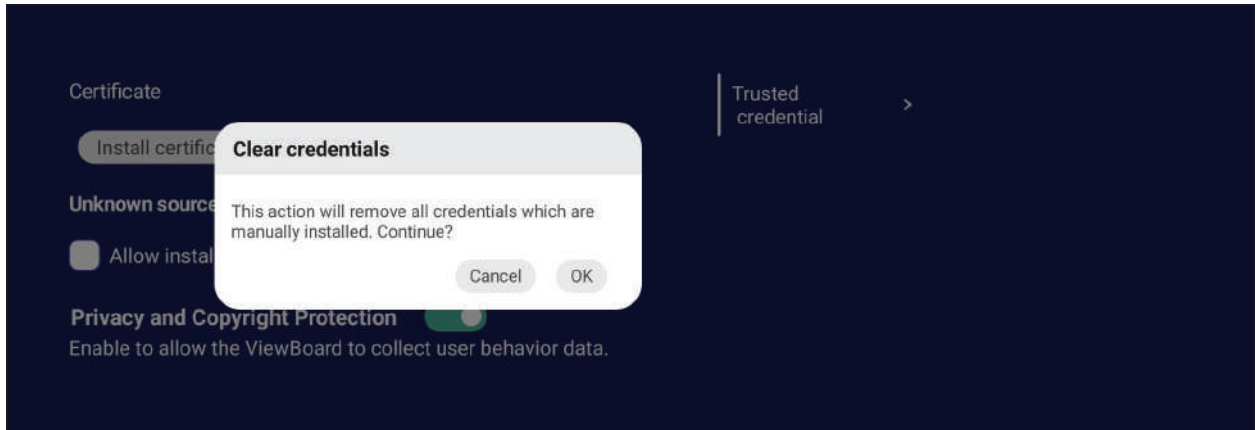

OPMERKING: Vooraf opgeladen certificaten kunnen niet worden gewist.

- Onder **Trusted Credentials (Vertrouwde certificaten)** bekijkt en bewerkt u alle vertrouwde en geïnstalleerde CA-certificaten.

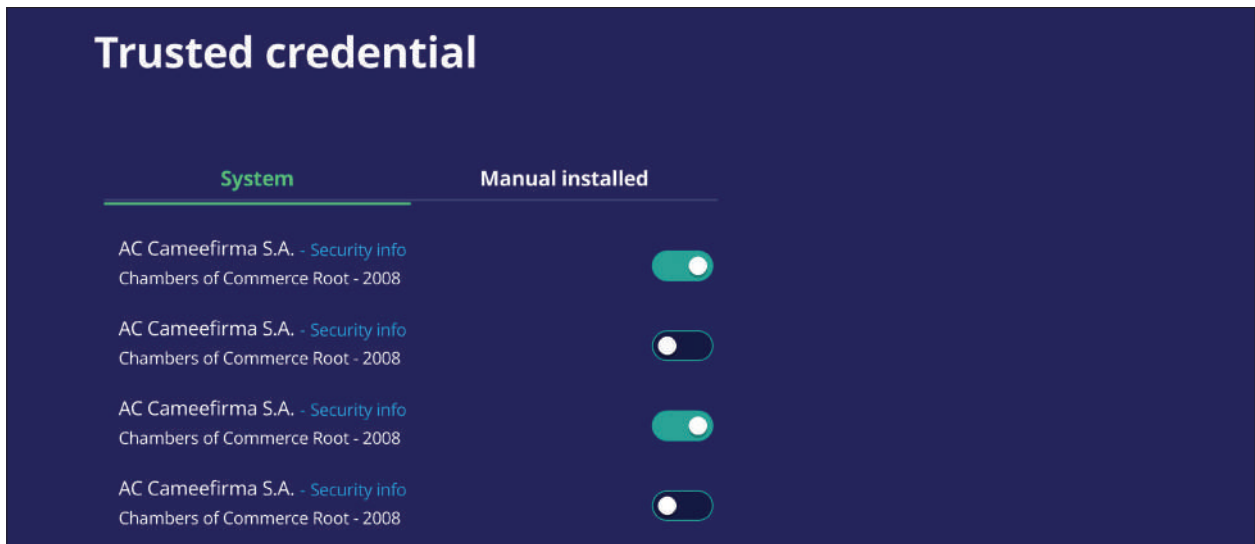

- Door te tikken op een certificaat wordt meer gedetailleerde informatie gegeven.

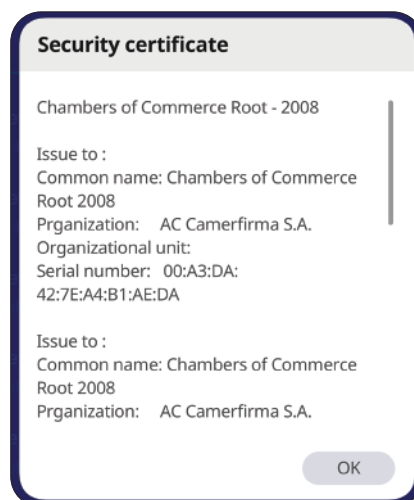

- Sta de installatie van toepassingen van onbekende bronnen toe door het selecteren van het vakje onder **Unknown source security (Beveiliging onbekende bron)**.

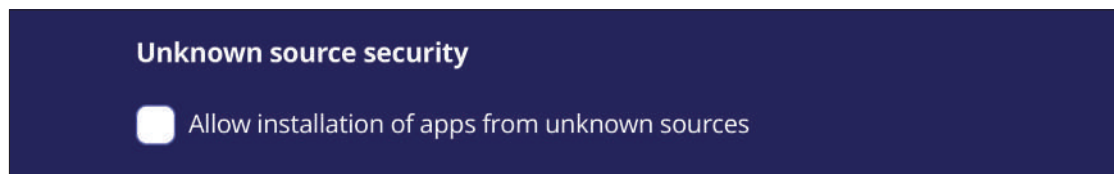

OPMERKING: Het is mogelijk dat toepassingen van onbekende bron niet compatibel zijn of niet goed werken.

System Update (Systeemupdate)

Het ViewBoard zoekt automatisch naar software-updates wanneer er een verbinding met het internet (OTA) tot stand komt. Met slechts één klik kunnen gebruikers hun versie van ViewBoard-software bijwerken.

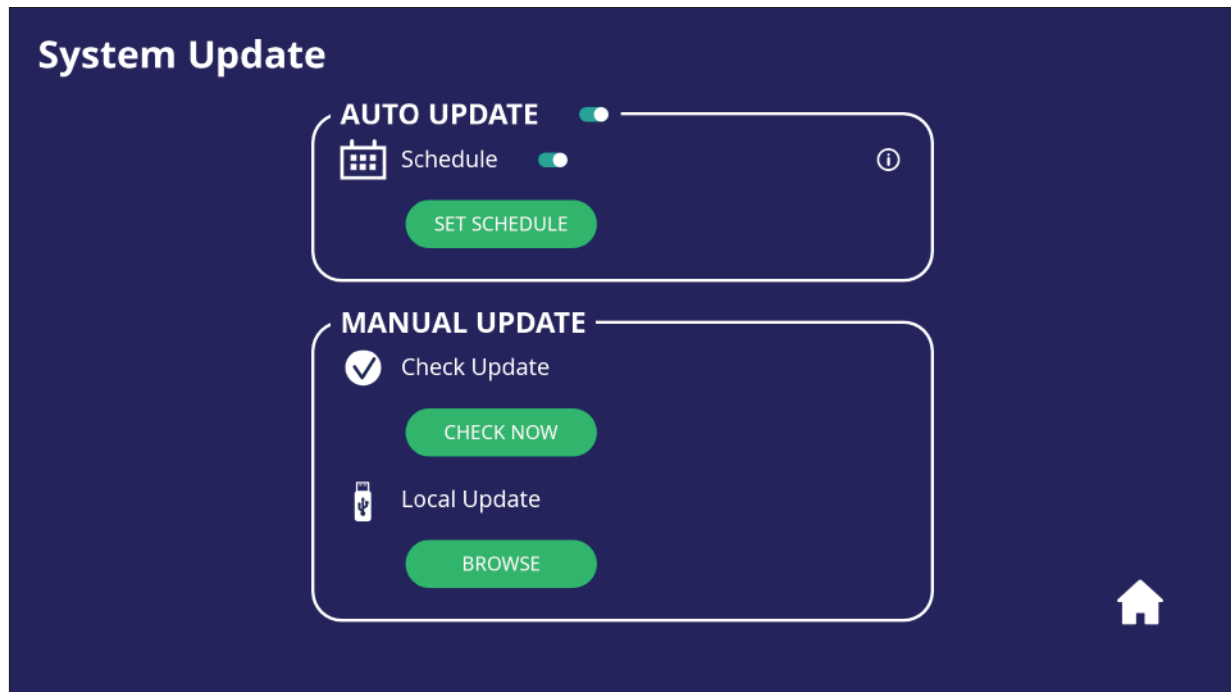

Item	Beschrijving
System Update (Automatische update)	Wanneer de display uit is, controleert het systeem automatisch op een nieuwe versie. Als een nieuwe versie wordt gevonden, wordt systeem automatisch bijgewerkt. Wanneer de update gereed is, wordt het systeem uitgeschakeld.
Schedule (Schema)	Stel de updatetijd in.
Manual Update (Handmatige update)	Werk de software handmatig bij.

About Device (Over het apparaat)

Geef informatie van ingebedde speler, **Legal information (Juridische informatie)** en **Asset Tagging (Tagging activa)** weer.



- Door het selecteren van **Edit (Bewerken)** kan de informatie van de activa worden aangepast.

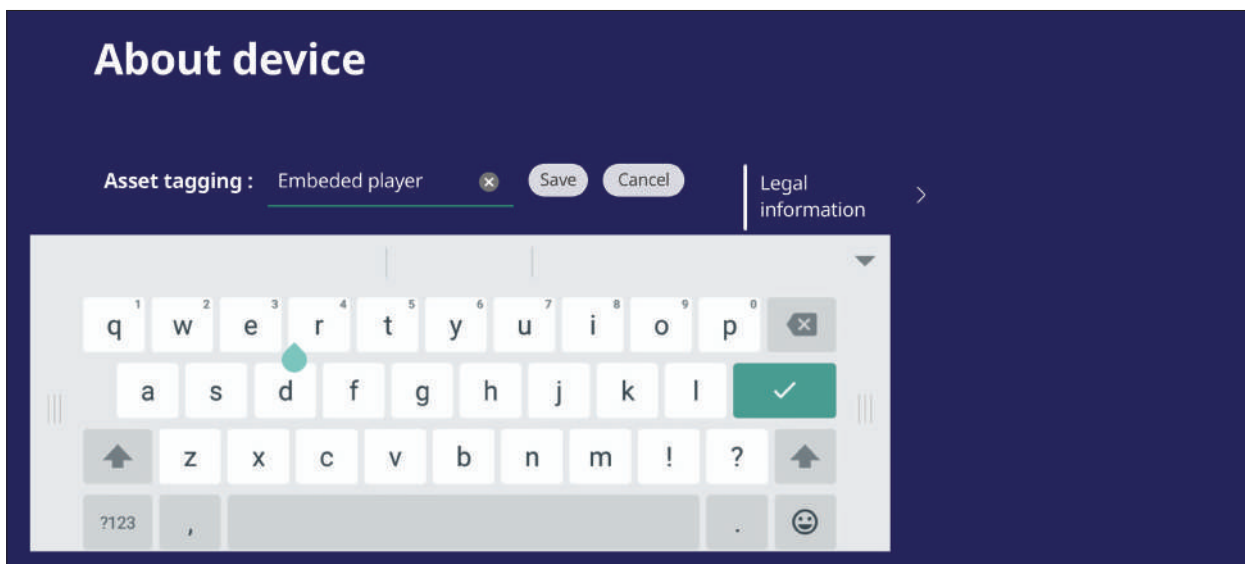

- Tik op **Legal information (Juridische informatie)** voor het controleren van open source-licenties.

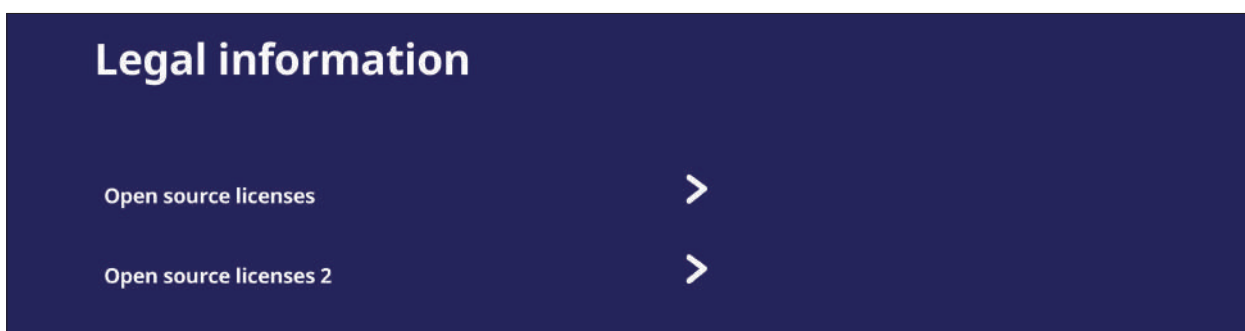

Ingebedde toepassingen en instellingen

Air Class

Laat quizvragen zien op het ViewBoard en laat toe dat tot 30 gebruikers deze te simultaan beantwoorden vanop afstand. Het ViewBoard zal de resultaten opslaan voor elk toestel dat wordt gebruikt, of het nu om enkelvoudige of om multiple choice vragen gaat.

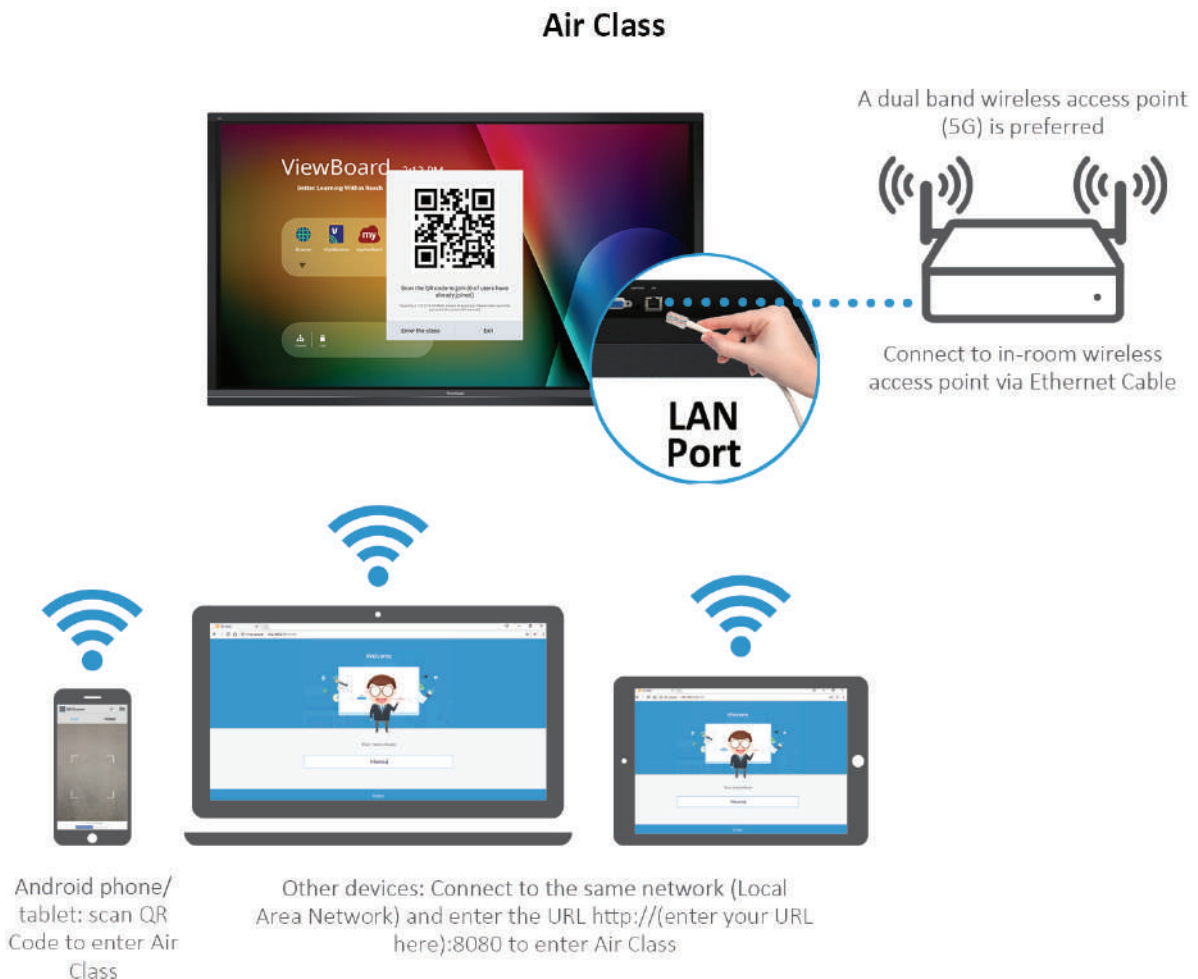

Netwerkinformatie

- PC (Windows/Mac/Chromebook) en tablet/mobiele(iOS/Android)-apparaten, en ook het ViewBoard moeten aan hetzelfde subnet van het LAN-netwerk zijn verbonden.
- Poorten: TCP 8080

Air Class starten:

1. Tik op het activeringspictogram van de werkbalk en selecteer het pictogram Meer tools. Selecteer vervolgens het Air Class-pictogram.
2. Selecteer **Enter the class (De klasse invoeren)**.

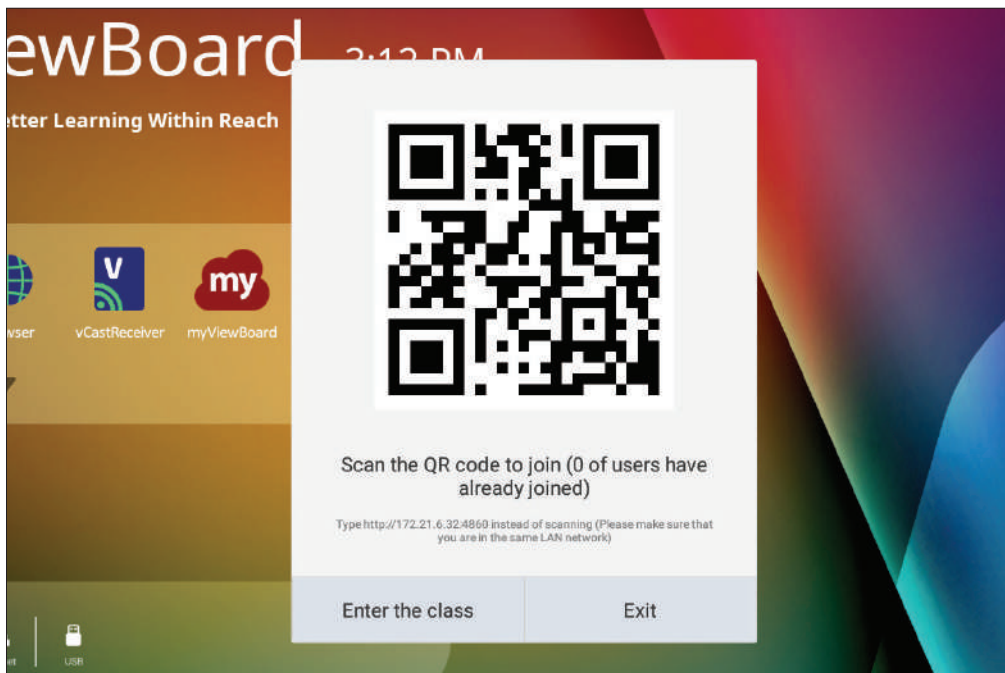

3. Kies uit de beschikbare interactieve functies onderaan het scherm.

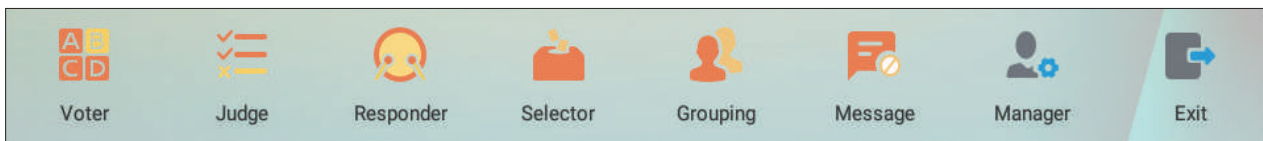

Item	Beschrijving
	Stemapparaat Enkele of multiple choice vragen.
	Beoordelen Waar/Onwaar-vragen.
	Responder Race om als eerste te beantwoorden.
	Selectieknop Selecteer willekeurig een deelnemer.
	Groeperen Wijs deelnemers toe aan groepen.
	Boodschap Deelnemers toestaan/weigeren om direct een bericht te sturen naar het ViewBoard.
	Manager Voeg deelnemers toe.
	Afsluiten Air Class afsluiten.

Stemapparaat

1. Selecteer het pictogram **Single choice (Enkele keuze)** of **Multiple choice (Meerkeuze)** om het verkozen antwoordtype te kiezen.



2. Tik op **BEGIN VOTING (STEMMEN BEGINNEN)** om de deelnemers te laten beginnen.

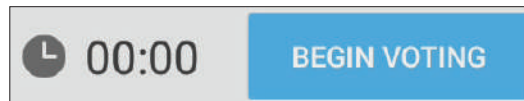

3. Wanneer de deelnemers klaar zijn en drukken op **OK**, zal het ViewBoard de naam van de deelnemer op het scherm laten zien.

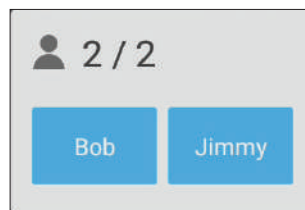

4. Tik op **FINISH VOTING (STEMMEN VOLTOOIEN)** om de quiz te sluiten.

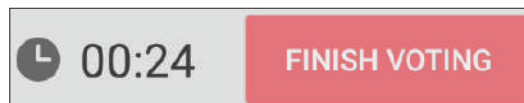

5. De 'Antwoordstatistieken' van de deelnemers worden weergegeven.



6. Kies het juiste antwoord om de juiste verhouding weer te geven.

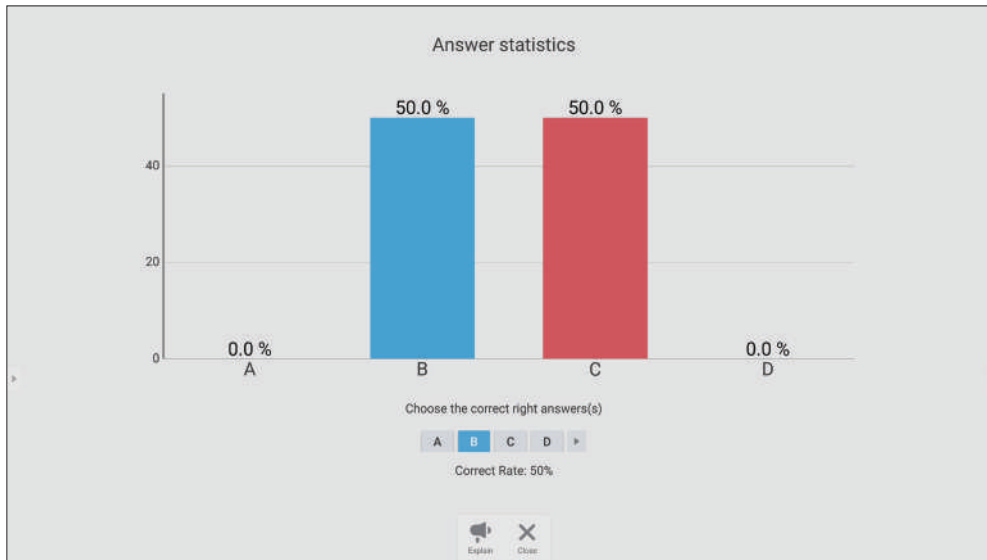

7. Klik op het pictogram Toelichten () om het onderwerp verder te analyseren.

The image shows a digital whiteboard interface. At the top, the equation $2 \times 3 =$ is written in white. Below it are four multiple-choice options: A. 7, B. 6, C. 9, and D. 4. The numbers 7, 6, and 9 are written in yellow, while 4 is in white. On the left side, there is a vertical toolbar with various drawing and editing tools. At the bottom, there is a control panel with icons for "Voter", "Judge", "Responder", "Selector", "Message", "Manager", and "Exit". In the bottom right corner, there is a small inset window titled "Answer statistics" which shows a bar chart identical to the one in step 6, with 50.0% for B and C, and 0.0% for A and D.

Beoordelen

1. Tik op **BEGIN VOTING (STEMMEN BEGINNEN)** om de deelnemers te laten beginnen aan een Waar/Onwaar-vragenlijst.

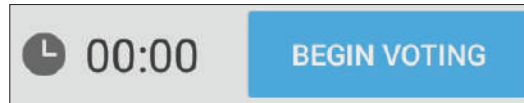

2. Wanneer de deelnemers klaar zijn en drukken op **OK**, zal het ViewBoard de naam van de deelnemer op het scherm laten zien.

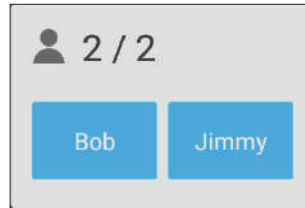

3. Tik op **FINISH VOTING (STEMMEN VOLTOOIEN)** om de quiz te sluiten.

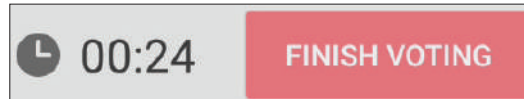

4. Vervolgens worden de 'Antwoordstatistieken' van de deelnemers weergegeven.



5. Kies het juiste antwoord om de juiste verhouding weer te geven.



6. Klik op het pictogram Toelichten () om het onderwerp verder te analyseren.

$7 + 11 = 17$

T F
T F

Answer statistics

Answer	Percentage
true	50.0%
false	50.0%

Whiteboard interface includes a toolbar on the left with various drawing tools and a bottom navigation bar with icons for Voter, Judge, Responder, Selector, Message, Manager, and Exit.

Responder

Deelnemers racen om hun antwoord te selecteren en tikken op **OK** om hun antwoord in te dienen.

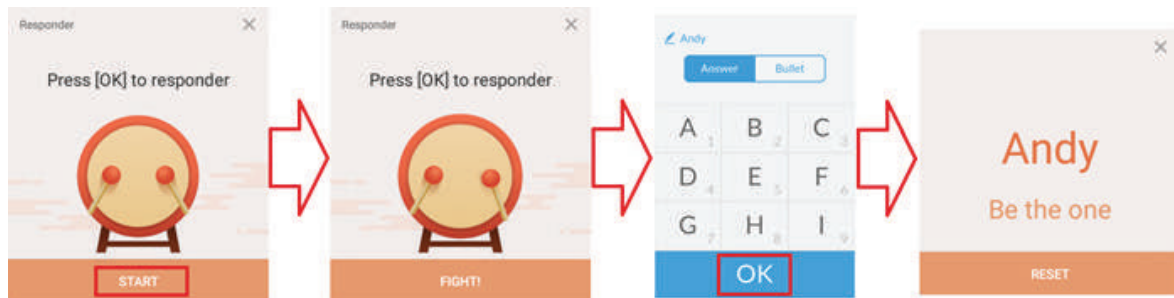

Selectieknop

1. Selecteer het “Selectieknop”-pictogram:
2. Stel het aantal te selecteren deelnemers in.

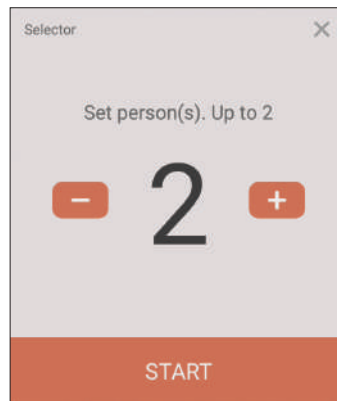

OPMERKING: Het aantal deelnemers dat kan worden geselecteerd, is gebaseerd op het totaal aantal deelnemers.

3. Tik op **START** om de willekeurige selectie te starten.

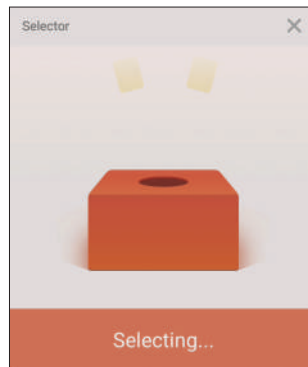

4. De naam van de geselecteerde deelnemer wordt dan weergegeven.

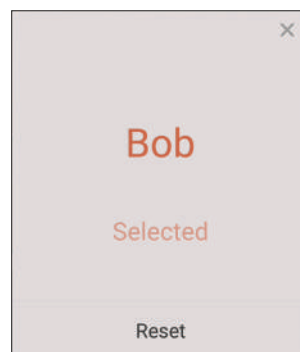

Groeperen

Selecteer het pictogram om deelnemers toe te wijzen aan groepen.

Boodschap

Berichten toestaan:

1. Klik op het pictogram “Bericht” om de functie in te schakelen.
2. Deelnemers selecteren **Bericht** om de meldingsinterface te wijzigen.

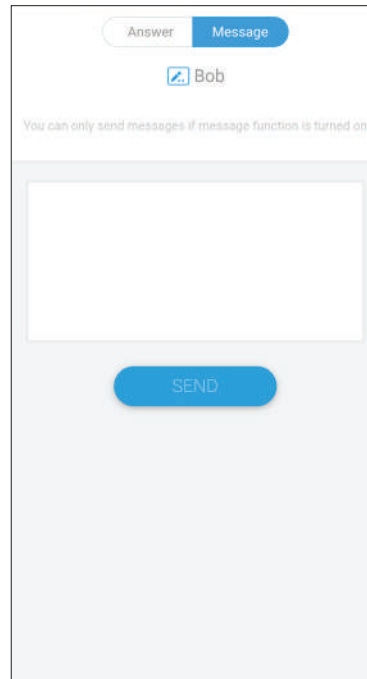
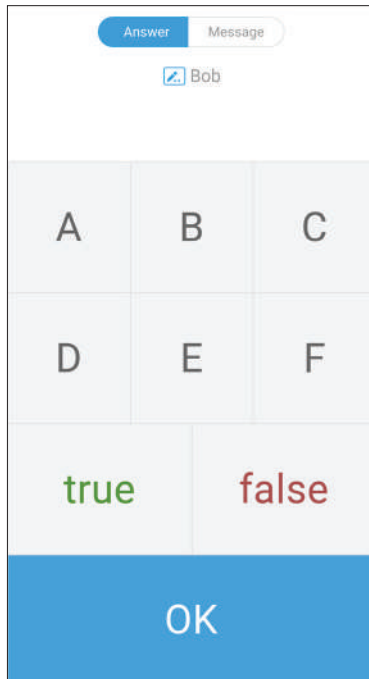

3. Deelnemers voeren hun bericht in en selecteren vervolgens **SEND (VERZENDEN)**.

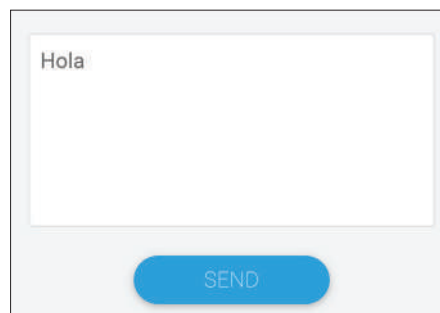

4. Het bericht zal verschijnen bovenaan het ViewBoard.

Manager

Selecteer het pictogram om meer deelnemers in de groep op te nemen.

Afsluiten

Kies dit om de Air Class-interface te verlaten.

myViewBoard Display

Schermen draadloos spiegelen naar een groter scherm.



Voor het delen van een scherm met een ViewBoard met myViewBoard Display:

1. Open myViewBoard Display op de ViewBoard waarmee u uw scherm wilt delen.
2. Ga op het apparaat waarvan u het scherm wilt delen naar: <https://myviewboard.com/display>.
3. Voer de **Display Code (Weergavecode)** en het **One Time Password (Eenmalige wachtwoord)** in voor de ViewBoard waarmee u wilt delen.

OPMERKING: Denk eraan dat het wachtwoord om de 30 seconden wordt vernieuwd.

myViewBoard Live

Stream whiteboarding-sessies.

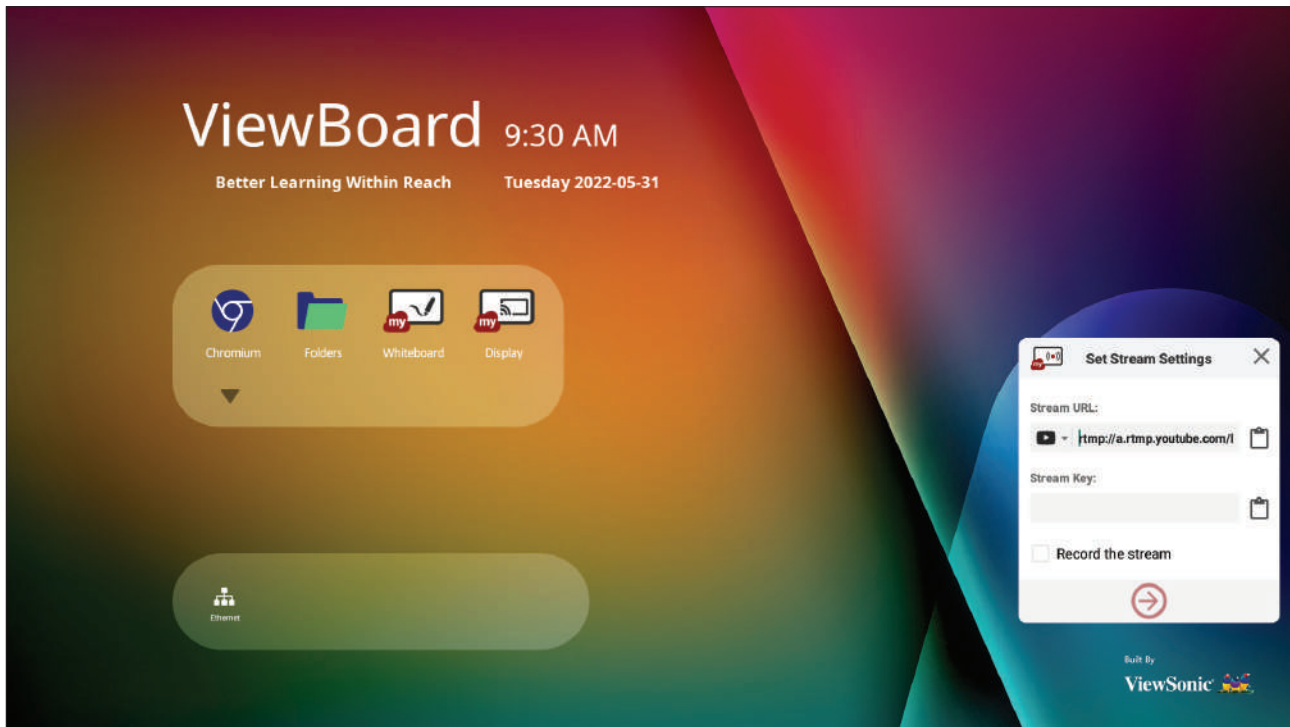

Een **Stream URL (Stream-URL)** en een **Stream Key (Stream-sleutel)** zijn nodig om te beginnen met live streaming. De **Stream URL (Stream-URL)** wordt automatisch getoond na het selecteren van de streaming-service in myViewBoard Live.

OPMERKING: De **Stream Key (Stream-sleutel)** is afkomstig van de gekozen streaming-service.

Op myViewBoard Live:

1. Start myViewBoard Live.
2. Voer de vereiste informatie in.
3. Selecteer het selectievakje **Record the stream (De stream opnemen)** voor het opnemen van een kopie van de stream naar de ViewBoard (indien van toepassing).
4. Tik op het pijlpictogram om de stream te starten.

Op het dashboard van de gekozen streaming-service:

1. Verifieer dat het de stream met succes kan ontvangen.
2. Om de stream te stoppen, zoekt en klikt u op de knop 'Stream eindigen' op het dashboard van de gekozen service.

OPMERKING: Ga voor meer informatie over myViewBoard Live naar: https://wiki.myviewboard.com/MyViewBoard_Live.

myViewBoard Manager

Extern beheren van meerdere installaties van ViewSonic-apparaten.

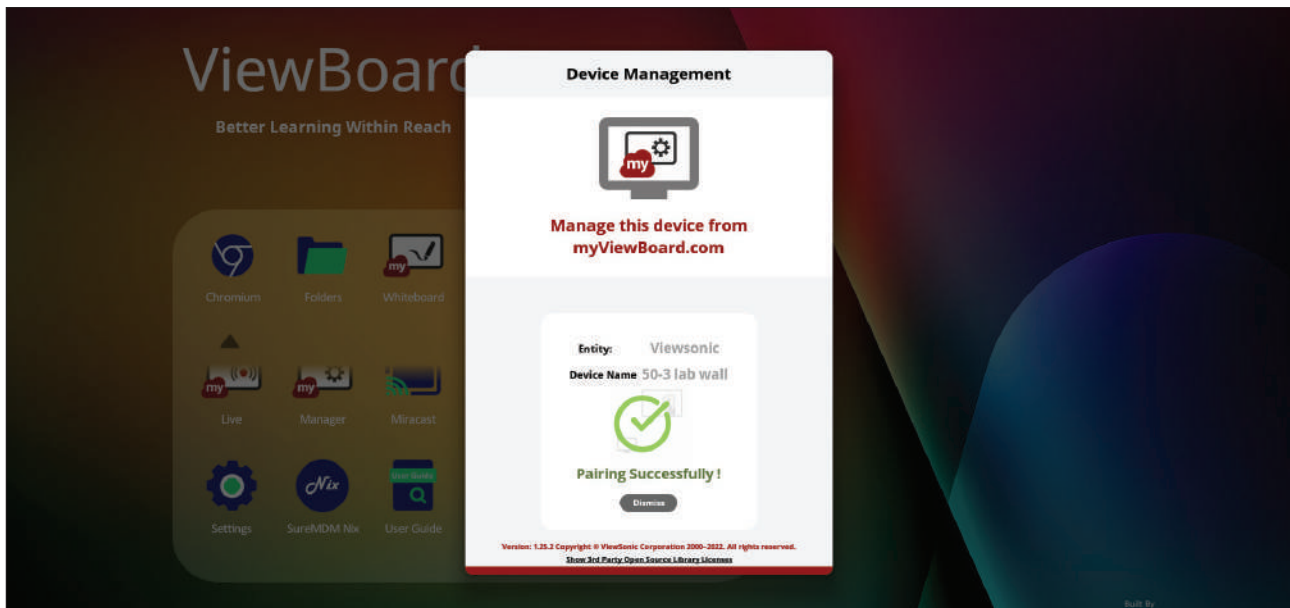

Wanneer apparaten zijn ingesteld en myViewBoard Manager hebben geïnstalleerd, kunnen ze worden toegevoegd aan de entiteit en extern worden beheerd vanuit de Manager-webtoepassing.

OPMERKING: Alleen beschikbaar voor entiteitsbeheerders vanaf myviewboard.com na aanmelden.

Een apparaten toevoegen

Op het te beheren apparaat:

1. Download en installeer myViewBoard Manager.
2. Open myViewBoard Manager en noteer de weergegeven PIN van 6 cijfers.

In de myViewBoard Manager-webtoepassing op myviewboard.com:

1. Klik op **Add Device (Apparaat toevoegen)**.
2. Voer de eerder verkregen PIN van 6 cijfers in.
3. Geef het apparaat een naam (indien van toepassing).
4. Klik op **Add (Toevoegen)**.

OPMERKING: Ga voor meer informatie over myViewBoard Manager naar: https://wiki.myviewboard.com/MyViewBoard_Manager.

myViewBoard Record

Leg alles dat wordt weergegeven op het scherm vast in videoformaat.



Voor het starten van de toepassing voor schermopname:

1. Selecteer het pictogram myViewBoard Record in de toepassingslade.
2. Selecteer de gewenste opnameconfiguraties.

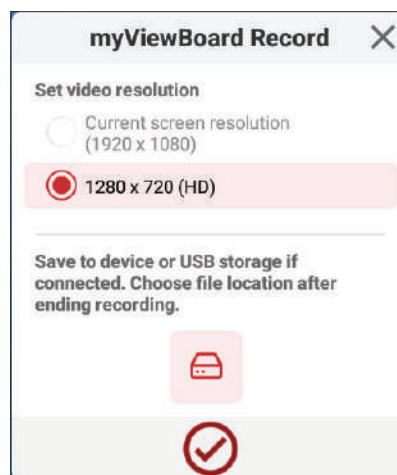

3. Tik op het vinkje en drie (3) seconden aftellen begint. Schermopname begint onmiddellijk na het aftellen.
4. Na het stoppen van de opname, kunt u een voorbeeld van de video bekijken, het opslaan of verwijderen.

myViewBoard Whiteboard

Een digitale whiteboarding-toepassing.

OPMERKING: Ga voor meer informatie over myViewBoard Whiteboard naar: https://wiki.myviewboard.com/Whiteboard_for_Android.

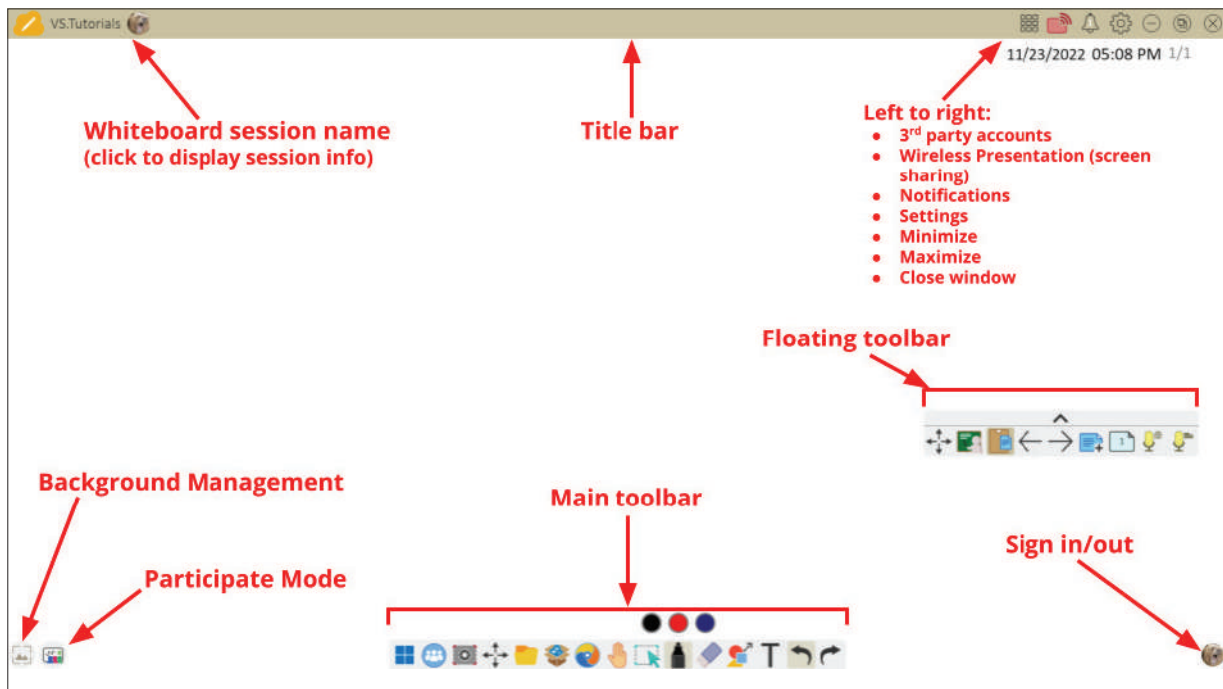

Zwevende werkbalk

	Item	Beschrijving
	Verplaatsen	Verplaats de zwevende werkbalk.
	Huidige modus	Wissel tussen voorstellings- en voorbereidingsmodus.
	Plakken vanuit klembord	Plaats de huidige inhoud van het klembord op het doek.
	Vorige pagina	Ga naar de vorige pagina (als het doek meerdere pagina's heeft).
	Volgende pagina	Ga naar de volgende pagina (als het doek meerdere pagina's heeft).
	Nieuwe pagina	Voeg een canvas toe.
	Pagina's in Whiteboard	Pagina's aanmaken, herschikken, kopiëren en verwijderen.

Hoofdwerkbalk

Item		Beschrijving
	Scherms vastleggen	Screenshot, video- en audio-opname.
	Verplaatsen	Kies en hou vast om de werkbalk te verplaatsen naar links, naar rechts of naar onderaan het scherm.
	Bestand	Whiteboardbestanden openen, opslaan, exporteren en afdrukken.
	Magic Box	Hulpmiddelen importeren (beeld, video, audio, enz.) naar het bord
	Ingebedde browser	Open de ingebouwde browser voor toegang tot internetbronnen, die op het doek kunnen worden gesleept.
	Oneindig doek	Sleep om het doek te verplaatsen. Gebruik twee handen om in/uit te zoomen. Selecteer opnieuw voor een overzicht.
	Selectie	Selecteer objecten, tekst en andere elementen op het doek.
	Pen	Schrijftools en aanpassingsopties.
	Gum	Gum objecten of wis de pagina.
	Vormen en lijnen	Teken vormen, pijlen en voeg tabellen toe.
	Tekst en handschrift	Voeg een tekstvakje toe.
	Ongedaan maken	Hiermee wordt de vorige actie ongedaan gemaakt.
	Opnieuw doen	Hiermee wordt de vorige actie opnieuw uitgevoerd.

Achtergrondbeheer

Item		Beschrijving
	Aanmelden	Meld aan bij een myViewBoard-account.
	Achtergrond- beheer	Wijzig de achtergrond van het doek.
	Instelling FollowMe	Geef aangepaste afbeeldingen weer die zijn geüpload naar een account bij cloud-opslag.
	Kleurenpalet	Kies uit effen of verloopkleuren als achtergrond.
	Voraf geïnstalleerd	Kies achtergronden die vooraf geïnstalleerd worden geleverd met Whiteboard.
	myViewBoard Originals	Geef originele inhoud Weer die is aangemaakt door myViewBoard.
	Lokale harde schijf	Afbeeldingen van de lokale harde schijf gebruiken.

vCast

Werken met ViewBoard® Cast-software, de CastReceiver-toepassing, stelt het ViewBoard® in staat om laptopschermen van vCastSender (Windows/Mac/Chrome) en mobiele gebruiksschermen (iOS/Android) foto's, video's, commentaren en camera's te ontvangen.

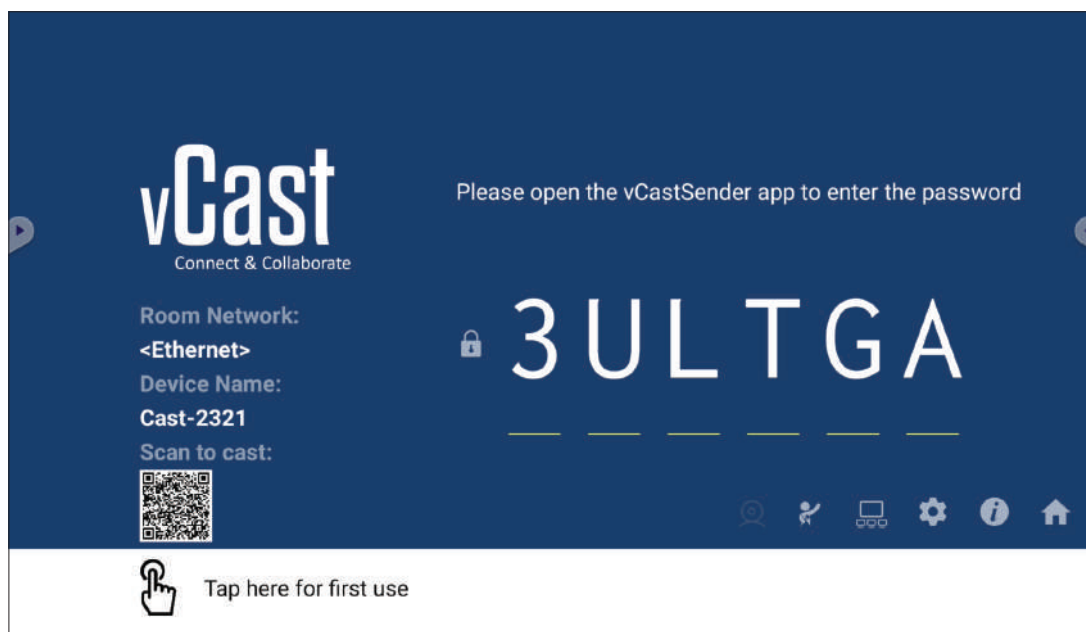

Netwerkinformatie

- ViewBoard® Cast-software, laptops, en mobiele apparaten kunnen zowel verbinden met hetzelfde subnet als over het subnet door de pincode op het scherm in te voeren.
- Verbonden apparaten worden weergegeven onder **Device List (Lijst met apparaten)** op dezelfde subnetverbinding.
- Als het apparaat niet wordt weergegeven onder **Device List (Lijst met apparaten)**, moeten gebruikers de pincode op het scherm intypen.
- **Poorten:**
 - » TCP 56789, 25123, 8121 & 8000 (Controleren berichtenpoort en audio-overdracht klantapparaat)
 - » TCP 8600 (BYOM)
 - » TCP 53000 (Scherm delen vragen)
 - » TCP 52020 (Bediening omkeren)
 - » TCP 52025 (Bediening omkeren voor ViewBoard Cast-knop)
 - » TCP 52030 (Statussynchronisatie)
 - » TCP 52040 (Moderatormodus)
 - » UDP 48689, 25123 (Apparaat zoeken en uitzenden en audio-overdracht klantapparaat)
 - » UDP 5353 (Multicast zoeken apparaatprotocol)
- **Poort en DNS voor activering:**
 - » Poort: 443
 - » DNS: <https://vcastactivate.viewsonic.com>
- **OTA-service**
 - » Serverpoort: TCP 443
 - » Server FQDN-naam: <https://vcastupdate.viewsonic.com>

Instellingen weergavegroep

Voor het aanpassen van de instellingen weergavegroep, selecteert u het pictogram Weergavegroep (🖥️) in de hoek rechtsonder van het scherm.

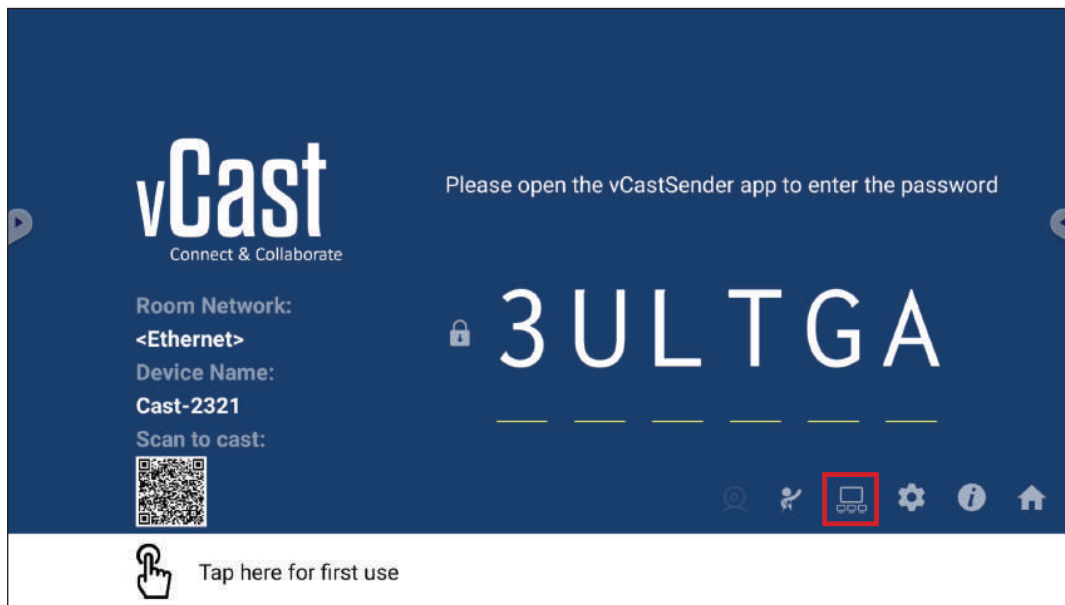

1. Schakel “Weergavegroep in-/uitschakelen” AAN om de functie Weergavegroep in te schakelen.

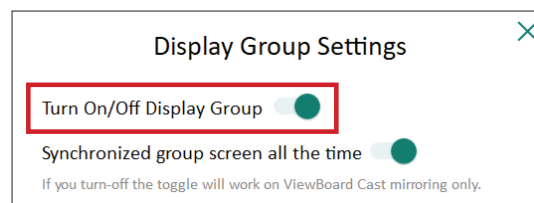

OPMERKING: Overige vooraf geïnstalleerde ViewBoard Cast-apparaten in hetzelfde netwerk worden vermeld.

2. Selecteer de apparaten die u wilt laten deelnemen aan de weergavegroep en selecteer **OK** om de instellingen op te slaan.

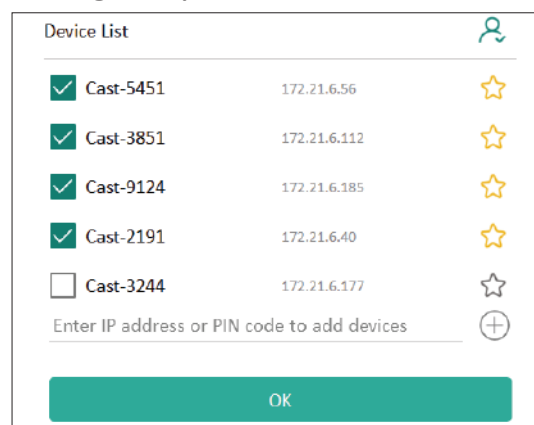

OPMERKING:

- Als de apparaten die u wilt groeperen niet worden vermeld, kunt u hun desbetreffende IP-adres of verbindende pincode invoeren.
- De limiet voor maximaal aantal apparaten van de weergavegroep is zes apparaten.

3. Als u vaak verbinding maakt met hetzelfde apparaat, kunt u het pictogram Ster (★) naast het apparaat selecteren om het toe te voegen aan uw lijst met vaak verbonden apparaten, “Mijn lijst met apparaten in groep”, voor gemakkelijkere configuratie en beheer van weergavegroep.

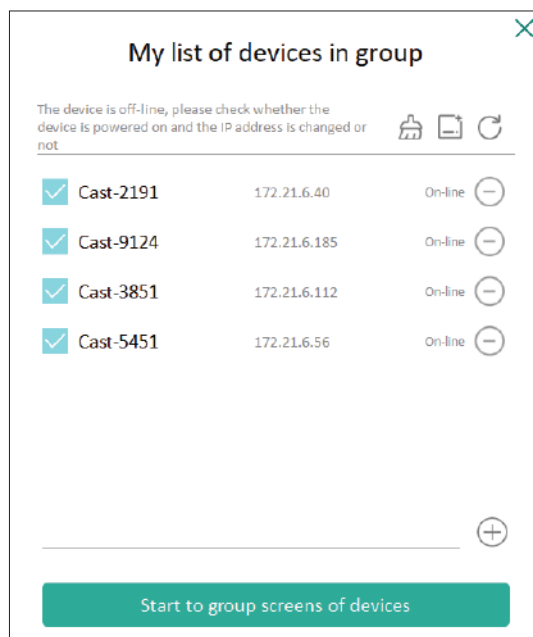

Synchronized Group Screen All the Time (Altijd gesynchroniseerd groepsschermb)

Wanneer de functie “Altijd gesynchroniseerd groepsschermb” AAN is geschakeld, geeft het voortdurend een gesynchroniseerd groepsschermb weer. Als het UIT is geschakeld, werkt het alleen op vCast spiegelen.

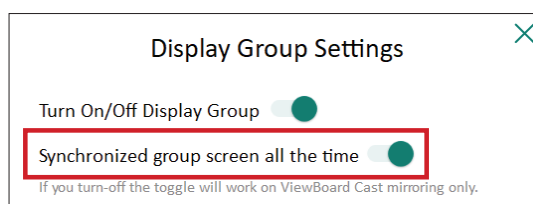

OPMERKING: Selecteer eerst de te groeperen apparaten, en schakel vervolgens de functie “Altijd gesynchroniseerd groepsschermb” AAN om onderbreking te vermijden.

Een scherm delen met een weergavegroep (Een teveel casten)

Na het bevestigen van de bovenstaande instellingen, kunt u uw scherm delen met de hoofddisplay, en de gegroepeerde klantapparaten worden dan gesynchroniseerd met uw scherm.



Moderatormodus

Met de Moderatormodus kan de moderator de controle nemen over de apparaten verbonden met de ViewBoard of display. Om naar de Moderatormodus te gaan, selecteert u het pictogram Moderatormodus (👤) in de hoek rechtsonder van het scherm.

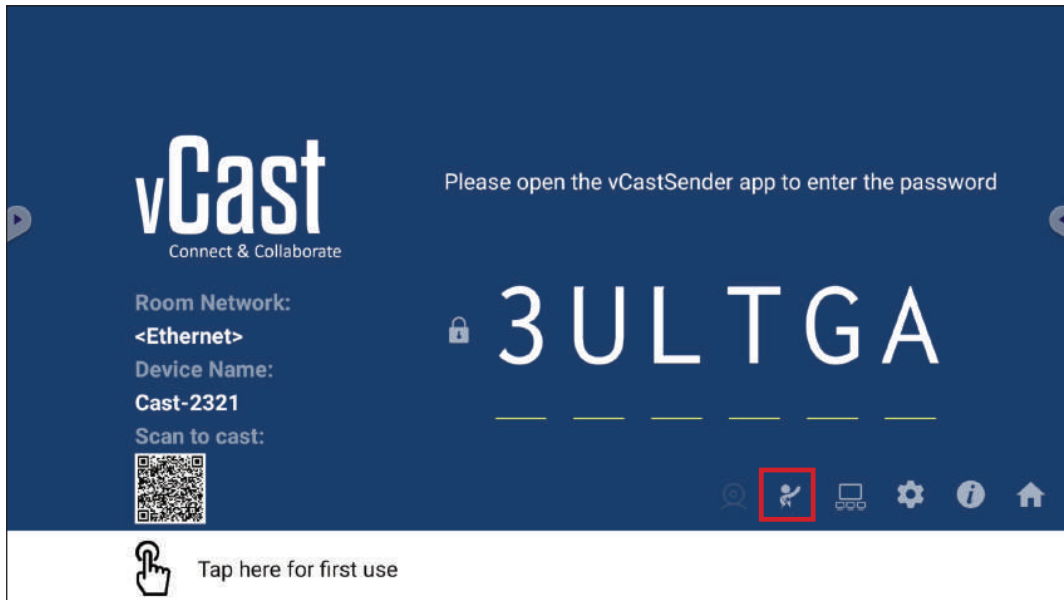

Indien ingeschakeld kan de moderator een lijst met alle verbonden schermen bekijken in het linker zwevende venster en kan een voorbeeld bekijken van het scherm van elke deelnemer en vervolgens het scherm van een van de deelnemers selecteren en casten op het hoofdscherm of de presentatie van de ViewBoard of de display. De moderator kan tevens het scherm van elke deelnemer regelen, annoteren op de ViewBoard of display en ongewenste deelnemers verwijderen door het afsluipictogram (X) te selecteren.



Uitzenden

Indien ingeschakeld wordt het scherm van de ViewBoard uitgezonden naar alle verbonden schermen van de deelnemers tegelijk. De deelnemers kunnen de inhoud van de presentatie alleen bekijken tot de moderator de functie Uitzenden uitschakelt.

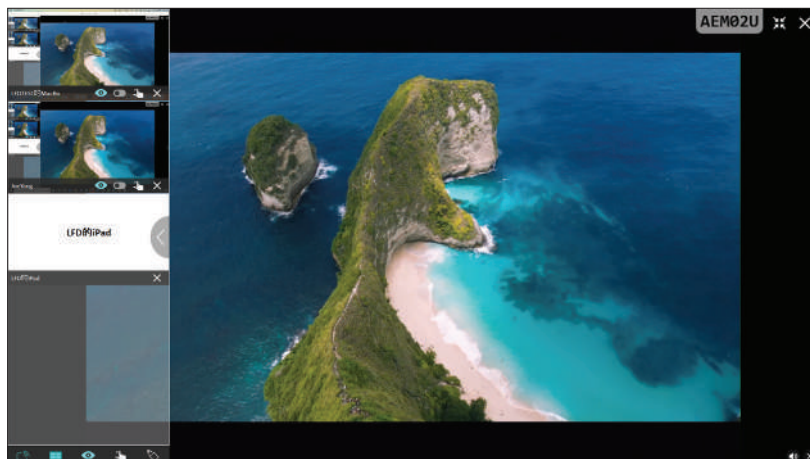

Meerdere schermen delen

vCast is standaard ingesteld op toestaan van meerdere schermen delen, maar kan ook worden ingesteld op enkel scherm delen. Hiervoor kan de moderator het pictogram Meerdere schermen delen selecteren om over te schakelen naar enkel scherm delen.

Scherm Voorbeeldweergave

vCast is standaard ingesteld om de moderator een voorbeeldweergave van de inhoud van het scherm van de deelnemer te laten bekijken voorafgaand aan het delen met de ViewBoard. Door het selecteren van het pictogram Scherm Voorbeeldweergave kan de moderator overschakelen naar het zien van alleen de naam van de deelnemer.

Aanraken

Deelnemers kunnen standaard aanraken gebruiken voor samenwerking na verbinden. De moderator kan de aanraakfunctie van een deelnemer in-/uitschakelen door het selecteren van het aanraakpictogram in zijn/haar venster.

OPMERKING:

- Moderatormodus wordt ondersteund op alle vCastSender- en AirPlay-apparaten, maar mobiele apparaten zijn beperkt tot een functie "Voorbeeldweergave". Mobiele Android-apparaten kunnen bovendien niet zonder geluid casten.
- Bij het casten van uw Windows/Mac/Chrome-scherm op een ViewBoard of display, wordt de geselecteerde volledig scherm-eenheid niet terug uitgezonden naar uw apparaat om herhaald scherm casten te vermijden.

- De actieve presentator kan de schermen van elk van de deelnemers aanraken om casting-apparaten op afstand te bedienen.
- Het aantal presentatoren van meerdere schermen op het scherm hangt af van de prestaties van uw Windows CPU-processor en routerspecificaties.

Casten vanaf Windows-, MacBook- en Chrome-apparaten

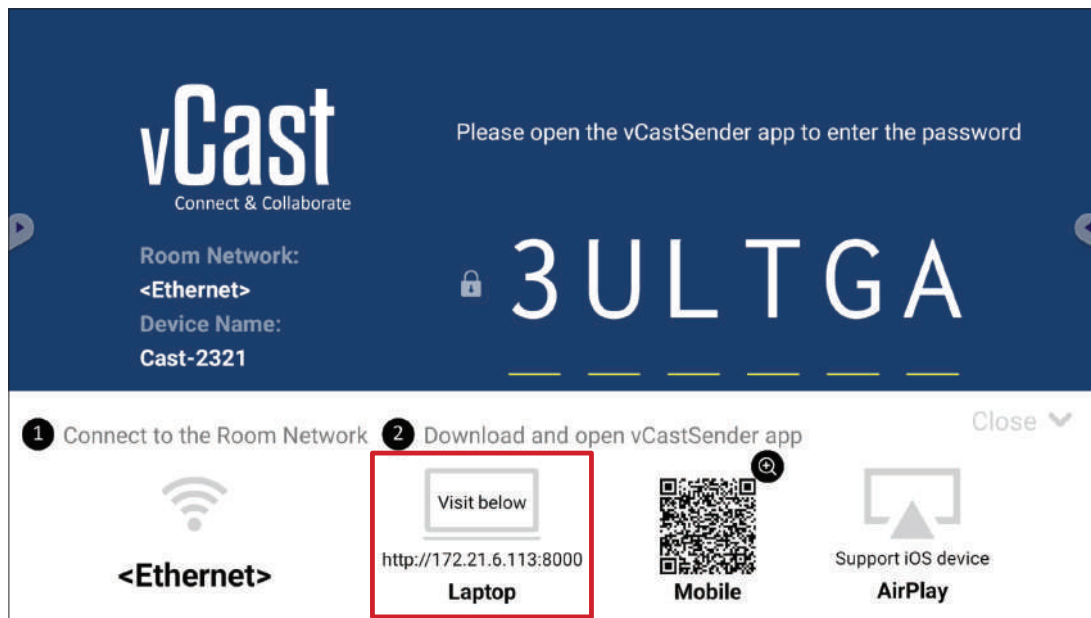

1. Zorg ervoor dat het klantapparaat (bijv. laptop) is verbonden met hetzelfde netwerk als de ViewBoard.

OPMERKING: De netwerknaam kan worden gevonden onder **Room Network (Netwerk ruimte)**.

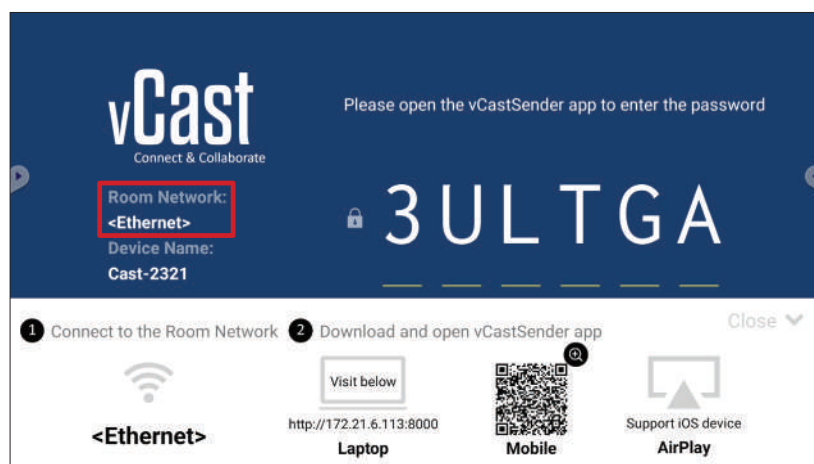

2. Ga op het klantapparaat naar het adres dat weergegeven wordt op de ViewBoard om de vCastSender-toepassing te downloaden en te installeren.
3. Na installeren start u de vCastSender-toepassing.
4. Om verbinding te maken met de ViewBoard, voert u de pincode in en klikt u op OK.

OPMERKING: De PIN code (Pincode) kan als hieronder gemarkeerd worden gevonden:

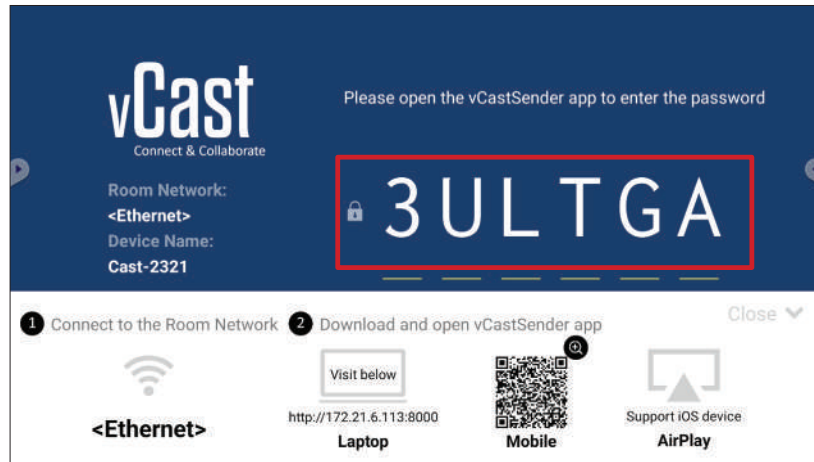

5. U kunt bovendien verbinding maken met de ViewBoard door te klikken op **Device List (Lijst met apparaten)** en vervolgens de vermelde **Device Name (Apparaatnaam)**.

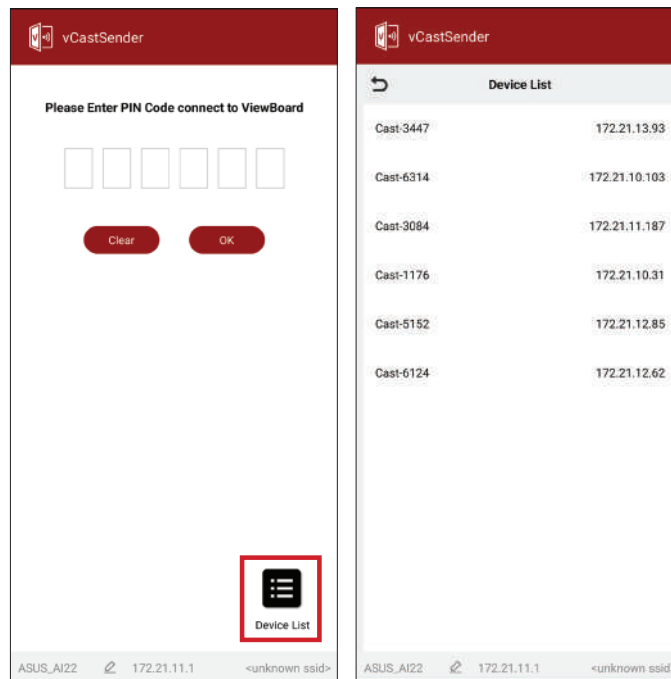

OPMERKING: De Device Name (Apparaatnaam) kan als hieronder gemarkeerd worden gevonden:

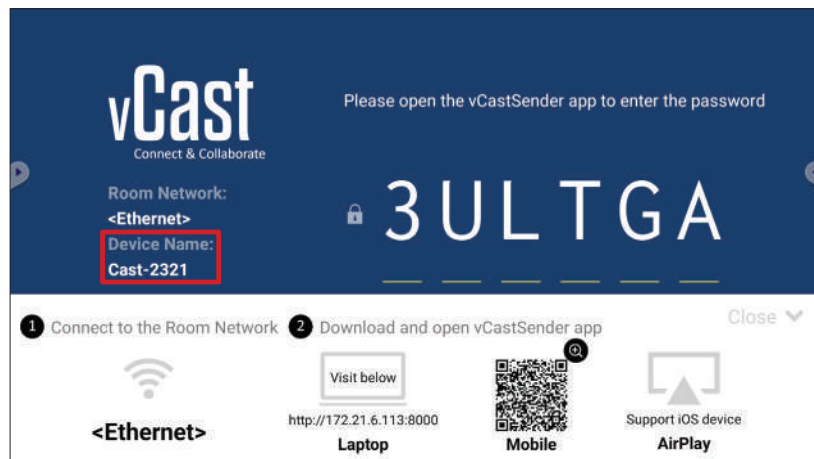

Casten vanaf Android-apparaten



1. Zorg ervoor dat het klantapparaat (bijv. Android-telefoon of -tablet) is verbonden met hetzelfde netwerk als de ViewBoard.

OPMERKING: De netwerknaam kan worden gevonden onder **Room Network (Netwerk ruimte)**.

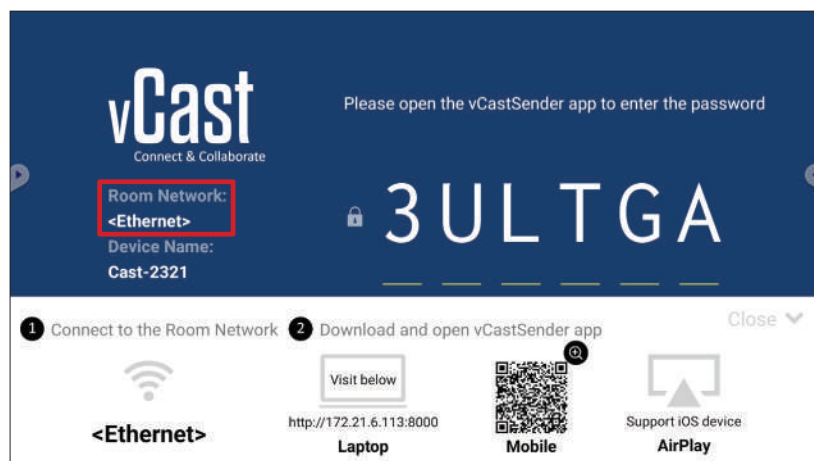

2. Op het Android-klantapparaat scant u de QR-code getoond op de ViewBoard voor het direct downloaden van de vCastSender-toepassing, of download de toepassing uit de Google Play Store.



3. Na installeren start u de vCastSender-toepassing.
4. Om verbinding te maken met de ViewBoard, voert u de pincode in en selecteert u OK.

OPMERKING: De **PIN code (Pincode)** kan als hieronder gemarkeerd worden gevonden:

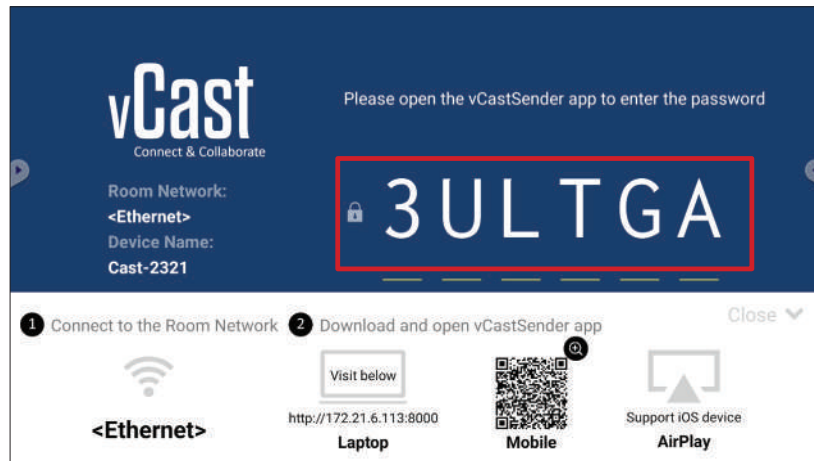

5. U kunt ook verbinding maken met de ViewBoard door het selecteren van **Device List (Lijst met apparaten)** en vervolgens de vermelde **Device Name (Apparaatnaam)**.

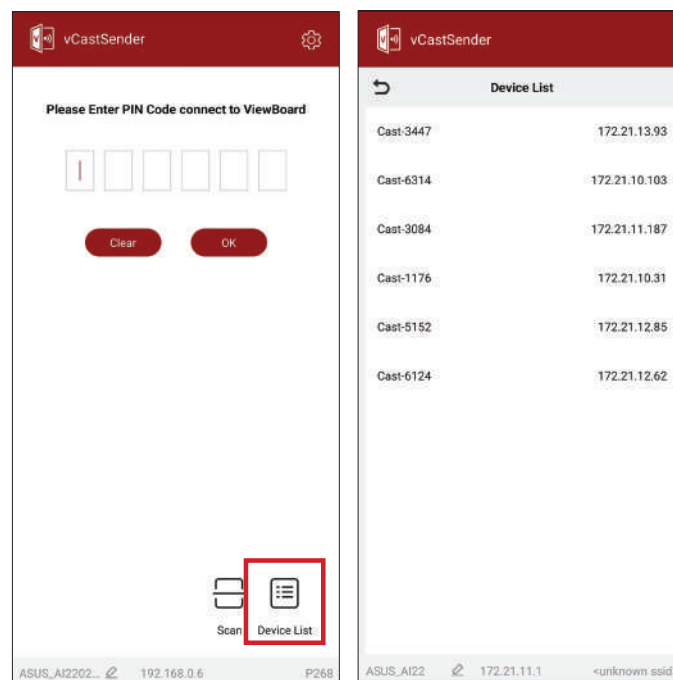

OPMERKING: De **Device Name (Apparaatnaam)** kan als hieronder gemarkeerd worden gevonden:

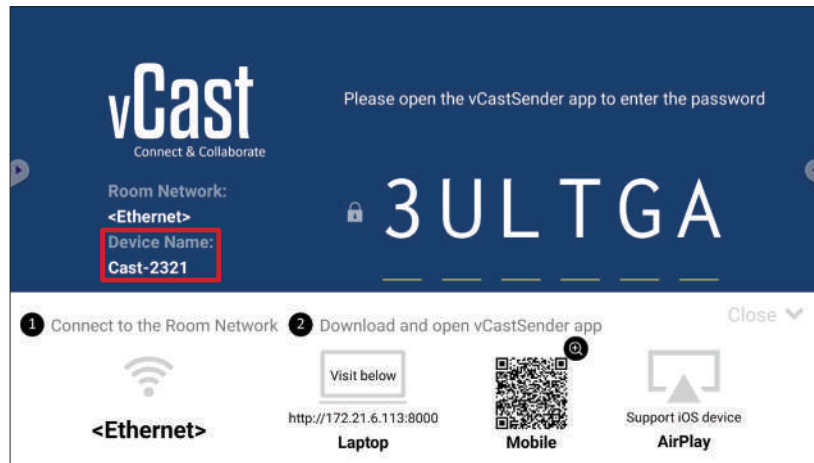

6. U kunt bovendien verbinding maken met de ViewBoard door het selecteren van **Scan (Scannen)** en vervolgens de QR-code op het scherm in de doos te plaatsen voor automatisch verbinding maken.

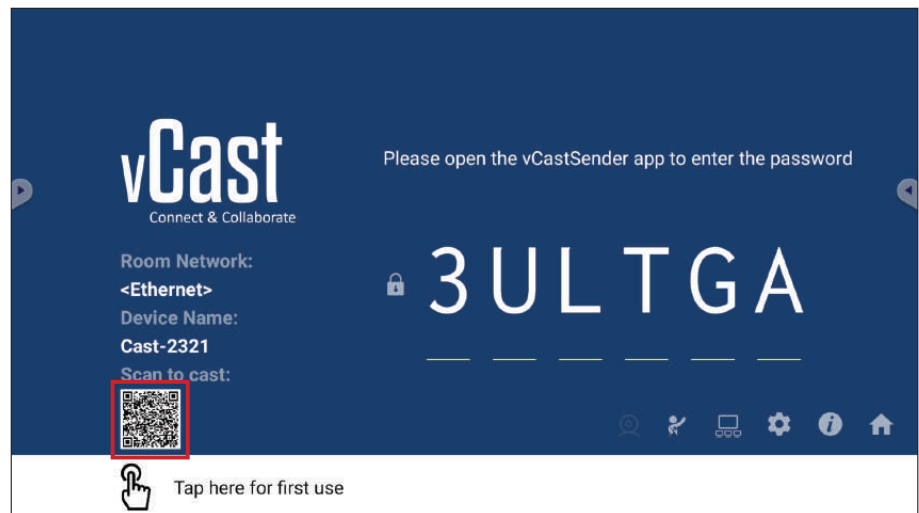
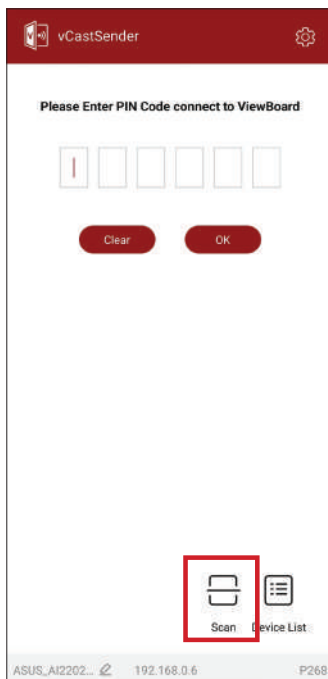

Casten vanaf Apple iOS-apparaten

Apple AirPlay® is alleen compatibel met vCast voor scherm spiegelen en inhoud streamen onder dezelfde subnetomgeving. Een “AirPlay-wachtwoord” wordt gegenereerd op het scherm voor verbinding bij het gebruik van AirPlay om te casten op een ViewBoard.

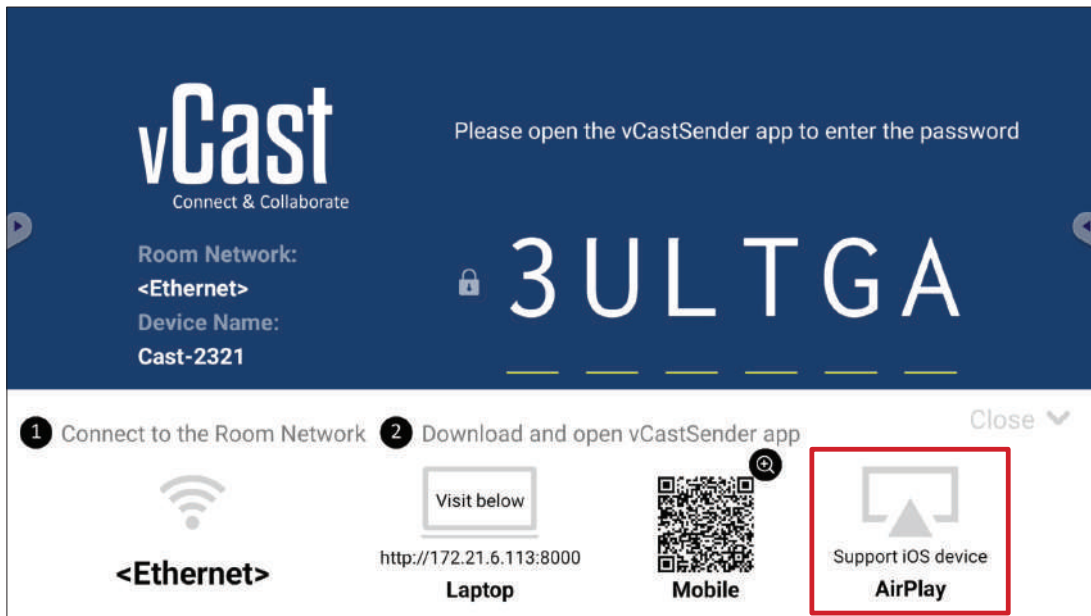

1. Zorg ervoor dat het klantapparaat (bijv. iPhone of iPad) is verbonden met hetzelfde netwerk als de ViewBoard.

OPMERKING: De netwerknaam kan worden gevonden onder **Room Network (Netwerk ruimte)**.

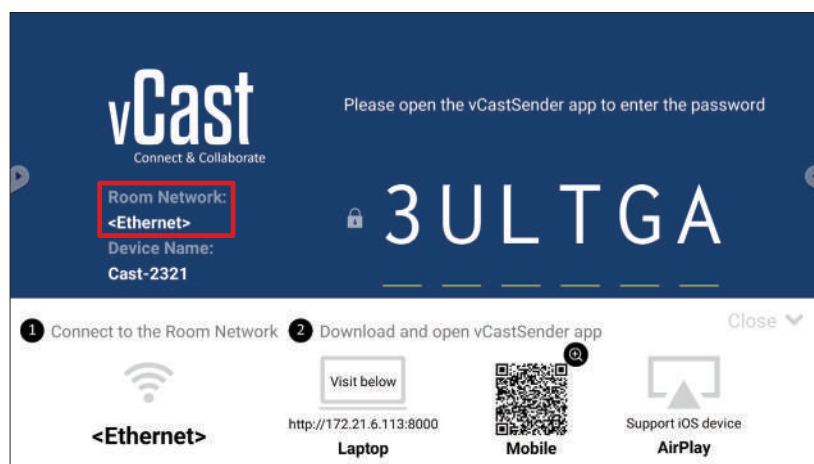

2. Op het iOS-klantapparaat opent u direct AirPlay en selecteert u de **Device Name (Apparaatnaam)** van de ViewBoard om te verbinden.

OPMERKING: De **Device Name (Apparaatnaam)** kan als hieronder gemarkeerd worden gevonden:

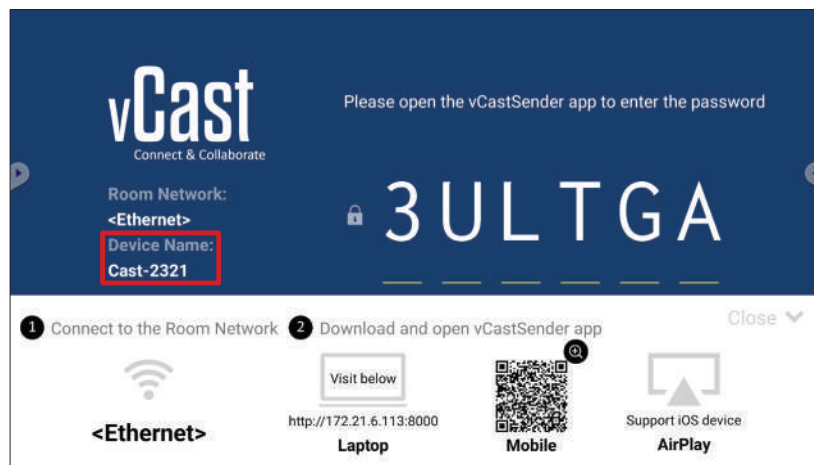

3. Voer het gegenereerde **AirPlay Password (AirPlay-wachtwoord)** op het scherm op het klantapparaat in om te verbinden.

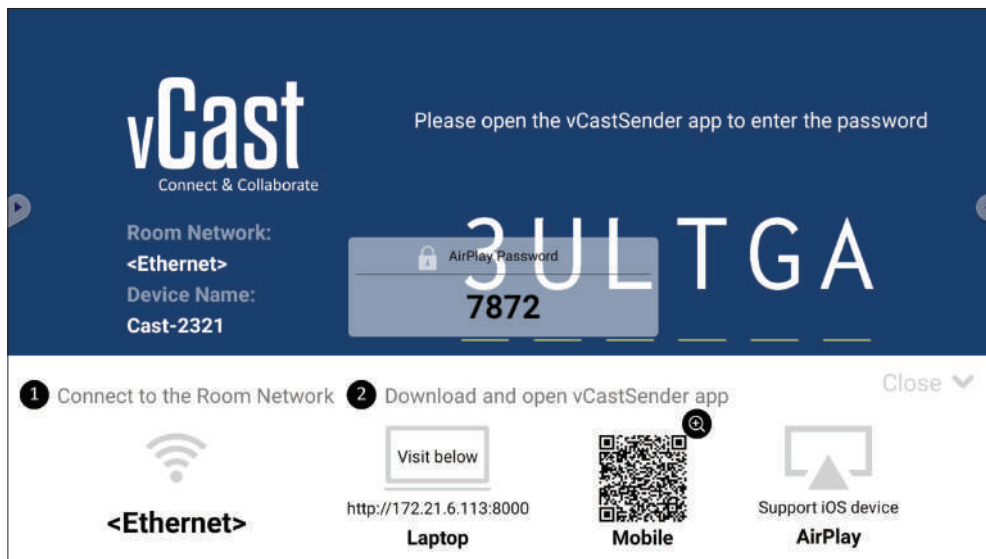

OPMERKING: In een cross subnetomgeving moet u downloaden en verbinding maken met de vCastSender iOS-toepassing vanuit de Apple App Store.



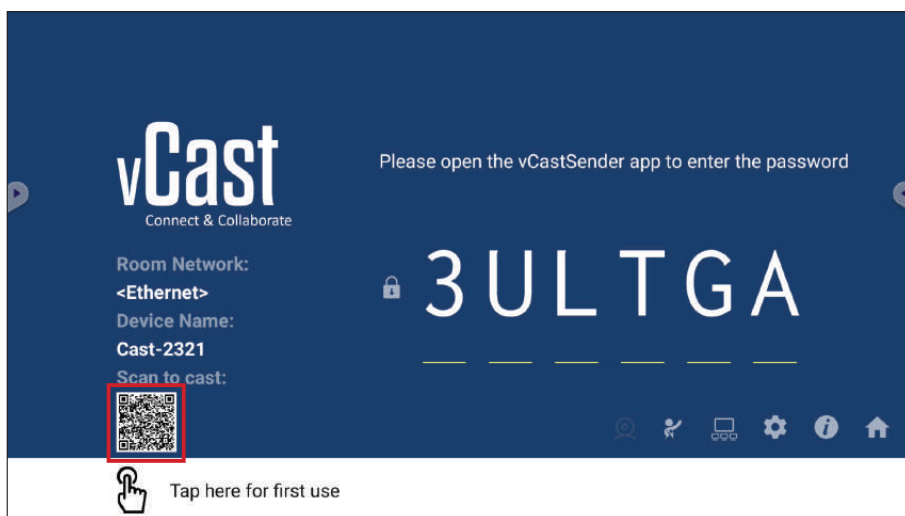
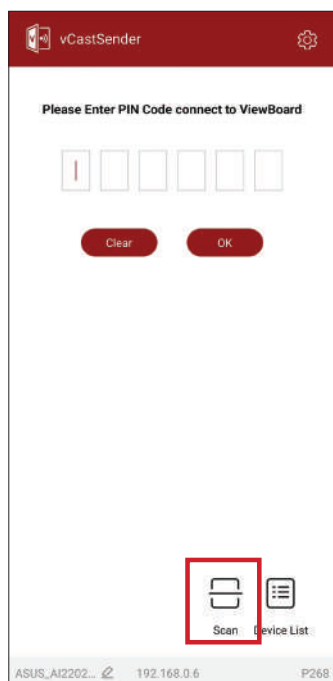



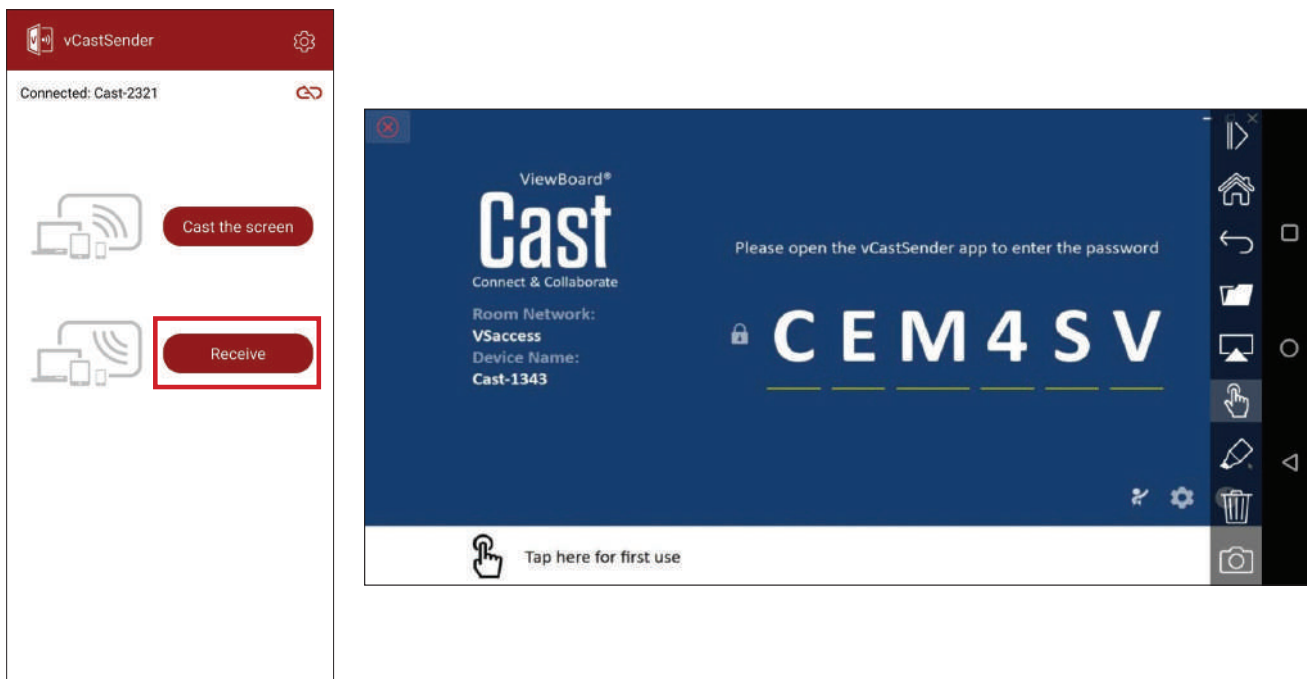

4. U kunt ook verbinding maken met de ViewBoard door het selecteren van **Scan (Scannen)** en vervolgens de QR-code op het scherm in de doos te plaatsen voor automatisch verbinding maken.



Verbinding maken met een ViewBoard vanaf een mobiel apparaat

Na verbinding selecteert u **Receive (Ontvangen)**. De ViewBoard wordt weergegeven op het mobiele apparaat met een werkbalk op het scherm. Gebruikers kunnen in interactie staan met de ViewBoard met annotaties, bestanden delen, enz.



Item	Beschrijving
	Toggle De werkbalk verbergen of weergeven.
	Home Terug naar de Home-interface.
	Teruggaan Terug naar de vorige bewerking.
	Map Bekijk of open de bestanden van het mobiele apparaat.
	Delen Cast het scherm van het mobiele apparaat met de verbonden ViewBoard of display.
	Aanraken Bedien de verbonden ViewBoard of display op afstand.
	Annoteren Maak annotaties, en pas de penkleur aan.
	Wissen Alles op het scherm wissen.
	Camera Stuur camerabeelden naar de verbonden ViewBoard of display.

Casting met Chromecast

vCast ondersteunt het delen van het systeemeigen Chromecast-scherm via de casting van de Chrome-browser wanneer de Chromecast-functie is ingeschakeld.

OPMERKING: Chromecast biedt geen ondersteuning voor wachtwoordbeveiliging of casting meerdere schermen.

1. Zorg ervoor dat het klantapparaat (bijv. laptop) is verbonden met hetzelfde netwerk als de ViewBoard.

OPMERKING: De netwerknaam kan worden gevonden onder **Room Network (Netwerk ruimte)**.

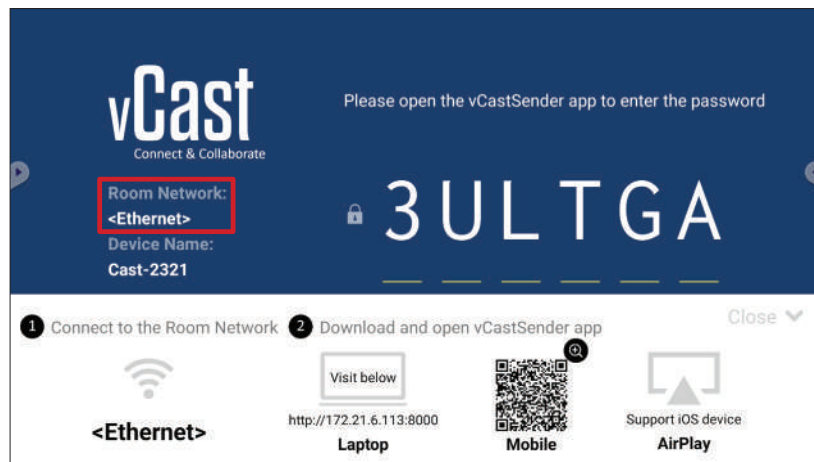

2. Zorg dat het selectievakje **Chromecast Enable (Chromecast inschakelen)** is ingeschakeld in de vCast-instellingen.

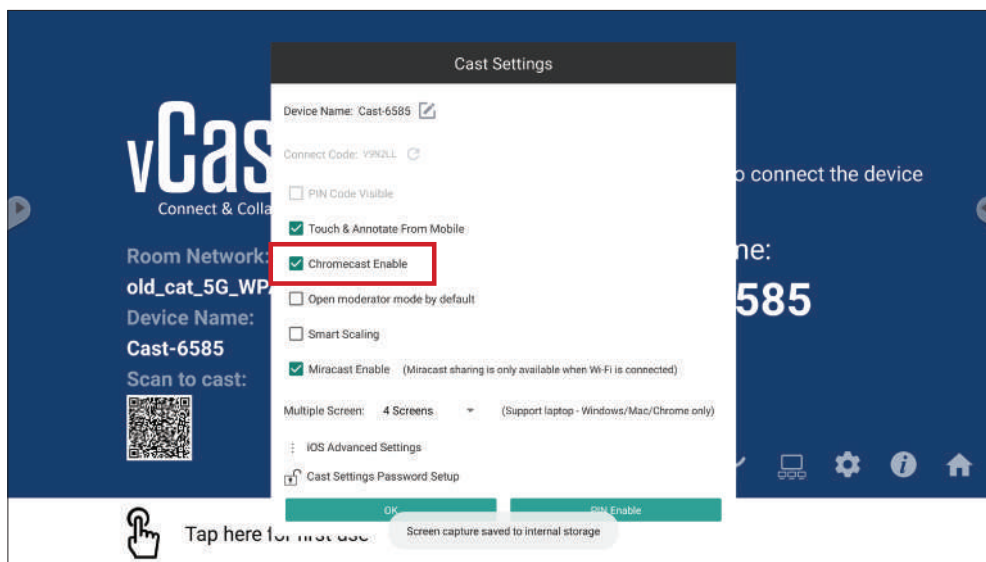

3. Ga in de Chrome-browser naar: **Settings (Instellingen) > Save and share (Opslaan en delen) > Cast...** > Selecteer het scherm waarnaar moet worden gecast.

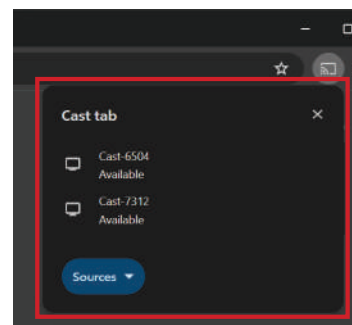
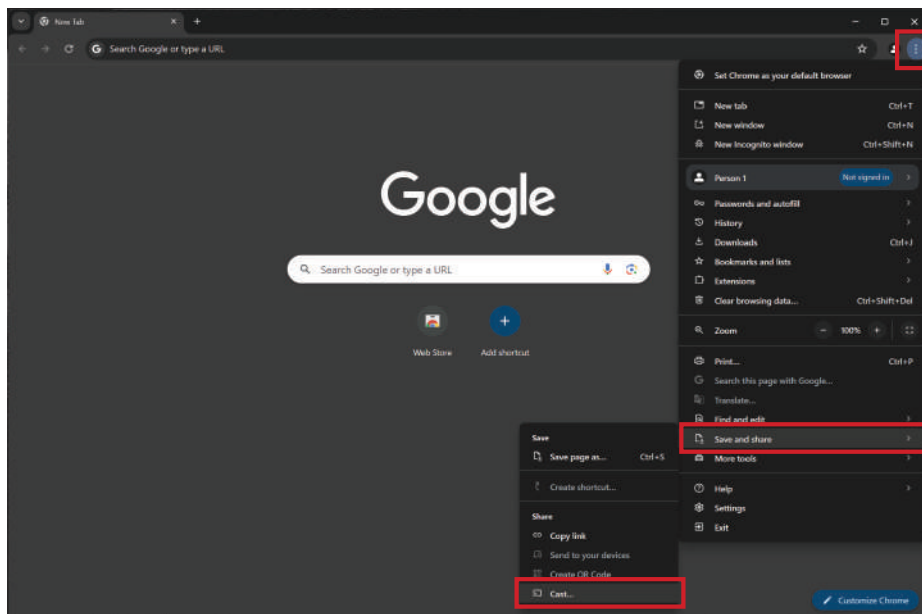

Casting met Miracast

vCast ondersteunt de systeemeigen Miracast om inhoud te casten van Windows- en Android-apparaten naar een ViewBoard wanneer de Miracast-functie is ingeschakeld.

OPMERKING:

- Miracast biedt geen ondersteuning voor wachtwoordbeveiliging of casting van meerdere schermen.
- Miracast delen is alleen beschikbaar via wifi.
- Miracast wordt automatisch uitgeschakeld na een inactiviteit van één uur.

1. Zorg ervoor dat het klantapparaat (bijv. laptop) is verbonden met hetzelfde netwerk als de ViewBoard.

OPMERKING: De netwerknaam kan worden gevonden onder **Room Network (Netwerk ruimte)**.

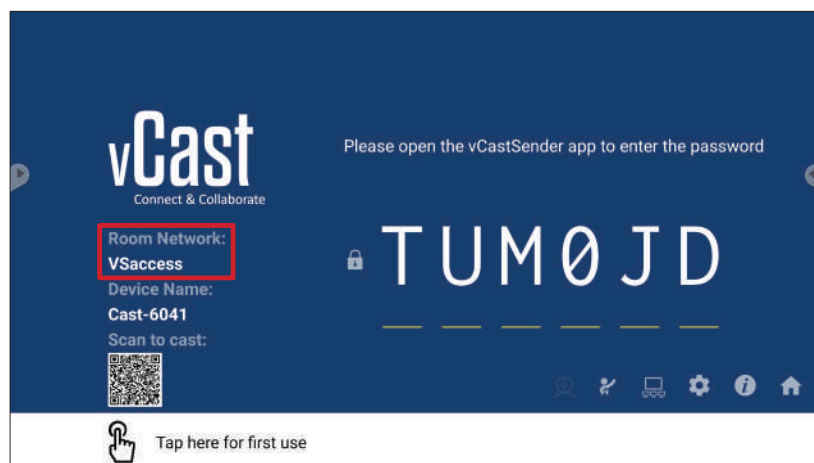

2. Zorg dat het selectievakje **Miracast Enable (Miracast inschakelen)** is ingeschakeld in de vCast-instellingen.

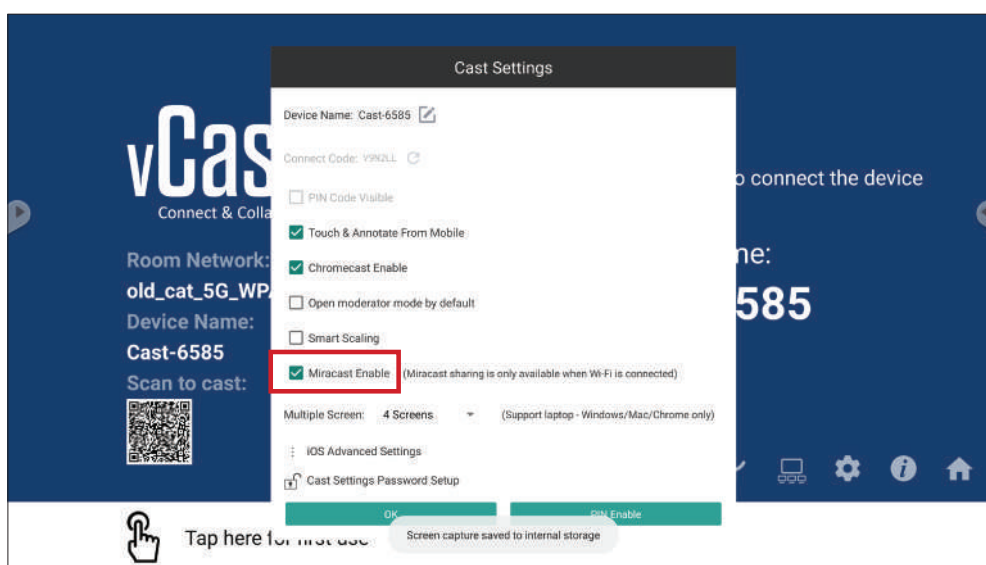

3. Volg de onderstaande stappen om te casten:

Voor Windows-apparaten:

1. Druk op het Windows-apparaat op Win + K en selecteer het scherm waarnaar moet worden gecast.

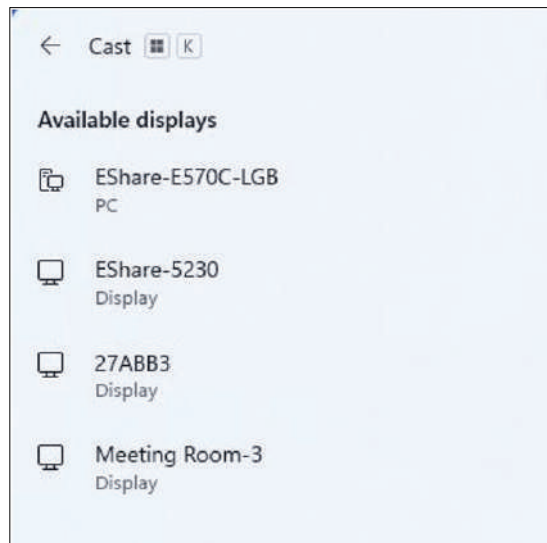

2. Schakel het selectievakje "Allow mouse, keyboard, touch, and pen input from the device" (Muis, toetsenbord, aanraking en peninvoer toestaan vanaf het apparaat) in om de functie voor de touchfeedback in te schakelen.

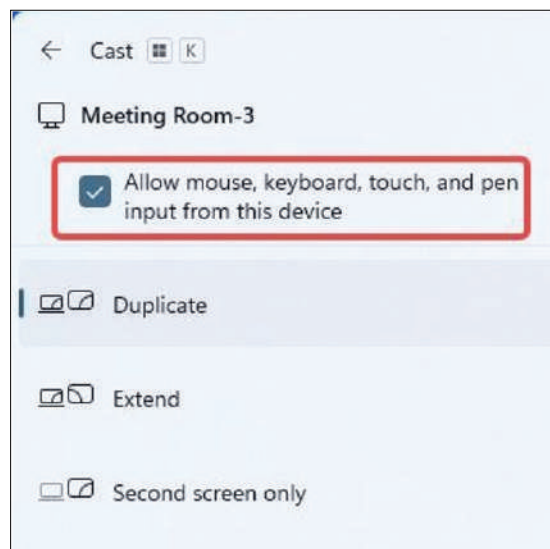

Voor Android-apparaten:

Selecteer direct Cast/Smart View/Wireless Projection (Draadloze projectie) op het Android-apparaat en selecteer dan het scherm waarnaar moet worden gecast.

Andere standaardtoepassingen

Chromium

Webbrowser om op het internet te surfen.

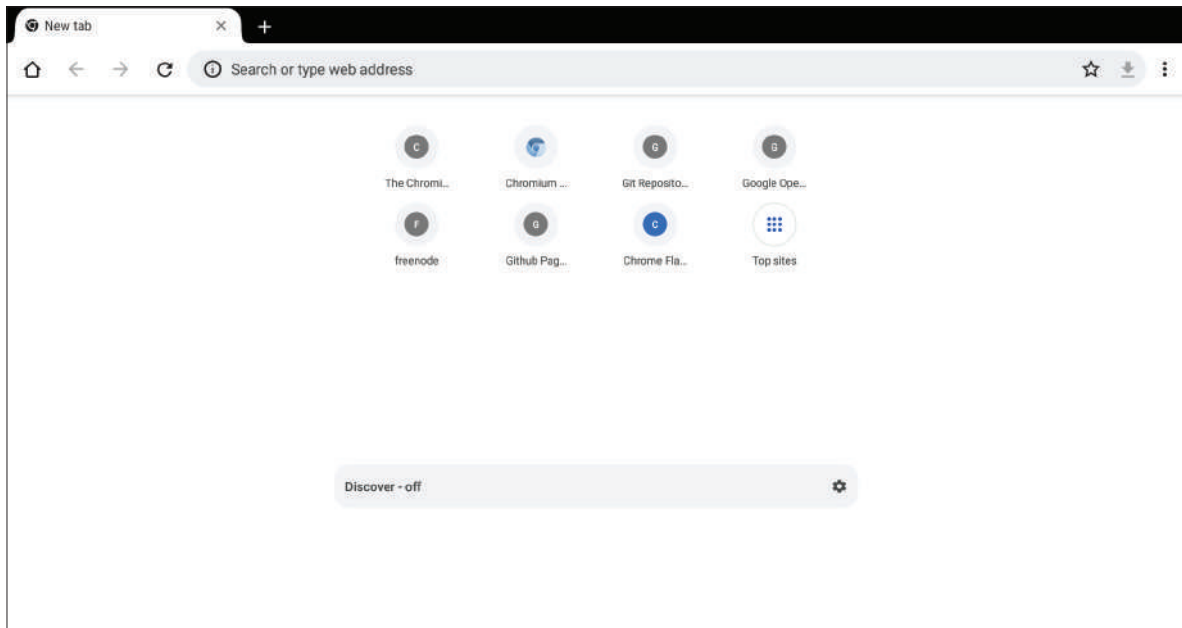

Mappen

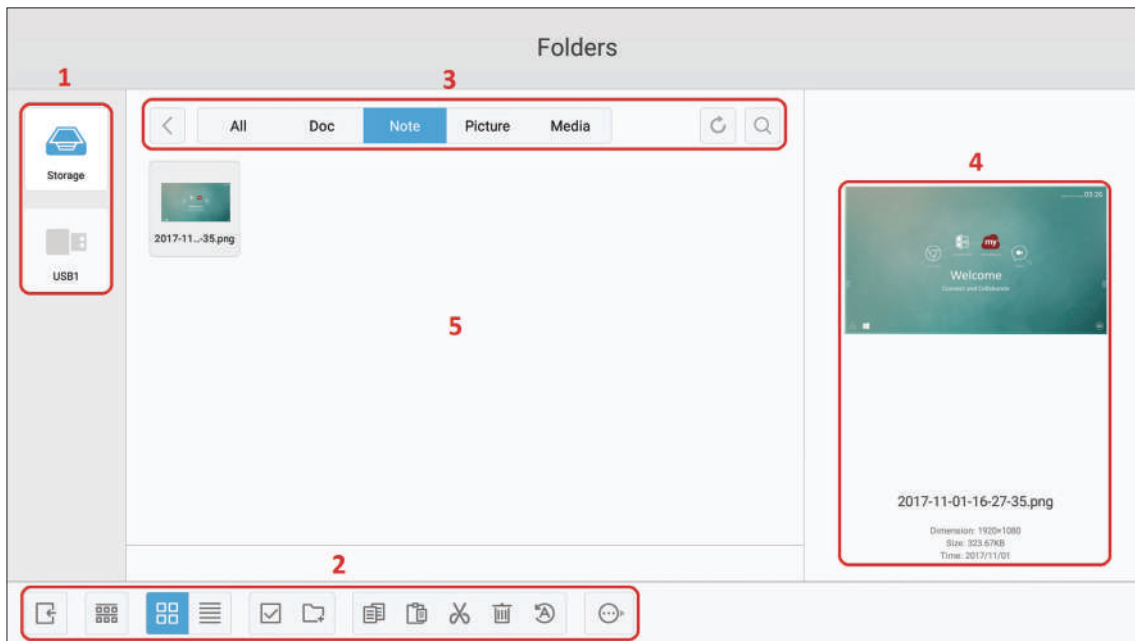

1. Weergave van het opslagapparaat

Kies het gepaste opslagapparaat.

2. Pictogrammen

Item	Beschrijving
	Afsluiten Mappen afsluiten
	Sorteren De bestanden sorteren
	Miniatuurweergave Bestanden weergeven via miniatuurweergave
	Lijst Bestanden weergeven via lijstweergave
	Selecteren Een bestand selecteren
	Map toevoegen Een map toevoegen
	Kopiëren Een bestand kopiëren
	Plakken Een bestand plakken
	Knippen Een bestand knippen
	Verwijderen Een bestand verwijderen
	Naam wijzigen Naam van een bestand wijzigen
	Meer Meer functies tonen

3. Bestandstypemenu

Item	Beschrijving
Alles	Alle types
Doc	Office-bestanden
Opmerking	Afbeelding opgeslagen door myViewBoard, zijwerkbalk, en de Schermopnameknop van de afstandsbediening.
Afbeelding	Afbeeldingsbestanden
Media	Audio- en videobestanden

4. Bestandsinformatie

Een voorbeeld van het bestand weergeven, de naam, het formaat, de resolutie en de aanmaakdatum van het bestand weergeven.

5. Hoofdweergave-area.

Laat bestanden van het overeenkomstige type zien.

OfficeSuite

Documenten, spreadsheets, presentaties en pdf's maken, bewerken en bekijken.

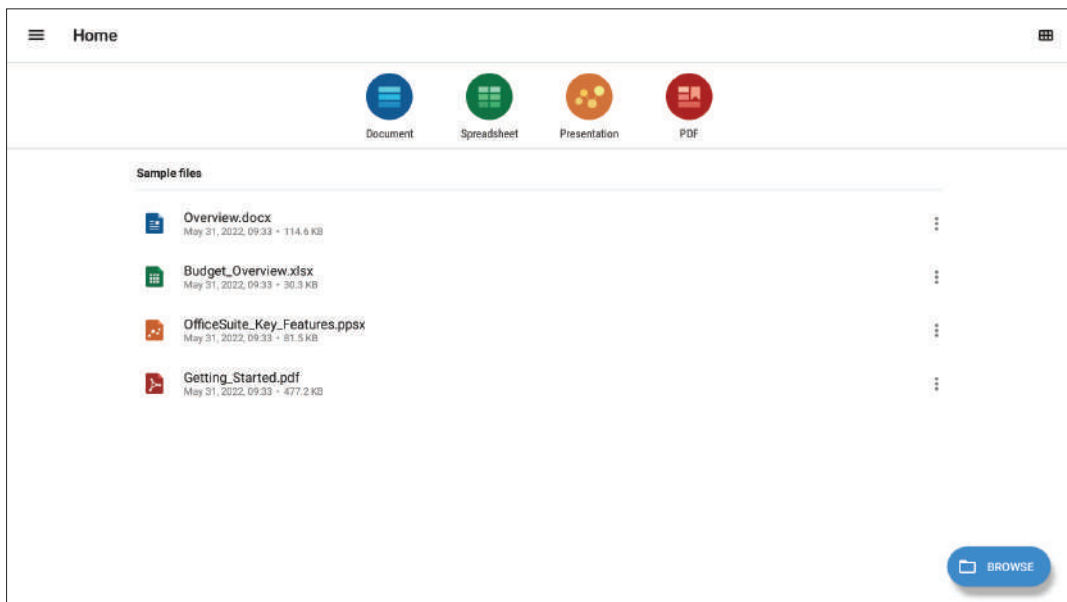

Schermslot

Stel een wachtwoord voor de schermvergrendeling in en schakel de schermvergrendeling in.

OPMERKING: Als de gebruikers hun wachtwoord vergeten, gebruikt u de afstandsbediening en drukt u op **INPUT-0-2-1-4** om het wachtwoord te herstellen naar de standaardwaarde.

Instellen van een schermvergrendelingswachtwoord:

1. Ga naar: **Settings (Instellingen) > Display > Password for screen lock (Wachtwoord voor schermvergrendeling)**, of selecteer het pictogram Schermvergrendeling in de lijst met toepassingen.

OPMERKING: Als u het pictogram Schermvergrendeling selecteert en geen wachtwoord is ingesteld, wordt de onderstaande prompt weergegeven:

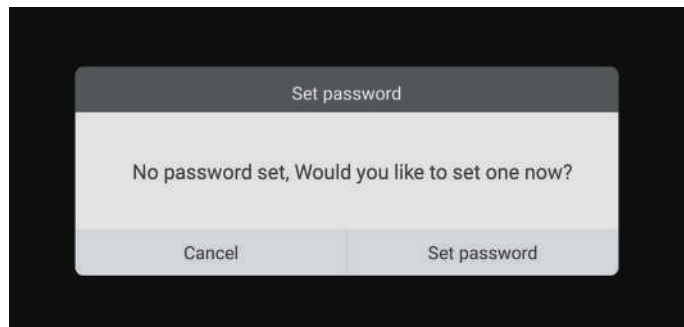

2. Selecteer **Set Password (Wachtwoord instellen)** en voer een nieuw wachtwoord van vier (4) cijfers in. Selecteer vervolgens **OK**.

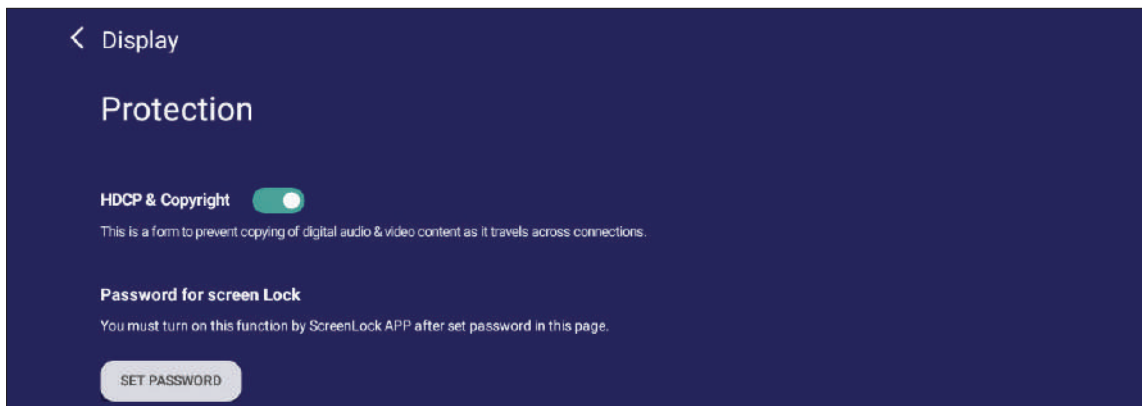

3. Bij het selecteren van het pictogram Schermvergrendeling zal het scherm nu vergrendeld zijn.

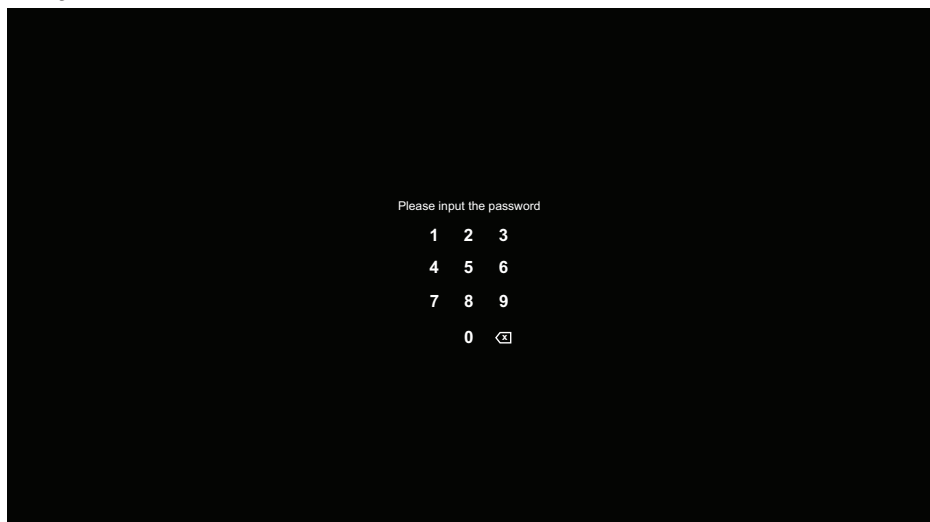

vSweeper

Wis onnodige gegevens en ongewenste bestanden.

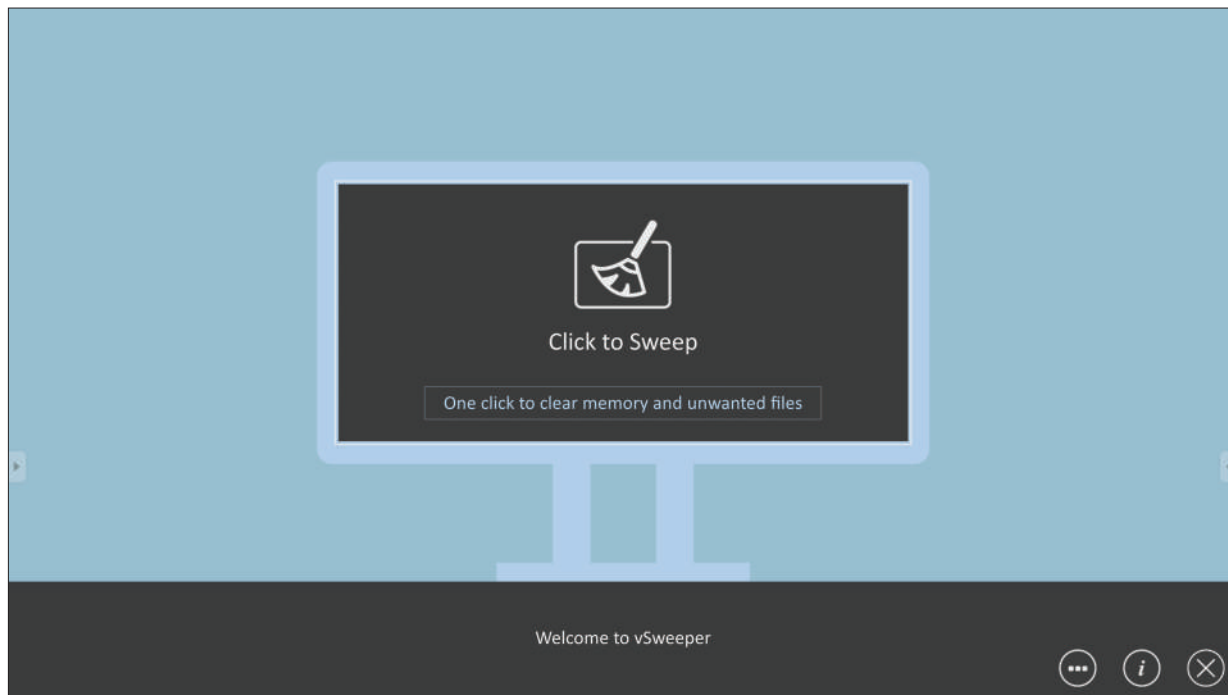

Geavanceerde Instellingen kunnen ook worden aangepast aan de behoeften van de gebruiker.

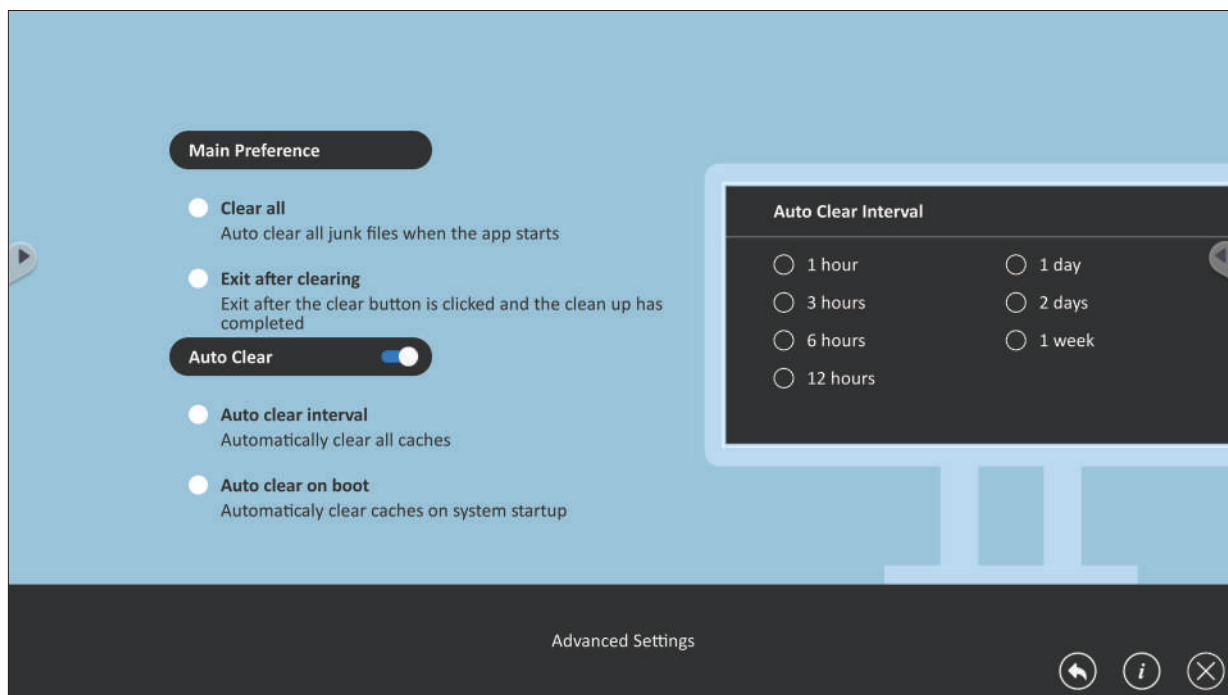

RS-232 Protocol

Dit document beschrijft de specificaties van de hardware-interface en de software-protocollen van de RS232 interface-communicatie tussen ViewSonic LFD en de PC of andere controle-eenheden met het RS232-protocol.

Het protocol heeft drie commandosecties:

- Setfunctie
- Getfunctie
- Afstandsbediening pass-through-modus

OPMERKING: Onderaan stelt "PC" alle controle-eenheden voor die het RS-232-protocolcommando kunnen verzenden of ontvangen.

Beschrijving

RS-232 Hardware-specificatie

ViewSonic LFD-communicatiepoort aan de achterkant:

1. Connectortype: DSUB 9-Pin Mannelijk (of 3,5 mm ronde connector)
2. Gebruik van crossover (null-modem)-kabel voor verbinding
3. Pintoewijzing:

Vrouwelijk DSUB 9-Pin

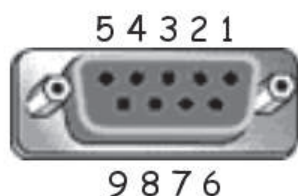

Mannelijk DSUB 9-Pin

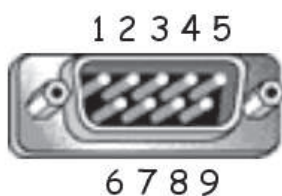

3,5 mm ronde connector (alternatief in geval van beperkte ruimte)



Pin #	Signaal	Opmerking
1	NC	
2	RXD	Invoer naar de display
3	TXD	Uitvoer van de display
4	NC	
5	GND	
6	NC	
7	NC	
8	NC	
9	NC	Zorg voor +5V/2A-stroom voor de externe specifieke dongle *3.0
kader	GND	

Item	Signaal	Opmerking
Tip	TXD	Uitvoer van de display
Ring	RXD	Invoer naar de display
Mouw	GND	

LAN Hardware-specificatie

ViewSonic LFD-communicatiepoort aan de achterkant:

1. Connectortype: 8P8C RJ45
2. Pintoewijzing:

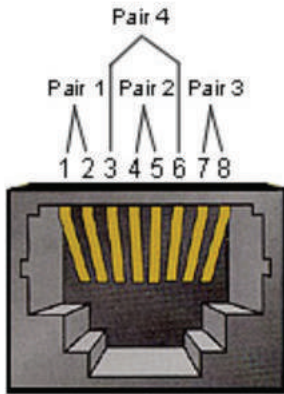

Pin #	Signaal	Opmerking
1	TX+	Uitvoer van de display
2	TX-	Uitvoer van de display
3	RX+	Invoer naar de display
4	BI_D3+	Voor 1G-geval
5	BI_D3-	Voor 1G-geval
6	RX-	Invoer naar de display
7	BI_D4+	Voor 1G-geval
8	BI_D4-	Voor 1G-geval
kader	GND	

RS232-Communicatie-instellingen

- Kies Baudsnelheid: 9600bps (vast)
- Data bits: 8 bits (vast)
- Pariteit: Geen (vast)
- Stop bits: 1 (vast)

LAN-Communicatie-instellingen

- Type: Ethernet
- Protocol: TCP/IP
- Poort: 5000 (vast)
- Cross subnet: Nee
- Logon-credentials: Nee

Commando boodschap referentie

PC zend een pakket naar LFD gevolgd door "CR". Elke keer dat de PC een controlecommando stuurt naar de Display zal deze antwoorden als volgt:

1. Als de boodschap volledig is weergegeven zal het "+" (02Bh) sturen gevolgd door "CR" (00Dh)
2. Als de boodschap onvolledig is weergegeven zal het "-" (02Dh) sturen gevolgd door "CR" (00Dh)

Protocol

Setfunctie lijst

De PC kan de display controleren voor specifieke acties. Met het setfunctiecommando kunt u uw display controleren van een afstand via de RS-232-poort. Het formaat van het setfunctiepakket bestaat uit 9 bytes.

Setfunctiebeschrijving:

- Lengte:** Totale Byte van de boodschap zonder "CR"
- LFD ID** Identificatie voor elke display (01~98; default is 01)
ID "99" betekent het setcommando toepassen voor alle verbonden displays. Onder dergelijke omstandigheden moet enkel display ID#1 antwoorden.
De LFD ID kan worden ingesteld via het OSD-menu voor elke display..
- Commandotype** Identificeer het commandotype,
"s" (0x73h): Stel het commando in
"+" (0x2Bh): Geldig commando-antwoord
"- " (0x2Dh): Ongeldig commando-antwoord
- Commando:** Functie commandocode: Een byte ASCII-code.
- Waarde[1~3]:** Drie bytes ASCII die de waarde definiëren.
- CR** 0x0D

Setfunctie formaat

Zend: (Commandotype="s")

Naam	Lengte	ID	Commandotype	Commando	Value1	Value2	Value3	CR
Byte-telling	1 Byte	2 Byte	1 Byte	1 Byte	1 Byte	1 Byte	1 Byte	1 Byte
Volgorde van bytes	1	2~3	4	5	6	7	8	9

Antwoord: (Commandotype="+" of "-")

Naam	Lengte	ID	Commandotype	CR
Byte-telling	1 Byte	2 Byte	1 Byte	1 Byte
Volgorde van bytes	1	2~3	4	5

OPMERKING: Als de PC het commando toepast op alle displays (ID=99) zal enkel de #1 set moeten antwoorden op de naam ID=1.

Voorbeeld 1: Zet de helderheid op 76 voor display (@02) en dit commando is geldig

Zend (Hex-formaat)

Naam	Lengte	ID	Commandotype	Commando	Value1	Value2	Value3	CR
Hex	0x38	0x30 0x32	0x73	0x24	0x30	0x37	0x36	0x0D

Antwoord (Hex-formaat)

Naam	Lengte	ID	Commandotype	CR
Hex	0x34	0x30 0x32	0x2B	0x0D

Voorbeeld 2: Zet de helderheid op 75 voor display (#02) en dit commando is NIET geldig

Zend (Hex-formaat)

Naam	Lengte	ID	Commandotype	Commando	Value1	Value2	Value3	CR
Hex	0x38	0x30 0x32	0x73	0x24	0x30	0x37	0x35	0x0D

Antwoord (Hex-formaat)

Naam	Lengte	ID	Commandotype	CR
Hex	0x34	0x30 0x32	0x2D	0x0D

Setfunctietabel

A. Basic functie

Setfunctie	Lengte	ID	Commando		Waardebereik	Commentaren	
			Type (ASCII)	Code (ASCII)			Code (Hex)
Stroom aan/uit-schakelaar (Standby)	8		s	!	21	000: STBY 001: AAN	1. Stroom aanschakelen via LAN-control werkt mogelijk enkel in een specifieke modus. Geef UG weer voor details. *3.1.1 2. "WOL by MAC address" kan beschikbaar zijn als alternatief.*3.2.1
Input Select (Ingangselectie)	8		s	"	22	000: TV 001: AV 002: S-Video 003: YPbPr 004: HDMI1 014: HDMI2 024: HDMI3 034: HDMI4 005: DVI 006: VGA1 016: VGA2 026: VGA3 007: Slot-in PC (OPS/SDM)/HDBT 008: Intern geheugen 009: DP 00A: Ingebed/main (Android)	1. Geen USD nodig 2. In het geval er twee of meer bronnen zijn wordt de 2de digitaal gebruikt om de extensie aan te geven. 3. De HEX van 00A is 30 30 41.
Brightness (Helderheid)	8		s	\$	24	000 ~ 100 900: Helderheid naar beneden (-1) 901: Helderheid naar boven(+1) *3.1.1	
Indirecte verlichting*3.2.0	8		A	B	42	000 ~ 100	1. Voor een Androidplatform waar de hoofdmodus wordt gecontroleerd door indirecte verlichting en de andere bronnen gecontroleerd worden door helderheid. 2. Afgeleid van kleurkalibratie. *3.2.0
Power lock	8		s	4	34	000: Ontgrendelen 001: Vergrendelen	*Zie nota in details
Volume	8		s	5	35	000 ~ 100 900: Volume naar beneden (-1) 901:Volume hoger(+1)	
Mute (Dempen)	8		s	6	36	000: UIT 001: AAN (mute)	
Knopvergrendeling	8		s	8	38	000: Ontgrendelen 001: Vergrendelen	*Zie nota in details
Menu vergrendelen	8		s	>	3E	000: Ontgrendelen 001: Vergrendelen	*Zie nota in details
Nummer *3.1.1	8		s	@	40	000~009	

Key Pad *3.1.1	8	s	A	41	000: NAAR BOVEN 001: NAAR BENE- DEN 002: LINKS 003: RECHTS 004: ENTER 005: INVOER 006: MENU/(EXIT) 007: EXIT	
Afstands Bediening	8	s	B	42	000: Uitschakelen 001: Inschakelen 002: Doorvoeren	Uitschakelen: RCU zal geen functie zijn Ingeschakeld: RCU controleert normaal Doorvoeren: Display zal de RC-code doorsturen naar het verbonden apparaat via de RS232-poort maar zelf niet reageren.
Default terug instellen	8	s	~	7E	000	Terug naar fabrieksinstellingen

OPMERKING:

1. Gedrag bij vergrendelingsmodi

Vergrendelingsmodus	Gedrag
Knopvergrendeling	<ol style="list-style-type: none"> Vergrendel alle knoppen op het voorpaneel en de RCU behalve "Power" Alle setfuncties moeten bedienbaar zijn via RS232, zelfs diegenen met een overeenstemmende hotkey in de RCU zoals mute, enz.
MENU vergrendelen	<ol style="list-style-type: none"> Vergrendel "MENU"-toets van het voorpaneel en de RCU De fabrieksmodus en gastmodus mogen niet geblokkeerd worden voor het model met een MENU-gecombineerde toets om in deze twee modi te stappen. Een andere manier zal apart aangegeven worden als er beperkingen zijn per model.
Stroom vergrendelen	<ol style="list-style-type: none"> Vergrendel "Stroom"-toets van het voorpaneel en de RCU. De SET_POWER aan/uit moet bereikbaar zijn via RS-232 maar dit betekent niet dat de POWER-vergrendeling zal ontgrendeld worden in dit geval. Kan niet gedeblokkeerd worden door te resetten in de OSD-instelling Zal automatisch AC-stroom inschakelen in de stroomvergrendeling Onder de stroomvergrendeling zal de set niet in energiebesparingsmodus gaan als er geen PC-sigitaal is en ook niet uitgaan als er geen andere videosignalen zijn na 15 minuten.
Afstandsbediening uitgeschakeld	Vergrendel de RCU-toetsen maar hou de knoppen van het frontpaneel bereikbaar.

2. Wake-on-LAN by MAC address as alternatief voor SET Power on

(Lengte=126 Bytes)

6 Bytes	6 Bytes (#1)	6 Bytes (#2)	...	6 Bytes (#16)	24 Bytes
0xFF FF ... FF	MAC address	MAC address	...	MAC address	0x00 00 ... 00

B. Facultatieve functie

Setfunctie	Lengte	ID	Commando	Commando		Waardebereik	Commentaren
			Type (ASCII)	Code (ASCII)	Code (Hex)	(Drie ASCII bytes)	
Contrast	8		s	#	23	000 ~ 100	
Sharpness (Scherpte)	8		s	%	25	000 ~ 100	
Color (Kleur)	8		s	&	26	000 ~ 100	
Tint	8		s	'	27	000 ~ 100	
Indirecte verlichting aan_uit	8		s	(29	000: Off (Uit) 001: On (Aan)	
Kleurmodus	8		s)	29	000: Normaal 001: Warm 002: Koud 003: Persoonlijk	
Surround-klank	8		s	-	2D	000: UIT 001: AAN	
Bas	8		s	.	2E	000 ~ 100	
Hoge tonen	8		s	/	2F	000 ~ 100	
Balans	8		s	0	30	000 ~ 100	050 is centraal
Afbeeldingsgrootte	8		s	1	31	000: FULL (16:9) 001: NORMAAL (4:3) 002: REËËEL (1:1) *3.1.0	
OSD-taal	8		s	2	32	000: Engels 001: French (Frans) 002: Spanish (Spaans)	Kan uitgebreid worden voor meer ondersteunde talen per model
PIP-modus	8		s	9	39	000: UIT 001: PIP (POP) 002: PBP	
PIP- Geluid selecteren	8		s	:	3A	000: Hoofd 001: Sub	
PIP Position (PIP-positie)	8		s	;	3B	000: Naar boven 001: Naar beneden 002: Links 003: Rechts	
PIP-Input	8		s	7	37 *2.9	000: TV 001: AV 002: S-Video 003: YPbPr 004: HDMI1 014: HDMI2 024: HDMI3 034: HDMI4 005: DVI 006: VGA1 016: VGA2 026: VGA3 007: Slot-in PC (OPS/SDM)/HDBT 008: Intern geheugen 009: DP 00A: Ingebed/main (Android)	Waardenbereik is hetzelfde als SET-invoer kiezen
Tiling-Mode	8		s	P	50	000: UIT 001: AAN	(voor de videomuur)

Tiling-Compensatie	8		s	Q	51	000: UIT 001: AAN	(voor de videomuur) Schuine kant breedte compensatie
Tiling-H door V Monitors	8		s	R	52	01x~09x: H 0x1~0x9: V	(voor de videomuur) 1. 2de digitaal voor H monitors 2. 3de digitaal voor V monitors
Tiling-Positie	8		s	S	53	001~025	(voor de videomuur) Kopieer het scherm van de positie# naar de geïdentificeerde display
Datum: Jaar	8		s	V	56	Y17~Y99	Laatste 2 cijfers (20)17~(20)99
Datum: Maand	8		s	V	56	M01~M12	2 cijfers
Datum: Dag	8		s	V	56	D01~D31	2 cijfers
Uur: Uur	8		s	W	57	H00~H23	24-uurformaat 2 cijfers.
Uur: Min	8		s	W	57	M00~M59	2 cijfers
Uur: Sec	8		s	W	57	S00~S59	2 cijfers

OPMERKING:

1. Tiling definitie van H Monitors, V Monitors, en Positie

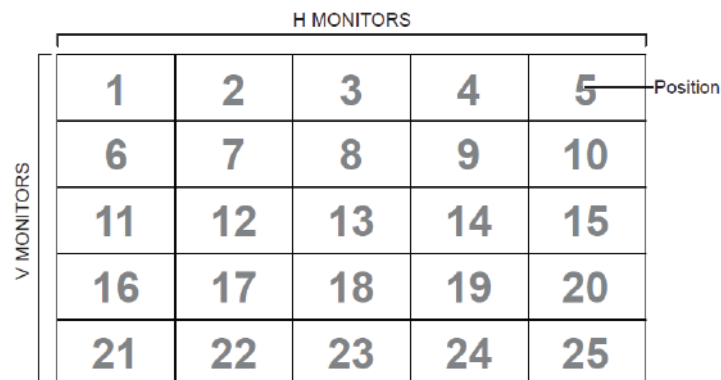

2. Set datum voorbeeld

Datum: 2017-3/15

Zend: 0x 38 30 31 73 56 59 31 37 0D ("Y17")

Zend: 0x 38 30 31 73 56 4D 30 33 0D ("M03")

Zend: 0x 38 30 31 73 56 44 31 35 0D ("D15")

3. Set uur voorbeeld

Uur: 16:27:59

Zend: 0x 38 30 31 73 57 48 31 36 0D ("H16")

Zend: 0x 38 30 31 73 57 4D 32 37 0D ("M27")

Zend: 0x 38 30 31 73 57 53 35 39 0D ("S59")

Set-functielijst

De PC kan de LFD ondervragen voor specifieke acties. Het formaat van het Get-functiepakket bestaat uit 9 bytes wat gelijk is aan de structuur van het Setfunctiepakket. Merk op dat de "Waarde"-byte altijd = 000.

Getfunctiebeschrijving:

- Lengte:** Totale Byte van de boodschap zonder "CR".
- TV/DS ID** Identificatie voor elke TV/DS (01~98; default is 01)
- Commandotype** Identificeer het commandotype,
 "g" (0x67h) : Getcommando
 "r" (0x72h) : Geldig commando-antwoord
 "-" (0x2Dh) : Ongeldig commando-antwoord
- Commando:** Functie commandocode: Een byte ASCII-code.
- Waarde[1~3]:** Drie bytes ASCII die de waarde definiëren.
- CR** 0x0D

Get-functie formaat

Zend: (Commandotype="g")

Naam	Lengte	ID	Commandotype	Commando	Value1	Value2	Value3	CR
Byte-telling	1 Byte	2 Byte	1 Byte	1 Byte	1 Byte	1 Byte	1 Byte	1 Byte
Volgorde van bytes	1	2~3	4	5	6	7	8	9

Antwoord: (Commandotype="r" of "-")

Als het commando geldig is, is het commandotype = "r"

Naam	Lengte	ID	Commandotype	Commando	Value1	Value2	Value3	CR
Byte-telling	1 Byte	2 Byte	1 Byte	1 Byte	1 Byte	1 Byte	1 Byte	1 Byte
Volgorde van bytes	1	2~3	4	5	6	7	8	9

Als het commando NIET geldig is, is het commandotype = "-"

Naam	Lengte	ID	Commandotype	CR
Byte-telling	1 Byte	2 Byte	1 Byte	1 Byte
Volgorde van bytes	1	2~3	4	5

Voorbeeld 1: Get helderheid van TV-05 en dit commando is geldig. De waarde van de helderheid is 67.

Zend (Hex-formaat)

Naam	Lengte	ID	Commandotype	Commando	Value1	Value2	Value3	CR
Hex	0x38	0x30 0x35	0x67	0x62	0x30	0x30	0x30	0x0D

Antwoord (Hex-formaat)

Naam	Lengte	ID	Commandotype	Commando	Value1	Value2	Value3	CR
Hex	0x38	0x30 0x35	0x72	0x62	0x30	0x36	0x37	0x0D

Voorbeeld 2: Get kleur van display (#05) maar het kleurcommando wordt niet ondersteunt door dit model.

Zend (Hex-formaat)

Naam	Lengte	ID	Commandotype	Commando	Value1	Value2	Value3	CR
Hex	0x38	0x30 0x35	0x67	0x26	0x30	0x30	0x30	0x0D

Antwoord (Hex-formaat)

Naam	Lengte	ID	Commandotype	CR
Hex	0x34	0x30 0x35	0x2D	0x0D

Getfunctietabel

A. Basic functie

Getfunctie	Lengte	ID	Comman- do	Commando		Antwoordbe- reik	Commentaren
			Type (ASCII)	Code (ASCII)	Code (Hex)		
Get-helderheid	8		g	b	62	000 ~ 100	
Indirecte verlich- ting*3.2.0	8		a	B	42	000 ~ 100	1. Voor een Android- platform waar de hoofdmodus wordt gecontroleerd door indirecte verlichting en de andere bronnen gecontroleerd worden door helderheid. 2. Afgeleid van kleur- kalibratie. *3.2.0
Get-volume	8		g	f	66	000 ~ 100	
Get-Mute	8		g	g	67	000: Off (Uit) 001: Aan (muted)	
Get-Input select	8		g	j	6A	000~ 100~	1. 1ste cijfer voor signaaldetectie: 0 betekent "geen signaal"; 1 betekent "signaal gevonden" 2. 2de en 3de cijfer: Zie Setfunctietabel
Get-Power status: ON/ STBY	8		g	l	6C	001: AAN 000: STBY	
Get-afstandsbedie- ning	S		g	n	6E	000: Uitschakelen 001: Inschakelen 002: Doorvoeren	Get RCU modus status
Get-Power lock	8		g	o	6F	000: Ontgrendelen 001: Vergrendelen	
Get-Button vergren- delen	8		g	p	70	000: Ontgrendelen 001: Vergrendelen	
Get-Menu vergren- delen	8		g	l	6C	000: Ontgrendelen 001: Vergrendelen	
Get-ACK	8		g	z	7A	000	Dit commando wordt gebruikt om de com- municatieverbinding te testen
Get-Thermal	8		g	0	30	000~100: 0~+100 deg C -01~-99: -1~-99 deg C	
Get-Operatietijd*3.2.0	8		g	1	31	000	1. Geaccumu- leerde uren in geheel getal van 6 cijfers (000,001~ 999,999)*3.2.0 2. Kan niet worden gereset bij FW-update en fabrieksinitialisa- tie*3.2.2 3. Antwoord in nieuw 32-byteformaat*3.2.0

Get-apparaatnaam	8		g	4	34	000	Antwoord in nieuw 32-byteformaat*3.2.0
Get-MAC address	8		g	5	35	000	(voor het model met LAN) Antwoord in nieuw 32-byteformaat*3.2.0
Get-IP address *3.2.0	8		g	6	36	000	(voor het model met LAN) Antwoord in nieuw 32-byteformaat*3.2.0
Get-serienummer *3.2.0	8		g	7	37	000	Antwoord in nieuw 32-byteformaat *3.2.0
Get-FW versie *3.2.0	8		g	8	38	000	Antwoord in nieuw 32-byteformaat *3.2.0

OPMERKING:

1. Get operatie tijd voorbeeld

Aangenomen dat het geaccumuleerde aantal werkingsuren 123.456 hrs

Zend: 0x 38 30 31 67 31 30 30 30 0D (Get operatie uur)

Antwoord: 0x 32 30 31 72 31 31 32 33 34 35 36 00 00 ... 00 00 0D

2. Get apparaat naam voorbeeld

Aangenomen dat de apparaatnaam CDE-5500 is

Zend: 0x 38 30 31 67 34 30 30 30 0D (Get apparaatnaam)

Antwoord: 0x 32 30 31 72 34 43 44 45 2D 35 35 30 30 00 00 ... 00 00 0D

Aangenomen dat de apparaatnaam "NMP-302#1"

Zend: 0x 38 30 31 67 34 30 30 30 0D (Get apparaatnaam)

Antwoord: 0x 32 30 31 72 34 4E 4D 50 2D 33 30 32 23 31 00 00 ...00 00 0D

3. Get MAC address voorbeeld

Aangenomen dat het MAC address 00:11:22:aa:bb:cc is

Zend: 0x 38 30 31 67 35 30 30 30 0D (Get MAC add)

Antwoord: 0x 32 30 31 72 35 30 30 31 31 32 32 61 61 62 62 63 63 00 00...00 00 0D

4. Get IP address voorbeeld

Aangenomen dat het IP address 192.168.100.2 is

Zend: 0x 38 30 31 67 36 30 30 30 0D (Get IP address)

Antwoord: 0x 32 30 31 72 36 31 39 32 2E 31 36 38 2E 31 30 30 2E 32 00 00...00 00 0D

5. Get serienummer voorbeeld

Aangenomen dat het serienummer ABC180212345 is

Zend: 0x 38 30 31 67 37 30 30 30 0D (Get serienummer)

Antwoord: 0x 32 30 31 72 37 41 42 43 31 38 30 32 31 32 33 34 35 00 00...00
00 0D

6. Get FW versie voorbeeld

Aangenomen dat de FW versie 3.02.001 is

Zend: 0x 38 30 31 67 38 30 30 30 0D (Get-FW versie)

Antwoord: 0x 32 30 31 72 38 33 2E 30 32 2E 30 30 31 00 00...00 00 0D

B. Facultatieve functie

Getfunctie	Lengte	ID	Comman- do	Commando		Antwoordbe- reik	Commenta- ren
			Type (ASCII)	Code (ASCII)	Code (Hex)		
Get-contrast	8		g	a	61	000 ~ 100	
Get-scherpte	8		g	c	63	000 ~ 100	
Get-kleur	8		g	d	64	000 ~ 100	
Get-tint	8		g	e	65	000 ~ 100	
Get- indirecte verlichting aan_uit	8		g	u	68	000: Off (Uit) 001: On (Aan)	
Get-PIP modus	8		g	t	74	000: UIT 001: PIP (POP) 002: PBP	
Get-PIP input	8		g	u	75	000 ~	Zie Set-input selec- teer
Get-Tiling modus	8		g	v	76	000: UIT 001: AAN	(voor de videomuur)
Get-Tiling Compensatie	8		g	w	77	000: UIT 001: AAN	(voor de videomuur) Schuine kant breed- te compensatie
Get-Tiling H bij V monitors	8		g	x	78	01x~09x: H monitors 0x1~0x9: V monitors	(voor de videomuur) 1. 2de digitaal voor H monitors 2. 3de digitaal voor V monitors
Get-Tiling positie	8		g	y	79	000: UIT 001~025	(voor de videomuur) Kopieer het scherm van de positie# naar de geïdentifi- ceerde display
Get-Datum: Jaar	8		g	2	32	Y00~Y00	Laatste 2 cijfers (20)17~(20)99
Get-Datum: Maand	8		g	2	32	M00~M00	2 cijfers
Get-Datum: Dag	8		g	2	32	D00~M00	2 cijfers
Get-tijd: Uur	8		g	3	33	H00~H00	24-uurformaat 2 cijfers
Get-tijd: Min	8		g	3	33	M00~M00	2 cijfers
Get-tijd: Sec	8		g	3	33	S00~S00	2 cijfers

OPMERKING:

1. Get datum voorbeeld

Aangenomen de huidige datum van display #01 als hieronder:

Datum: 2017-3/15

Zend: 0x 38 30 31 67 32 59 30 30 0D (Get-Datum:Jaar)

Antwoord: 0x 38 30 31 72 32 59 31 37 0D ("Y17")

Zend: 0x 38 30 31 67 32 4D 30 30 0D (Get Datum:Maand)

Antwoord: 0x 38 30 31 72 32 4D 30 33 0D ("M03")

Zend: 0x 38 30 31 67 32 44 30 30 0D (Get Datum:Dag)

Antwoord: 0x 38 30 31 72 32 44 31 35 0D ("D15")

2. Get uur voorbeeld

Aangenomen de huidige tijd van display #01 als hieronder:

Uur: 16:27:59

Zend: 0x 38 30 31 67 33 48 30 30 0D (Get-tijd:uur)

Antwoord: 0x 38 30 31 72 33 48 31 36 0D ("H16")

Zend: 0x 38 30 31 67 33 4D 30 30 0D (Get-tijd:Min)

Antwoord: 0x 38 30 31 72 33 4D 32 37 0D ("M27")

Zend: 0x 38 30 31 67 33 53 30 30 0D (Get-tijd:Sec)

Antwoord: 0x 38 30 31 72 33 53 35 39 0D ("S59")

3. Get RS232 versie voorbeeld

Aangenomen dat de versie 3.0.1 is

Zend: 0x 38 30 31 67 36 30 30 30 0D (Get RS232 versie)

Antwoord: 0x 38 30 31 72 36 33 30 31 0D ("301")

C. Auto Reply *3.2.1

De display zal de geactualiseerde gegevens /status automatisch doorzenden zonder een vraag te krijgen van de host als de volgende gegevens /status gewijzigd wordt door de gebruiker op een van de volgende beschikbare manieren: met de afstandsbediening, de toetsen of het touchscreen.

- Stroom aan/uit
- Input Select (Ingangselectie)
- Brightness (Helderheid)
- Indirecte verlichting
- Volume
- Mute aan/uit

Afstandsbediening pass-through-modus

Als de PC de display in afstandsbediening-passthrough modus zet zal de display een 7-byte pakket (gevolgd door "CR") zenden als antwoord op de activering met een knop van de afstandsbediening (RCU) In deze modus zal de afstandsbediening geen effect hebben op de displayfunctie. Bijvoorbeeld: "Volume+" zal het volumen van de display niet wijzigen maar enkel een "Volume+"-code zenden naar de PC via de RS-232 port.

IR Pass Through-functie formaat

Antwoord: (Commandotype="p")

Naam	Lengte	ID	Commandotype	RCU Code1 (MSB)	RCU Code2 (LSB)	CR
Byte-telling	1 Byte	2 Byte	1 Byte	1 Byte	1 Byte	1 Byte
Volgorde van bytes	1	2~3	4	5	6	7

Voorbeeld 1: Afstandsbediening pass-through indien de "VOL+"-toets wordt ingedrukt voor de display (#5)

Zend (Hex-formaat)

Naam	Lengte	ID	Commandotype	RCU Code1 (MSB)	RCU Code2 (LSB)	CR
Hex	0x36	0x30 0x35	0x70	0x31	0x30	0x0D

Sleutel	Code (HEX)	Basic *3.1.1	Facultatief *3.1.1
1	01	V	
2	02	V	
3	03	V	
4	04	V	
5	05	V	
6	06	V	
7	07	V	
8	08	V	
9	09	V	
0	0A	V	
-	0B		V
RECALL (LAST)	0C		V
INFO (DISPLAY)	0D		V
	0E		
ASPECT (ZOOM, SIZE)	0F		V

VOLUME HOGER(+)	10	V	
VOLUME LAGER(-)	11	V	
MUTE	12	V	
KANAAL / PAGINA NAAR BOVEN (+)/ HELDERHEID +	13		V
KANAAL / PAGINA NAAR BENEDEN (+)/ HELDERHEID +	14		V
POWER	15	V	
BRONNEN (INPUTS)	16	V	
	17		
	18		
SLAAPSTAND	19		V
MENU	1A	V	
NAAR BOVEN	1B	V	
NAAR BENEDEN	1C	V	
LINKS (-)	1D	V	
RECHTS (+)	1E	V	
OK (ENTER, SET)	1F	V	
EXIT	20	V	
	21		
	22		
	23		
	24		
	25		
	26		
	27		
	28		
	29		
	2A		
	2B		
ROOD ■ (F1)	2C		
GROEN ■ (F2)	2D		
GEEL ■ (F3)	2E		
BLAUW ■ (F4)	2F		

OPMERKING:

1. Deze infrarood-pass-throughcode verschilt van de RCU-code.
2. Een bijzondere controlesequentie voor de POWER-knop in de IR-pass-throughmodus

- 2-1. Als de display uitstaat en de IR-POWER-code krijgt: De display schakelt zichzelf in en stuurt de POWER-code dan naar de host via RS-232.
- 2-2. Als de display AAN staat en de IR-POWER-code krijgt: De display stuurt de POWER-code naar de host via RS-232 en zal dan zichzelf uitschakelen.
- 2-3. Als SET-POWER-vergrendeling ingeschakeld is zal de display niet reageren op het drukken op de POWER-knop.
3. De VOLUME HOGER- en VOLUME lager-code zal blijven uitgezonden worden als u op de knoppen drukt en blijft drukken.

Appendix

Display-modi

VGA-modus

Resolutie	Refresh Rate (@)
640 x 480	60Hz, 72Hz, 75Hz
720 x 400	70Hz
800 x 600	56Hz, 60Hz, 72Hz, 75Hz
832 x 624	75Hz
1024 x 768	60Hz, 70Hz, 75Hz
1152 x 864	60Hz, 75Hz
1152 x 870	75Hz
1280 x 768	60Hz, 75Hz
1280 x 960	60Hz
1280 x 1024	60Hz, 75Hz
1360 x 768	60Hz
1366 x 768	60Hz
1440 x 900	60Hz, 75Hz
1400 x 1050	60Hz, 75Hz
1600 x 1200	60Hz
1680 x 1050	60Hz
1920 x 1080	60Hz
1920 x 1200	60Hz

HDMI-modus

Resolutie	Refresh Rate (@)
640 x 480	60Hz, 72Hz
720 x 400	70Hz
800 x 600	60Hz, 72Hz
1024x768	60Hz, 70Hz, 75Hz
1280x800	60Hz
1280x1024	60Hz
1360x768	60Hz
1440x900	60Hz
1680x1050	60Hz
1920x1080	60Hz
3840x2160	30Hz, 60Hz
480i	60Hz
480p	59Hz, 60Hz
576i	50Hz
720p	50Hz, 60Hz
576p	50Hz
1080i	50Hz, 60Hz
1080p	50Hz, 60Hz

Probleemoplossing

Deze sectie beschrijft een aantal veel voorkomende problemen die u kan ondervinden als u het ViewBoard gebruikt.

Probleem	Mogelijke oplossingen
De afstandsbediening werkt niet	<ol style="list-style-type: none">1. Kijk na of er iets in de weg staat van de ontvanger van de afstandsbediening.2. Kijk na of de batterijen in de afstandsbediening correct geplaatst zijn.3. Kijk na of de batterijen moeten worden vervangen.
De eenheid valt plots uit	<ol style="list-style-type: none">1. Kijk na of de slaapstand is geactiveerd.2. Kijk na of de stroom is uitgevallen in uw zone.3. Zet de display aan en kijk of er een probleem is met het signaal en controleer het systeem.

PC-modus

Probleem	Mogelijke oplossingen
Geen PC-signaal	<ol style="list-style-type: none">1. Kijk de instellingen van de display na.2. Kijk de resolutie van de display na.3. Corrigeer de Hs & Vs (synchronisatie)-instellingen met het OSD-menu.
Achtergrondstrepen	<ol style="list-style-type: none">1. Kies bijstellen van audio.2. Stel de klok en fase juist in.
Niet-ondersteund formaat	<ol style="list-style-type: none">1. Kies bijstellen van audio.2. Stel de instellingen van de klok en de fase juist in.

Touch-functie

Probleem	Mogelijke oplossingen
De touch-functie werkt niet	<ol style="list-style-type: none">1. Kijk na dat de drivers correct werden geïnstalleerd.2. Installeer de driver(s) opnieuw.3. Kijk de instellingen na en corrigeer.4. Kijk na of de touchpen correct werkt.

De video werkt niet naar behoren

Probleem	Mogelijke oplossingen
Geen beeld/klank	<ol style="list-style-type: none">1. Kijk de voedingstoestand na.2. Kijk de signaalkabel na.3. Kijk na of de interne PC juist is geïnstalleerd.
Het beeld is wazig of verschijnt en verdwijnt	<ol style="list-style-type: none">1. Kijk de signaalkabel na.2. Kijk na of er andere elektronische toestellen het signaal onderbreken.
Beeld van lage kwaliteit	<ol style="list-style-type: none">1. Stel het kleurensignaal, de helderheid en het contrast juist af in het menu.2. Kijk de signaalkabel na.

De audio werkt niet naar behoren

Probleem	Mogelijke oplossingen
Geen klank	<ol style="list-style-type: none">1. Druk op de mute-knop.2. Stel het volume bij.3. Kijk de audiokabel na.
Er werkt maar een luidspreker	<ol style="list-style-type: none">1. Stel de geluidsbalans bij in het menu.2. Kijk de instellingen van de klank op het controlepaneel van de computer na.3. Kijk de audiokabel na.

Onderhoud

Algemene voorzorgsmaatregelen

- Verzeker u ervan dat het apparaat uitstaat en dat de voedingskabel niet in het stopcontact steekt.
- Spuit of giet nooit vloeistof rechtstreeks op het scherm of de behuizing.
- Gebruik het apparaat voorzichtig want een donker apparaat laat krassen makkelijker zien dan een lichtgekleurd apparaat.
- Gebruik het systeem niet gedurende een lange periode.

Het scherm reinigen

- Veeg het scherm schoon met een propere, zachte, vezelvrije doek. Hiermee worden stof en andere deeltjes verwijderd.
- Als het scherm nog steeds niet schoon is, kunt u een kleine hoeveelheid glasreiniger (niet op ammoniak of alcohol gebaseerd) aanbrengen op een propere, zachte, vezelvrije doek en het scherm schoonvegen.

De behuizing reinigen

- Gebruik een zachte, droge doek.
- Als de behuizing nog niet schoon is, kunt u een kleine hoeveelheid niet-schurend schoonmaakproduct (niet op ammoniak of alcohol gebaseerd) aanbrengen op een propere, zachte, vezelvrije doek en het oppervlak schoonvegen.

Disclaimer

- ViewSonic® raadt het gebruik af van ammoniak of op alcohol gebaseerde reinigingsproducten voor het scherm of de behuizing. Sommige chemische schoonmaakmiddelen kunnen het scherm en/of het omhulsel beschadigen.
- ViewSonic® zal niet aansprakelijk zijn voor schade die voortvloeit uit het gebruik van op ammoniak of alcohol gebaseerde reinigingsproducten.

OPMERKING: Als er condensatie verschijnt tussen het glas en het paneel moet de display aan blijven staan tot het vocht verdwijnt.

Reglementaire en veiligheidsinformatie

Nalevingsinformatie

Deze sectie gaat over alle verwante vereisten en verklaringen met betrekking tot regelgevingen. Bevestigde overeenkomende toepassingen zullen verwijzen naar naamplaatjes en relevante markeringen op het apparaat.

FCC-nalevingsverklaring

Dit apparaat voldoet aan Deel 15 van de FCC-voorschriften. Gebruik is onderworpen aan de volgende twee voorwaarden: (1) dit apparaat mag geen schadelijke ruis veroorzaken en (2) dit apparaat dient ontvangen ruis te accepteren, inclusief ruis die ongewenste werking kan veroorzaken. Dit apparaat werd getest en voldoet aan de beperkingen voor een klasse B digitaal apparaat, conform deel 15 van de FCC-voorschriften.

Deze eisen zijn opgesteld om een redelijke bescherming te bieden tegen schadelijke interferentie bij gebruik in een woning. Dit apparaat genereert, gebruikt en kan radiofrequente energie afgeven, en indien het niet geïnstalleerd en gebruikt wordt conform de instructies, kan het schadelijke ruis veroorzaken aan radiocommunicatie. Er kan echter geen garantie worden gegeven dat bepaalde installaties storingsvrij zullen functioneren. Als dit apparaat toch schadelijke storingen veroorzaakt in de radio- of televisieontvangst, wat kan worden vastgesteld door het apparaat uit en in te schakelen, wordt de gebruiker aangemoedigd te proberen de storing op te lossen met een of meer van de volgende maatregelen:

- Wijzig de richting van de ontvangstantenne of verplaats de antenne.
- Vergroot de afstand tussen apparatuur en ontvanger.
- Sluit de apparatuur aan op een stopcontact van een andere stroomkring dan waarop de ontvanger is aangesloten.
- Raadpleeg de leverancier of een ervaren radio/tv-technicus voor hulp.

Waarschuwing: Alle wijzigingen of aanpassingen die niet uitdrukkelijk zijn goedgekeurd door de partij die verantwoordelijk is voor de naleving, kunnen de bevoegdheid van de gebruiker om het apparaat te bedienen nietig verklaren.

Verklaring voor Canadese bedrijven

CAN ICES (B) / NMB (B)

CE-verklaring van conformiteit voor Europese landen



Het apparaat voldoet aan de EMC-richtlijn 2014/30/EU en de Laagspanningsrichtlijn 2014/35/EU.

De volgende informatie is uitsluitend voor EU-lidstaten:

De markering aan de rechterzijde is in overeenstemming met de richtlijn 2012/19/EU (WEEE) voor Afval van elektrische en elektronische apparatuur. De markering geeft aan dat het VERBODEN is de apparatuur als ongesorteerd gemeentelijk afval te verwijderen, maar dat er moet worden gebruik gemaakt van de teruggave- en inzamelsystemen in overeenstemming met de lokale wetgeving.



Verklaring van RoHS2-naleving

Dit product werd ontworpen en geproduceerd in overeenstemming met Richtlijn 2011/65/EU van het Europese parlement en de Raad voor de beperking van het gebruik van bepaalde gevaarlijke bestanddelen in elektrische en elektronische apparatuur (RoHS2-richtlijn) en wordt verondersteld te voldoen aan de maximale concentratiewaarden die door het Europese Comité voor technische aanpassingen (TAC) zijn vastgesteld, zoals hieronder weergegeven:

Bestanddeel	Aanbevolen maximale concentratie	Huidige concentratie
Lood (Pb)	0.1%	< 0.1%
Kwik (Hg)	0.1%	< 0.1%
Cadmium (Cd)	0.01%	< 0.01%
Zeswaardig chroom (Cr ⁶⁺)	0.1%	< 0.1%
Polybroombifenylen (PBB)	0.1%	< 0.1%
Polybroomdifenylethers (PBDE)	0.1%	< 0.1%
Bis (2-ethylhexyl) ftalaat (DEHP)	0.1%	< 0.1%
Benzylbutylftalaat (BBP)	0.1%	< 0.1%
Dibutylftalaat (DBP)	0.1%	< 0.1%
Diisobutylftalaat (DIBP)	0.1%	< 0.1%

Bepaalde bestanddelen van producten, zoals hierboven vermeld, zijn vrijgesteld onder de Annex III van de RoHS2-richtlijnen zoals hieronder omschreven:

- Koperlegering die maximum 4% lood per gewicht bevat.
- Lood in soldeerapparaten met hoge smeltemperatuur (d.w.z. op lood gebaseerde legeringen die voor 85% of meer van het gewicht lood bevatten).
- Elektrische en elektronische componenten die ander lood in glas of keramiek bevat dan diëlektrische keramiek in condensatoren, bijv. piëzoelektronische apparaten of in glas of composiet met keramische matrix.
- Lood in diëlektrische keramiek in condensators voor een nominale spanning van 125 V AC of 250 V DC of hoger.

Verklaring van ENERGY STAR

ENERGY STAR is een vrijwillig programma van het milieubeschermingsagentschap van de V.S. dat bedrijven en personen helpt geld te besparen en ons klimaat te beschermen met betere energie-efficiëntie. Producten die de ENERGY STAR krijgen voorkomen broeikasgassen door te beantwoorden aan strikte criteria voor energie-efficiëntie of vereisten opgelegd door het milieugeschapschap van de V.S.

Als een partner van ENERGY STAR heeft ViewSonic het voornemen de richtlijnen van Energy Star op te volgen en al zijn gecertificeerde modellen en ENERGY STAR-logo te geven.

Het volgende logo verschijnt op alle modellen gecertificeerd door ENERGY STAR:



OPMERKING: De inrichting voor stroomgebruik reduceren het energieverbruik merklijk als het product niet wordt gebruikt. De stroominrichting laat toe dat het apparaat automatisch op lager verbruik schakelt in "slaap"-modus na een bepaalde periode van inactiviteit. En de stroominrichting gaat ook in slaapmodus of Uit-modus binnen de 5 minuten nadat het werd afgekoppeld van een host-computer. Merk op dat elke wijziging in energie-instellingen een hoger verbruik tot gevolg zal hebben.

Beperking van gevaarlijke stoffen in India

Verklaring over de beperking van gevaarlijke stoffen (India). Dit product voldoet aan de "India E-waste Rule 2011" en verbiedt het gebruik van lood, kwik, zeswaardig chroom, polybroombifenylen en polybroomdifenylethers in concentraties die hoger zijn dan 0,1 gewicht % en 0,01 gewicht % voor cadmium, behalve voor de vrijstellingen die zijn bepaald in schema 2 van het voorschrift.

Productverwijdering aan het einde van zijn levensduur

ViewSonic® respecteert het milieu en zet zich in om groen te werken en te leven. Bedankt om deel uit te maken van een slimmere, groenere computerwereld. Raadpleeg de website van ViewSonic® voor meer informatie.

USA & Canada:

<https://www.viewsonic.com/us/go-green-with-viewsonic>

Europa:

<https://www.viewsonic.com/eu/environmental-social-governance/recycle>

Taiwan:

<https://recycle.moenv.gov.tw/>

voor EU-gebruikers: neem contact op met ons als u enige problemen op het vlak van veiligheid/ongevallen met dit product ondervindt:

ViewSonic Europe Limited



Haaksbergweg 75
1101 BR Amsterdam
Netherlands



+31 (0) 650608655



EPREL@viewsoniceurope.com



<https://www.viewsonic.com/eu/>

Copyright-informatie

Copyright© ViewSonic® Corporation, 2024. Alle rechten voorbehouden.

Macintosh en Power Macintosh zijn gedeponeerde handelsmerken van Apple Inc.

Microsoft, Windows en het Windows-logo zijn gedeponeerde handelsmerken van Microsoft Corporation in de Verenigde Staten en andere landen.

ViewSonic®, het logo met de drie vogels, OnView, ViewMatch en ViewMeter zijn gedeponeerde handelsmerken van ViewSonic® Corporation.

VESA is een gedeponeerd handelsmerk van de Video Electronics Standards Association. DPMS, DisplayPort en DDC zijn handelsmerken van VESA.

Afwijzing van aansprakelijkheid: ViewSonic® Corporation zal niet aansprakelijk zijn voor technische of publicatiefouten of -weglatingen in dit document, noch voor incidentele of gevolgschade die voortvloeit uit de levering van dit materiaal of uit de prestaties of het gebruik van dit product.

Met het oog op een voortdurende productverbetering, behoudt ViewSonic® Corporation zich het recht voor de productspecificaties te wijzigen zonder kennisgeving. De informatie in dit document kan wijzigen zonder kennisgeving.

Geen enkel deel van dit document mag worden gekopieerd, gereproduceerd of verzonden via enig middel of voor elk doel, zonder de voorafgaande schriftelijke toestemming van ViewSonic® Corporation.

Klantendienst

Raadpleeg de onderstaande tabel of neem contact op met uw leverancier voor technische ondersteuning of productservice.

OPMERKING: U zult het serienummer van het product nodig hebben.

Land/Regio	Website	Land/Regio	Website
Regio Azië en Stille Oceaan & Afrika			
Australia	www.viewsonic.com/au/	Bangladesh	www.viewsonic.com/bd/
中国 (China)	www.viewsonic.com.cn	香港 (繁體中文)	www.viewsonic.com/hk/
Hong Kong (English)	www.viewsonic.com/hk-en/	India	www.viewsonic.com/in/
Indonesia	www.viewsonic.com/id/	Israel	www.viewsonic.com/il/
日本 (Japan)	www.viewsonic.com/jp/	Korea	www.viewsonic.com/kr/
Malaysia	www.viewsonic.com/my/	Middle East	www.viewsonic.com/me/
Myanmar	www.viewsonic.com/mm/	Nepal	www.viewsonic.com/np/
New Zealand	www.viewsonic.com/nz/	Pakistan	www.viewsonic.com/pk/
Philippines	www.viewsonic.com/ph/	Singapore	www.viewsonic.com/sg/
臺灣 (Taiwan)	www.viewsonic.com/tw/	ประเทศไทย	www.viewsonic.com/th/
Việt Nam	www.viewsonic.com/vn/	South Africa & Mauritius	www.viewsonic.com/za/
Americas			
United States	www.viewsonic.com/us	Canada	www.viewsonic.com/us
Latin America	www.viewsonic.com/la		
Europe			
Europe	www.viewsonic.com/eu/	France	www.viewsonic.com/fr/
Deutschland	www.viewsonic.com/de/	Қазақстан	www.viewsonic.com/kz/
Россия	www.viewsonic.com/ru/	España	www.viewsonic.com/es/
Türkiye	www.viewsonic.com/tr/	Україна	www.viewsonic.com/ua/
United Kingdom	www.viewsonic.com/uk/		

Beperkte garantie

ViewSonic® Smart White Board

Wat deze garantie dekt:

ViewSonic® garandeert dat haar producten tijdens de garantieperiode vrij zijn van defecten in materiaal en vakmanschap. Als een product tijdens de garantieperiode gebreken vertoont in materiaal of vakmanschap, zal ViewSonic®, volgens eigen voorkeur en als uw enig verhaal, het product repareren of vervangen door een soortgelijk product. Het vervangingsproduct of de vervangingsonderdelen kunnen opgeknapte of opnieuw geproduceerde onderdelen of componenten zijn. De reparatie of het vervangende apparaat of onderdelen of componenten zullen worden gedekt door de tijd die resteert op de originele beperkte garantie van de klant en de garantieperiode wordt niet verlengd. ViewSonic® biedt geen garantie voor software van derden, ongeacht of deze bij het product is geleverd of door de klant is geïnstalleerd, voor de installatie van niet toegelaten hardwareonderdelen en componenten (bijv. projectorlampen). (Raadpleeg de sectie “Wat de garantie uitsluit en niet dekt”).

Wie wordt beschermd door de garantie?

deze garantie is alleen geldig voor de eerste koper-consument.

Wat de garantie uitsluit en niet dekt:

- Elk product waarop het serienummer onleesbaar is vervormd, gewijzigd of verwijderd.
- Schade, slijtage of defect die voortvloeit uit:
 - » Ongevallen, misbruik, verwaarlozing, bliksem of andere natuurrampen, onbevoegde productwijzigingen of het niet naleven van de instructies die bij het product zijn geleverd.
 - » Reparaties of pogingen tot reparaties door personen die niet gemachtigd zijn door ViewSonic®.
 - » Schade aan of verlies van programma's, gegevens of verwisselbare opslagmedia.
 - » Normale slijtage.
 - » Verwijdering of installatie van het product.
- Software- of gegevensverlies die optreedt tijdens de reparatie of vervanging.
- Elke schade aan het product dat is veroorzaakt tijdens de verzending.
- Externe oorzaken, zoals stroomschommelingen of -storingen.

- Het gebruik van accessoires of onderdelen die niet voldoen aan de specificaties van ViewSonic.
- Als de eigenaar geen periodiek productonderhoud uitvoert zoals vermeld in de handleiding.
- Elke andere oorzaak die niet verwant is met een productdefect.
- Schade die is veroorzaakt door statische (niet-bewegende) beelden die langere perioden worden weergegeven (ook schaduwbeeld genoemd).
- Software - Alle software van derden die bij het product is geleverd of door de klant is geïnstalleerd.
- Hardware/Accessoires/Onderdelen/Componenten – Installatie van niet-toegelaten hardware, accessoires, verbruiksproducten of componenten (bijv. projectorlampen).
- Schade aan of misbruik van de coating op het oppervlak van het scherm door een verkeerde reiniging zoals beschreven in de producthandleiding.
- Kosten voor de verwijdering, installatie en de installatieservice, met inbegrip van het aan de wand monteren van het product.

Service aanvragen:

- Neem contact op met de klantendienst van ViewSonic® (zie pagina “Klantenservice”) voor informatie over het ontvangen van service onder garantie. U zult het serienummer van uw product moeten opgeven.
- Om van de service onder garantie te genieten, wordt u gevraagd de volgende zaken te leveren: (a) het originele gedateerde aankoopbewijs, (b) uw naam, (c) uw adres, (d) een beschrijving van het probleem en (e) het serienummer van het product.
- Neem of verzend het product franco in de originele doos naar een erkend ViewSonic®-servicecentrum of ViewSonic® zelf.
- Voor extra informatie of voor de naam van een ViewSonic®-servicecentrum in de buurt, moet u contact opnemen met ViewSonic®.

Beperking van impliciete garanties:

Er zijn geen garanties, expliciet of impliciet, die meer bieden dan de beschrijving in dit document, met inbegrip van de impliciete garantie op verkoopbaarheid of geschiktheid voor een bepaald doel.

Uitsluiting van schade:

De aansprakelijkheid van ViewSonic is beperkt tot de kosten voor de reparatie of vervanging van het product. ViewSonic® zal niet aansprakelijk zijn voor:

- Schade aan andere eigendom die is veroorzaakt door defecten aan het product, schade veroorzaakt door storing, verlies van gebruik, tijdverlies of winstderving, verlies van zakelijke kansen, verlies van goodwill, onderbreking van zakelijke relaties of ander commercieel verlies, zelfs als ViewSonic op de hoogte werd gebracht van de mogelijkheid van dergelijke schade.
- Elke andere schade, ongeacht om het gaat over incidentele schade, gevolgschade of andere schade.
- Elke aanspraak ten opzichte van de klant door een andere partij.
- Reparaties of pogingen tot reparaties door personen die niet gemachtigd zijn door ViewSonic®.

Toepassing van nationale wetgeving:

Deze garantie verleent u specifieke wettelijke rechten en u kunt ook andere rechten hebben die kunnen variëren afhankelijk van het land waarin u woont. Sommige landen staan geen beperkingen toe op impliciete garantie en/of verbieden de uitsluiting of beperking van incidentele of gevolgschade, zodat de bovenstaande beperkingen en uitsluitingen mogelijk niet van toepassing zijn op u.

Verkoop buiten de V.S.A. en Canada:

Voor garantie-informatie over en service voor ViewSonic®-producten die buiten de V.S.A. en Canada zijn verkocht, kunt u contact opnemen met ViewSonic® of uw lokale ViewSonic®-dealer.

De garantietermijn voor dit product op het vasteland van China (Hongkong, Macao en Taiwan niet inbegrepen) valt onder de voorwaarden en bepalingen van de onderhoudsgarantiekaart.

Voor gebruikers in Europa en Rusland, zijn volledige details van de garantietermijn te vinden op: <http://www.viewsonic.com/eu/onder> "Support/Warranty Information".



ViewSonic®