

medion

Kurzanleitung

Guide de démarrage rapide

Beknopte gebruiksaanwijzing

Guía breve

Guida rapida

Short manual



Heißluftfritteuse

Friteuse à air chaud

Airfryer

Freidora de aire caliente

Friggitrice ad aria calda

Air fryer

MEDION MD 11780

Inhaltsverzeichnis

1.	Informationen zu dieser Kurzanleitung	4
2.	Bestimmungsgemäßer Gebrauch	5
3.	Sicherheitshinweise	6
	3.1. Inbetriebnahme und Gebrauch	8
	3.2. Reinigung.....	11
4.	Teilebeschreibung	12
5.	Lieferumfang	14
6.	Heißluftfritteuse vorbereiten	14
7.	Heißluftfritteuse bedienen	15
	7.1. Garvorgang unterbrechen/beenden	16
8.	Technische Daten.....	17
9.	EU-Konformitätsinformation.....	17
10.	Entsorgung.....	18

1. Informationen zu dieser Kurzanleitung

Bei dieser Kurzanleitung handelt es sich um eine verkürzte Druckausgabe der vollständigen Bedienungsanleitung.



WARNUNG!

Lesen Sie vor Inbetriebnahme die Sicherheitshinweise und die vollständige Bedienungsanleitung aufmerksam durch. Beachten Sie die Warnungen auf dem Gerät und in der Bedienungsanleitung, um Personen- und Sachschäden zu vermeiden. Bewahren Sie die Unterlagen immer in Reichweite auf und händigen Sie sie bei Weitergabe an Dritte aus, da sie ein wesentlicher Bestandteil des Produktes ist.



medion



Wo finde ich die vollständige Bedienungsanleitung?

Die vollständige Bedienungsanleitung steht Ihnen durch Scannen des nebenstehenden QR-Codes zum Einsehen und Download zur Verfügung.

Wie nehme ich Kontakt zum Service auf?

Die Kontaktdaten finden Sie in der vollständigen Bedienungsanleitung.



GEFAHR!

Warnung vor unmittelbarer Lebensgefahr!



WARNUNG!

Warnung vor Gefahr durch elektrischen Schlag!



WARNUNG!

Warnung vor möglicher Lebensgefahr und/oder schweren, irreversiblen Verletzungen!



VORSICHT!

Gefahr durch heiße Oberflächen!



VORSICHT!

Warnung vor möglichen mittelschweren und/oder leichten Verletzungen!



Hinweise zum Zusammenbau oder zum Betrieb



HINWEIS!

Hinweise beachten, um Sachschäden zu vermeiden!



Hinweise in der Bedienungsanleitung beachten!



Symbol für Wechselstrom



Mit diesem Symbol markierte Produkte erfüllen die Anforderungen der EU-Richtlinien.



Frittiertöpfe und Fritteereinsätze sind antihafbeschichtet.



In der EU verwendetes Symbol zur Kennzeichnung von Materialien mit Lebensmittelkontakt wie z. B. Verpackungen oder Geräteoberflächen.

DE
FR
NL
ES
IT
EN

2. Bestimmungsgemäßer Gebrauch

Dieses Gerät eignet sich zum Backen, Garen und Grillen von Lebensmitteln wie z. B. Gemüse, Pommes und Kartoffelecken (selbstgemacht oder backofenfertig) sowie für die Zubereitung von Fisch, Fleisch und Geflügel.

Dieses Gerät ist dazu bestimmt, im Privathaushalt und ähnlichen Haushaltsanwendungen verwendet zu werden; beispielsweise:

- in Läden, Büros und anderen ähnlichen Arbeitsumgebungen;
- in landwirtschaftlichen Betrieben;
- von Kunden in Hotels, Motels und anderen Wohneinrichtungen;
- in Frühstückspensionen.

Das Gerät ist nur für den privaten und nicht für den industriellen/kommerziellen Gebrauch bestimmt.

Bitte beachten Sie, dass im Falle des nicht bestimmungsgemäßen Gebrauchs die Haftung erlischt:

- Bauen Sie das Gerät nicht ohne unsere Zustimmung um und verwenden Sie keine nicht von uns genehmigten oder gelieferten Zubehörteile.
- Beachten Sie alle Informationen in dieser Bedienungsanleitung, insbesondere die Sicherheitshinweise. Jede andere Bedienung gilt als nicht bestimmungsgemäß und kann zu Personen- oder Sachschäden führen.

3. Sicherheitshinweise

WICHTIGE SICHERHEITSANWEISUNGEN – SORGFÄLTIG LESEN
UND FÜR DEN WEITEREN GEBRAUCH AUFBEWAHREN!

- Gerät und Zubehör an einem für Kinder unerreichbaren Platz aufbewahren.
- Dieses Gerät kann von Kindern ab 8 Jahren und darüber und von Personen mit reduzierten physischen, sensorischen oder mentalen Fähigkeiten oder Mangel an Erfahrung und/oder Wissen benutzt werden, wenn sie beaufsichtigt werden oder bezüglich des sicheren Gebrauchs des Gerätes unterwiesen wurden und die daraus resultierenden Gefahren verstanden haben.
- Kinder dürfen nicht mit dem Gerät spielen.
- Reinigung und Benutzer-Wartung dürfen nicht von Kindern ohne Beaufsichtigung durchgeführt werden.
- Kinder jünger als 8 Jahre sollen vom Gerät und der Anschlussleitung ferngehalten werden.



WARNUNG!

Risiko eines Stromschlags/Kurzschlusses!

Es besteht die Gefahr eines elektrischen Schlags/Kurzschlusses durch stromführende Teile.

- Schließen Sie das Gerät nur an eine ordnungsgemäß installierte und gut erreichbare Steckdose an, die sich in der Nähe des Aufstellortes befindet. Die örtliche Netzspannung muss den technischen Daten des Gerätes entsprechen.
- Für den Fall, dass Sie das Gerät schnell vom Netz nehmen müssen, muss die Steckdose frei zugänglich sein.
- Ziehen Sie immer am Stecker, nicht am Netzkabel.
- Achten Sie darauf, dass das Netzkabel nicht mit heißen Gegenständen oder Oberflächen (z. B. Herdplatte) in Berührung kommt.
- Vor dem ersten Gebrauch und nach jeder Benutzung überprüfen Sie das Gerät sowie das Netzkabel auf Beschädigungen.

-
- Nehmen Sie das Gerät nicht in Betrieb, wenn Gerät oder Netzkabel sichtbare Schäden aufweisen oder das Gerät heruntergefallen ist.
 - Wenn Sie einen Transportschaden feststellen, wenden Sie sich umgehend an den Service.
 - Nehmen Sie auf keinen Fall selbstständig Veränderungen am Gerät vor oder versuchen Sie, ein Geräteteil selbst zu öffnen und/oder zu reparieren.
 - Öffnen Sie niemals das Gehäuse oder führen Gegenstände durch die Belüftungsslitze ein.
 - Wenn die Netzanschlussleitung dieses Gerätes beschädigt wird, lassen Sie sie durch den Hersteller oder seinen Kundendienst oder eine ähnlich qualifizierte Person ersetzen, um Gefährdungen zu vermeiden.
 - Wickeln Sie das Netzkabel vollständig ab.
 - Knicken oder quetschen Sie das Netzkabel nicht.
 - Ziehen Sie den Netzstecker des Gerätes aus der Steckdose,
 - wenn Sie das Gerät reinigen oder warten,
 - wenn Sie das Gerät auf- oder abbauen,
 - wenn das Gerät feucht oder nass geworden ist,
 - wenn Sie das Gerät nicht mehr gebrauchen,
 - bei fehlender Aufsicht,
 - bei Gewitter.
 - Tauchen Sie das Gerät nicht in Wasser oder andere Flüssigkeiten oder halten Sie es nicht unter fließendes Wasser oder verwenden Sie es in feuchten Räumen, da dies zu einem Stromschlag führen kann.
 - Schützen Sie das Gerät vor Berührungen mit Wasser oder anderen Flüssigkeiten. Halten Sie das Gerät, das Netzkabel und den Netzstecker fern von Waschbecken, Spülen oder Ähnlichem.

-
- Stellen Sie keine mit Flüssigkeiten gefüllten Gegenstände, z. B. Vasen, oder Getränke auf oder in die Nähe des Geräts.
 - Nehmen Sie das Gerät nicht auf nasser Stellfläche in Betrieb.
 - Berühren Sie das Gerät oder das Netzkabel/den Netzstecker niemals mit feuchten oder nassen Händen.
 - Betreiben Sie das Gerät ausschließlich in Innenräumen.
 - Setzen Sie das Gerät keinen extremen Bedingungen aus. Zu vermeiden sind:
 - hohe Luftfeuchtigkeit oder Nässe,
 - extrem hohe oder tiefe Temperaturen,
 - direkte Sonneneinstrahlung,
 - offenes Feuer.

3.1. Inbetriebnahme und Gebrauch



WARNUNG!

Brandgefahr!

Es besteht Brandgefahr durch heiße Oberflächen.

- Um eine Gefährdung durch ein unbeabsichtigtes Rücksetzen des Schutztemperaturbegrenzers zu vermeiden, darf das Gerät nicht über eine externe Schaltvorrichtung wie beispielsweise eine Zeitschaltuhr versorgt werden oder mit einem Stromkreis verbunden sein, der regelmäßig durch eine Einrichtung ein- und ausgeschaltet wird.
- Stellen Sie das Gerät auf eine hitzebeständige, trockene und ebene Oberfläche.
- Stellen Sie das Gerät nicht auf Flächen ab, die heiß werden können (z. B. Herdplatten, offene Flammen).
- Achten Sie darauf, dass das Gerät im Betrieb keine Berührung mit einem anderen Gegenstand hat. Halten Sie einen Abstand von min. 10 cm zu anderen Gegenständen ein. Stellen Sie es insbesondere nicht in der Nähe von leicht brennbaren Materialien (Gardinen, Vorhänge, Papier usw.) auf.

-
- Stellen Sie das Gerät im Betrieb nicht unter Hängeschränke oder andere Gegenstände, die den freien Abzug des Dampfes nach oben behindern könnten.
 - Decken Sie das Gerät nicht ab.
 - Stellen Sie keine Gegenstände auf dem Gerät ab.
 - Lassen Sie das Gerät während des Betriebs niemals unbeaufsichtigt.
 - Verwenden Sie das Gerät nicht in der Nähe von explosiven und/oder entzündbaren Dämpfen.
 - Stellen Sie den heißen Frittiertopf immer auf einer hitzebeständigen Unterlage ab.
 - Füllen Sie den Frittiertopf nicht mit Fett oder Speiseöl wie bei einer Öl-Fritteuse. Geben Sie, je nach Rezept, nur eine entsprechend kleine Menge Speiseöl zum Lebensmittel hinzu.
 - Überfüllen Sie den Frittiertopf nicht, damit die Speisen nicht die Heizelemente während des Betriebs im Geräteinneren berühren. Befüllen Sie den Frittiertopf nur bis zur Markierung **MAX**.
 - Legen Sie keine Speisen in den Frittiertopf, die in Frischhaltefolie, in Plastikfolie oder andere brennbare Materialien verpackt sind.
 - Ziehen Sie bei dunkler Rauchentwicklung sofort den Stecker aus der Steckdose. Warten Sie, bis die Rauchentwicklung nachgelassen hat, bevor Sie den Frittiertopf aus dem Gerät nehmen.
 - Trennen Sie im Brandfall das Gerät zuerst von der Stromversorgung. Löschen Sie nicht mit Wasser. Löschen Sie die Flammen mit einer Löschdecke oder einem geeigneten Feuerlöscher.



WARNUNG!

Verletzungsgefahr!

Es besteht Verletzungsgefahr durch heiße Oberflächen. Während des Betriebs können die berührbaren Oberflächen des Gerätes und des Zubehörs sehr heiß werden.

- Da das Lüftungsgitter auf der Geräterückseite funktionsbedingt heiß wird, berühren Sie das Lüftungsgitter während des Betriebs nicht, um Verbrennungen zu vermeiden.
- Berühren Sie das Gerät während des Betriebs nur am Griff und den Bedienelementen!
- Fassen Sie nicht in die Frittierkammer, an den Frittiertopf oder die Heizelemente.
- Bewegen Sie das Gerät niemals während des Betriebs.
- Bewegen Sie das aufgeheizte Gerät nicht, sondern lassen Sie das Gerät vorher vollständig abkühlen.
- Wenn Sie den Frittiertopf beim oder nach dem Zubereiten der Speisen entnehmen, besteht Verbrennungsgefahr durch austretenden Dampf. Halten Sie den Kopf nicht direkt über das Gerät und fassen Sie nicht in diesen Dampf. Stellen Sie den Frittiertopf auf eine hitzeunempfindliche Unterlage.
- Beim Betrieb werden den Frittiertopf sehr heiß, fassen Sie sie nicht an. Verwenden Sie Topfhandschuhe.
- Die Heizelemente bleiben auch nach dem Abschalten noch für eine längere Weile heiß. Stellen Sie sicher, dass niemand in die Frittierkammer greift.



VORSICHT!

Verletzungsgefahr!

Es besteht die Gefahr des Verbrühens aufsteigenden Wasserdampf.

- Wenn das Wasser kocht, steigt heißer Wasserdampf auf. Fassen Sie nicht in den Wasserdampf.



VORSICHT!

Gesundheitsgefährdung!

Zu heißes Backen, Garen oder Grillen kann gesundheitsschädliche Stoffe entstehen lassen. Acrylamide, die in verkohlten oder verbrannten Speiseresten entstehen, können Krebs auslösen.

- Entfernen Sie verbrannte Speisereste.
- Lassen Sie die Speisen beim Backen oder Grillen nicht zu dunkel werden.



HINWEIS!

Beschädigungsgefahr!

Chemische Zusätze in Möbelbeschichtungen können das Material der Gerätefüße angreifen und Rückstände auf der Möbeloberfläche verursachen.

- Stellen Sie das Gerät ggf. auf eine hitzeunempfindliche Unterlage.

3.2. Reinigung

- Beachten Sie die weiterführenden Hinweise zur Reinigung und reinigen Sie Oberflächen, die mit Lebensmitteln in Berührung kommen, wie im Kapitel „10. Entsorgung“ auf Seite 18 beschrieben.

4. Teilebeschreibung



Abb. 1 - Vorderseite

1. Gitterrost
2. Frittierkammer
3. Bedienelemente/Anzeigefeld
4. Wassertank für Dampfsprayfunktion
5. Gehäuse
6. Standfüße (4x)
7. Frittiertopfgriff
8. Frittiertopf
9. Abstandfüße Gitterrost (4x)

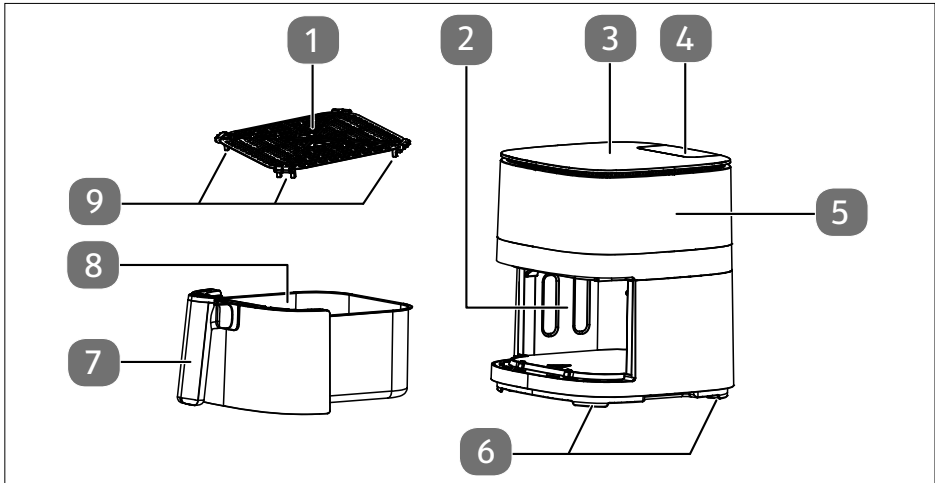

Abb. 2 - Rückseite

10. Wassertank
11. Dampfaustritt
12. Kabelaufwicklung
13. Netzkabel mit Netzstecker

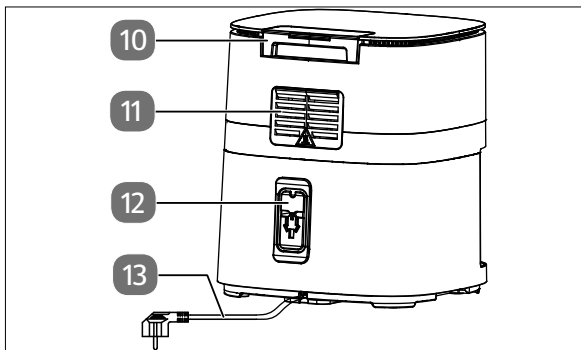

Abb. 3 - Bedienelemente/Anzeigefeld

14. Schaltflächen Automatikprogramm-Auswahl
15. Anzeige für Temperatur/Garzeit
16. Garzeit verlängern
17. Garzeit verringern
18. Heizvorgang starten/unterbrechen
19. Schaltfläche für manuelle Bedienung (Ein/Aus)
20. Schaltfläche für Dampfsprayfunktion (Ein-/Aus)
21. Schaltfläche für Beleuchtung der Frittierkammer (Ein-/Aus)
22. Ein-/Aus-Schaltfläche
23. Temperatur verringern
24. Temperatur erhöhen

5. Lieferumfang



GEFAHR!

Verletzungsgefahr!

Es besteht Erstickungsgefahr durch Verschlucken oder Einatmen von Kleinteilen oder Folien.

- Alle verwendeten Verpackungsmaterialien (Beutel, Polystyrolstücke usw.) nicht in der Reichweite von Kindern lagern.
 - Kinder nicht mit dem Verpackungsmaterial spielen lassen.
- ▶ Bitte überprüfen Sie die Vollständigkeit und Unversehrtheit der Lieferung und benachrichtigen Sie uns innerhalb von 14 Tagen nach dem Kauf, falls die Lieferung nicht komplett oder beschädigt ist.

Mit dem von Ihnen erworbenen Paket haben Sie erhalten:

- Heißluftfritteuse
- Kurzanleitung
- Bedienungsanleitung (als Download verfügbar, siehe „1. Informationen zu dieser Kurzanleitung“ auf Seite 4)

6. Heißluftfritteuse vorbereiten

- ▶ Entfernen Sie sämtliches Verpackungsmaterial, Aufkleber und Folien vom Gerät.
- ▶ Stellen Sie das Gerät auf eine hitzebeständige, trockene und ebene Oberfläche.
- ▶ Ziehen Sie den Frittiertopf (8) mit dem Frittiertopfgriff (7) aus dem Gerät.
- ▶ Entnehmen Sie das Gitterrost (1) aus dem Frittiertopf.
- ▶ Spülen Sie den Frittiertopf und das Gitterrost mit heißem Wasser. Trocknen Sie beide Teile gut ab.
- ▶ Setzen Sie das Gitterrost wieder in den Frittiertopf ein. Achten Sie darauf, dass die Abstandsfüße des Gitterrosts (8) dabei nach unten zeigen.
- ▶ Wischen Sie das Gehäuse (4) mit einem feuchtem Tuch ab.
- ▶ Entnehmen Sie den Sie den Wassertank (3) für die Dampfsprayfunktion und füllen Sie ihn bis zur Markierung mit Wasser.
- ▶ Schließen Sie die Heißluftfritteuse nur an eine ordnungsgemäß installierte, geerdete und elektrisch abgesicherte Steckdose an. Die örtliche Netzspannung muss den technischen Daten des Gerätes entsprechen.



Beim ersten Gebrauch kann es aufgrund von Herstellungsrückständen zu Geruchs- und Rauchentwicklung kommen. Dies ist jedoch ungefährlich und lässt schnell nach. Lassen Sie das Gerät vor der ersten Benutzung ca. 30 Minuten auf der höchsten Temperaturstufe laufen.

7. Heißluftfritteuse bedienen



In der Bedienungsanleitung finden Sie weitere Angaben zur Bedienung, z. B.:

- Automatikprogramme
- Dampfsprayfunktion
- Empfehlungen zum Einstellen von Garzeit und Temperatur für die Zubereitung einiger Gerichte.



WARNUNG!

Brandgefahr!

Speiseöl und andere Flüssigkeiten können durch die hohen Temperaturen der Heißluft in Brand geraten.

- Füllen Sie den Frittiertopf (8) nicht mit Fett oder Speiseöl wie bei einer Öl-Fritteuse. Geben Sie, je nach Rezept, nur eine entsprechend kleine Menge Speiseöl zum Lebensmittel hinzu.
- Überfüllen Sie den Frittiertopf nicht. Befüllen Sie den Frittiertopf nur bis zur Markierung **MAX**.





WARNUNG!

Verletzungsgefahr!

Es besteht Verletzungsgefahr durch heiße Oberflächen. Während des Betriebs können die berührbaren Oberflächen des Gerätes und des Zubehörs sehr heiß werden.

- Verwenden Sie Topfhandschuhe.





- ▶ Ziehen Sie den Frittiertopf (8) am Frittiertopfgriff (7) aus dem Gerät.
- ▶ Befüllen Sie den Frittiertopf mit der Speise. Entnehmen Sie die geeigneten Füllmengen den Tabellen im Kapitel „Automatikprogramm einstellen“ sowie „Empfohlene Einstellungen“ der Bedienungsanleitung.
- ▶ Halten Sie den Frittiertopf am Frittiertopfgriff fest und schieben Sie ihn von vorne vollständig in das Gerät, bis er einrastet.
- ▶ Drücken Sie die Ein-/Aus-Schaltfläche  (22) um die Heißluftfritteuse einzuschalten.
- ▶ Drücken Sie auf die Schaltfläche für manuelle Bedienung (Ein/Aus)  (19) oder Automatikprogramm-Schaltfläche (14).

Es stehen Ihnen folgende Automatikprogramme zur Verfügung:



	Pommes frites		Fisch (z. B. Lachsfilet, aufgetaut)
	Hähnchen		Hähnchenschenkel
	Garnelen (frisch oder aufgetaut)		Kleine Kuchen
	Pizza		Speck/Bacon
	Steak (medium)		Cookies

Standardmäßig ist eine Garzeit von 20 Minuten und eine Temperatur von 200 °C eingestellt.

Sie können nach Ihrem Rezept ein Automatikprogramm oder die o. g. Voreinstellung individuell anpassen.

- ▶ Stellen Sie mit den Schaltflächen  (23) oder  (24) die gewünschte Gar-temperatur in 5 °C-Schritten ein. Im Anzeigefeld (15) wird die Temperatur in °C angezeigt.
- ▶ Stellen Sie mit den Schaltflächen  (17) oder  (16) die gewünschte Garzeit in Minuten-Schritten ein. Im Anzeigefeld (15) wird die Garzeit angezeigt.
- ▶ Starten Sie den Garvorgang durch Drücken der Schaltfläche  (18).

7.1. Garvorgang unterbrechen/beenden

- ▶ Drücken Sie die Schaltfläche  , um den Garvorgang zu unterbrechen.
- ▶ Ziehen Sie den Frittiertopf (8) heraus, um den Garzustand zu überprüfen oder die Speisen umzuverteilen.
- ▶ Schieben Sie den Frittiertopf wieder vollständig in das Gerät.
- ▶ Drücken Sie die Schaltfläche  erneut, um den Garvorgang fortzusetzen.

Am Ende der Garzeit schaltet das Heizelement ab und es werden Signaltöne ausgegeben.

- ▶ Wenn Sie den Garvorgang vollständig abbrechen wollen, drücken Sie die Ein-/Aus-Schaltfläche  , bis das Gerät ausschaltet.
- ▶ Ziehen Sie den Netzstecker (13) aus der Steckdose.
- ▶ Ziehen Sie den Frittiertopf (8) am Frittiertopfgriff (7) aus dem Gerät. Stellen Sie den Frittiertopf auf eine hitzebeständige Unterlage.
- ▶ Entnehmen Sie die Gerichte aus dem Frittiertopf.

8. Technische Daten

Anschrift des Lieferanten:	MEDION AG Am Zehnthof 77 45307 Essen DEUTSCHLAND
Modellkennung:	MD 11780
Spannungsversorgung:	220 – 240 V~, 50-60 Hz
Leistung:	1500 W
Nutzzinhalt Frittierkopf:	5 Liter
Kapazität Wassertank:	80 ml
Temperaturkontrolle:	40 – 230 °C
Max. Garzeiteinstellung:	60 Minuten
Abmessungen (B × H × T), inkl. Frittierkopfgriff	ca. 36,5 x 27 x 31,0 cm

9. EU-Konformitätsinformation

 Hiermit erklärt die MEDION AG, dass das Produkt mit den folgenden Anforderungen der Europäischen Union übereinstimmt:

- EMV-Richtlinie 2014/30/EU
- Niederspannungsrichtlinie 2014/35/EU
- Ökodesign-Richtlinie 2009/125/EG
- RoHS-Richtlinie 2011/65/EU

10. Entsorgung



VERPACKUNG

Ihr Gerät befindet sich zum Schutz vor Transportschäden in einer Verpackung. Verpackungen sind aus Materialien hergestellt, die umweltschonend entsorgt und einem fachgerechten Recycling zugeführt werden können.



Beachten Sie folgende **Kennzeichnung von Verpackungsmaterialien** bei der Mülltrennung mit den Abkürzungen (a) und Nummern (b):
1–7: Kunststoffe/20–22: **Papier und Pappe**/80–98: **Verbundstoffe**



(Nur für Frankreich)

Das „Triman“-Symbol informiert den Verbraucher darüber, dass das Produkt recycelbar ist, einem erweiterten System der Herstellerverantwortung und in Frankreich einer Sortieranweisung unterliegt.



GERÄT (nur für Deutschland)

Alle mit dem nebenstehenden Symbol gekennzeichneten Elektro- bzw. Elektronikgeräte dürfen nicht im normalen Hausmüll entsorgt werden, sondern sind vom Endnutzer am Ende ihrer Lebenserwartung einer vom unsortierten Siedlungsabfall getrennten Erfassung zuzuführen.

Die Endnutzer haben Altbatterien und Altakkumulatoren, die nicht vom Altgerät umschlossen sind, sowie Lampen, die zerstörungsfrei aus dem Altgerät entnommen werden können, vor der Abgabe an einer Erfassungsstelle vom Altgerät zerstörungsfrei zu trennen und einer separaten Sammlung zuzuführen.

Vertreiber mit einer Verkaufsfläche für Elektro- und Elektronikgeräte von mindestens 400 Quadratmetern sowie Vertreiber von Lebensmitteln mit einer Gesamtverkaufsfläche von mindestens 800 Quadratmetern, die mehrmals im Kalenderjahr oder dauerhaft Elektro- und Elektronikgeräte anbieten und auf dem Markt bereitstellen, sind verpflichtet, bei der Abgabe eines neuen Elektro- oder Elektronikgerätes an einen Endnutzer ein Altgerät des Endnutzers der gleichen Geräteart, das im Wesentlichen die gleichen Funktionen wie das neue Gerät erfüllt, am Ort der Abgabe oder in unmittelbarer Nähe hierzu unentgeltlich zurückzunehmen und auf Verlangen des Endnutzers unabhängig vom Kauf eines neuen Elektro- oder Elektronikgerätes bis zu drei Altgeräte pro Geräteart, die in keiner äußeren Abmessung größer als 25 Zentimeter sind, im Einzelhandelsgeschäft oder in unmittelbarer Nähe hierzu unentgeltlich zurückzunehmen.

Bei einem Vertrieb unter Verwendung von Fernkommunikationsmitteln gelten alle Lager- und Versandflächen für Elektro- und Elektronikgeräte des Vertreibers als Verkaufsfläche sowie alle Lager- und Verkaufsflächen des Vertreibers als Gesamtverkaufsfläche. Zudem ist bei einem Vertrieb unter Verwendung von Fernkommunikationsmitteln bei Abgabe des

neuen Elektro- bzw. Elektronikgerätes durch Auslieferung bei einem privaten Haushalt die unentgeltliche Abholung des Altgerätes bei diesem Ort der Abgabe auf Geräte der Kategorien 1, 2 und 4 der Anlage 1 zu § 2 Abs. 1 ElektroG beschränkt (Wärmeüberträger, Bildschirme, Monitore und Geräte, die Bildschirme mit einer Oberfläche von mehr als 100 Quadratzentimetern enthalten, Großgeräte).

Zur Abgabe von Altgeräten stehen in Ihrer Nähe kostenfreie Erfassungstellen sowie ggf. weitere Annahmestellen für die Wiederverwendung der Altgeräte zur Verfügung. Die Adressen können Sie von Ihrer Kommunalverwaltung erhalten.

Verfügt das Altgerät über Datenspeicher, sollten vor der Rückgabe alle Daten extern gesichert und von dem Altgerät dauerhaft und unwiderruflich gelöscht werden. Endnutzer sind ausschließlich selbst dafür verantwortlich, dass alle personenbezogenen Daten auf den zu entsorgenden Altgeräten gelöscht sind.



GERÄT (für alle anderen deutschsprachigen Länder)

Alle mit dem nebenstehenden Symbol gekennzeichneten Altgeräte dürfen nicht im normalen Hausmüll entsorgt werden.

Entsprechend Richtlinie 2012/19/EU ist das Gerät am Ende seiner Lebensdauer einer geordneten Entsorgung zuzuführen.

Dabei werden im Gerät enthaltene Wertstoffe der Wiederverwertung zugeführt und die Belastung der Umwelt und negative Auswirkungen auf die menschliche Gesundheit vermieden.

Geben Sie das Altgerät an einer Sammelstelle für Elektroschrott oder einem Wertstoffhof ab.

Wenden Sie sich für nähere Auskünfte an Ihr örtliches Entsorgungsunternehmen oder Ihre kommunale Verwaltung.

Sommaire

1.	Informations concernant le présent guide de démarrage rapide	22
2.	Utilisation conforme	23
3.	Consignes de sécurité.....	24
	3.1. Mise en service et utilisation.....	26
	3.2. Nettoyage	29
4.	Description des éléments	30
5.	Contenu de la livraison.....	32
6.	Préparation de la friteuse à air chaud.....	32
7.	Utilisation de la friteuse à air chaud	33
	7.1. Interruption/arrêt de la cuisson.....	34
8.	Caractéristiques techniques	35
9.	Information relative à la conformité UE	35
10.	Recyclage	36

1. Informations concernant le présent guide de démarrage rapide

Ce guide de démarrage rapide est une version papier raccourcie de la notice d'utilisation complète.



AVERTISSEMENT !

Lisez attentivement les consignes de sécurité et la notice d'utilisation complète avant la mise en service. Veuillez tenir compte des avertissements figurant sur l'appareil et dans la notice d'utilisation afin d'éviter tout dommage corporel ou matériel. Conservez toujours les documents à portée de main et remettez-les si vous les transmettez à des tiers, car ils font partie intégrante du produit.



medion



Où puis-je trouver la notice d'utilisation complète ?

Vous pouvez consulter et télécharger la notice d'utilisation complète en scannant le code QR ci-contre.

Comment puis-je contacter le SAV ?

Vous trouverez les coordonnées dans la notice d'utilisation complète.



DANGER !

Danger de mort imminente !



ATTENTION !

Les surfaces brûlantes présentent un risque !



AVERTISSEMENT !

Éventuel danger de mort et/ou de blessures graves irréversibles !



Instructions de montage ou d'utilisation



ATTENTION !

Risque de blessures légères et/ou moyennement graves !



Tenez compte des remarques contenues dans la notice d'utilisation !



AVIS !

Respectez les consignes afin d'éviter tout dommage matériel !



Symbole de courant alternatif



AVERTISSEMENT !

Risque d'électrocution !



Les produits portant ce symbole sont conformes aux exigences des directives européennes.



Symbole utilisé dans l'Union européenne pour le marquage des matériaux en contact avec les aliments, tels que les emballages ou les surfaces d'appareil.



Les cuves et les inserts à friture sont dotés d'un revêtement anti-adhésif.

DE

FR

NL

ES

IT

EN

2. Utilisation conforme

Cet appareil est conçu pour faire cuire et griller des aliments tels que les légumes, les frites, les pommes de terre en quartiers (faites maison ou prêtes à cuire) et pour préparer du poisson, de la viande et de la volaille.

Cet appareil est destiné à un usage domestique ou à des applications ménagères similaires, p. ex. :

- dans les magasins, bureaux et autres environnements professionnels ;
- dans les exploitations agricoles ;
- par les clients dans les hôtels, motels et autres établissements d'hébergement ;
- dans les chambres d'hôtes.

L'appareil est destiné exclusivement à un usage privé et non à une utilisation industrielle/commerciale.

Veuillez noter qu'en cas d'utilisation non conforme, la garantie sera annulée :

- Ne transformez pas l'appareil sans notre accord et n'utilisez pas d'accessoires autres que ceux autorisés ou fournis par nos soins.
- Tenez compte de toutes les informations contenues dans cette notice d'utilisation, en particulier des consignes de sécurité. Toute autre utilisation est considérée comme non conforme et peut entraîner des dommages corporels ou matériels.

3. Consignes de sécurité

INSTRUCTIONS DE SÉCURITÉ IMPORTANTES – À LIRE ATTENTIVEMENT ET À CONSERVER POUR UNE UTILISATION ULTÉRIEURE !

- Conservez l'appareil et les accessoires dans un endroit hors de portée des enfants.
- Cet appareil peut être utilisé par des enfants âgés de plus de 8 ans et par des personnes présentant des capacités physiques, sensorielles ou mentales restreintes ou manquant d'expérience et/ou de connaissances s'ils sont surveillés ou ont reçu des instructions pour pouvoir utiliser l'appareil en toute sécurité et ont compris les dangers en résultant.
- Les enfants ne doivent pas jouer avec l'appareil.
- Le nettoyage et l'entretien incombant à l'utilisateur ne doivent pas être réalisés par des enfants sans surveillance.
- Conservez l'appareil et le cordon d'alimentation hors de portée des enfants de moins de 8 ans.



AVERTISSEMENT !

Risque d'électrocution/de court-circuit !

Il existe un risque de choc électrique/court-circuit sur les pièces sous tension.

- Branchez l'appareil uniquement sur une prise de courant réglementaire et facilement accessible située à proximité du lieu d'installation de l'appareil. La tension secteur locale doit correspondre à celle indiquée dans les caractéristiques techniques de l'appareil.
- La prise de courant doit rester accessible, s'il devait s'avérer nécessaire de débrancher rapidement l'appareil.
- Débranchez toujours l'appareil en tirant au niveau de la fiche d'alimentation, jamais sur le cordon d'alimentation.
- Veillez à ce que le cordon d'alimentation n'entre pas en contact avec des objets ou des surfaces chaud(e)s (p. ex. plaque de cuisson).

-
- Avant la première mise en service et après chaque utilisation, vérifiez que l'appareil et le cordon d'alimentation ne sont pas endommagés.
 - N'allumez pas l'appareil si le cordon d'alimentation ou l'appareil lui-même présente des dommages visibles ou si celui-ci est tombé.
 - Si vous constatez un dommage causé pendant le transport, contactez immédiatement le SAV.
 - Ne modifiez en aucun cas vous-même l'appareil et n'essayez pas d'ouvrir et/ou de réparer vous-même une quelconque partie de l'appareil.
 - N'ouvrez jamais le boîtier et n'introduisez aucun objet dans les fentes d'aération.
 - Si le cordon d'alimentation de l'appareil est endommagé, il doit alors être remplacé par le fabricant, son SAV ou une personne de qualification similaire pour éviter tout risque.
 - Déroulez complètement le cordon d'alimentation.
 - Veillez à ne pas plier ou écraser le cordon d'alimentation.
 - Débranchez l'appareil de la prise de courant,
 - lors du nettoyage ou de l'entretien de l'appareil,
 - lors du montage ou du démontage de l'appareil,
 - si l'appareil est humide ou mouillé,
 - si vous n'utilisez plus l'appareil,
 - en l'absence de surveillance,
 - en cas d'orage.
 - Ne plongez en aucun cas l'appareil dans l'eau ou d'autres liquides, ne le passez pas sous l'eau courante et ne l'utilisez pas dans des pièces humides, afin d'éviter tout risque d'électrocution.
 - Protégez l'appareil de tout contact avec l'eau ou d'autres liquides. Tenez l'appareil, le cordon d'alimentation et la fiche d'alimentation à l'écart des lavabos, éviers ou autres.

-
- Ne posez aucun récipient rempli de liquide, p. ex. un vase ou une boisson, sur ou à proximité de l'appareil.
 - Ne mettez pas l'appareil en marche s'il se trouve sur une surface mouillée.
 - Ne touchez jamais l'appareil, le cordon ou la fiche d'alimentation avec les mains humides ou mouillées.
 - Utilisez l'appareil exclusivement en intérieur.
 - N'exposez pas l'appareil à des conditions extrêmes. À éviter :
 - humidité d'air élevée ou humidité,
 - températures extrêmement hautes ou basses,
 - rayonnement direct du soleil,
 - flamme nue.

3.1. Mise en service et utilisation



AVERTISSEMENT !

Risque d'incendie !

Les surfaces brûlantes peuvent provoquer un incendie.

- Pour éviter tout risque résultant d'une réinitialisation accidentelle du limiteur de température de sécurité, l'appareil ne doit pas être alimenté via un dispositif de commutation externe tel qu'une minuterie ou être connecté à un circuit électrique qui est régulièrement allumé ou éteint par un dispositif.
- Posez l'appareil sur une surface plane, sèche et résistant à la chaleur.
- Ne posez pas l'appareil sur des surfaces pouvant chauffer (p. ex. plaques de cuisson, flammes nues).
- Veillez à ce que l'appareil en fonctionnement n'entre en contact avec aucun autre objet. Maintenez une distance d'au moins 10 cm par rapport à d'autres objets. En particulier, ne le placez pas à proximité de matériaux facilement inflammables (voilages, rideaux, papier, etc.).

- Ne placez pas l'appareil en fonctionnement sous des éléments hauts ou d'autres objets susceptibles d'empêcher la libre évacuation de la vapeur vers le haut.
- Ne recouvrez pas l'appareil.
- Ne posez pas d'objets sur l'appareil.
- Ne laissez jamais l'appareil sans surveillance lorsqu'il fonctionne.
- N'utilisez pas l'appareil à proximité de vapeurs explosives et/ou inflammables.
- Posez toujours la cuve sur une surface résistant à la chaleur.
- Ne remplissez pas la cuve de graisse ou d'huile comme avec une friteuse à l'huile traditionnelle. Selon la recette, n'ajoutez qu'une petite quantité d'huile alimentaire aux aliments.
- Ne remplissez pas trop la cuve, afin que les aliments n'entrent pas en contact avec les éléments chauffants se trouvant à l'intérieur de l'appareil pendant le fonctionnement. Remplissez la cuve uniquement jusqu'au repère **MAX**.
- Ne mettez pas d'aliments emballés dans du film alimentaire, du film plastique ou d'autres matériaux inflammables dans la cuve.
- En cas de dégagement de fumée noire, débranchez immédiatement la fiche d'alimentation de la prise de courant. Attendez que la fumée se soit dissipée avant de retirer la cuve de l'appareil.
- En cas d'incendie, débranchez d'abord l'appareil de la prise de courant. Ne tentez pas d'éteindre les flammes avec de l'eau. Éteignez les flammes avec une couverture anti-feu ou un extincteur approprié.



AVERTISSEMENT !

Risque de blessure !

Les surfaces brûlantes présentent un risque de blessure.

Les surfaces de contact de l'appareil et des accessoires peuvent devenir très chaudes pendant le fonctionnement.

- Afin d'éviter tout risque de brûlure, ne touchez pas la grille d'aération située à l'arrière de l'appareil pendant le fonctionnement, car elle chauffe fortement.
- Ne touchez l'appareil qu'au niveau de la poignée et des éléments de commande pendant le fonctionnement !
- Ne touchez pas le bac à friture, la cuve ou les éléments chauffants.
- Ne déplacez jamais l'appareil lorsqu'il fonctionne.
- Ne déplacez pas l'appareil lorsqu'il est chaud, attendez qu'il ait complètement refroidi.
- Si vous sortez la cuve pendant ou après la préparation des aliments, il y a un risque de brûlure dû à la vapeur. Ne mettez pas votre tête directement au-dessus de l'appareil et ne touchez pas à cette vapeur.
Posez la cuve sur un support résistant à la chaleur.
- La cuve chauffe fortement pendant le fonctionnement, ne la touchez pas. Utilisez des maniques.
- Les éléments chauffants restent chauds pendant un certain temps, même après l'arrêt de l'appareil. Veillez à ce que personne ne mette les mains dans le bac à friture.



ATTENTION !

Risque de blessure !

Il existe un risque de brûlure dû à la montée de vapeur.

- Lorsque l'eau bout, de la vapeur d'eau chaude monte. Évitez tout contact avec cette vapeur d'eau.



ATTENTION !

Risques pour la santé !

Gratiner, cuire ou griller à des températures trop élevées peut entraîner la formation de substances nocives pour la santé. L'acrylamide présent dans les résidus alimentaires carbonisés ou brûlés peut être cancérigène.

- Éliminez les résidus alimentaires brûlés.
- Ne laissez pas les aliments trop noircir lorsque vous les faites cuire ou griller.



AVIS !

Risque de dommage !

Les additifs chimiques présents dans les revêtements de certains meubles peuvent attaquer le matériau des pieds de l'appareil et provoquer des résidus sur la surface du meuble.

- Si nécessaire, placez l'appareil sur une surface insensible à la chaleur.

3.2. Nettoyage

- Respectez les consignes de nettoyage complémentaires et nettoyez les surfaces qui entrent en contact avec les aliments comme décrit dans le chapitre « 10. Recyclage » en page 36.

4. Description des éléments

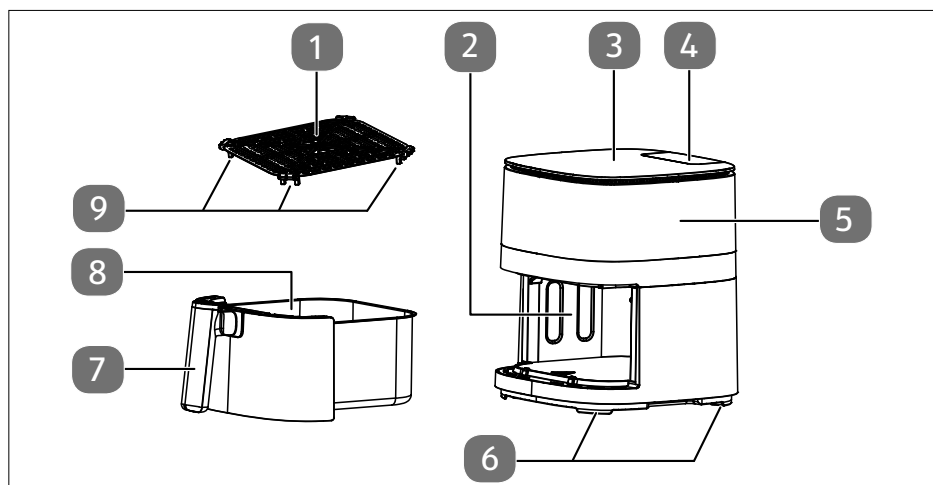

Figure 1 – Recto

1. Grille
2. Bac à friture
3. Éléments de commande/panneau d'affichage
4. Réservoir d'eau pour fonction de vaporisation de vapeur
5. Boîtier
6. Pieds (4x)
7. Poignée de la cuve
8. Cuve
9. Pieds d'écartement de la grille (4x)

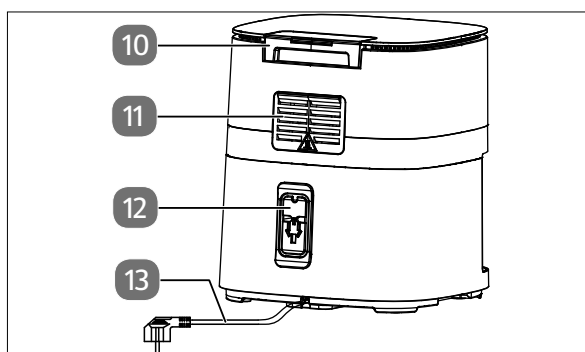

Fig. 2 – Verso

10. Réservoir d'eau
11. Fentes d'évacuation de la vapeur
12. Enrouleur de câble
13. Cordon d'alimentation avec fiche



Fig. 3 – Éléments de commande/panneau d'affichage

14. Bouton de sélection des programmes automatiques
15. Affichage de la température/du temps de cuisson
16. Prolonger le temps de cuisson
17. Diminuer le temps de cuisson
18. Démarrer/interrompre le processus de chauffage
19. Bouton de commande manuelle (marche/arrêt)
20. Bouton de la fonction de vaporisation de vapeur (marche/arrêt)
21. Bouton d'éclairage du bac à friture (marche/arrêt)
22. Bouton marche/arrêt
23. Diminuer la température
24. Augmenter la température

5. Contenu de la livraison



DANGER !

Risque de blessure !

L'ingestion ou l'inhalation de petites pièces ou de films présente un risque de suffocation.

■ Conservez tous les emballages utilisés (sachets, morceaux de polystyrène, etc.) hors de portée des enfants.

■ Ne laissez pas les enfants jouer avec les emballages.

- ▶ Veuillez vérifier si la livraison est complète et intacte et informez-nous dans un délai de 14 jours à compter de la date d'achat si ce n'est pas le cas.

Le produit que vous avez acheté comprend :

- Friteuse à air chaud
- Guide de démarrage rapide
- Notice d'utilisation (disponible au téléchargement, voir « 1. Informations concernant le présent guide de démarrage rapide » en page 22)

6. Préparation de la friteuse à air chaud

- ▶ Retirez tous les emballages, autocollants et films de l'appareil.
- ▶ Posez l'appareil sur une surface plane, sèche et résistant à la chaleur.
- ▶ Sortez la cuve (8) de l'appareil à l'aide de la poignée (7).
- ▶ Retirez la grille (1) de la cuve.
- ▶ Rincez la cuve et la grille à l'eau chaude. Séchez soigneusement les deux pièces.
- ▶ Remettez la grille en place dans la cuve. Veillez à ce que les pieds d'écartement de la grille (8) soient orientés vers le bas.
- ▶ Essuyez le corps de l'appareil (4) avec un chiffon humide.
- ▶ Retirez le réservoir d'eau (3) pour la fonction de vaporisation de vapeur et remplissez-le jusqu'au repère.
- ▶ Branchez la friteuse à air chaud uniquement sur une prise de courant réglementaire, mise à la terre et protégée électriquement. La tension secteur locale doit correspondre à celle indiquée dans les caractéristiques techniques de l'appareil.



Lors de la première utilisation, un dégagement d'odeur ou de fumée dû aux résidus de fabrication de l'appareil est possible. Cela n'est cependant pas dangereux et se dissipe rapidement. Laissez l'appareil fonctionner à la température maximale pendant environ 30 minutes avant la première utilisation.

7. Utilisation de la friteuse à air chaud



Dans la notice d'utilisation, vous trouverez d'autres indications sur l'utilisation, par exemple :

- Programmes automatiques
- Fonction de vaporisation de vapeur
- Recommandations pour le réglage du temps de cuisson et de la température pour la préparation de certains plats.



AVERTISSEMENT !

Risque d'incendie !

L'huile et d'autres liquides peuvent s'enflammer sous l'effet des températures élevées de l'air chaud.

- Ne remplissez pas la cuve (8) de graisse ou d'huile comme avec une friteuse à l'huile traditionnelle. Selon la recette, n'ajoutez qu'une petite quantité d'huile alimentaire aux aliments.
- Ne remplissez pas trop la cuve. Remplissez-la uniquement jusqu'au repère **MAX**.



AVERTISSEMENT !

Risque de blessure !

Les surfaces brûlantes présentent un risque de blessure.

Les surfaces de contact de l'appareil et des accessoires peuvent devenir très chaudes pendant le fonctionnement.





- Utilisez des maniques.

- ▶ Sortez la cuve (8) de l'appareil à l'aide de la poignée de la cuve (7).
- ▶ Mettez les aliments à frire dans la cuve. Pour les quantités de remplissage appropriées, reportez-vous aux tableaux des chapitres « Régler un programme automatique » et « Réglages recommandés » de la notice d'utilisation.
- ▶ Tenez la cuve par la poignée et insérez-la complètement dans l'appareil par l'avant jusqu'à ce qu'elle s'enclenche.
- ▶ Appuyez sur le bouton marche/arrêt (🔌) (22) pour allumer la friteuse à air chaud.
- ▶ Appuyez sur le bouton de commande manuelle (marche/arrêt) (DIY) (19) ou sur le bouton de programme automatique (14).



Les programmes automatiques suivants sont à votre disposition :

	Frites		Poisson (filets de saumon décongelés, p. ex.)
	Poulet		Pilons de poulet
	Crevettes (fraîches ou décongelées)		Petits gâteaux
	Pizza		Lard/bacon
	Steak (à point)		Cookies

Par défaut, le temps de cuisson est réglé sur 20 minutes et la température sur 200 °C. Vous pouvez adapter individuellement un programme automatique selon votre recette ou le préréglage mentionné ci-dessus.

- ▶ À l'aide du bouton  (23) ou  (24), réglez la température de cuisson souhaitée par pas de 5 °C. Le panneau d'affichage (15) affiche la température en °C.
- ▶ À l'aide du bouton  (17) ou  (16), réglez le temps de cuisson souhaité en pas de minutes. Le temps de cuisson s'affiche sur le panneau d'affichage (15).
- ▶ Démarrez la cuisson en appuyant sur le bouton  (18).

7.1. Interruption/arrêt de la cuisson

- ▶ Appuyez sur le bouton  pour interrompre la cuisson.
- ▶ Sortez la cuve (8) pour vérifier l'état de cuisson ou répartir à nouveau les aliments.
- ▶ Réinsérez complètement la cuve dans l'appareil.
- ▶ Appuyez à nouveau sur le bouton  pour poursuivre la cuisson.

À la fin du temps de cuisson, l'élément chauffant s'éteint et des signaux sonores sont émis.

- ▶ Si vous souhaitez arrêter complètement la cuisson, appuyez sur le bouton marche/arrêt  jusqu'à ce que l'appareil s'éteigne.
- ▶ Débranchez la fiche d'alimentation (13) de la prise de courant.
- ▶ Sortez la cuve (8) de l'appareil à l'aide de la poignée de la cuve (7). Posez la cuve sur un support résistant à la chaleur.
- ▶ Retirez les aliments de la cuve.

8. Caractéristiques techniques

Adresse du fournisseur :	MEDION AG Am Zehnthof 77 45307 Essen ALLEMAGNE
Identifiant du modèle :	MD 11780
Alimentation électrique :	220 – 240 V~, 50-60 Hz
Puissance :	1500 W
Volume utile de la cuve :	5 litres
Capacité du réservoir d'eau :	80 ml
Réglage de la température :	40 – 230 °C
Réglage du temps de cuisson max. :	60 minutes
Dimensions (L x H x P), avec poignée de cuve	env. 36,5 × 27 × 31,0 cm

9. Information relative à la conformité UE



L'entreprise MEDION AG déclare par la présente que le produit est conforme aux exigences suivantes de l'Union européenne :

- Directive relative à la compatibilité électromagnétique 2014/30/UE
- Directive basse tension 2014/35/UE
- Directive d'écoconception 2009/125/CE
- Directive RoHS 2011/65/UE

10. Recyclage



EMBALLAGE

L'appareil est placé dans un emballage afin de le protéger contre tout dommage pendant le transport. Les emballages sont fabriqués à partir de matériaux qui peuvent être éliminés de manière écologique et remis à un service de recyclage approprié.



Tenez compte du marquage **suivant des emballages** pour le tri des déchets avec les abréviations (a) et numéros (b) :

1–7 : plastiques/20–22 : **papier et carton**/80–98 : **matériaux composites**



(Uniquement en France)

Le symbole « Triman » informe le consommateur que le produit est recyclable, qu'il est soumis à un système de responsabilité élargi du fabricant et, en France, à des consignes de tri.



APPAREIL

Il est interdit d'éliminer les appareils usagés portant le symbole ci-contre avec les déchets ménagers.

Conformément à la directive 2012/19/UE, l'appareil doit être recyclé de manière réglementaire lorsqu'il arrive en fin de cycle de vie.

Les matériaux recyclables contenus dans l'appareil sont ainsi recyclés, ce qui évite la pollution de l'environnement et les effets négatifs sur la santé des personnes.

Déposez l'appareil usagé dans un point de collecte de déchets électriques et électroniques ou dans un centre de tri.

Pour de plus amples renseignements, adressez-vous à l'entreprise de collecte des déchets locale ou à la municipalité.

Inhoudsopgave

1.	Informatie over deze beknopte gebruiksaanwijzing	38
2.	Gebruiksdoel	39
3.	Veiligheidsvoorschriften	40
	3.1. Ingebruikname en gebruik.....	42
	3.2. Reiniging	45
4.	Beschrijving van de onderdelen.....	46
5.	Inhoud van de levering	48
6.	Airfryer voorbereiden	48
7.	Airfryer bedienen	49
	7.1. De bereiding onderbreken/beëindigen	50
8.	Technische gegevens.....	51
9.	EU-conformiteitsinformatie.....	51
10.	Afvalverwerking	52

1. Informatie over deze beknopte gebruiksaanwijzing

Deze beknopte gebruiksaanwijzing is een verkorte gedrukte versie van de volledige gebruiksaanwijzing.



WAARSCHUWING!

Lees de veiligheidsvoorschriften en de volledige gebruiksaanwijzing aandachtig door voordat u het apparaat in gebruik neemt. Volg de waarschuwingen op het apparaat en in de gebruiksaanwijzing op om letsel en materiële schade te voorkomen. Bewaar de documenten zorgvuldig en wanneer u het product doorgeeft aan iemand anders, overhandig dan ook alle documenten, omdat deze een essentieel onderdeel van het product zijn.



Waar vind ik de volledige gebruiksaanwijzing?

U kunt de volledige gebruiksaanwijzing bekijken en downloaden door de QR-code hiernaast te scannen.

Hoe neem ik contact op met het Service Center?

De contactgegevens vindt u in de volledige gebruiksaanwijzing.



GEVAAR!

Waarschuwing voor direct levensgevaar!



WAARSCHUWING!

Waarschuwing voor gevaar door een elektrische schok!



WAARSCHUWING!

Waarschuwing voor mogelijk levensgevaar en/of ernstig blijvend letsel!



VOORZICHTIG!

Gevaar door hete oppervlakken!



VOORZICHTIG!

Waarschuwing voor mogelijk minder ernstig en/of licht letsel!



Instructies voor montage of gebruik



LET OP!

Neem de aanwijzingen in acht om materiële schade te voorkomen!



Neem de aanwijzingen in de gebruiksaanwijzing in acht!



Symbool voor wisselstroom



Producten die zijn gemarkeerd met dit symbool, voldoen aan de eisen van de Europese richtlijnen.



In de EU gebruikt symbool voor de aanduiding van materialen die in contact komen met levensmiddelen, zoals verpakkingen en het oppervlak van apparaten.



De frituurreservoirs en inzetroosters hebben een antiaanbaklaag.

DE

FR

NL

ES

IT

EN

2. Gebruiksdoel

Dit apparaat is geschikt voor het bakken, garen en grillen van levensmiddelen zoals groente, friet en aardappelpartjes (zelfgemaakt of ovenklaar) en voor de bereiding van vis, vlees en gevogelte.

Dit apparaat is bedoeld voor gebruik in particuliere huishoudens en vergelijkbare huishoudelijke toepassingen, bijvoorbeeld:

- in winkels, kantoren en andere werkomgevingen;
- op landbouwbedrijven;
- door klanten in hotels, motels en andere accommodaties;
- in bed and breakfasts.

Het apparaat is uitsluitend bedoeld voor particulier gebruik en niet voor industrieel/commercieel gebruik.

Houd er rekening mee dat bij gebruik van het apparaat voor een ander doel dan waarvoor het is bestemd, de aansprakelijkheid vervalt:

- Bouw het apparaat zonder onze toestemming niet om en gebruik het niet met hulpapparaten die niet door ons zijn goedgekeurd of geleverd.
- Neem alle informatie in deze gebruiksaanwijzing in acht en houd u in het bijzonder aan de veiligheidsvoorschriften. Elke andere bediening geldt als niet in overeenstemming met het gebruiksdoel en kan leiden tot letsel of materiële schade.

3. Veiligheidsvoorschriften

**BELANGRIJKE VEILIGHEIDSVOORSCHRIFTEN – LEES DEZE AAN-
DACHTIG DOOR EN BEWAAR ZE VOOR LATER GEBRUIK!**

- Bewaar het apparaat en de accessoires buiten het bereik van kinderen.
- Dit apparaat kan worden gebruikt door kinderen vanaf 8 jaar en door personen met een lichamelijke, zintuiglijke of verstandelijke beperking of met gebrek aan kennis en ervaring, mits er iemand toezicht op hen houdt of hun is geleerd hoe ze het apparaat veilig kunnen gebruiken en ze hebben begrepen welke gevaren het gebruik van het apparaat met zich meebrengt.
- Kinderen mogen niet met het apparaat spelen.
- Reiniging en gebruikersonderhoud mogen niet door kinderen zonder toezicht worden uitgevoerd.
- Houd kinderen jonger dan 8 jaar uit de buurt van het apparaat en het netsnoer.



WAARSCHUWING!

Gevaar voor elektrische schokken / kortsluiting!

Er bestaat gevaar voor een elektrische schok of kortsluiting door spanningvoerende onderdelen.

- Sluit het apparaat alleen aan op een volgens de voorschriften geïnstalleerd en goed bereikbaar stopcontact in de buurt van het apparaat. De lokale netspanning moet overeenkomen met de technische gegevens van het apparaat.
- Zorg ervoor dat het stopcontact vrij toegankelijk is, zodat het apparaat zo nodig snel kan worden losgekoppeld van het elektriciteitsnet.
- Trek altijd aan de stekker en nooit aan het netsnoer.
- Let op dat het netsnoer niet in contact komt met hete voorwerpen of oppervlakken (bijvoorbeeld kookplaten).
- Controleer het apparaat en het netsnoer vóór ingebruikname en telkens na gebruik op beschadigingen.

-
- Gebruik het apparaat niet als het apparaat zelf of het netsnoer zichtbaar beschadigd is of het apparaat is gevallen.
 - Neem bij transportschade onmiddellijk contact op met het Service Center.
 - Breng in geen geval op eigen initiatief veranderingen aan het apparaat aan en probeer niet om een onderdeel van het apparaat zelf te openen en/of te repareren.
 - Maak de behuizing nooit open en steek geen voorwerpen door de ventilatieopeningen.
 - Als het netsnoer van het apparaat beschadigd raakt, laat het dan door de fabrikant, de klantenservice van de fabrikant of iemand met vergelijkbare kwalificaties vervangen om risico's te voorkomen.
 - Wikkel het netsnoer helemaal af.
 - Voorkom dat er knikken in het netsnoer komen en dat het snoer ergens klem zit.
 - Trek in de volgende situaties de stekker van het apparaat uit het stopcontact:
 - als u het apparaat reinigt of onderhoudt;
 - als u het apparaat monteert of demonteert;
 - wanneer het apparaat vochtig of nat is geworden;
 - wanneer u het apparaat niet meer gebruikt;
 - wanneer er niemand in de buurt is die het apparaat in het oog kan houden;
 - het onweert.
 - Dompel het apparaat niet onder in water of een andere vloeistof, houd het niet onder stromend water en gebruik het ook niet in vochtige ruimtes, omdat dit tot een elektrische schok kan leiden.
 - Bescherm het apparaat tegen contact met water of andere vloeistoffen. Houd het apparaat, het netsnoer en de stekker uit de buurt van wastafels, gootstenen en dergelijke.

-
- Zet geen met vloeistof gevulde voorwerpen, zoals vazen of glazen, op of in de buurt van het apparaat.
 - Schakel het apparaat niet in als het op een natte ondergrond staat.
 - Raak het apparaat of het netsnoer of de stekker nooit aan met vochtige of natte handen.
 - Gebruik het apparaat uitsluitend binnenshuis.
 - Stel het apparaat niet bloot aan extreme omstandigheden.
Vermijd:
 - hoge luchtvochtigheid en vocht;
 - extreem hoge en lage temperaturen;
 - direct zonlicht;
 - open vuur.

3.1. Ingebruikname en gebruik



WAARSCHUWING!

Brandgevaar!

Er bestaat brandgevaar door hete oppervlakken.

- Om te voorkomen dat de beveiliging tegen oververhitting per ongeluk wordt uitgeschakeld, mag het apparaat niet van stroom worden voorzien via een extern schakelsysteem (bijvoorbeeld een schakelklok) of zijn verbonden met een stroomkring die regelmatig door een installatie wordt in- en uitgeschakeld.
- Plaats het apparaat op een hittebestendige, droge en vlakke ondergrond.
- Plaats het apparaat niet op een ondergrond die heet kan worden (bijvoorbeeld een kookplaat of open vuur).
- Zorg ervoor dat het apparaat tijdens gebruik niet in aanraking komt met een ander voorwerp. Plaats het apparaat op een afstand van minimaal 10 cm van andere voorwerpen. Plaats het apparaat vooral niet in de buurt van licht ontvlambare materialen (gordijnen, vitrages, papier, enz.).

-
- Plaats het apparaat tijdens gebruik niet onder een hangkast of andere voorwerpen die de vrije afvoer van de damp naar boven kunnen belemmeren.
 - Dek het apparaat niet af.
 - Leg of zet geen voorwerpen op het apparaat.
 - Laat het apparaat nooit aanstaan als er niemand bij is.
 - Gebruik het apparaat niet in de buurt van explosieve en/of ontvlambare dampen.
 - Zet het hete frituurreservoir altijd op een hittebestendige ondergrond.
 - Vul het frituurreservoir niet met vet of bakolie zoals bij een traditionele oliefriteuse. Voeg, afhankelijk van het recept, slechts een kleine hoeveelheid bakolie toe aan het gerecht.
 - Doe het frituurreservoir niet te vol om te voorkomen dat gerechten tijdens het gebruik in contact komen met de verwarmingselementen aan de binnenkant van het apparaat. Vul het frituurreservoir niet verder dan tot de markering **MAX**.
 - Leg geen gerechten in het frituurreservoir die zijn verpakt in verhoudfolie, in plastic folie of in andere brandbare materialen.
 - Trek als zich donkere rook ontwikkelt onmiddellijk de stekker uit het stopcontact. Wacht tot er minder rook zichtbaar is voordat u het frituurreservoir uit het apparaat haalt.
 - Trek bij brand eerst de stekker uit het stopcontact. Blus niet met water. Blus de vlammen met een blusdeken of een geschikte brandblusser.



WAARSCHUWING!

Gevaar voor letsel!

Er bestaat gevaar voor letsel door hete oppervlakken. De oppervlakken van het apparaat en de accessoires die kunnen worden aangeraakt, kunnen tijdens het gebruik zeer heet worden.

- Omdat het ventilatierooster aan de achterkant van het apparaat door de functie die het heeft heet wordt, mag u het ventilatierooster tijdens het gebruik niet aanraken om brandwonden te voorkomen.
- Raak tijdens gebruik alleen de greep en de bedieningselementen van het apparaat aan!
- Grijp niet in de frituurkamer en pak het frituurreservoir en de verwarmingselementen niet vast.
- Verplaats het apparaat nooit als het wordt gebruikt.
- Verplaats het apparaat niet als het warm is, maar laat het eerst helemaal afkoelen.
- Als u het frituurreservoir tijdens of na het bereiden van de gerechten uit het apparaat haalt, bestaat er gevaar voor brandwonden door vrijkomende damp. Houd uw hoofd nooit recht boven het apparaat en zorg ervoor dat uw handen niet in aanraking komen met deze stoom. Zet het frituurreservoir op een hittebestendige ondergrond.
- Bij gebruik wordt het frituurreservoir zeer heet. Raak het daarom niet aan. Gebruik ovenwanten.
- De verwarmingselementen blijven nog enige tijd heet nadat het apparaat is uitgeschakeld. Zorg ervoor dat niemand in de frituurkamer grijpt.



VOORZICHTIG!
Gevaar voor letsel!

Er bestaat gevaar voor brandwonden door opstijgende stoom.

- Wanneer het water kookt, stijgt er hete stoom op. Raak deze stoom niet aan.



VOORZICHTIG!
Gevaar voor de gezondheid!

Bij te heet bakken, garen of grillen kunnen er schadelijke stoffen ontstaan. Acrylamide, dat ontstaat in verkoolde of aangebrande etensresten, kan kanker veroorzaken.

- Verwijder verbrande etensresten.
- Laat de gerechten bij bakken of grillen niet te donker worden.



LET OP!
Gevaar voor beschadiging!

Chemische additieven in meubelcoatings kunnen het materiaal van de pootjes van het apparaat aantasten en vlekken op het meubeloppervlak veroorzaken.

- Plaats het apparaat eventueel op een hittebestendige ondergrond.

3.2. Reiniging

- Neem de uitgebreide aanwijzingen in acht en reinig oppervlakken die met levensmiddelen in aanraking komen, zoals beschreven in hoofdstuk "10. Afvalverwerking" op blz. 52.

4. Beschrijving van de onderdelen

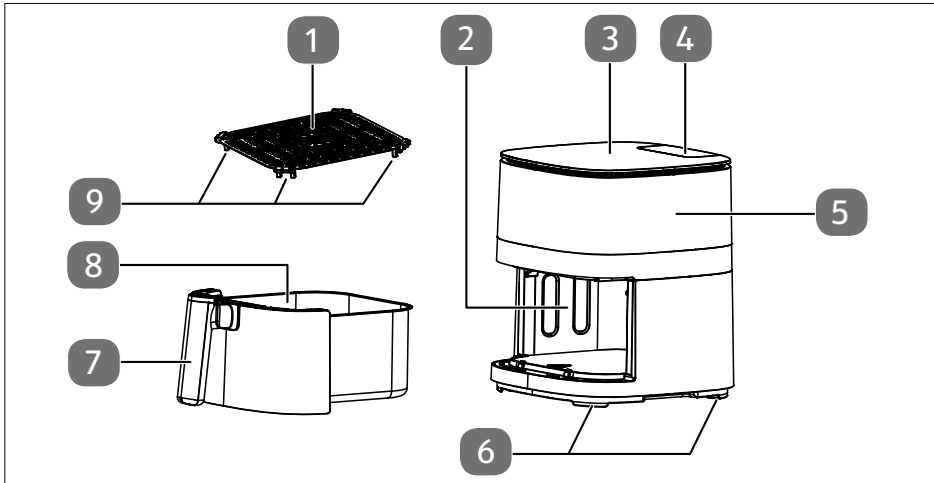

Afb. 1 - voorzijde

1. Rooster
2. Frituurkamer
3. Bedieningselementen/display
4. Waterreservoir voor stoomfunctie
5. Behuizing
6. Pootjes (4x)
7. Greep van frituurreservoir
8. Frituurreservoir
9. Stelpootjes van rooster (4x)

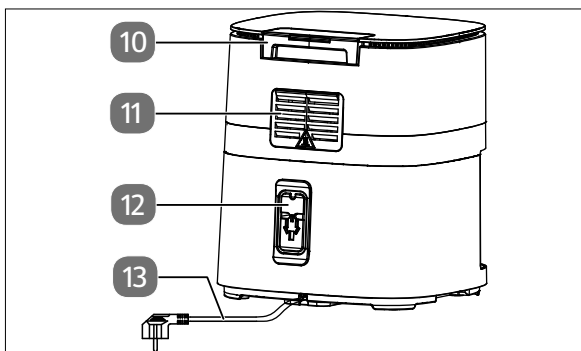

Afb. 2 - achterzijde

10. Waterreservoir
11. Heteluchtrooster
12. Kabelopwikkeling
13. Netsnoer met netstekker



Afb. 3 - bedieningselementen/display

14. Selectietoetsen voor automatische programma's
15. Display voor temperatuur/bereidingstijd
16. Bereidingstijd verlengen
17. Bereidingstijd verkorten
18. Verwarmingsprocedure starten/onderbreken
19. Toets voor handmatige bediening (aan/uit)
20. Toets voor stoomfunctie (aan/uit)
21. Toets voor verlichting van de frituurkamer (aan/uit)
22. Aan/uit-toets
23. Temperatuur verlagen
24. Temperatuur verhogen

5. Inhoud van de levering



GEVAAR!

Gevaar voor letsel!

Er bestaat verstikkingsgevaar door het inslikken of inademen van kleine onderdelen of folie.

- Bewaar al het gebruikte verpakkingsmateriaal (zakken, stukken polystyreen enz.) buiten het bereik van kinderen.
- Laat kinderen niet met het verpakkingsmateriaal spelen.

- ▶ Controleer of de levering volledig en onbeschadigd is en informeer ons binnen 14 dagen na aankoop wanneer de levering onvolledig of beschadigd is.

Het door u gekochte pakket moet het volgende bevatten:

- Airfryer
- Beknopte gebruiksaanwijzing
- Gebruiksaanwijzing (beschikbaar als download, zie "1. Informatie over deze beknopte gebruiksaanwijzing" op blz. 38)

6. Airfryer voorbereiden

- ▶ Verwijder al het verpakkingsmateriaal en haal alle stickers en folie van het apparaat.
- ▶ Plaats het apparaat op een hittebestendige, droge en vlakke ondergrond.
- ▶ Haal het frituurreservoir (8) uit het apparaat door aan de greep (7) te trekken.
- ▶ Verwijder het rooster (1) uit het frituurreservoir.
- ▶ Spoel het frituurreservoir en het rooster af met heet water. Droog beide onderdelen goed af.
- ▶ Plaats het rooster weer in het frituurreservoir. Let erop dat de stelpootjes van het rooster (8) daarbij omlaag wijzen.
- ▶ Neem de behuizing (4) af met een vochtige doek.
- ▶ Verwijder het waterreservoir (3) voor de stoomfunctie en vul dit tot de markering met water.
- ▶ Sluit de airfryer alleen aan op een volgens de voorschriften geïnstalleerd, geaard en elektrisch beveiligd stopcontact. De lokale netspanning moet overeenkomen met de technische gegevens van het apparaat.



De eerste keer dat het apparaat wordt gebruikt, kan er door materiaalresten die bij de fabricage zijn achtergebleven, geur- en rookontwikkeling optreden. Dit is ongevaarlijk en wordt snel minder. Laat het apparaat vóór het eerste gebruik ca. 30 minuten op de hoogste temperatuur draaien.

7. Airfryer bedienen



Meer informatie over de bediening vindt u in de gebruiksaanwijzing, bijvoorbeeld:

- Automatische programma's
- Stoomfunctie
- Aanbevelingen voor het instellen van de bereidingstijd en -temperatuur voor de bereiding van sommige gerechten.



WAARSCHUWING!

Brandgevaar!

Bakolie en andere vloeistoffen kunnen door de hoge temperaturen van de hete lucht ontbranden.

- Vul het frituurreservoir (8) niet met vet of bakolie zoals bij een traditionele oliefriteuse. Voeg, afhankelijk van het recept, slechts een kleine hoeveelheid bakolie toe aan het gerecht.
- Doe het frituurreservoir niet te vol. Vul het frituurreservoir niet verder dan tot de markering **MAX**.



WAARSCHUWING!

Gevaar voor letsel!

Er bestaat gevaar voor letsel door hete oppervlakken.

De oppervlakken van het apparaat en de accessoires die kunnen worden aangeraakt, kunnen tijdens het gebruik zeer heet worden.





- Gebruik ovenwanten.
- ▶ Haal het frituurreservoir (8) uit het apparaat door aan de greep (7) te trekken.
- ▶ Plaats het gerecht in het frituurreservoir. De geschikte vulhoeveelheden vindt u in de tabellen in de hoofdstukken 'Automatisch programma instellen' en 'Aanbevolen instellingen' van de gebruiksaanwijzing.
- ▶ Houd het frituurreservoir bij de greep vast en schuif het vanaf de voorkant volledig in het apparaat tot het vastklikt.
- ▶ Druk op de aan/uit-toets (⏻) (22) om de airfryer in te schakelen.
- ▶ Druk op de toets voor handmatige bediening (aan/uit) (DIY) (19) of op de toets voor automatische programma's (14).

De volgende automatische programma's zijn beschikbaar:



	Friet		Vis (bijv. zalmfilet, ontdood)
	Kip		Kippendij
	Garnalen (vers of ontdood)		Klein gebak
	Pizza		Spek/bacon
	Steak (medium)		Koekjes

Standaard zijn een bereidingstijd van 20 minuten en een temperatuur van 200°C ingesteld.

Afhankelijk van het recept kunt u een automatisch programma of de bovengenoemde standaardinstelling individueel aanpassen.

- ▶ Stel met de toets  (23) of  (24) de gewenste bereidingstemperatuur in stappen van 5°C in. Op het display (15) wordt de temperatuur in °C aangegeven.
- ▶ Stel met de toets  (17) of  (16) de gewenste bereidingstijd in minuten in. Op het display (15) wordt de bereidingstijd aangegeven.
- ▶ Start de bereiding door op de toets  (18) te drukken.

7.1. De bereiding onderbreken/beëindigen

- ▶ Druk op de toets  om de bereiding te onderbreken.
- ▶ Verwijder het frituurreservoir (8) om te controleren of het gerecht gaar is of om het opnieuw te verdelen.
- ▶ Schuif daarna het frituurreservoir weer volledig in het apparaat.
- ▶ Druk opnieuw op de toets  om het bereidingsproces te hervatten.

Na afloop van de bereidingstijd schakelt het verwarmingselement zichzelf uit en klinkt er een geluidssignaal.

- ▶ Als u de bereiding volledig wilt afbreken, drukt u op de aan/uit-toets  tot het apparaat is uitgeschakeld.
- ▶ Trek de stekker (13) uit het stopcontact.
- ▶ Haal het frituurreservoir (8) uit het apparaat door aan de greep (7) te trekken. Zet het frituurreservoir op een hittebestendige ondergrond.
- ▶ Haal de gerechten uit het frituurreservoir.

8. Technische gegevens

Adres van de leverancier:	MEDION AG Am Zehnthof 77 45307 Essen DUITSLAND
Modelaanduiding:	MD 11780
Voeding:	220 - 240 V~, 50-60 Hz
Vermogen:	1500 W
Netto-inhoud frituurreservoir:	5 liter
Inhoud waterreservoir:	80 ml
Temperatuurcontrole:	40 - 230°C
Max. instelling bereidingstijd:	60 minuten
Afmetingen (b x h x d), incl. greep frituurreservoir	ca. 36,5 x 27 x 31,0 cm

9. EU-conformiteitsinformatie

 Hierbij verklaart MEDION AG dat het product in overeenstemming is met de volgende eisen van de Europese Unie:

- EMC-richtlijn 2014/30/EU
- Laagspanningsrichtlijn 2014/35/EU
- Ecodesignrichtlijn 2009/125/EG
- RoHS-richtlijn 2011/65/EU

10. Afvalverwerking



VERPAKKING

Het apparaat zit ter bescherming tegen transportschade in een verpakking. Verpakkingen zijn gemaakt van materialen die milieuvriendelijk kunnen worden afgevoerd en vakkundig kunnen worden gerecycled.



Let op de volgende **markering van verpakkingsmateriaal** bij het scheiden van afval met de afkortingen (a) en nummers (b):

1-7: kunststoffen/20-22: **papier en karton/80-98: composietmaterialen**



(Alleen voor Frankrijk)

Met het 'Triman'-symbool wordt de gebruiker geïnformeerd dat het product recyclebaar is, onder een uitgebreid systeem voor producentenverantwoordelijkheid valt en dat in Frankrijk een sorteerinstructie van toepassing is.



APPARAAT

Afgedankte apparaten met het hiernaast afgebeelde symbool mogen niet bij het gewone huishoudelijke afval worden gedeponeerd.

Volgens richtlijn 2012/19/EU moet het apparaat aan het einde van de levensduur op een passende manier worden afgevoerd.

Hierbij worden voor hergebruik geschikte stoffen in het apparaat gerecycled, zodat belasting van het milieu en negatieve gevolgen voor de menselijke gezondheid worden voorkomen.

Geef het afgedankte apparaat af bij een inzamelpunt voor elektronisch afval of bij een afvalsorteercentrum.

Neem voor meer informatie contact op met de lokale afvalverwerkingsdienst of met uw gemeente.

Índice

1.	Información acerca de esta guía breve	54
2.	Uso conforme a lo previsto	55
3.	Indicaciones de seguridad	56
	3.1. Puesta en servicio y uso	58
	3.2. Limpieza	61
4.	Descripción de las piezas	62
5.	Volumen de suministro	64
6.	Preparación de la freidora de aire caliente.....	64
7.	Manejo de la freidora de aire caliente	65
	7.1. Interrumpir/finalizar el proceso de cocción	66
8.	Datos técnicos.....	67
9.	Información de conformidad UE	67
10.	Eliminación.....	68

1. Información acerca de esta guía breve

Esta guía breve es una edición impresa resumida del manual de instrucciones completo.



¡ADVERTENCIA!

Lea atentamente las indicaciones de seguridad y el manual de instrucciones completo antes de la puesta en servicio. Preste atención a las advertencias que aparecen en el propio aparato y en el manual de instrucciones para evitar daños personales y materiales. Mantenga siempre la documentación al alcance de la mano y entréguela con el producto en caso de cesión a terceros, ya que es una parte esencial del mismo.



¿Dónde puedo encontrar el manual de instrucciones completo?

El manual de instrucciones completo está a su disposición escaneando el código QR adjunto para verlo y descargarlo.

¿Cómo me pongo en contacto con el servicio técnico?

Encontrará los datos de contacto en el manual de instrucciones completo.



¡PELIGRO!

Advertencia de peligro de muerte inminente.



¡ATENCIÓN!

Peligro por superficies calientes.



¡ADVERTENCIA!

Advertencia de posible peligro de muerte o de lesiones graves irreversibles.



Indicaciones sobre el ensamblaje o el funcionamiento



¡ATENCIÓN!

Advertencia de posibles lesiones de grado medio o leve.



Respete las indicaciones del manual de instrucciones.



Símbolo de corriente alterna



¡AVISO!

Respete las indicaciones para evitar daños materiales.



Los productos marcados con este símbolo cumplen los requisitos de las directivas UE.



¡ADVERTENCIA!

Advertencia de peligro por descarga eléctrica.



Símbolo utilizado en la UE para identificar materiales en contacto con alimentos, como embalajes o superficies de aparatos.



Los recipientes de freír y el accesorio para freír tienen un revestimiento antiadherente.

DE
FR
NL
ES
IT
EN

2. Uso conforme a lo previsto

Este aparato sirve para hornear, cocer y asar alimentos como verduras, patatas fritas o en gajos —preparadas en casa o listas para hornear—, así como pescado, carne y aves.

Este aparato está diseñado para uso doméstico y otras aplicaciones similares a la doméstica, por ejemplo:

- en tiendas, oficinas y otros entornos de trabajo similares;
- en empresas agrícolas;
- para clientes en hoteles, moteles y otras instalaciones residenciales;
- en pensiones.

Este aparato ha sido diseñado exclusivamente para el uso particular y no está indicado para fines comerciales/industriales.

Tenga en cuenta que cualquier uso indebido del aparato conllevará la pérdida de la garantía:

- No realice ninguna modificación en el aparato sin nuestra autorización, ni utilice ningún accesorio que no haya sido suministrado o autorizado por nosotros.
- Tenga en cuenta toda la información contenida en este manual de instrucciones, especialmente las indicaciones de seguridad. Cualquier otro uso se considerará contrario al uso previsto y puede provocar daños materiales o personales.

3. Indicaciones de seguridad

¡INDICACIONES DE SEGURIDAD IMPORTANTES: LÉALAS DETENIDAMENTE Y GUÁRDELAS PARA SU FUTURO USO!

- El aparato y los accesorios se deben guardar en un lugar fuera del alcance de los niños.
- Este aparato puede ser utilizado por niños a partir de los 8 años y por personas con discapacidades físicas, sensoriales o mentales y por aquellas que no tengan la suficiente experiencia o conocimientos, siempre que sean supervisadas o hayan recibido las correspondientes instrucciones sobre el manejo seguro y hayan comprendido los peligros resultantes.
- Los niños no deben jugar con el aparato.
- La limpieza y el mantenimiento que debe realizar el usuario no deben ser ejecutados por niños sin supervisión.
- Mantenga alejados del aparato y del cable de conexión a los niños menores de 8 años.



¡ADVERTENCIA!

¡Riesgo de descarga eléctrica/cortocircuito!

Existe riesgo de descarga eléctrica/cortocircuito debido a las piezas conductoras de electricidad.

- Conecte el aparato exclusivamente a una toma de corriente debidamente instalada y accesible que se encuentre cercana al lugar de instalación. La tensión de alimentación local debe corresponderse con los datos técnicos del aparato.
- Es necesario poder acceder libremente a la toma de corriente por si se necesita desenchufar con rapidez el aparato en un momento dado.
- Tire siempre de la clavija de enchufe y no del cable de alimentación.
- Asegúrese de que el cable de alimentación no entre en contacto con objetos o superficies calientes (p. ej., placas de cocina).

-
- Antes de utilizarlo por primera vez y después de cada uso, compruebe si hay daños en el aparato o en el cable de alimentación.
 - No ponga en marcha el aparato si este o el cable de alimentación presentan daños visibles o si se ha caído el aparato.
 - Si detecta daños de transporte, diríjase de inmediato al servicio técnico.
 - No modifique nunca el aparato por cuenta propia ni intente abrir y/o reparar ningún componente del aparato.
 - Nunca abra la carcasa ni introduzca objetos por las ranuras de ventilación.
 - Si se daña el cable de conexión a la red eléctrica de este aparato, encargue la sustitución del cable al fabricante, a su servicio de atención al cliente o a una persona con una cualificación similar para evitar accidentes.
 - Desenrolle el cable de alimentación por completo.
 - No doble ni aplaste el cable de alimentación.
 - Desenchufe el aparato de la toma de corriente en los siguientes casos:
 - cuando limpie o realice el mantenimiento del aparato,
 - cuando monte o desmonte el aparato;
 - cuando el aparato se haya mojado o esté húmedo;
 - cuando no lo vaya a utilizar más;
 - no lo esté vigilando,
 - en caso de tormenta.
 - No sumerja el aparato en agua u otros líquidos, no lo enjuague con agua ni lo utilice en espacios húmedos, dado que se podría producir una descarga eléctrica.
 - Proteja el aparato del contacto con agua u otros líquidos. Mantenga el aparato, el cable de alimentación y la clavija de enchufe alejados de lavabos, fregaderos y lugares similares.
 - No coloque objetos llenos de líquido, p. ej., jarrones o bebidas, sobre el aparato o cerca de este.
-

-
- No ponga el aparato en funcionamiento sobre una superficie de apoyo mojada.
 - No toque nunca el aparato o el cable de alimentación/la clavija de enchufe con las manos húmedas o mojadas.
 - Utilice el aparato únicamente en interiores.
 - No exponga el aparato a condiciones extremas. Se debe evitar lo siguiente:
 - una alta humedad del aire o humedad en general;
 - temperaturas extremadamente altas o bajas,
 - radiación solar directa,
 - llamas abiertas.

3.1. Puesta en servicio y uso



¡ADVERTENCIA!

¡Peligro de incendio!

Existe peligro de incendio debido a superficies calientes.

- Para evitar posibles peligros por restablecer sin querer el limitador de temperatura, el aparato no se debe alimentar con un dispositivo de conmutación externo, como un temporizador, ni estar conectado a un circuito eléctrico que sea activado y desactivado regularmente por un sistema de este tipo.
- Coloque el aparato sobre una superficie resistente al calor, seca y lisa.
- No coloque el aparato sobre superficies que puedan calentarse (p. ej., placas de cocina, llamas).
- Procure que el aparato no toque otros objetos cuando esté funcionando. Asegúrese de que haya una distancia mínima de 10 cm con otros objetos. Sobre todo, no coloque el aparato cerca de materiales fácilmente inflamables (visillos, cortinas, papel, etc.).
- Cuando el aparato esté funcionando, no lo coloque debajo de armarios suspendidos u otros objetos que puedan obstaculizar la salida del vapor hacia arriba.

-
- No cubra el aparato.
 - No coloque ningún objeto sobre el aparato.
 - Nunca deje el aparato sin vigilancia durante su funcionamiento.
 - No utilice el aparato cerca de gases explosivos y/o inflamables.
 - Coloque siempre el recipiente de freír caliente sobre una superficie resistente al calor.
 - No llene el recipiente de freír con grasa o aceite, como haría con una freidora de aceite. Añada a los alimentos solo la pequeña cantidad de aceite correspondiente en función de la receta.
 - No llene excesivamente el recipiente de freír para que los alimentos no toquen durante el funcionamiento los elementos calefactores en el interior del aparato. Llene el recipiente de freír solo hasta la marca **MAX**.
 - No coloque en el recipiente de freír ningún alimento envuelto en film transparente, en una lámina de plástico o en otro material inflamable.
 - En caso de que se forme humo negro, desconecte de inmediato la clavija de enchufe de la toma de corriente. Espere a que el aparato deje de humear antes de sacar el recipiente de freír del aparato.
 - En caso de incendio, desconecte primero el aparato de la alimentación eléctrica. No apague el fuego con agua. Apague las llamas con una tapadera o con un extintor adecuado.



¡ADVERTENCIA!

¡Peligro de lesiones!

Existe peligro de sufrir lesiones debido a superficies calientes.

Durante el funcionamiento, las superficies externas del aparato y del accesorio se pueden calentar mucho.

- Para evitar quemaduras, no toque la rejilla de ventilación de la parte posterior del aparato mientras este esté en marcha, pues la rejilla se calienta durante el funcionamiento.
- Durante su funcionamiento, toque el aparato solamente por el mango o los elementos de control.
- No toque con las manos la cámara de freír, el recipiente de freír ni los elementos calefactores.
- Nunca mueva el aparato cuando está funcionando.
- No mueva el aparato caliente; espere hasta que se enfríe por completo.
- Si se retira el recipiente de freír durante o después de la preparación de algún plato, existe peligro de sufrir quemaduras a causa del vapor que sale del aparato. Evite poner la cabeza directamente sobre el aparato y mantenga las manos alejadas del vapor.

Coloque el recipiente de freír sobre una superficie resistente al calor.

- Durante el funcionamiento, el recipiente de freír se calienta mucho: no lo toque. Utilice manoplas de cocina.
- Los elementos calefactores siguen calientes durante algún tiempo después de la desconexión. Asegúrese de que nadie pueda tocar la cámara de freír.



¡ATENCIÓN!

¡Peligro de lesiones!

Existe peligro de quemaduras a causa del vapor de agua ascendente.

- Cuando el agua hierve, sube vapor de agua caliente. No acerque las manos al vapor.



¡ATENCIÓN!

¡Peligro para la salud!

Hornear, cocer o asar a temperaturas demasiado altas puede producir sustancias nocivas para la salud. La acrilamida que se forma en restos de comida carbonizados o quemados es cancerígena.

- Retire los restos de alimentos quemados.
- Cuando hornee o gratine algún alimento, no deje que se tueste demasiado.



¡AVISO!

¡Peligro de daños!

Los aditivos químicos en revestimientos para muebles pueden dañar el material de las patas del aparato y dejar residuos en la superficie del mueble.

- En caso necesario, coloque el aparato sobre una superficie resistente al calor.

3.2. Limpieza

- Tenga en cuenta otras indicaciones para la limpieza y limpie las superficies que están en contacto con los alimentos según se describe en el capítulo «10. Eliminación» en la página 68.

4. Descripción de las piezas

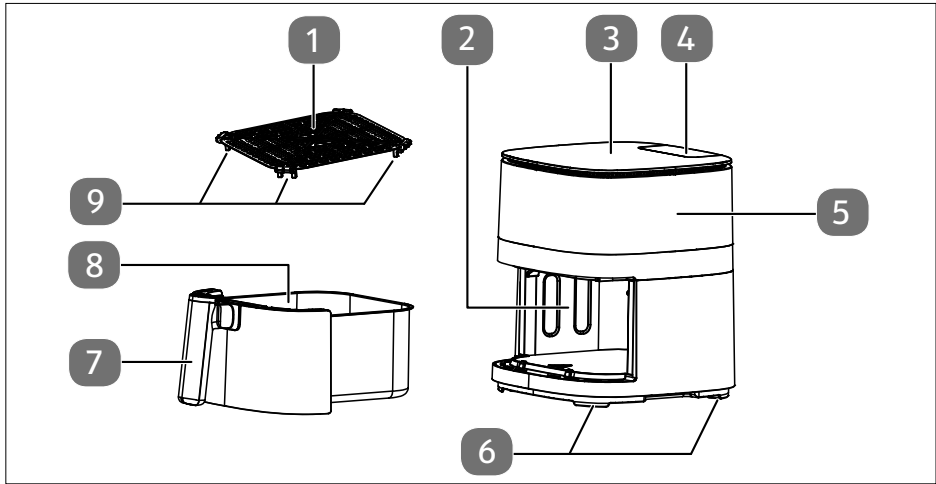

Fig. 1: Parte delantera

1. Rejilla
2. Cámara de freír
3. Elemento de control/panel de visualización
4. Depósito de agua para la función de pulverización de vapor
5. Carcasa
6. Patas de apoyo (4 uds.)
7. Mango del recipiente de freír
8. Recipiente de freír
9. Patas distanciadoras de la rejilla (4 uds.)

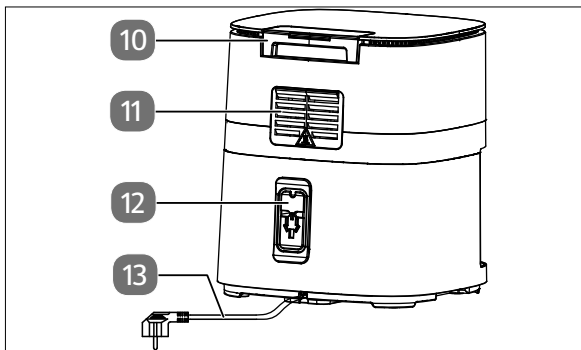

Fig. 2: Parte trasera

10. Depósito de agua
11. Salida de vapor
12. Recogecable
13. Cable de alimentación con clavija de enchufe



Fig 3: Elemento de control/panel de visualización

14. Botones de selección de programa automático
15. Indicación de temperatura/tiempo de cocción
16. Prolongar el tiempo de cocción
17. Disminuir el tiempo de cocción
18. Iniciar/interrumpir el proceso de calentamiento
19. Botón para el manejo manual (encendido/apagado)
20. Botón para la función de pulverización de vapor (encendido/apagado)
21. Botón para la iluminación de la cámara de freír (encendido/apagado)
22. Botón de encendido/apagado
23. Disminuir la temperatura
24. Aumentar la temperatura

5. Volumen de suministro



¡PELIGRO!

¡Peligro de lesiones!

Existe peligro de asfixia por la ingestión o inhalación de piezas pequeñas o láminas de plástico.

- Guarde todos los materiales de embalaje usados (bolsas, piezas de poliestireno, etc.) fuera del alcance de los niños.
 - No permita que los niños jueguen con el material de embalaje.
- ▶ Compruebe la integridad del suministro y avísenos en un plazo de 14 días después de su compra en caso de que presentara algún daño o estuviera incompleto.

Con el paquete que ha adquirido recibirá lo siguiente:

- freidora de aire caliente
- Guía breve
- Manual de instrucciones (disponible para su descarga en «1. Información acerca de esta guía breve» en la página 54)

6. Preparación de la freidora de aire caliente

- ▶ Retire todo el material de embalaje del aparato, incluidos los adhesivos y plásticos.
- ▶ Coloque el aparato sobre una superficie resistente al calor, seca y lisa.
- ▶ Saque el recipiente de freír (8) del aparato sujetándolo por el mango (7).
- ▶ Retire la rejilla (1) del recipiente de freír.
- ▶ Lave el recipiente de freír y la rejilla con agua caliente. Seque bien las dos piezas.
- ▶ Vuelva a colocar la rejilla en el recipiente de freír. Asegúrese de que las patas distanciadoras de la rejilla (8) apunten hacia abajo.
- ▶ Limpie la carcasa (4) con un paño húmedo.
- ▶ Retire el depósito de agua (3) para la función de pulverización de vapor y llénelo de agua hasta la marca.
- ▶ Conecte la freidora de aire caliente solo a una toma de corriente debidamente instalada, conectada a tierra y protegida eléctricamente. La tensión de alimentación local debe corresponderse con los datos técnicos del aparato.



Durante el primer uso se pueden producir olores y humos causados por restos de la fabricación. Esto no es peligroso y no durará mucho tiempo. Antes de utilizar el aparato por primera vez, póngalo en funcionamiento a temperatura máxima durante unos 30 minutos.

7. Manejo de la freidora de aire caliente



En el manual de instrucciones encontrará más información sobre el funcionamiento, p. ej.:

- Programas automáticos
- Función de pulverización de vapor
- Recomendaciones para ajustar el tiempo y la temperatura de cocción en la preparación de algunos platos.



¡ADVERTENCIA!

¡Peligro de incendio!

El aceite y otros líquidos se pueden inflamar debido a las altas temperaturas del aire caliente.

- No llene el recipiente de freír (8) con grasa o aceite, como haría con una freidora de aceite. Añada a los alimentos solo la pequeña cantidad de aceite correspondiente en función de la receta.
- No llene excesivamente el recipiente de freír. Llene el recipiente de freír solo hasta la marca **MAX**.



¡ADVERTENCIA!

¡Peligro de lesiones!









Existe peligro de sufrir lesiones debido a superficies calientes.

Durante el funcionamiento, las superficies externas del aparato y del accesorio se pueden calentar mucho.

- Utilice manoplas de cocina.





- ▶ Saque el recipiente de freír (8) del aparato sujetándolo por el mango (7).
- ▶ Llene el recipiente de freír con los alimentos que desee cocinar. Consulte las cantidades apropiadas en las tablas del capítulo «Ajuste del programa automático» y de «Ajustes recomendados» del manual de instrucciones.
- ▶ Sostenga el recipiente de freír por el mango e introdúzcalo por completo en el aparato desde la parte delantera hasta que encaje.
- ▶ Pulse el botón de encendido/apagado (🔌) (22) para encender la freidora de aire caliente.
- ▶ Pulse el botón para el manejo manual (encendido/apagado) (DIY) (19) o el botón de programa automático (14).

Tiene a su disposición los siguientes programas automáticos:



	Patatas fritas		Pescado (p, ej., lomo de salmón desconge- lado)
	Pollo		Muslo de pollo
	Gambas (frescas o des- congeladas)		Bizcocho pequeño
	Pizza		Panceta/beicon
	Bistec (al punto)		Galletas

El tiempo de cocción estándar es de 20 minutos y la temperatura, de 200 °C.

Según la receta, puede modificar un programa automático o el preajuste anterior para adaptarlos.

- ▶ Utilice los botones  (23) o  (24) para ajustar la temperatura de cocción deseada en tramos de 5 °C. En el panel de visualización (15), la temperatura se muestra en °C.
- ▶ Utilice los botones  (17) o  (16) para ajustar el tiempo de cocción deseado en tramos de un minuto. En el panel de visualización (15) se muestra el tiempo de cocción.
- ▶ Inicie el proceso de cocción pulsando el botón  (18).

7.1. Interrumpir/finalizar el proceso de cocción

- ▶ Pulse el botón  para cancelar el proceso de cocción.
- ▶ Extraiga el recipiente de freír (8) para comprobar el estado de cocción o para redistribuir los alimentos.
- ▶ Vuelva a introducir el recipiente de freír por completo en el aparato.
- ▶ Vuelva a pulsar el botón  para continuar el proceso de cocción.

Al final del tiempo de cocción, el elemento calefactor se apaga y se emiten unas señales acústicas.

- ▶ Si desea cancelar del todo el proceso de cocción, pulse el botón de encendido/apagado  hasta que el aparato se apague.
- ▶ Extraiga la clavija de enchufe (13) de la toma de corriente.
- ▶ Saque el recipiente de freír (8) del aparato sujetándolo por el mango (7). Coloque el recipiente de freír sobre una superficie resistente al calor.
- ▶ Retire los alimentos del recipiente de freír.

8. Datos técnicos

Dirección del proveedor:	MEDION AG Am Zehnthof 77 45307 Essen ALEMANIA
Identificación del modelo:	MD 11780
Alimentación de tensión:	220-240 V~, 50-60 Hz
Potencia:	1500 W
Capacidad útil del recipiente de freír:	5 litros
Capacidad del depósito de agua:	80 ml
Control de la temperatura:	40-230 °C
Ajuste de tiempo de cocción máx.:	60 minutos
Dimensiones (an. × al. × pr.), incl. el mango del recipiente de freír	Aprox. 36,5 × 27 × 31,0 cm

9. Información de conformidad UE

 Por la presente, MEDION AG declara que el producto es conforme con las siguientes normas europeas:

- Directiva 2014/30/UE sobre compatibilidad electromagnética
- Directiva 2014/35/UE sobre baja tensión
- Directiva 2009/125/CE sobre diseño ecológico
- Directiva 2011/65/UE sobre restricciones de sustancias peligrosas

10. Eliminación



EMBALAJE

El aparato se envía embalado para protegerlo de posibles daños durante el transporte. Los embalajes están hechos con materiales que pueden desecharse de forma respetuosa con el medioambiente y llevarse a un punto de reciclaje.



Observe la siguiente **indicación de los materiales** de embalaje al separar los residuos con las abreviaturas (a) y los números (b):

1-7: plásticos/20-22: **papel y cartón**/80-98: **materiales compuestos**.



(Solo para Francia)

El símbolo «Triman» informa al consumidor de que el producto es reciclable, que está sujeto a un sistema ampliado de responsabilidad del fabricante y que en Francia se somete a una instrucción para la separación.



APARATO

Los residuos eléctricos o electrónicos marcados con este símbolo no deben eliminarse con la basura doméstica normal.

De acuerdo con la Directiva 2012/19/UE, al final de su vida útil el aparato debe llevarse a un punto de recogida de residuos adecuado.

De este modo, es posible reutilizar o reciclar los materiales y componentes reutilizables del aparato y evitar la contaminación del medioambiente y los efectos negativos en la salud de las personas.

Lleve el aparato usado a un punto de reciclaje o de recogida de aparatos eléctricos y electrónicos.

Para más información, diríjase a la empresa municipal de recogida de residuos o a las autoridades locales pertinentes.

Indice

1.	Informazioni relative alla presente guida rapida	70
2.	Utilizzo conforme	71
3.	Indicazioni di sicurezza	72
	3.1. Messa in funzione e utilizzo	74
	3.2. Pulizia	77
4.	Descrizione dei componenti	78
5.	Contenuto della confezione.....	80
6.	Preparazione della friggitrice ad aria	80
7.	Funzionamento della friggitrice ad aria	81
	7.1. Interruzione/termine del ciclo di cottura	82
8.	Dati tecnici	83
9.	Informazioni sulla conformità UE.....	83
10.	Smaltimento.....	84

1. Informazioni relative alla presente guida rapida

Questa guida rapida è una versione cartacea breve delle istruzioni per l'uso complete.



AVVERTENZA!

Leggere attentamente le avvertenze sulla sicurezza e le istruzioni per l'uso complete prima della messa in funzione. Osservare le avvertenze riportate sull'apparecchio e nelle istruzioni per l'uso per evitare danni a persone e cose. Tenere sempre la documentazione a portata di mano e, in caso di cessione a terzi, deve essere consegnata al nuovo proprietario insieme al prodotto.



medion



Dove posso trovare le istruzioni per l'uso complete?

Le istruzioni per l'uso complete possono essere consultate e scaricate scansionando il codice QR a fianco.

Come posso contattare il servizio di assistenza?

I dati di contatto sono riportati nelle istruzioni per l'uso complete.



PERICOLO!

Pericolo letale immediato!



ATTENZIONE!

Pericolo a causa di superfici molto calde!



AVVERTENZA!

Possibile pericolo di morte e/o di lesioni gravi irreversibili!



Indicazioni di montaggio o di funzionamento



ATTENZIONE!

Possibili lesioni di media e/o lieve entità!



Osservare le indicazioni contenute nelle istruzioni per l'uso!



AVVISO!

Seguire le indicazioni al fine di evitare danni materiali!



Simbolo della corrente alternata



AVVERTENZA!

Pericolo di scosse elettriche!



I prodotti contrassegnati con questo simbolo soddisfano i requisiti delle direttive UE.



Simbolo usato nell'UE per indicare materiali a contatto con gli alimenti, quali ad esempio imballaggi o superfici di apparecchi.



I cestelli e gli inserti della friggitrice presentano un rivestimento antiaderente.

DE
FR
NL
ES
IT
EN

2. Utilizzo conforme

L'apparecchio è destinato a friggere, cuocere e grigliare alimenti come ortaggi, patatine o patate a spicchi (fatti in casa o pronti per la cottura in forno) nonché a preparare pesce, carne e pollo. L'apparecchio è destinato all'utilizzo domestico o simile, come ad esempio:

- in negozi, uffici e ambienti di lavoro simili;
- in ambienti agricoli;
- da parte dei clienti di hotel, motel e altre strutture ricettive;
- in bed & breakfast;

Il prodotto è destinato esclusivamente all'utilizzo privato e non a quello industriale/commerciale.

L'utilizzo non conforme comporta il decadimento della garanzia:

- Non modificare l'apparecchio senza la nostra approvazione e non utilizzare nessun accessorio non approvato o non fornito da noi.
- Attenersi a tutte le indicazioni fornite nelle presenti istruzioni per l'uso, in particolare alle indicazioni di sicurezza. Qualsiasi altro utilizzo è considerato non conforme e può provocare danni a persone o cose.

3. Indicazioni di sicurezza

IMPORTANTI ISTRUZIONI DI SICUREZZA: LEGGERLE ATTENTAMENTE E CONSERVARLE PER OGNI FUTURA CONSULTAZIONE!

- Tenere l'apparecchio e gli accessori fuori dalla portata dei bambini.
- Il presente apparecchio può essere utilizzato a partire da un'età di 8 anni e anche da persone con capacità fisiche, sensoriali o intellettive ridotte o con carenza di esperienza e/o di conoscenze, a condizione che siano sorvegliate o istruite circa l'utilizzo sicuro dell'apparecchio e che abbiano compreso i pericoli che ne derivano.
- I bambini non devono giocare con l'apparecchio.
- I bambini non possono eseguire la pulizia e la manutenzione a cura dell'utilizzatore senza essere sorvegliati.
- Tenere l'apparecchio e il cavo di alimentazione fuori dalla portata dei bambini di età inferiore a 8 anni.



AVVERTENZA!

Pericolo di scossa elettrica/cortocircuito!

Pericolo di scossa elettrica/cortocircuito dovuto alla presenza di componenti sotto tensione.

- Collegare l'apparecchio esclusivamente a una presa elettrica con messa a terra, installata a norma, ben accessibile e posta in prossimità del luogo di utilizzo. La tensione di rete locale deve corrispondere a quella indicata nei dati tecnici dell'apparecchio.
- La presa deve essere liberamente accessibile per consentire di scollegare rapidamente l'apparecchio dalla rete elettrica in caso di emergenza.
- Per estrarre la spina dalla presa elettrica tirare la spina, non il cavo di alimentazione.
- Assicurarsi che il cavo di alimentazione non entri in contatto con oggetti o superfici calde (ad es. fornelli).

-
- Prima di utilizzare l'apparecchio per la prima volta e in seguito dopo ogni uso, verificare che l'apparecchio e il cavo di alimentazione non siano danneggiati.
 - Non mettere in funzione l'apparecchio se l'apparecchio stesso o il cavo di alimentazione presentano danni visibili o in caso di caduta dell'apparecchio.
 - Nel caso si riscontrino danni dovuti al trasporto, rivolgersi immediatamente al servizio di assistenza.
 - Non apportare in nessun caso modifiche all'apparecchio e non tentare di aprire e/o riparare autonomamente un componente dell'apparecchio.
 - Non aprire mai l'involucro dell'apparecchio e non introdurvi oggetti attraverso le fessure di aerazione.
 - In caso di danneggiamento del cavo di alimentazione dell'apparecchio, farlo sostituire dal produttore, dal Servizio clienti o da personale tecnico qualificato in modo da escludere possibili pericoli.
 - Srotolare completamente il cavo di alimentazione.
 - Non piegare o schiacciare il cavo di alimentazione.
 - Estrarre la spina di alimentazione dell'apparecchio dalla presa elettrica:
 - quando l'apparecchio viene sottoposto a pulizia o manutenzione,
 - quando si monta o smonta l'apparecchio,
 - quando l'apparecchio è umido o bagnato,
 - quando non si utilizza più l'apparecchio,
 - quando l'apparecchio è incustodito,
 - in caso di temporale.
 - Non immergere l'apparecchio in acqua o altri liquidi, non tenerlo sotto l'acqua corrente né utilizzarlo in ambienti umidi, poiché tali condizioni potrebbero causare scosse elettriche.

-
- Evitare che l'apparecchio entri in contatto con acqua o altri liquidi. Tenere l'apparecchio, il cavo di alimentazione e la spina di alimentazione lontani da lavandini, lavabi e simili.
 - Non collocare oggetti contenenti liquidi, per esempio vasi o bevande, sopra o in prossimità dell'apparecchio.
 - Non mettere in funzione l'apparecchio su superfici d'appoggio bagnate.
 - Non toccare mai l'apparecchio o il cavo/la spina di alimentazione con le mani umide o bagnate.
 - Utilizzare l'apparecchio solo in ambienti chiusi.
 - Non esporre l'apparecchio a condizioni estreme. Occorre evitare:
 - elevata umidità dell'aria o presenza di liquidi,
 - temperature estremamente alte o basse,
 - raggi diretti del sole,
 - fiamme libere.

3.1. Messa in funzione e utilizzo



AVVERTENZA!

Pericolo d'incendio!

Pericolo d'incendio causato da superfici molto calde.

- Per evitare il rischio dovuto a un azzeramento involontario del limitatore di temperatura di sicurezza, l'apparecchio non deve essere munito di un dispositivo di accensione esterno, come ad esempio un timer, oppure collegato a un circuito attivato o disattivato regolarmente da un dispositivo.
- Posizionare l'apparecchio su una superficie piana, asciutta e resistente alle alte temperature.
- Non posizionare l'apparecchio su superfici che possono surriscaldarsi (ad es. piastre elettriche, fornelli).

-
- Assicurarsi che l'apparecchio in funzione non entri in contatto con altri oggetti. Mantenere una distanza di almeno 10 cm dagli altri oggetti. In particolare non posizionare l'apparecchio in prossimità di materiali infiammabili (tende, carta ecc.).
 - Non usare l'apparecchio sotto armadietti pensili oppure oggetti che potrebbero ostacolare la salita del vapore verso l'alto.
 - Non coprire l'apparecchio.
 - Non appoggiare oggetti sull'apparecchio.
 - Non lasciare mai l'apparecchio incustodito durante il funzionamento.
 - Non utilizzare l'apparecchio in prossimità di vapori esplosivi e/o infiammabili.
 - Appoggiare il contenitore caldo sempre su una superficie resistente alle alte temperature.
 - Non riempire il contenitore con olio da cucina o grasso come in una normale friggitrice. A seconda della ricetta, aggiungere agli alimenti solo il quantitativo di olio strettamente necessario.
 - Non riempire eccessivamente il contenitore, in modo che gli alimenti in esso contenuti non entrino in contatto con gli elementi riscaldanti durante il funzionamento. Riempire il contenitore solo fino al contrassegno **MAX**.
 - Non inserire nel contenitore alimenti avvolti con pellicola salvafreschezza, pellicola di plastica o altri materiali infiammabili.
 - Qualora fuoriesca del fumo scuro dall'apparecchio, staccare immediatamente la spina dalla presa. Aspettare che il fumo si diradi prima di estrarre il contenitore dall'apparecchio.
 - In caso di incendio, staccare innanzitutto la spina dell'apparecchio dalla presa elettrica. Non spegnere l'incendio con l'acqua. Estinguere le fiamme con una coperta antifiamma o un estintore adeguato.



AVVERTENZA!

Pericolo di lesioni!

Pericolo di lesioni a causa di superfici molto calde.

Durante il funzionamento, le superfici dell'apparecchio e degli accessori accessibili all'utilizzatore possono scaldarsi notevolmente.

- Poiché la griglia di ventilazione nella parte posteriore dell'apparecchio diventa molto calda, non toccarla durante il funzionamento per evitare ustioni.
- Durante il funzionamento toccare solo l'impugnatura e i comandi dell'apparecchio!
- Non afferrare la camera di frittura, il contenitore o gli elementi riscaldanti.
- Non spostare mai l'apparecchio durante il funzionamento.
- Non spostare mai l'apparecchio ancora caldo; attendere che si sia completamente raffreddato.
- Se si estrae il contenitore durante o dopo la cottura degli alimenti, sussiste il pericolo di ustioni causate dal vapore che fuoriesce. Non tenere il viso direttamente sopra l'apparecchio e non inserire le mani nel vapore.
Posizionare il contenitore su una superficie resistente alle alte temperature.
- Durante il funzionamento il contenitore della friggitrice diventa molto caldo; non toccarlo. Utilizzare guanti da cucina.
- Gli elementi riscaldanti rimangono molto caldi per diverso tempo dopo lo spegnimento dell'apparecchio. Assicurarsi che nessuno afferrì la camera di frittura.



ATTENZIONE!

Pericolo di lesioni!

Pericolo di scottature dovuto alla fuoriuscita di vapore.

- Quando l'acqua bolle, dall'apparecchio fuoriesce vapore bollente. Non avvicinare le mani al vapore.



ATTENZIONE!

Pericolo per la salute!

Cuocere o grigliare a temperature troppo elevate può provocare la formazione di sostanze nocive per la salute. L'acrilammide che si forma sui resti di alimenti bruciati o carbonizzati può essere causa di tumori.

- Rimuovere i resti di cibi bruciati.
- Evitare che gli alimenti diventino troppo scuri quando si cuociono o grigliano.



AVVISO!

Pericolo di danni!

Gli additivi chimici dei rivestimenti dei mobili possono intaccare il materiale dei piedini dell'apparecchio, che quindi possono lasciare residui sul mobile.

- Eventualmente posizionare l'apparecchio su una base resistente al calore.

3.2. Pulizia

- Seguire le indicazioni aggiuntive relative alla pulizia e pulire le superfici che vengono a contatto con gli alimenti come descritto nel capitolo "10. Smaltimento" a pagina 84.

4. Descrizione dei componenti

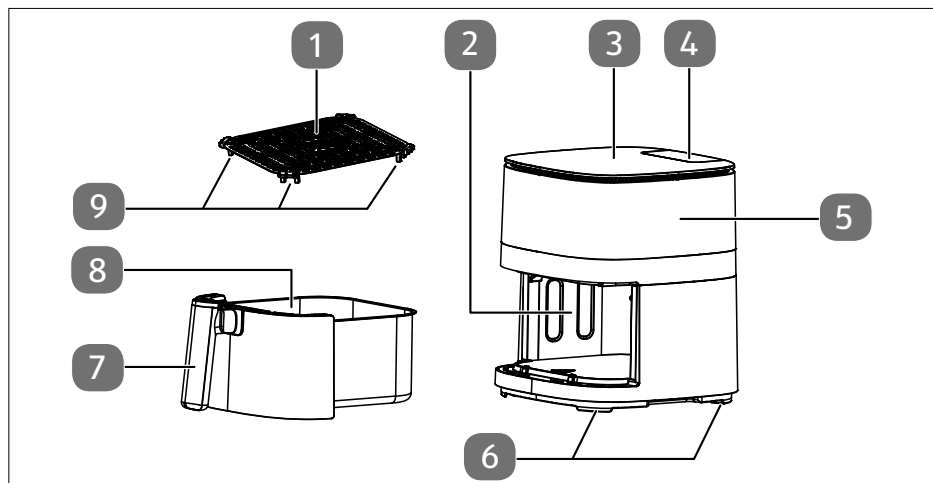

Fig. 1 – Lato anteriore

1. Griglia
2. Camera di cottura
3. Comandi dell'apparecchio/Campo di visualizzazione
4. Serbatoio dell'acqua per la funzione di nebulizzazione
5. Corpo dell'apparecchio
6. Piedini di appoggio (4x)
7. Manico del contenitore
8. Contenitore
9. Piedini griglia (4x)

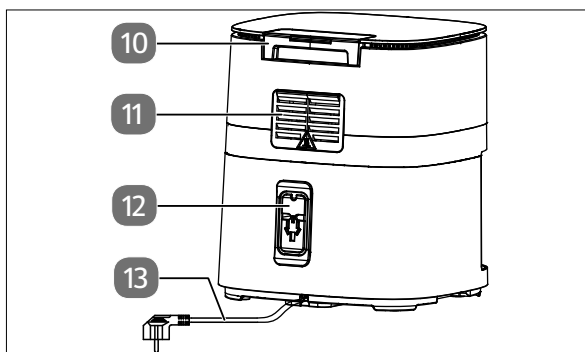

Fig. 2 – Lato posteriore

10. Serbatoio dell'acqua
11. Apertura per la fuoriuscita del vapore
12. Avvolgicavo
13. Cavo di alimentazione con spina



Fig. 3 – Comandi dell'apparecchio/Campo di visualizzazione

14. Pulsanti per la selezione di un programma automatico
15. Display temperatura/tempo di cottura
16. Aumento del tempo di cottura
17. Diminuzione del tempo di cottura
18. Avvio/interruzione del ciclo di riscaldamento
19. Pulsante per il comando manuale (On/Off)
20. Pulsante per la funzione di nebulizzazione (On/Off)
21. Pulsante luce camera di frittura (On/Off)
22. Pulsante On/Off
23. Diminuzione della temperatura
24. Aumento della temperatura

5. Contenuto della confezione



PERICOLO!

Pericolo di lesioni!

Pericolo di soffocamento in caso di ingestione o inalazione di componenti piccoli o pellicole dell'imballaggio.

- Tenere tutti i materiali di imballaggio utilizzati (sacchetti, pezzi di polistirolo ecc.) fuori dalla portata dei bambini.
- Non permettere ai bambini di giocare con i materiali d'imballaggio.

- ▶ Verificare la completezza e l'integrità della fornitura e comunicarne l'eventuale incompletezza o danneggiamento entro 14 giorni dall'acquisto.

La confezione acquistata include:

- Friggitrice ad aria calda
- Guida rapida
- Istruzioni per l'uso (disponibili come download, vedere "1. Informazioni relative alla presente guida rapida" a pagina 70)

6. Preparazione della friggitrice ad aria

- ▶ Rimuovere dall'apparecchio tutto il materiale dell'imballaggio, gli adesivi e le pellicole.
- ▶ Posizionare l'apparecchio su una superficie piana, asciutta e resistente alle alte temperature.
- ▶ Estrarre il contenitore (8) dall'apparecchio afferrandolo dall'impugnatura (7).
- ▶ Estrarre la griglia (1) dal contenitore.
- ▶ Lavare il contenitore e la griglia con acqua calda. Asciugare bene entrambi i componenti.
- ▶ Rimettere la griglia nel contenitore. Assicurarsi che i piedini della griglia (8) siano rivolti verso il basso.
- ▶ Pulire il corpo della friggitrice (4) con un panno umido.
- ▶ Estrarre il serbatoio dell'acqua (3) della funzione di nebulizzazione e riempirlo d'acqua fino al contrassegno.
- ▶ Collegare la friggitrice ad aria calda esclusivamente a una presa elettrica con messa a terra installata e protetta a regola d'arte. La tensione di rete locale deve corrispondere a quella indicata nei dati tecnici dell'apparecchio.



Durante il primo utilizzo potrebbero svilupparsi odori e fumo causati da residui di produzione. Questo fenomeno è innocuo e scompare velocemente. Lasciare funzionare l'apparecchio alla temperatura massima per circa 30 minuti prima di utilizzarlo per la prima volta.

7. Funzionamento della friggitrice ad aria



Per ulteriori informazioni sul funzionamento, consultare le istruzioni per l'uso, ad es:

- Programmi automatici
- Funzione nebulizzazione
- Consigli per l'impostazione del tempo e della temperatura di cottura per la preparazione di alcuni piatti.



AVVERTENZA!

Pericolo d'incendio!

L'olio da cucina e altri liquidi possono infiammarsi velocemente a causa delle alte temperature dell'aria calda.

- Non riempire il contenitore (8) con olio da cucina o grasso come in una normale friggitrice. A seconda della ricetta, aggiungere agli alimenti solo il quantitativo di olio strettamente necessario.
- Non riempire eccessivamente il contenitore. Riempirlo solo fino al contrassegno **MAX**.





AVVERTENZA!

Pericolo di lesioni!

Pericolo di lesioni a causa di superfici molto calde.

Durante il funzionamento, le superfici dell'apparecchio e degli accessori accessibili all'utilizzatore possono scaldarsi notevolmente.

- Utilizzare guanti da cucina.
- ▶ Estrarre il contenitore (8) dall'apparecchio afferrandolo dall'impugnatura (7).
 - ▶ Inserire gli alimenti nel contenitore. Le giuste quantità sono riportate nelle tabelle ai capitoli "Impostazione di un programma automatico" e "Impostazioni consigliate" nelle istruzioni per l'uso.
 - ▶ Tenere il contenitore dall'impugnatura e spingerlo fino in fondo all'apparecchio dalla parte anteriore fino a quando non si incastra.





- ▶ Per accendere la friggitrice ad aria calda premere il pulsante On/Off  (22).
- ▶ Per il comando manuale (On/Off) premere il pulsante  (19) o il pulsante del programma automatico (14).

Sono disponibili i seguenti programmi automatici:



	Patatine fritte		Pesce (es. filetto di salmone, scongelato)
	Pollo		Coscia di pollo
	Gamberetti (freschi o scongelati)		Piccoli dolci
	Pizza		Speck/bacon
	Bistecca (media)		Biscotti

Per impostazione predefinita, il tempo di cottura è di 20 minuti e la temperatura di 200 °C.

In tal modo è possibile adattare il programma automatico alla propria ricetta oppure impostare a piacimento i valori sopra riportati.

- ▶ Impostare la temperatura di cottura desiderata a intervalli di 5 °C premendo il pulsante  (23) oppure  (24). Nel campo di visualizzazione (15) viene mostrata la temperatura in °C.
- ▶ Impostare il tempo di cottura desiderato a intervalli di un minuto premendo i pulsanti  (17) oppure  (16). Nel campo di visualizzazione (15) viene mostrato il tempo di cottura.
- ▶ Avviare il ciclo di cottura premendo il pulsante  (18).

7.1. Interruzione/termine del ciclo di cottura

- ▶ Premere il pulsante  per interrompere il ciclo di cottura.
- ▶ Estrarre il contenitore (8) per verificare il punto di cottura o per ridistribuire il cibo.
- ▶ Reinscrivere il cestello completamente all'interno dell'apparecchio.
- ▶ Premere nuovamente il pulsante  per proseguire con il ciclo di cottura.

Al termine del tempo di cottura l'elemento riscaldante si spegne e vengono emessi dei segnali acustici.

- ▶ Se si vuole interrompere del tutto il ciclo di cottura, premere il pulsante On/Off  fino a spegnere l'apparecchio.
- ▶ Scollegare la spina (13) dalla presa di corrente.
- ▶ Estrarre il contenitore (8) dall'apparecchio afferrandolo dall'impugnatura (7). Posizionare il contenitore su una superficie resistente alle alte temperature.
- ▶ Estrarre le pietanze dal contenitore.

8. Dati tecnici

Indirizzo del fornitore:	MEDION AG Am Zehnthof 77 45307 Essen GERMANIA
Modello:	MD 11780
Alimentazione di tensione:	220 – 240 V~, 50-60 Hz
Potenza:	1500 W
Contenuto della friggitrice:	5 litri
Capacità del serbatoio dell'acqua:	80 ml
Controllo della temperatura:	40 – 230 °C
Impostazione max. tempo di cottura:	60 minuti
Dimensioni (L x A x P), incl. impugnatura del contenitore	ca. 36,5 x 27 x 31,0 cm

9. Informazioni sulla conformità UE



MEDION AG dichiara che il prodotto è conforme ai seguenti requisiti dell'Unione europea:

- Direttiva EMC 2014/30/UE
- Direttiva Bassa tensione 2014/35/UE
- Direttiva sulla progettazione ecocompatibile 2009/125/CE
- Direttiva RoHS 2011/65/UE

10. Smaltimento



IMBALLAGGIO

L'imballaggio protegge l'apparecchio da eventuali danni durante il trasporto. Gli imballaggi sono prodotti con materiali che possono essere smaltiti nel rispetto dell'ambiente e destinati a un corretto riciclaggio.



Attenersi alla seguente **Etichettatura dei materiali di imballaggio** per la separazione dei rifiuti con le abbreviazioni (a) e i numeri (b):

1-7: plastiche / 20-22: **carta e cartone**/80-98: **materiali compositi**



(Solo per la Francia)

Il simbolo "Triman" informa il consumatore che il prodotto è riciclabile e soggetto a un sistema esteso di responsabilità del produttore e a disposizioni di smistamento applicabili in Francia.



APPARECCHIO

Tutti gli apparecchi usati contrassegnati con il simbolo riportato qui a lato non devono essere smaltiti insieme ai rifiuti domestici.

Come previsto dalla direttiva 2012/19/UE, al termine del ciclo di vita dell'apparecchio occorre smaltirlo correttamente.

In questo modo i materiali contenuti nell'apparecchio verranno riciclati, riducendo l'impatto ambientale e gli effetti negativi sulla salute umana.

Consegnare l'apparecchio dismesso a un punto di raccolta per rifiuti elettronici o a un centro di riciclaggio.

Per ulteriori informazioni, rivolgersi all'azienda locale di smaltimento o all'amministrazione comunale.

Contents

1.	Information about this short manual	86
2.	Proper use	87
3.	Safety instructions	88
	3.1. Initial operation and use.....	90
	3.2. Cleaning.....	92
4.	Description of components	93
5.	Package contents.....	95
6.	Preparing the air fryer	95
7.	Operating the air fryer	96
	7.1. Interrupting/ending the cooking process	97
8.	Technical specifications	98
9.	EU declaration of conformity.....	98
10.	Disposal	99

1. Information about this short manual

This short manual is an abridged printed version of the full user manual.



WARNING!

Carefully read the safety instructions and the full user manual before using the appliance for the first time. Observe the warnings on the appliance and in the user manual to prevent damage to people and property. Keep the documents close to hand and if you give this product to someone else, ensure that you also the documents hand over, as they are an essential component of the product.



Where can I find the full user manual?

The full user manual is available for viewing and downloading by scanning the QR code shown.

How do I contact the Service Centre?

The contact details can be found in the full user manual.



DANGER!

Warning: risk of fatal injury!



CAUTION!

Danger due to hot surfaces!



WARNING!

Warning: risk of possible fatal injury and/or serious irreversible injuries!



Notes regarding assembly or operation



CAUTION!

Warning: risk of minor and/or moderate injuries!



Follow the instructions in the user manual!



NOTICE!

Follow these instructions to prevent damage to the appliance!



Symbol for alternating current (AC)



Products that feature this symbol meet the requirements of the EU directives.



WARNING!

Warning: risk of electric shock!



Symbol used in the EU to indicate materials that come into contact with food, such as packaging or appliance surfaces.



The fryer pans and frying inserts have a non-stick coating.

2. Proper use

This appliance is suitable for baking, cooking and grilling food such as vegetables, chips and potato wedges (home made or oven-ready), as well as for the preparation of fish, meat and poultry.

This appliance is designed for use in private households and similar household applications, such as

- in shops, offices and other similar working environments
- in agricultural holdings
- by customers in hotels, motels and other accommodation facilities
- in bed-and-breakfast establishments.

The appliance is only intended for private use and not for industrial/commercial use.

Please note that we shall not be liable in cases of improper use:

- Do not modify the appliance without our consent and do not use any accessories that we have not approved or supplied.
- Comply with all the information in this user manual, especially the safety instructions. Any other use is considered improper and can cause personal injury or property damage.

3. Safety instructions

IMPORTANT SAFETY INSTRUCTIONS – READ CAREFULLY AND KEEP FOR FUTURE REFERENCE!

- Keep the appliance and its accessories out of the reach of children.
- This appliance may be used by children over the age of 8 and by persons with reduced physical, sensory or mental abilities or by those with limited experience and/or knowledge, provided that they are supervised or have been instructed in the safe use of the appliance and have understood the associated risks.
- Children must not be allowed to play with the appliance.
- Cleaning and user maintenance must not be carried out by children unless they are supervised.
- Children younger than 8 should be kept away from the appliance and the connection cable.



WARNING!

Risk of electric shock/short circuit!

There is a risk of electric shock/short circuit from live parts.

- Only connect the appliance to a properly installed and easily accessible socket that is close to where you are using the appliance. The local mains voltage must match the voltage stated in the technical specifications for the appliance.
- The power socket must be easily accessible so that you can unplug the appliance from the mains quickly if necessary.
- Always hold the plug to pull it out, and never pull the cable.
- Do not allow the mains cable to come into contact with hot objects or surfaces (e.g. cooker hob).
- Check the appliance and the mains cable for damage before using the appliance for the first time and after each use.

-
- Do not use if the appliance or the mains cable is visibly damaged or if the appliance has been dropped.
 - Contact our Service Centre without delay if the appliance has been damaged during transport.
 - Do not, under any circumstances, make any unauthorised modifications to the appliance or try to open and/or repair a component yourself.
 - Never open the housing or slide objects into the ventilation slots.
 - If there is damage to the mains connection cable on this appliance, it must be replaced by the manufacturer, its customer service department or another suitably qualified person. This is necessary to avoid hazards.
 - Completely unwind the mains cable.
 - Do not kink or crush the mains cable.
 - Unplug the appliance from the socket if:
 - when you are cleaning or maintaining the appliance
 - when you are assembling or disassembling the appliance
 - the appliance is damp or wet
 - if you are no longer using the appliance
 - when the appliance is unattended
 - during thunderstorms.
 - Do not immerse the appliance in water or other liquids, or hold it under running water or use it in damp environments, as this may result in an electric shock.
 - Do not allow the appliance to come into contact with water or other liquids. Keep the appliance, the mains cable and the mains plug away from wash basins, sinks or similar.
 - Do not place any objects filled with liquid (e.g. vases or drinks) on or near the appliance.
 - Do not operate the appliance on wet surfaces.
 - Never touch the appliance or the mains cable/mains plug with damp or wet hands.

-
- Use the appliance indoors only.
 - Do not expose the appliance to extreme conditions. Avoid:
 - high humidity or wet conditions
 - extremely high or low temperatures
 - direct sunlight
 - naked flames.

3.1. Initial operation and use



WARNING!

Risk of fire!

Hot surfaces pose a risk of fire.

- To avoid hazards resulting from an unintentional reset of the safety temperature limiter, the appliance must not be supplied via an external contactor such as a timer or connected to an electrical circuit that is regularly switched on and off via a device.
- Place the appliance on a heat-resistant, dry and level surface.
- Do not place the appliance on surfaces that can become hot (e.g. on hotplates, naked flames).
- Ensure that the appliance does not come into contact with any other objects during use. Maintain a distance of at least 10 cm from other objects. Above all, do not set up the appliance near easily flammable materials (curtains, drapes, paper etc.).
- Do not operate the appliance beneath wall cupboards or other objects that could hinder the free upwards flow of steam.
- Do not cover the appliance.
- Do not place any objects on the appliance.
- Never leave the appliance unattended while it is in use.
- Never use the appliance near explosive and/or highly flammable steam.
- Always place the hot fryer pan on a heat-resistant surface.
- Do not fill the fryer pan with fat or oil as you would with a conventional fryer. Add only the appropriate small amount of cooking oil to the food, depending on the recipe.

- Do not overfill the fryer pan. Ensure that the food does not touch the heating elements inside the appliance when the appliance is in use. Only fill the fryer pan up to the **MAX** marking.
- Do not place foods wrapped in cling film, plastic wrap or other flammable materials into the fryer pan.
- If the appliance starts to give off dark smoke, pull the mains plug out of the socket immediately. Wait until the appliance has stopped smoking before removing the fryer pan from the appliance.
- In case of fire, disconnect the appliance from the power supply first. Do not use water to extinguish the fire. Use a fire blanket or a suitable fire extinguisher to extinguish the flames.



WARNING!

Risk of injury!

- There is a risk of injury due to burning on hot surfaces. The touchable surfaces on the appliance and accessories may become hot during operation.
- As the ventilation grille on the side of the appliance becomes hot during operation, do not touch the ventilation grille when the appliance is in use in order to prevent burns.
 - During operation, touch the appliance only by the handle and control elements!
 - Do not touch the frying chamber, the fryer pan or the heating elements.
 - Do not move the appliance while it is in use.
 - Do not move the appliance while it is hot, instead allow the appliance to cool down completely first.
 - Risk of burns from steam escaping when you remove the fryer pan during or after food preparation. Do not position your head directly above the appliance and do not touch the steam.
Place the fryer pan on a heat-resistant surface.

-
- The fryer pan becomes extremely hot when the appliance is in use. Do not touch. Use oven gloves.
 - The heating elements remain hot for some time after the appliance is switched off. Make sure that no one touches the frying chamber.



CAUTION!

Risk of injury!

There is a risk of scalding from rising steam.

- Hot steam rises when the water boils. Do not reach into the steam.



CAUTION!

Risk to health!

Baking, cooking or grilling at excessive temperatures may produce substances harmful to health. Acrylamide, which forms in charred or burnt food residues, can cause cancer.

- Remove burnt residues from the food.
- Do not brown the food excessively when baking or grilling.



NOTICE!

Risk of damage!

Chemical additives in furniture coatings may corrode the material of the appliance feet and cause residue on the furniture surface.

- Place the appliance on a heat-resistant surface if necessary.

3.2. Cleaning

- Follow the additional instructions for cleaning and clean surfaces that come into contact with food as described in the “10. Disposal” on page 99 section.

4. Description of components

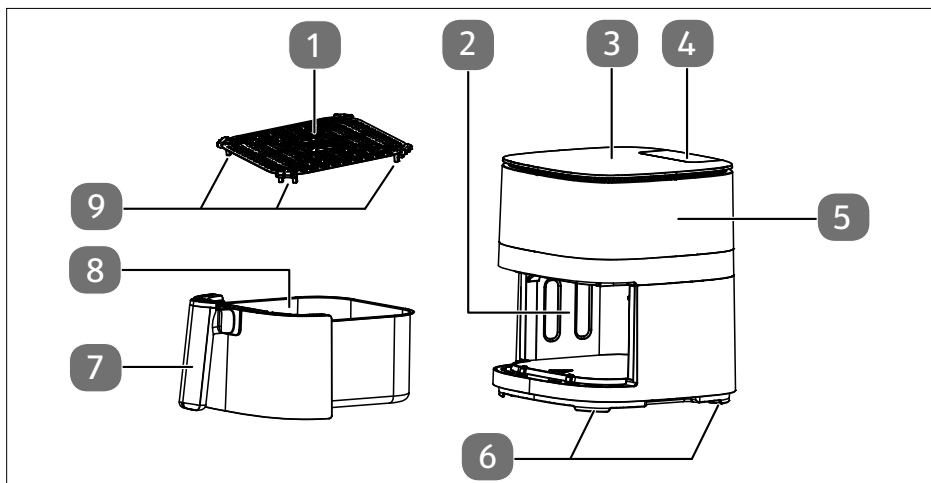

Fig. 1 – Front

1. Grille
2. Frying chamber
3. Control elements/display field
4. Water tank for steam spray function
5. Housing
6. Feet (4x)
7. Fryer pan handle
8. Fryer pan
9. Grille spacer feet (4x)

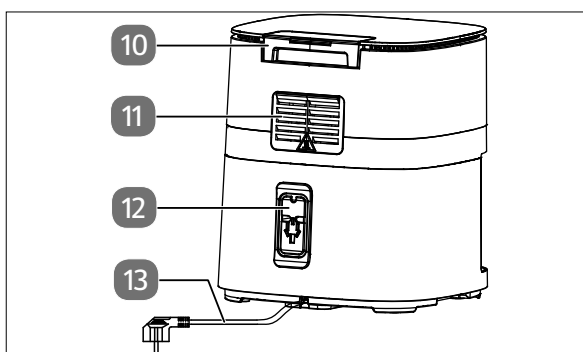

Fig. 2 – Rear

10. Water tank
11. Steam outlet
12. Cable spool
13. Mains cable with mains plug

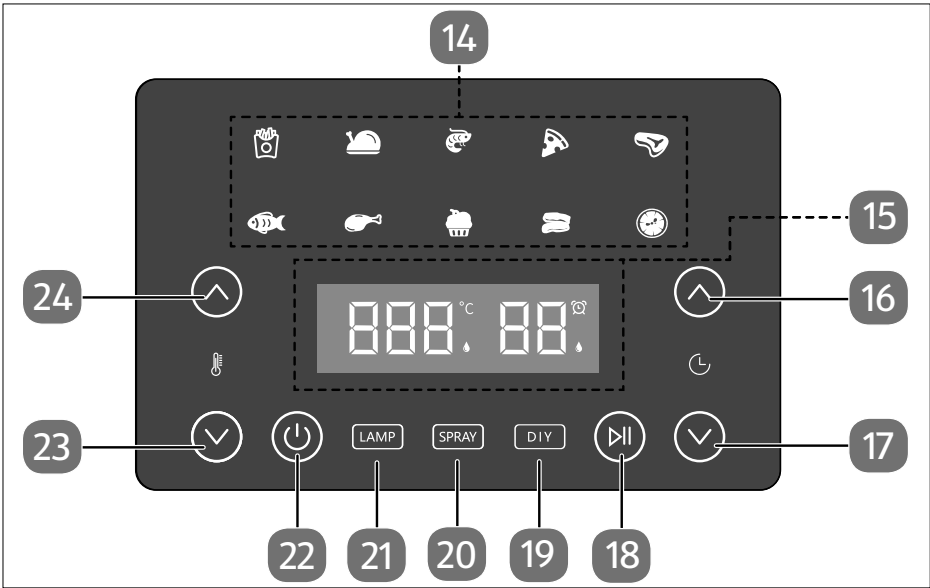

Fig. 3 – Control elements/display field

- 14. Automatic programme selection button
- 15. Display for temperature/cooking time
- 16. Extend cooking time
- 17. Decrease cooking time
- 18. Start/pause the heating process
- 19. Button for manual operation (on/off)
- 20. Button for steam spray function (on/off)
- 21. Button for lighting the frying chamber (on/off)
- 22. On/off button
- 23. Decrease temperature
- 24. Increase temperature

5. Package contents



DANGER!

Risk of injury!

There is a risk of choking and suffocation due to swallowing or inhaling small parts or plastic wrap.

- Keep all packaging materials used (bag, pieces of polystyrene etc.) out of the reach of children.
 - Do not let children play with the packaging material.
- ▶ Please check the package contents to ensure that all items are included and in perfect condition. If anything is missing or damaged, contact us within 14 days of purchase.

The following items are supplied with your product:

- Air fryer
- Short manual
- User manual (available for download, see “1. Information about this short manual” on page 86)

6. Preparing the air fryer

- ▶ Remove all packaging, stickers and plastic wrap from the appliance.
- ▶ Place the appliance on a heat-resistant, dry and level surface.
- ▶ Use the fryer pan handle (7) to pull the fryer pan (8) out of the appliance.
- ▶ Remove the grille (1) from the fryer pan.
- ▶ Rinse the fryer pan and the grille with hot water. Dry both parts thoroughly.
- ▶ Replace the grille in the fryer pan. Make sure that the spacer feet of the grille (8) are pointing downwards.
- ▶ Wipe the housing (4) using a damp cloth.
- ▶ Remove the water tank (3) for the steam spray function and fill it with water up to the marking.
- ▶ Only connect the air fryer to a properly installed, earthed and fused socket. The local mains voltage must match the voltage stated in the technical specifications for the appliance.



When using the appliance for the first time, odour or smoke may develop due to manufacturing residues. However, this is not dangerous and will quickly disappear. Allow the appliance to run at its highest temperature setting for approx. 30 minutes before first use.

7. Operating the air fryer



You will find further information on operation in the user manual, e.g:

- Automatic programmes
- Steam spray function
- Recommendations for setting the cooking time and temperature for the preparation of some dishes.



WARNING!

Risk of fire!

Cooking oil and other liquids can catch fire as a result of the high temperatures of the hot air.

- Do not fill the fryer pan (8) with fat or oil as you would with a conventional fryer. Add only the appropriate small amount of cooking oil to the food, depending on the recipe.
- Do not overfill the fryer pan. Only fill the fryer pan up to the **MAX** marking.











WARNING!

Risk of injury!

There is a risk of injury due to burning on hot surfaces. The touchable surfaces on the appliance and accessories may become hot during operation.





- Use oven gloves.
- ▶ Use the fryer pan handle (7) to pull the fryer pan (8) out of the appliance.
- ▶ Fill the fryer pan with the food. For more information on the recommended fill levels, see the tables in sections “Setting an automatic programme” and “Recommended settings” in the user manual.
- ▶ Hold the fryer pan firmly by the fryer pan handle and push it from the front so that it is completely inside the appliance until it clicks into place.
- ▶ Press the on/off button (⏻) (22) to switch on the air fryer.
- ▶ Press the button for manual operation (on/off) (DIY) (19) or the automatic programme button (14).

The following automatic programmes are available:



	Chips		Fish (e.g. salmon fillet, defrosted)
	Chicken		Chicken thighs
	Prawns (fresh or defrosted)		Small cakes
	Pizza		Bacon
	Steak (medium)		Cookies

The default setting is a cooking time of 20 minutes and a temperature of 200°C.

You can adapt an automatic programme or the default setting specified above to suit your recipe.

- ▶ Use the  (23) and  (24) buttons to set the cooking temperature you require in 5°C increments. The display field (15) shows the temperature in °C.
- ▶ Use the  (17) and  (16) buttons to set the cooking time you require in minute increments. The cooking time is displayed in the display field (15).
- ▶ Start the cooking process by pressing the  (18).

7.1. Interrupting/ending the cooking process

- ▶ Press the  button to interrupt the cooking process.
- ▶ Pull out the fryer pan (8) to check cooking progress or to redistribute the food.
- ▶ Place the fryer drawer fully back into the appliance.
- ▶ Press the  button again to continue the cooking process.

At the end of the cooking time, the heating element switches off and acoustic signals sound.

- ▶ If you want to cancel the cooking process completely, press the on/off button  until the appliance switches off.
- ▶ Pull the mains plug (13) out of the mains socket.
- ▶ Use the fryer pan handle (7) to pull the fryer pan (8) out of the appliance. Place the fryer pan on a heat-resistant surface.
- ▶ Remove the food from the fryer pan.

8. Technical specifications

Supplier's address:	MEDION AG Am Zehnthof 77 45307 Essen GERMANY
Model identifier:	MD 11780
Power supply:	220–240 V~, 50-60 Hz
Output:	1500 W
Useful capacity of fryer pan:	5 litres
Water tank capacity:	80 ml
Temperature control:	40–230 °C
Max. cooking time:	60 minutes
Dimensions (W × H × D), incl. fryer pan handle	Approx. 36.5 x 27 x 31.0 cm

9. EU declaration of conformity



MEDION AG hereby declares that the product conforms to the following requirements of the European Union:

- EMC Directive 2014/30/EU
- Low Voltage Directive 2014/35/EU
- Ecodesign Directive 2009/125/EC
- RoHS Directive 2011/65/EU

10. Disposal



PACKAGING

Your appliance has been packaged to protect it from damage in transit. The packaging is made of materials that can be recycled in an environmentally friendly manner.



Observe the following **labels on the** packaging materials regarding waste separation with the abbreviations (a) and numbers (b):
1–7: plastics/20–22: **paper and cardboard**/80–98: **composite materials**



(France only)

The “Triman” symbol tells the consumer that the product can be recycled, is covered by an extended system of manufacturer’s responsibility and must be sorted by material type in France.



APPLIANCE

All old appliances marked with the symbol shown must not be disposed of in normal household waste.

In accordance with Directive 2012/19/EU, these appliances must be disposed of correctly at the end of their service life.

This involves separating the materials in the appliance for the purpose of recycling as well as minimising the environmental impact and negative effects on human health.

Take old appliances to a collection point for electrical scrap or a recycling centre.

Contact your local waste disposal company or your local authority for more information on this subject.

Prodotto in Cina

