

Yealink

MeetingBoard C (65/75-inch)

Quick Start Guide V 1.0

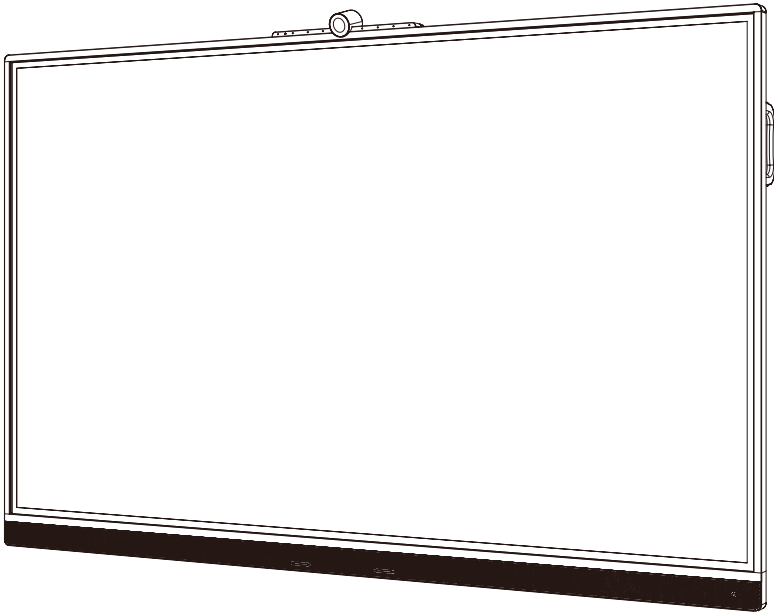

English / Deutsch / Français / Español / Nederlands

PRECAUTIONS

- EN • Please read this guide before installation to avoid unnecessary personal injury and damage to the endpoint.
- The pictures of the endpoint and accessories in this guide are for reference only.
- Please use the accessories in the package, and follow the guide for installation. Yealink assumes no responsibility for any damage caused by improper installation.
- Take and place all components gently to avoid damage.
- At least 2 people are required to transport and install the 65/75-inch host.

- DE • Lesen Sie diesen Installationsleitfaden vor der Installation, um unnötige persönliche Verletzungen und Schäden am Endgerät zu vermeiden.
- Die Bilder des Endgeräts und der Zubehörteile in diesem Installationsleitfaden dienen nur der Orientierung.
- Verwenden Sie bitte die Zubehörteile in der Verpackung und installieren Sie das Gerät gemäß dem Installationsleitfaden. Yealink übernimmt keine Verantwortung für Schäden, die durch unsachgemäße Installation verursacht werden.
- Nehmen und legen Sie alle Komponenten vorsichtig auf, um Schäden zu vermeiden.
- Zum Transport und zur Installation des 65/75-Zoll-Hosts sind mindestens zwei Personen erforderlich.

- FR • Veuillez lire ce guide avant l'installation pour éviter les blessures personnelles inutiles et les dommages à l'équipement final.
- Les images de l'équipement final et des accessoires dans ce guide sont données à titre indicatif seulement.
- Veuillez utiliser les accessoires fournis dans l'emballage et suivre le guide pour l'installation. Yealink ne prend pas en charge les dommages causés par une installation incorrecte.
- Manipulez avec soin tous les composants pour éviter tout dommage.
- Au moins deux personnes sont requises pour transporter et installer le poste principal de 65/75 pouces.

- ES • Por favor, lea esta guía antes de la instalación para evitar lesiones personales innecesarias y daños al dispositivo final.
- Las imágenes del dispositivo final y los accesorios en esta guía son solo para referencia.
- Por favor, utilice los accesorios en el paquete y siga la guía de instalación. Yealink no asume ninguna responsabilidad por cualquier daño causado por una instalación incorrecta.
- Tome y coloque todos los componentes con cuidado para evitar daños.
- Se requiere al menos 2 personas para transportar e instalar el host de 65/75 pulgadas.

- NL • Lees deze handleiding voor u het apparaat installeert om onnodige persoonlijke verwondingen en schade aan het eindapparaat te voorkomen.
- De afbeeldingen van het eindapparaat en de accessoires in deze handleiding zijn uitsluitend ter illustratie.
- Gebruik a.u.b. de accessoires in de verpakking en volg de handleiding bij de installatie. Yealink neemt geen aansprakelijkheid voor schade veroorzaakt door onjuiste installatie.
- Neem en plaats alle componenten zorgvuldig om schade te voorkomen.
- Voor het transport en de installatie van de host van 65/75 inch zijn minstens twee personen vereist.

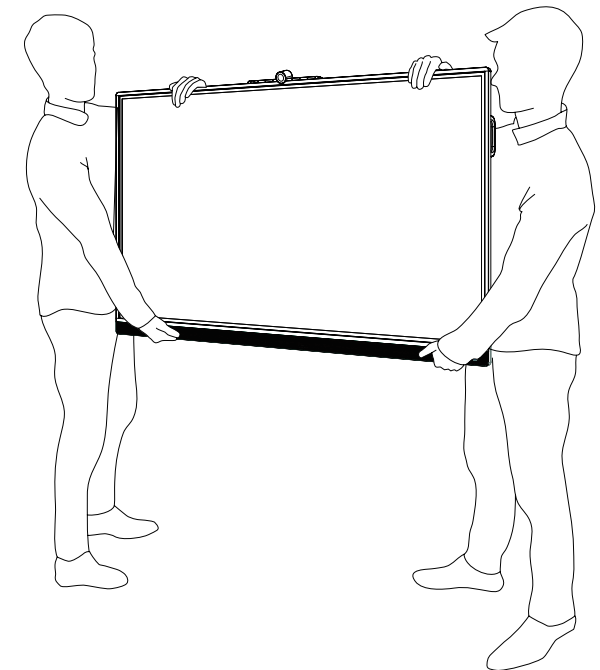

CONTENTS

| | |
|------------------|----|
| English | 1 |
| Deutsch | 9 |
| Français | 17 |
| Español | 25 |
| Nederlands | 33 |

1 PACKAGE

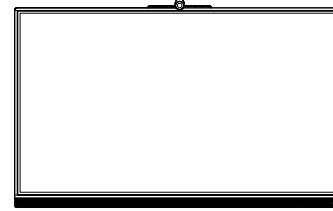
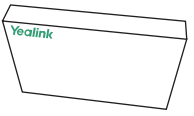

MeetingBoard



Pen × 2

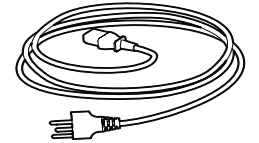

3 m Power Cable
(220 V)

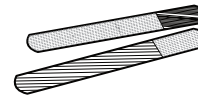

Cable Tie × 2
(20 * 200 mm)

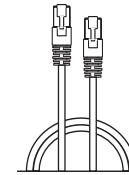

3 m CAT5e UTP
(RJ45, RJ45)
Cable

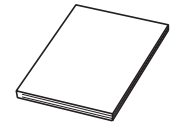

Quick Start Guide



For more function documents, please tap the left or right sidebar on the MeetingBoard homepage, and tap **Help Center**.



①

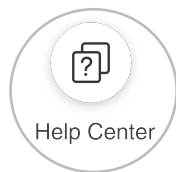

②

Help Center

* Optional Accessories

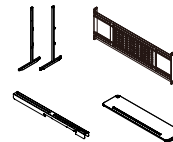

VESA Floor Stand Kit

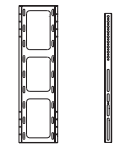

Wall Mount Bracket Kit

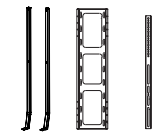

Wall Stand Kit

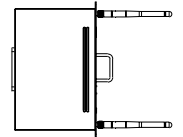

Windows OPS

2 HARDWARE & WIRING

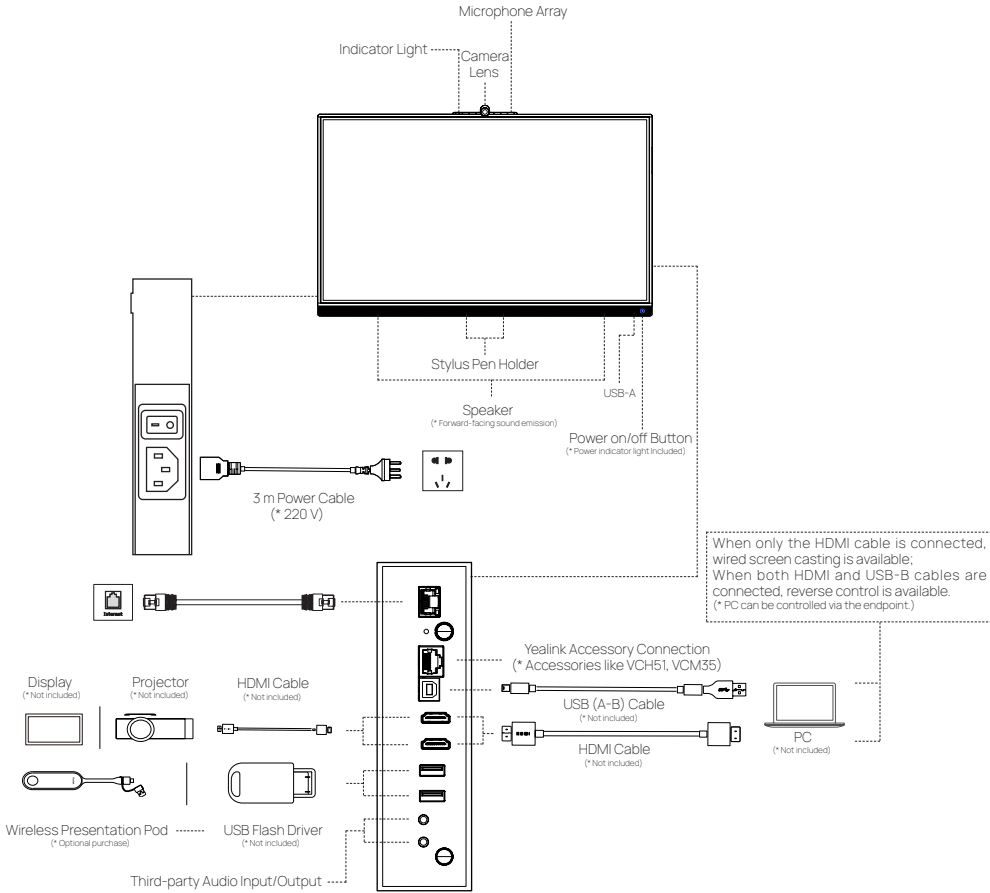

Requirements for the accessories (not included):

- Display: 1080p and above; HDMI interface included.
- PC: HDMI or USB-A interface included.
- USB Flash Driver: USB-A interface included.
- HDMI: Standard HDMI cable.
- USB-B Cable: USB 2.0 (A - B) cable.

3 INSTALLATION

MeetingBoard 65C:

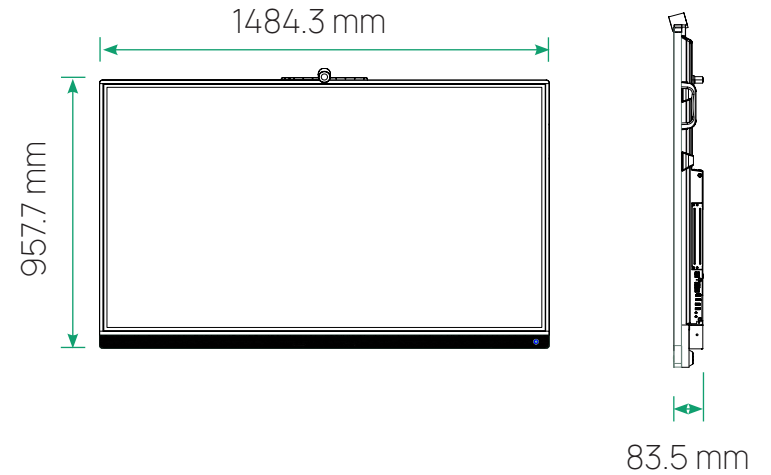

MeetingBoard 75C:

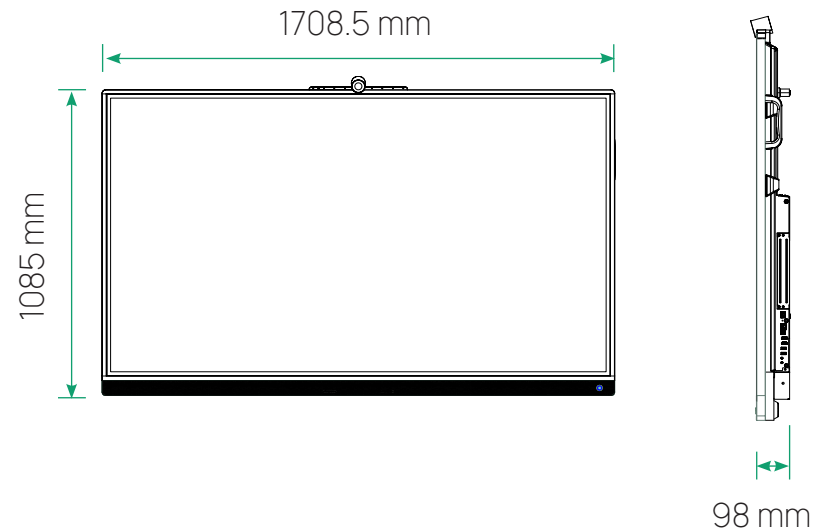

Install Wall-Mounted Bracket (Optional)



- You need to purchase an additional bracket to install the equipment. You can choose either the Yealink standard wall mount bracket or a third-party bracket.
- If you use the Yealink standard wall mount bracket, please refer to the **Wall-Mounted Bracket Installation**.

Recommended Size of Yealink Wall-Mounted Bracket

| Model | Wall-Mounted Bracket Model | Bracket Installation Height (from the ground) | Recommended Screw Hole Position for Vertical Rod |
|-------|----------------------------|---|--|
| 65C | MB-WallMount-650 | 1487 mm | It is recommended that the screw be locked to the 3th hole of the wall mount |
| 75C | MB-WallMount-860 | 1475 mm | It is recommended that the screw be locked to the 5th hole of the wall mount |



The following is the installation diagram of height and hole position. Users can install according to the recommended installation height and screw hole position. If the installation height is slightly inappropriate, it can also be adjusted according to actual needs.

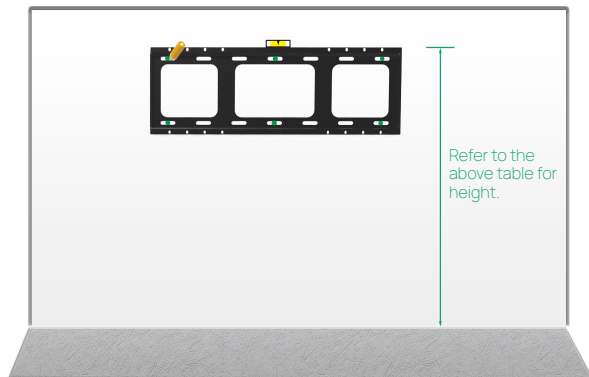

Install VESA Floor Stand (Optional)



- You need to purchase an additional floor stand to install the equipment. You can choose either the Yealink VESA floor stand or a third-party stand.
- If you use the Yealink VESA floor stand, please refer to the **VESA Floor Stand Installation**.

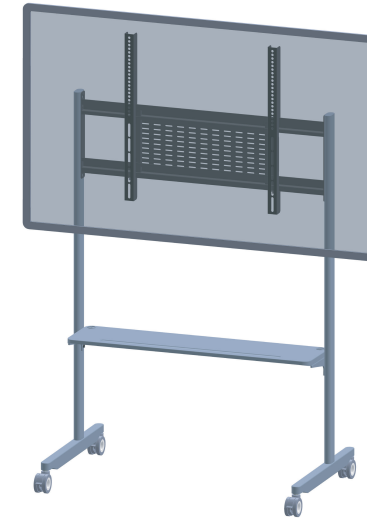

Install Wall Stand (Optional)



- You need to purchase an additional wall stand to install the equipment. You can choose either the Yealink standard wall stand or a third-party stand.
- If you use the Yealink standard wall stand, please refer to the **Wall Stand Installation**.



Install Windows OPS (Optional)



- You need to purchase Windows OPS separately. For installation, please refer to the **MCore-OPS Quick Start Guide** included in the corresponding package.
- It is recommended that the OPS antenna be placed as follows, with the highest signal strength.

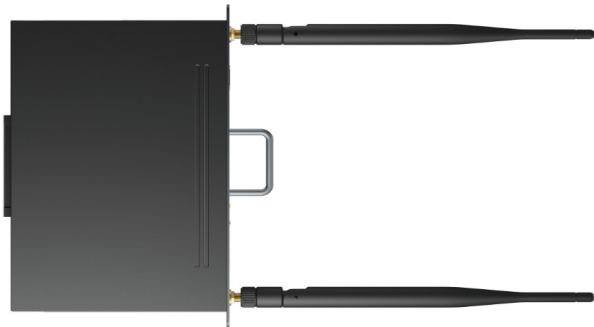

Precautions for Purchase and Installation of Third-Party Bracket



If a third-party wall bracket is used, the following items should be paid attention to when purchasing and installing:

- VESA hole size of **MeetingBoard 65C** is **600 mm** (horizontal) × **400 mm** (Vertical).
VESA hole size of **MeetingBoard 75C** is **800 mm** (horizontal) × **400 mm** (Vertical).
- The load of the wall bracket of MeetingBoard series equipment shall be more than three times of its own weight, that is, the load capacity of the wall bracket for **MeetBoard 65C** shall be greater than **120 KG**.
The load of the wall bracket of MeetingBoard series equipment shall be more than three times of its own weight, that is, the load capacity of the wall bracket for **MeetBoard 75C** shall be greater than **156 KG**.
- During installation, the recommended distance from the bottom of **MeetingBoard 65C** equipment to the ground is **940 mm**.
During installation, the recommended distance from the bottom of **MeetingBoard 75C** equipment to the ground is **880 mm**.

4 POWER ON

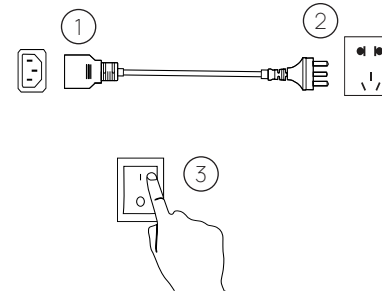

1. Insert the end of the power cable into the power port of the endpoint.
2. Insert the power cable plug into the outlet.
3. Turn the rocker switch button on the left rear of the endpoint to "I" to turn on the endpoint.



- Upon first power-on of the endpoint, follow the on-screen setup wizard to initialize configuration like language, time, and network. The initialization operations vary with software versions.
- After the endpoint is started for the first time or restored to factory settings, go to settings on the touchscreen to configure the admin password (default password: 0000).

LED Indicator Status

| Status | Description |
|-----------------------|---|
| Power indicator light | <ul style="list-style-type: none"> • Quick flashing red: Powering on. • Slow flashing red: Sleeping. • Solid red: UI off, muted during a call. |
| Indicator light | <ul style="list-style-type: none"> • Solid red: Muted during a call. • Off: Powered off, not in a call. |

5 POWER OFF

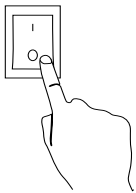

Turn the rocker switch button on the left rear of the endpoint to "O" to turn off the endpoint.

1 PAKETINHALT

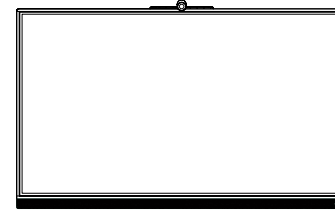
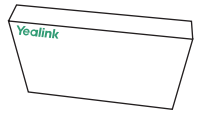

MeetingBoard



Stift × 2

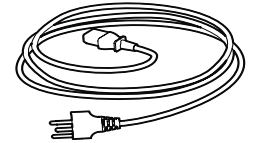

3 m Stromkabel
(220 V)

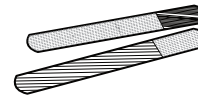

Kabelbinder × 2
(20 * 200 mm)

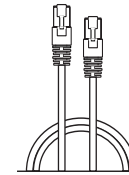

3 m CAT5e UTP
(RJ45, RJ45)
Kabel

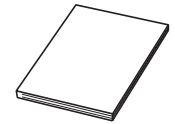

Kurzanleitung

* Optional Zubehör

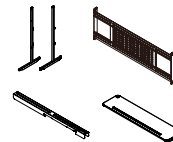

VESA Bodensockelkit

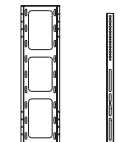

Wandhalterungsset

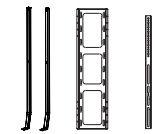

Wandhalterungskit

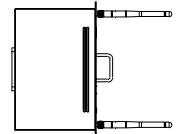

Windows OPS

2 HARDWARE UND VERKABELUNG

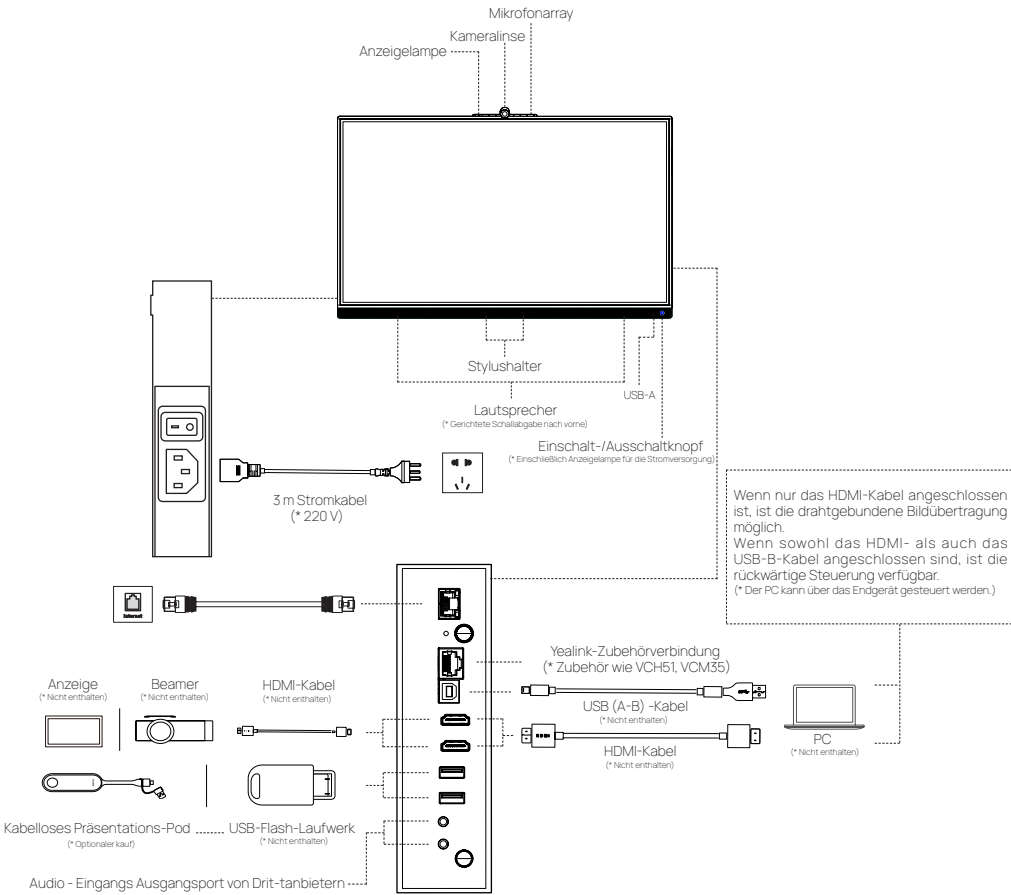

Anforderungen an die Zubehörteile (nicht enthalten):

- Anzeige: 1080p oder höher; HDMI-Schnittstelle vorhanden.
- PC: HDMI- oder USB-A-Schnittstelle vorhanden.
- USB-Speicher: USB-A-Schnittstelle vorhanden.
- HDMI: Standard-HDMI-Kabel.
- USB-B-Kabel: USB 2.0 (A-B)-Kabel.

3 INSTALLATION

MeetingBoard 65C:

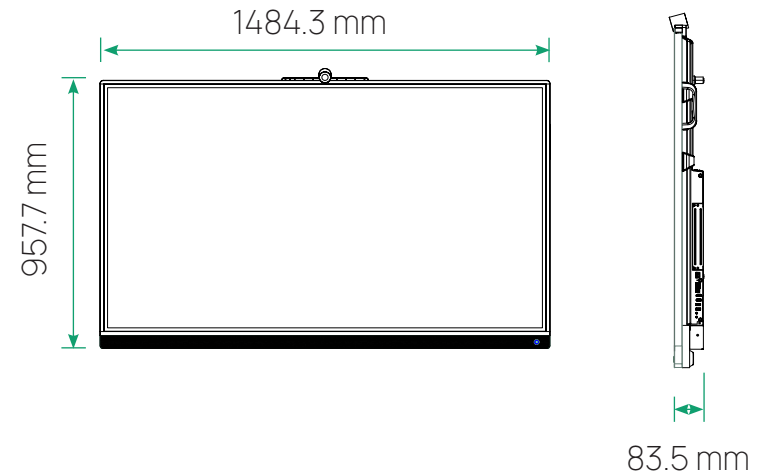

MeetingBoard 75C:

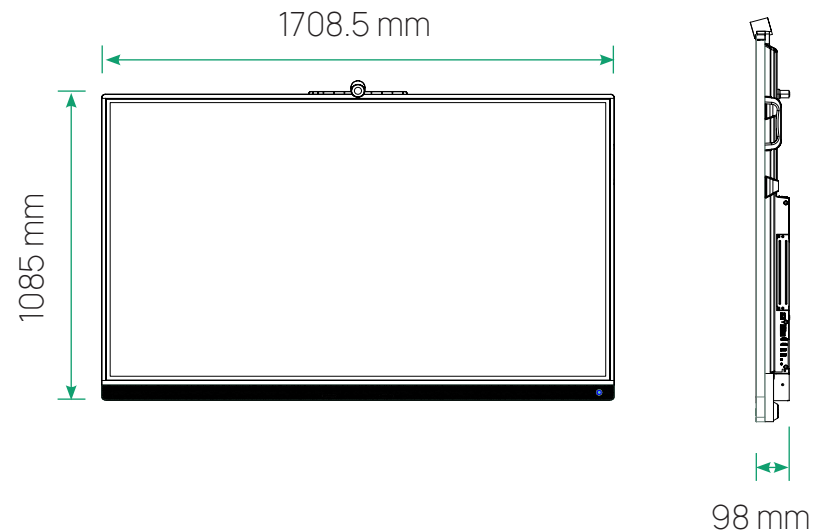

Wandmontagehalterung Installieren (Optional)



- Du musst zusätzlich einen Halter erwerben, um die Ausrüstung zu installieren. Du kannst entweder den Standard-Wandhalter von Yealink oder einen Halter von Drittanbietern auswählen.
- Wenn du den Standard-Wandhalter von Yealink verwendest, beziehe dich bitte auf die **Anleitung zur Installation des Wandhalters**.

Empfohlene Größe des Wandhalterarms von Yealink

| Modell | Modell des Wandhalterarms | Höhe der Halterungsinstallation (vom Boden aus gemessen) | Empfohlene Schraubenlochposition für die senkrechte Stange |
|--------|---------------------------|--|---|
| 65C | MB-WallMount-650 | 1487 mm | Es wird empfohlen, die Schraube in das dritte Loch des Wandhalters zu befestigen. |
| 75C | MB-WallMount-860 | 1475 mm | Es wird empfohlen, die Schraube in das fünfte Loch des Wandhalters zu befestigen. |



Im Folgenden wird das Installationsdiagramm für die Höhe und die Lochposition dargestellt. Die Benutzer können die Installation gemäß der empfohlenen Installationshöhe und Schraubenlochposition durchführen. Wenn die Installationshöhe leicht ungeeignet ist, kann diese auch je nach tatsächlichen Bedürfnissen angepasst werden.

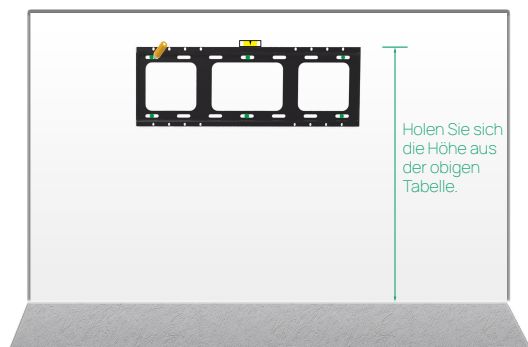

VESA-Fußhalterung Installieren (Optional)



- Du musst zusätzlich einen Fußhalter erwerben, um die Ausrüstung zu installieren. Du kannst entweder den VESA-Fußhalter von Yealink oder einen Halter von Drittanbietern auswählen.
- Wenn du den VESA-Fußhalter von Yealink verwendest, beziehe dich bitte auf die **Anleitung zur Installation des VESA-Fußhalters**.

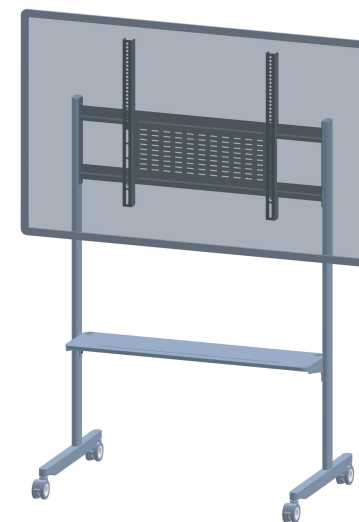

Wandhalterung Installieren (Optional)



- Du musst zusätzlich einen Wandhalter erwerben, um die Ausrüstung zu installieren. Du kannst entweder den Standard-Wandhalter von Yealink oder einen Wandhalter von Drittanbietern auswählen.
- Wenn du den Standard-Wandhalter von Yealink verwendest, beziehe dich bitte auf die **Anleitung zur Installation des Wandhalters**.

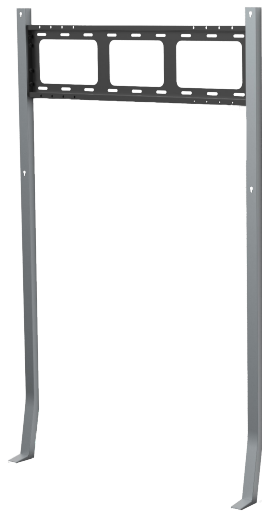

Windows-OPS Installieren (Optional)



- Du musst das Windows-OPS separat erwerben. Für die Installation beziehe dich bitte auf den **MCore-OPS-Schnellstartleitfaden**, der in der entsprechenden Verpackung enthalten ist.
- Es wird empfohlen, die OPS-Antenne wie folgt zu positionieren, um die höchste Signalstärke zu erzielen.



Hinweise bei der Kauf und Installation eines Drittanbieter-Halterarms



Wenn ein Drittanbieter-Wandhalter verwendet wird, sollten beim Kauf und der Installation Folgendes beachtet werden:

- Die VESA-Lochgröße der **MeetingBoard 65C** beträgt **600 mm** (horizontal) × **400 mm** (vertikal).
Die VESA-Lochgröße der **MeetingBoard 75C** beträgt **800 mm** (horizontal) × **400 mm** (vertikal).
- Die Belastbarkeit der Wandhalterung der MeetingBoard-Serie muss dreimal höher als das eigene Gewicht der Anlage sein. Das bedeutet, dass die Tragfähigkeit der Wandhalterung für die **MeetBoard 65C** größer als **120 KG** sein muss.
Die Belastbarkeit der Wandhalterung der MeetingBoard-Serie muss dreimal höher als das eigene Gewicht der Anlage sein. Das bedeutet, dass die Tragfähigkeit der Wandhalterung für die **MeetBoard 75C** größer als **156 KG** sein muss.
- Beim Installieren wird empfohlen, den Abstand vom Boden bis zum unteren Rand der **MeetingBoard 65C**-Ausrüstung auf **940 mm** zu setzen.
Beim Installieren wird empfohlen, den Abstand vom Boden bis zum unteren Rand der **MeetingBoard 75C**-Ausrüstung auf **880 mm** zu setzen.

4 EINSCHALTEN

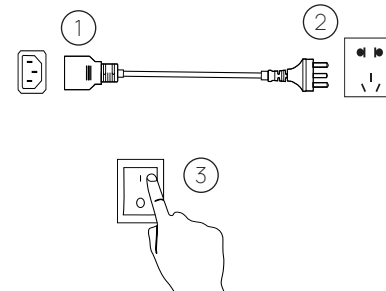

1. Stecken Sie das Ende des Stromkabels in den Stromanschluss des Endgeräts.
2. Stecken Sie den Stecker des Stromkabels in die Steckdose.
3. Schalte den Schaltschalter auf der linken Rückseite des Endgeräts auf "I", um das Endgerät einzuschalten.



- Beim ersten Einschalten des Endgeräts folgen Sie dem Einrichtungs-Assistenten auf dem Bildschirm, um die Konfiguration von Einstellungen wie Sprache, Zeit und Netzwerk zu initialisieren. Die Initialisierungsvorgänge variieren je nach Softwareversion.
- Nach dem ersten Start des Endgeräts oder der Wiederherstellung der Werkeinstellungen gehen Sie in die Einstellungen auf dem Touchscreen, um das Administrationskennwort zu konfigurieren (Standardkennwort: 0000).

LED - Anzeigestatus

| Status | Beschreibung |
|-------------------|---|
| Stromanzeigelicht | <ul style="list-style-type: none"> • Schnell blinkend rot: Wird eingeschaltet. • Langsam blinkend rot: Im Schlafmodus. • Stetig rot: Benutzeroberfläche ausgeschaltet, stumm während eines Anrufs. |
| Anzeigelicht | <ul style="list-style-type: none"> • Stetig rot: Während eines Anrufs stumm geschaltet. • Aus: Ausgeschaltet, kein Anruf aktiv. |

5 AUSSCHALTEN

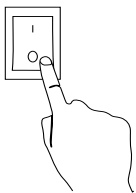

Schalte den Schaltschalter auf der linken Rückseite des Endgeräts auf "O", um das Endgerät auszuschalten.

1 CONTENU DE L'EMBALLAGE

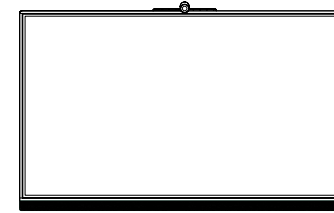
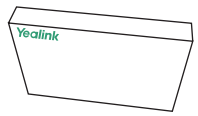

MeetingBoard



Stylo x 2

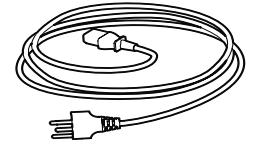

Câble d'alimentation de 3 mètres (220 V)

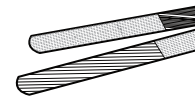

Attache pour câble x 2 (20 * 200 mm)

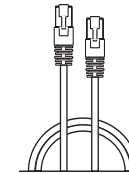

Câble UTP CAT5e de 3 mètres (RJ45, RJ45) Cable

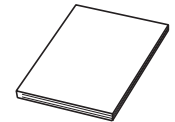

Guide de Démarrage Rapide

* Accessoires Facultatifs

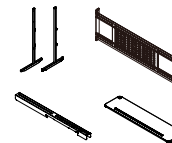

Kit de Support de Sol VESA

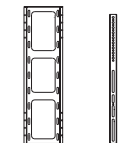

Kit de Support Mural

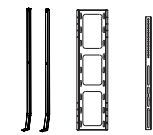

Kit de Wandhalterung

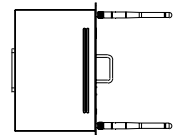

Windows OPS

2 MATÉRIEL ET CÂBLAGE

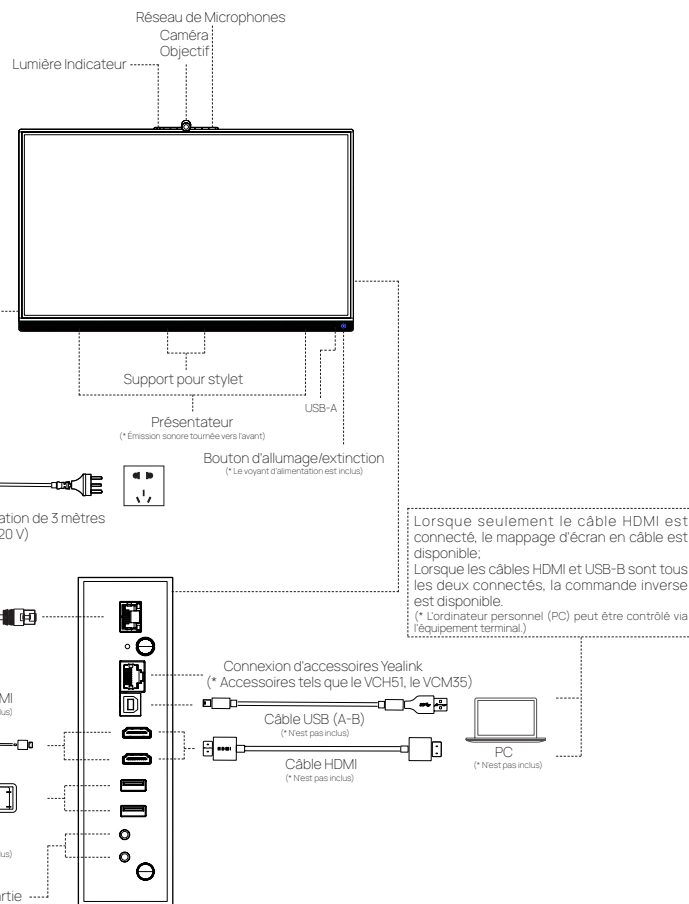

Exigences pour les accessoires (non inclus):

- Affichage: 1080p et supérieur ; interface HDMI comprise.
- Ordinateur personnel: Interface HDMI ou USB-A comprise.
- Clé USB: Interface USB - A comprise.
- HDMI: Câble HDMI standard.
- Câble USB - B: câble USB 2.0 (A - B).

3 INSTALLATION

MeetingBoard 65C:

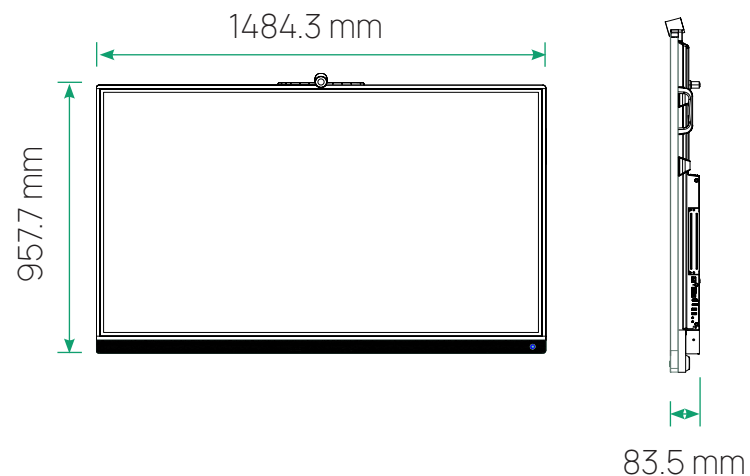

MeetingBoard 75C:

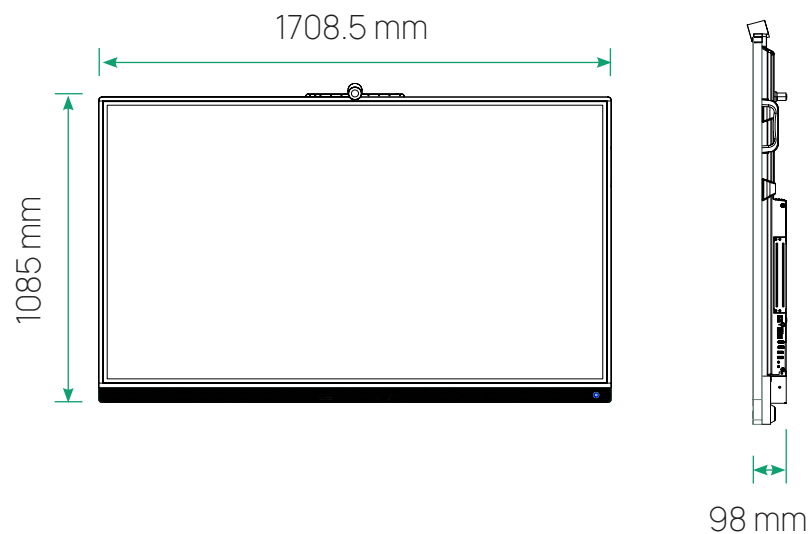

Montage du Support Mural (Facultatif)



- Vous devez acheter un support supplémentaire pour installer l'équipement. Vous pouvez choisir entre le support mural standard Yealink ou un support tiers.
- Si vous utilisez le support mural standard Yealink, veuillez vous référer à l'installation du Support Mural.

Taille Recommandée du Support Mural Yealink

| Modèle | Modèle de Support Mural | Hauteur d'Installation du Support (par rapport au Sol) | Position Recommandée des Trous à Vis pour la Tige Verticale |
|--------|-------------------------|--|---|
| 65C | MB-WallMount-650 | 1487 mm | Il est recommandé de fixer la vis au troisième trou du support mural. |
| 75C | MB-WallMount-860 | 1475 mm | Il est recommandé de fixer la vis au cinquième trou du support mural. |



Voici le diagramme d'installation de la hauteur et de la position des trous. Les utilisateurs peuvent procéder à l'installation conformément à la hauteur d'installation recommandée et à la position des trous à vis. En cas de légère inappropriation de la hauteur d'installation, il est également possible de l'ajuster en fonction des besoins réels.

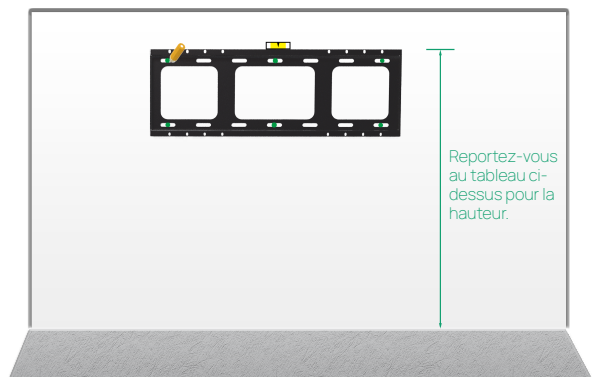

Installez le Support de Sol VESA (Facultatif)



- Vous devez acheter un support de sol supplémentaire pour installer l'équipement. Vous pouvez choisir entre le support de sol VESA Yealink ou un support tiers.
- Si vous utilisez le support de sol VESA Yealink, veuillez vous référer à l'installation du Support de sol VESA.

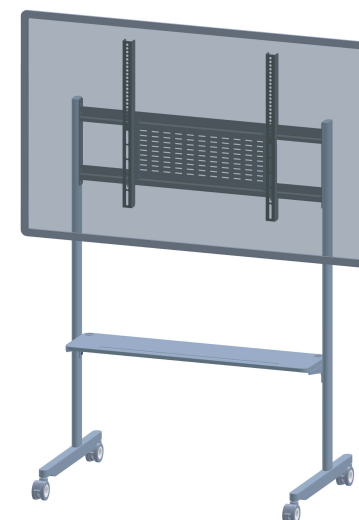

Installez le Support Mural (Facultatif)



- Vous devez acheter un support mural supplémentaire pour installer l'équipement. Vous pouvez choisir entre le support mural standard Yealink ou un support tiers.
- Si vous utilisez le support mural standard Yealink, veuillez vous référer à l'installation du Support Mural.

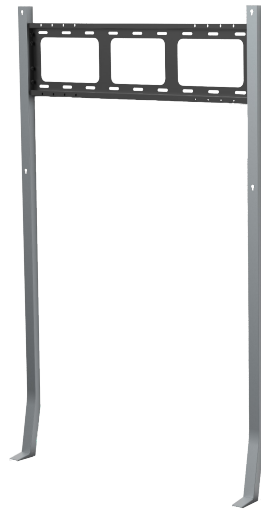

Installez l'OPS Windows (Facultatif)



- Vous devez acheter séparément l'OPS Windows. Pour l'installation, veuillez vous référer au **Guide de Démarrage Rapide MCore-OPS** inclus dans le paquet correspondant.
- It is recommended that the OPS antenna be placed as follows, with the highest signal strength.

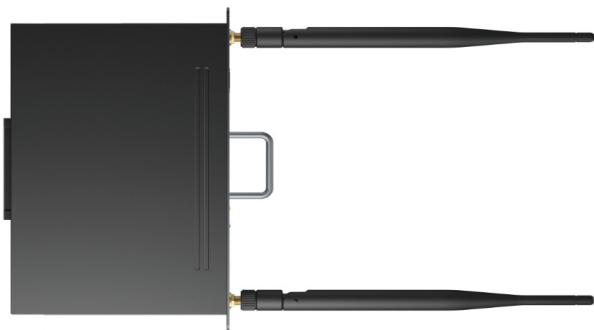

Précautions pour l'Achat et l'Installation du Support Tiers



Si un support mural tiers est utilisé, les points suivants doivent être pris en compte lors de l'achat et de l'installation:

- La taille des trous VESA du **MeetingBoard 65C** est de **600 mm** (horizontal) × **400 mm** (vertical).
La taille des trous VESA du **MeetingBoard 75C** est de **800 mm** (horizontal) × **400 mm** (vertical).
- La charge du support mural de l'équipement de la série MeetingBoard doit être plus de trois fois son propre poids. Autrement dit, la capacité de charge du support mural pour le **MeetBoard 65C** doit être supérieure à **120 KG**.

La charge du support mural de l'équipement de la série MeetingBoard doit être plus de trois fois son propre poids. Autrement dit, la capacité de charge du support mural pour le **MeetBoard 75C** doit être supérieure à **156 KG**.

- Lors de l'installation, la distance recommandée entre le bas de l'équipement **MeetingBoard 65C** et le sol est de **940 mm**.
Lors de l'installation, la distance recommandée entre le bas de l'équipement **MeetingBoard 75C** et le sol est de **880 mm**.

4 ALLUMER

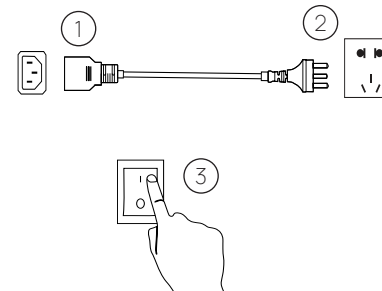

1. Insérez l'extrémité du câble d'alimentation dans le port d'alimentation de l'extrémité.
2. Insérez la fiche du câble d'alimentation dans la prise de courant.
3. Tournez le bouton-interrupteur à l'arrière gauche de l'extrémité vers "I" pour allumer l'extrémité.



- Lors de la première mise sous tension de l'extrémité, suivez le assistant d'installation affiché à l'écran pour initialiser la configuration, notamment la langue, l'heure et le réseau. Les opérations d'initialisation varient selon les versions de logiciel.
- Après le premier démarrage de l'extrémité ou la restauration des paramètres d'usine, accédez aux paramètres sur l'écran tactile pour configurer le mot de passe d'administrateur (mot de passe par défaut: 0000).

État des Indicateurs LED

| État | Description |
|-------------------------|---|
| Indicateur de puissance | <ul style="list-style-type: none"> • Rouge clignotant rapidement : Mise sous tension. • Rouge clignotant lentement : En mode veille. • Rouge fixe : Interface utilisateur désactivée, mise en sourdine pendant un appel. |
| Indicateur lumineux | <ul style="list-style-type: none"> • Rouge fixe : Mise en sourdine pendant un appel. • Éteint : Éteint, pas en cours d'appel. |

5 ÉTEINDRE

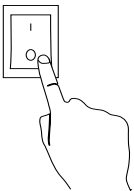

Tournez le bouton-interrupteur à l'arrière gauche de l'extrémité vers "O" pour éteindre l'extrémité.

1 Contenido del Paquete

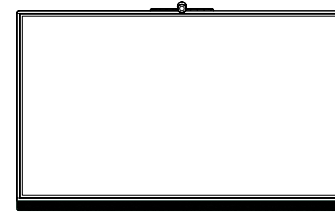
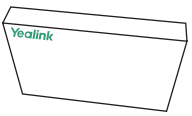

MeetingBoard



Bolígrafo × 2

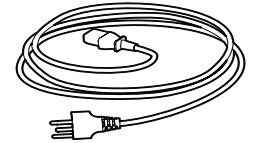

Cable de Alimentación de 3 metros (220 V)

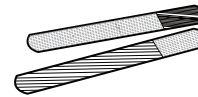

Amarrador de cables × 2 (20 * 200 mm)

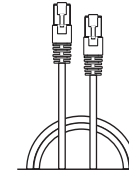

Cable CAT5e UTP de 3 metros (RJ45, RJ45)

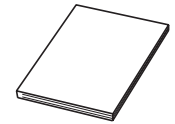

Guía de Inicio Rápido

* Accesorios Opcionales

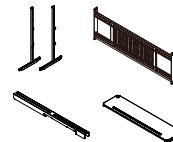

Kit de Soporte de Piso VESA

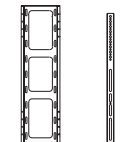

Kit de Brackets de Montaje en Pared

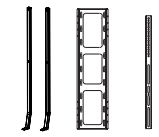

Kit de Soporte para Pared

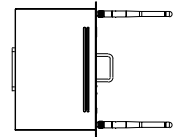

Windows OPS

2 HARDWARE Y CABLEADO

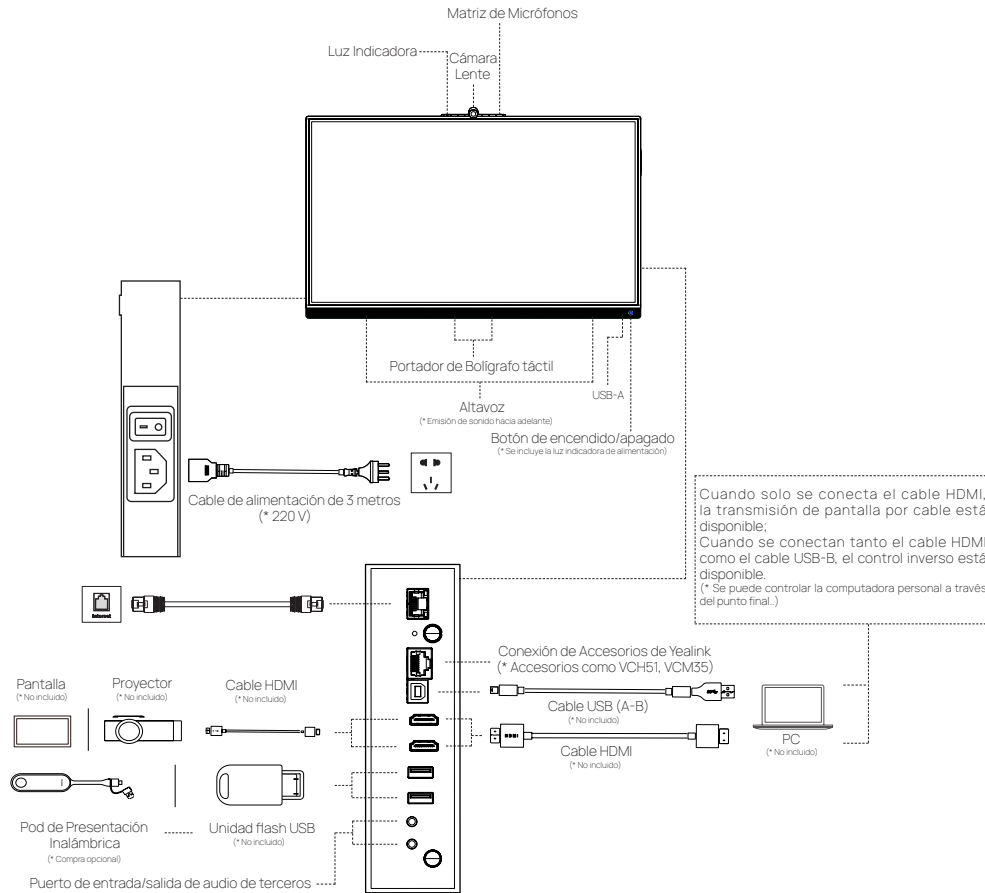

Requisitos de los accesorios (no incluidos):

- Pantalla: Resolución de 1080p o superior; interfaz HDMI incluida.
- Computadora personal: Interfaz HDMI o USB-A incluida.
- Disco USB: Interfaz USB-A incluida.
- Cable HDMI: Cable HDMI estándar.
- Cable USB-B: Cable USB 2.0 (A - B).

3 INSTALACIÓN

MeetingBoard 65C:

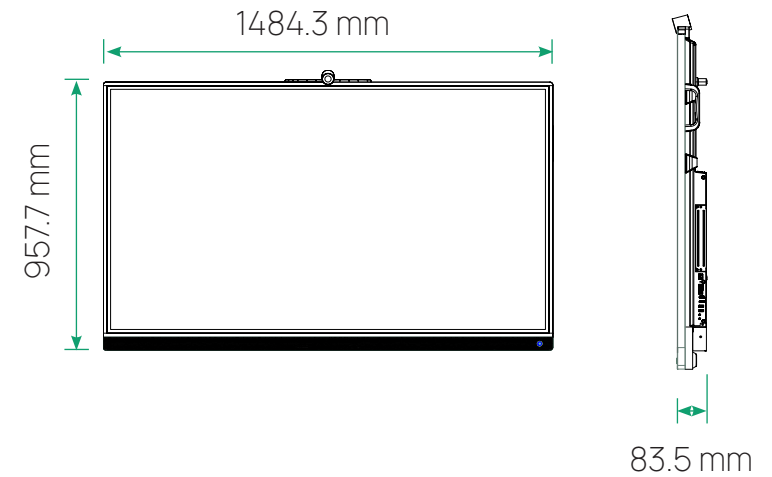

MeetingBoard 75C:

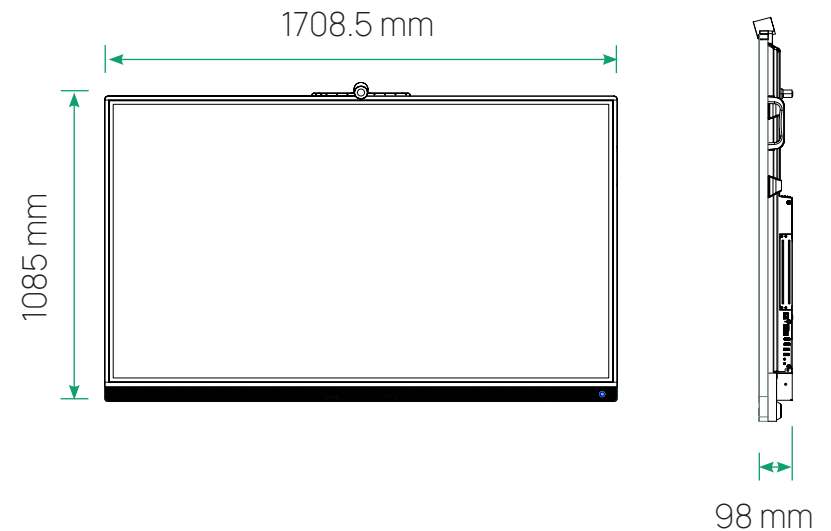

Instalar el Soporte para Pared (Opcional)



- Necesita comprar un soporte adicional para instalar el equipo. Puede elegir entre el soporte para pared estándar de Yealink o un soporte de terceros.
- Si utiliza el soporte para pared estándar de Yealink, consulte la **Instalación del Soporte para Pared**.

Tamaño Recomendado del Soporte para Pared de Yealink

| Modelo | Modelo del Soporte para Pared | Altura de Instalación del Soporte (medida desde el suelo) | Posición Recomendada del Orificio para Tornillo de la Vástago Vertical |
|--------|-------------------------------|---|---|
| 65C | MB-WallMount-650 | 1487 mm | Se recomienda que el tornillo se encierre en el tercer orificio del soporte para pared. |
| 75C | MB-WallMount-860 | 1475 mm | Se recomienda que el tornillo se encierre en el quinto orificio del soporte para pared. |



A continuación se muestra el diagrama de instalación de la altura y la posición del orificio. Los usuarios pueden instalar de acuerdo con la altura de instalación recomendada y la posición del orificio del tornillo. Si la altura de instalación es ligeramente inadecuada, también se puede ajustar de acuerdo con las necesidades reales.

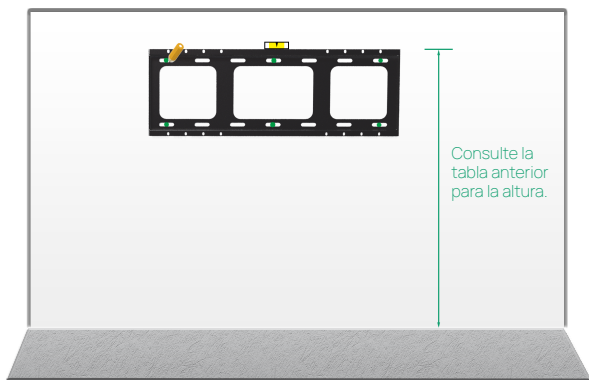

Instalar el Soporte de Piso VESA (Opcional)



- Necesitas comprar un soporte de piso adicional para instalar el equipo. Puedes elegir entre el soporte de piso VESA de Yealink o un soporte de terceros.
- Si utilizas el soporte de piso VESA de Yealink, consulta la **Instalación del Soporte de Piso VESA**.

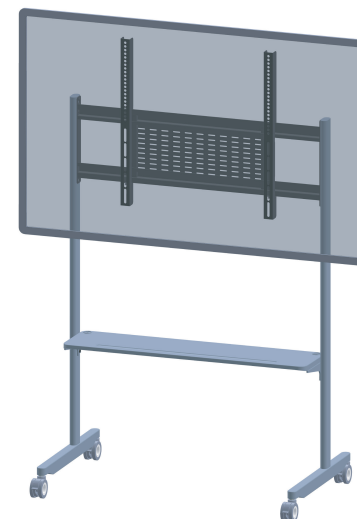

Instalar el Soporte para Pared (Opcional)



- Necesitas comprar un soporte para pared adicional para instalar el equipo. Puedes elegir entre el soporte para pared estándar de Yealink o un soporte de terceros.
- Si utilizas el soporte para pared estándar de Yealink, por favor consulta la **Instalación del Soporte para Pared**.

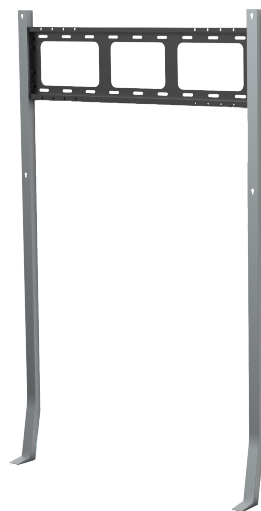

Instalar el OPS de Windows (Opcional)



- Debes comprar el OPS de Windows por separado. Para la instalación, consulta la **Guía de Inicio Rápido de MCore-OPS** incluida en el paquete correspondiente.
- Se recomienda colocar la antena del OPS de la siguiente manera para obtener la mayor intensidad de señal.

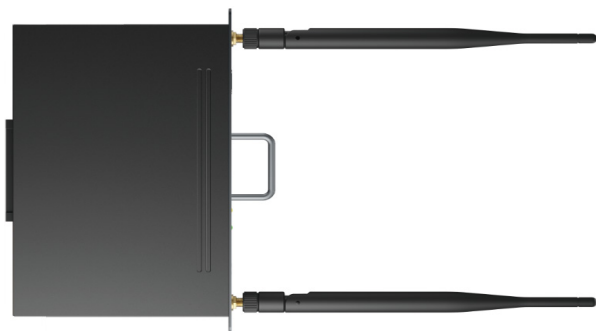

Precauciones para la Compra e Instalación del Soporte de Terceros



Si se utiliza un soporte para pared de terceros, se deben prestar atención a los siguientes aspectos al comprar e instalar:

- El tamaño de los orificios VESA de la **MeetingBoard 65C** es de **600 mm** (horizontal) × **400 mm** (vertical).
El tamaño de los orificios VESA de la **MeetingBoard 75C** es de **800 mm** (horizontal) × **400 mm** (vertical).
- La carga del soporte para pared del equipo de la serie MeetingBoard debe ser más del triple de su propio peso. Es decir, la capacidad de carga del soporte para pared de la **MeetBoard 65C** debe ser mayor de **120 KG**.

La carga del soporte para pared del equipo de la serie MeetingBoard debe ser más del triple de su propio peso. Es decir, la capacidad de carga del soporte para pared de la **MeetBoard 75C** debe ser mayor de **156 KG**.

- Durante la instalación, la distancia recomendada desde la parte inferior del equipo **MeetingBoard 65C** hasta el suelo es de **940 mm**.
Durante la instalación, la distancia recomendada desde la parte inferior del equipo **MeetingBoard 75C** hasta el suelo es de **880 mm**.

4 ENCENDER

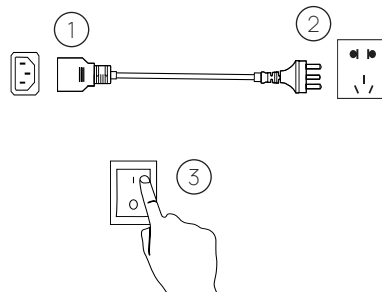

1. Inserta el extremo del cable de alimentación en el puerto de alimentación del punto final.
2. Inserta el enchufe del cable de alimentación en la toma de corriente.
3. Gira el botón interruptor de palanca en la parte trasera izquierda del punto final hacia "I" para encender el punto final.



- Al encender por primera vez el punto final, sigue el asistente de configuración en pantalla para inicializar la configuración, como el idioma, la hora y la red. Las operaciones de inicialización varían según la versión del software.
- Después de encender el punto final por primera vez o restablecerlo a los valores predeterminados, accede a la configuración en la pantalla táctil para configurar la contraseña del administrador (contraseña predeterminada: 0000).

Estado del Indicador LED

| Estado | Descripción |
|--------------------------------|---|
| Luz indicadora de alimentación | <ul style="list-style-type: none"> • Luz roja parpadeante rápidamente: Se está encendiendo. • Luz roja parpadeante lentamente: Está en modo de suspensión. • Luz roja fija: La interfaz de usuario está desactivada, silenciado durante una llamada. |
| Luz indicadora | <ul style="list-style-type: none"> • Luz roja fija: Silenciado durante una llamada. • Apagada: Apagado y no en una llamada. |

5 APAGAR

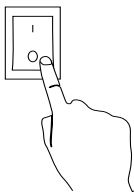

Gira el botón interruptor de palanca en la parte trasera izquierda del punto final hacia "O" para apagar el punto final.

1 PAKKETINHOUD

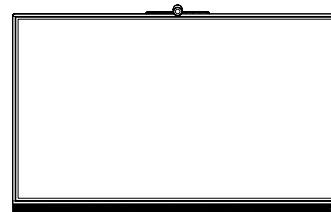
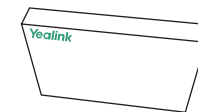

MeetingBoard



Pen x 2

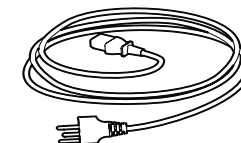

3 meter stroomkabel
(220 V)

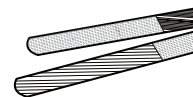

Kabelband x 2
(20 * 200 mm)

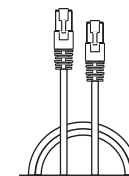

3 m CAT5e UTP
(RJ45, RJ45)
Kabel

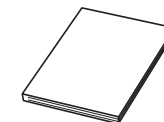

Snelle Starthandleiding

* Optionele Accessoires

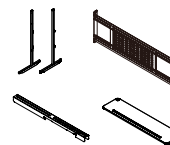

VESA Vloerstanderset

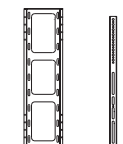

Muurbevestigingsklampen
set

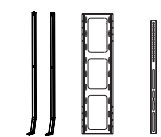

Muurstanderset

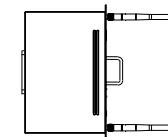

Windows-OPS
set

2 HARDWARE EN KABELING

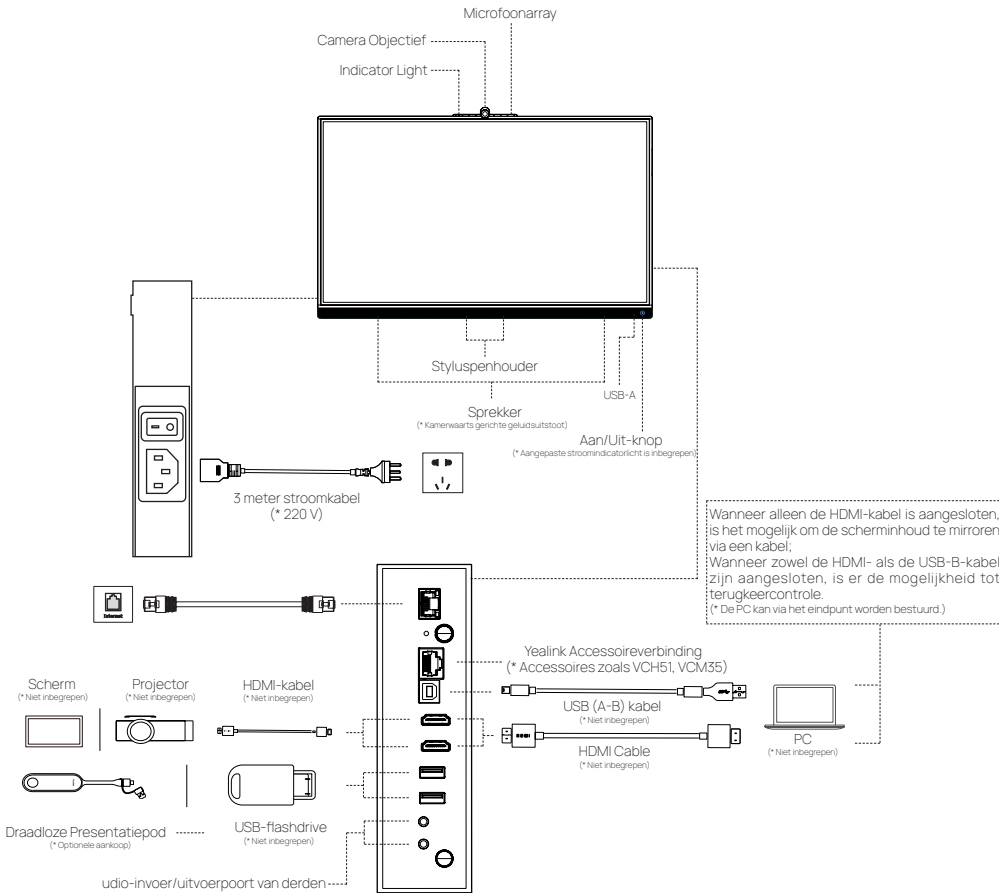

Eisen voor de accessoires (niet inbegrepen):

- Scherm: 1080p of hoger; met HDMI - interface.
- PC: Met HDMI - of USB - A - interface.
- USB - flashdrive: Met USB - A - interface.
- HDMI: Standaard HDMI - kabel.
- USB - B - kabel: USB 2.0 (A - B) kabel.

3 INSTALLATIE

MeetingBoard 65C:

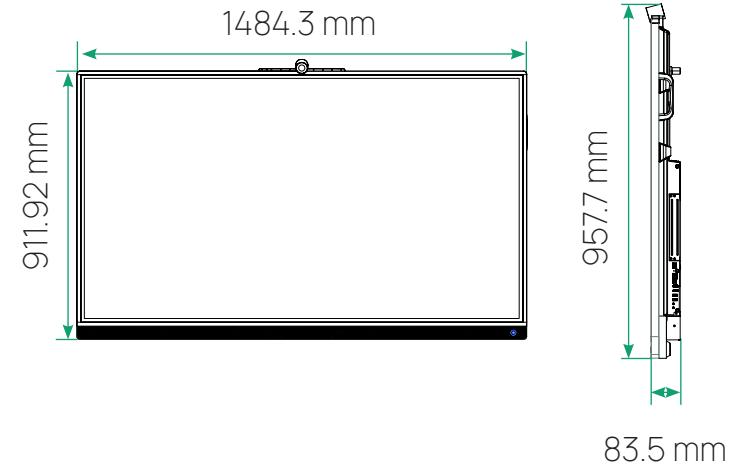

MeetingBoard 75C:

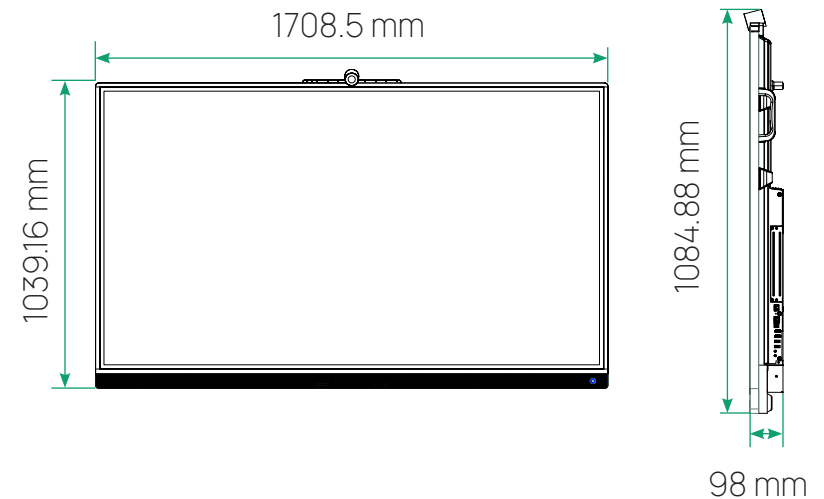

Installeer de Muurbeugel (Optioneel)



- Je moet een extra beugel kopen om het apparaat te installeren. Je kunt kiezen tussen de standaard Yealink muurbeugel of een beugel van derden.
- Als je de standaard Yealink muurbeugel gebruikt, verwijst dan naar de **Installatie van de Muurbeugel**.

Aanbevolen Grootte van de Yealink Muurbeugel

| Model | Model van de Muurbeugel | Installatiehoogte van de Beugel (van de grond) | Aanbevolen Schroefgolfpositie voor de Verticale Staaf |
|-------|-------------------------|--|--|
| 65C | MB-WallMount-650 | 1487 mm | Aanbevolen wordt dat de schroef aan het derde gat van de muurbeugel wordt vastgezet |
| 75C | MB-WallMount-860 | 1475 mm | Aanbevolen wordt dat de schroef aan het vijfde gat van de muurbeugel wordt vastgezet |



Hieronder vind je het installatiediagram van de hoogte en de gatpositie. Gebruikers kunnen installeren volgens de aanbevolen installatiehoogte en de schroefgatpositie. Indien de installatiehoogte enigszins ongeschikt is, kan deze ook worden aangepast aan de werkelijke behoeften.

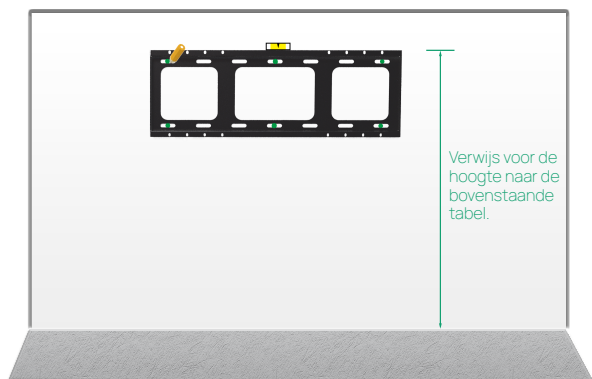

Installeer de VESA Vloerstandaard (Optioneel)



- Je moet een extra vloerstandaard kopen om het apparaat te installeren. Je kunt kiezen tussen de Yealink VESA vloerstandaard of een standaard van derden.
- Als je de Yealink VESA vloerstandaard gebruikt, verwijst dan naar de **Installatie van de VESA Vloerstandaard**.

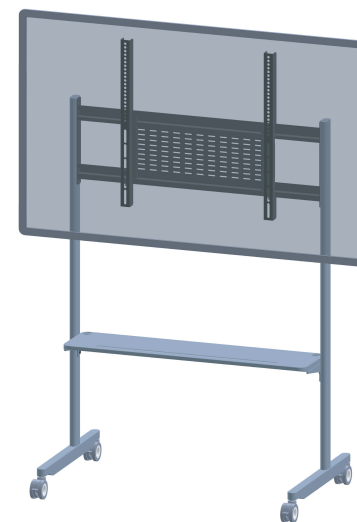

Installeer de Muurstandaard (Optioneel)



- Je moet een extra muurstandaard kopen om het apparaat te installeren. Je kunt kiezen tussen de standaard Yealink muurstandaard of een muurstandaard van derden.
- Als je de standaard Yealink muurstandaard gebruikt, verwijst dan naar de **Installatie van de Muurstandaard**.

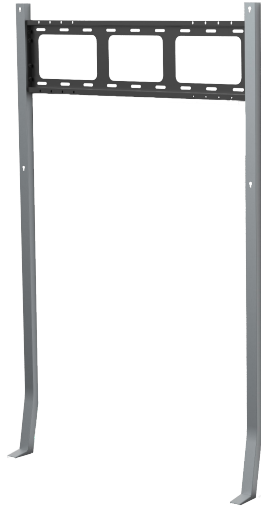

Installeer Windows OPS (Optioneel)



- Je moet Windows OPS afzonderlijk kopen. Voor de installatie verwijst je naar de **MCore-OPS Quick Start Guide** die in het bijbehorende pakket is opgenomen.
- Aanbevolen wordt dat de OPS-antenne zo geplaatst wordt dat de signaalsterkte het hoogst is.

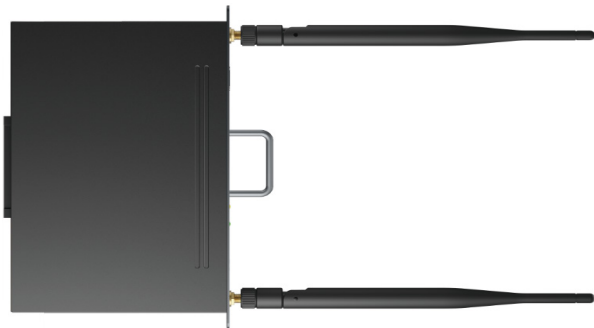

Voorzichtigheidspunten bij de Aankoop en Installatie van een Derdenbeugel



Indien een derdenmuurbeugel wordt gebruikt, dienen de volgende punten te worden in acht genomen bij de aankoop en installatie:

- De VESA - gatgrootte van de **MeetingBoard 65C** is **600 mm** (horizontaal) × **400 mm** (vertikaal).
De VESA - gatgrootte van de **MeetingBoard 75C** is **880 mm** (horizontaal) × **400 mm** (vertikaal).
- De laadcapaciteit van de muurbeugel van de apparaten van de MeetingBoard - serie moet driemaal zo groot zijn als hun eigen gewicht. Dat betekent dat de laadcapaciteit van de muurbeugel voor de **MeetBoard 65C** groter moet zijn dan **120 KG**.
De laadcapaciteit van de muurbeugel van de apparaten van de MeetingBoard - serie moet driemaal zo groot zijn als hun eigen gewicht. Dat betekent dat de laadcapaciteit van de muurbeugel voor de **MeetBoard 75C** groter moet zijn dan **156 KG**.
- Tijdens de installatie is de aanbevolen afstand van de onderkant van het **MeetBoard 65C** - apparaat tot de grond **940 mm**.
Tijdens de installatie is de aanbevolen afstand van de onderkant van het **MeetBoard 75C** - apparaat tot de grond **880 mm**.

4 ANSCHAKELEN

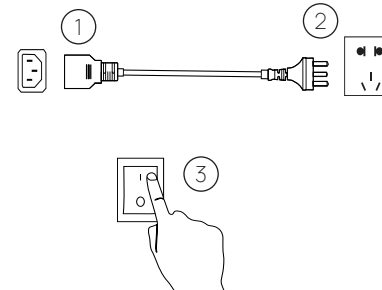

1. Steek het uiteinde van de stroomkabel in de stroomaansluiting van het eindpunt.
2. Steek de stekker van de stroomkabel in de stopcontact.
3. Zet de schakelaar aan de linkerkant achter het eindpunt op "I" om het eindpunt in te schakelen.



- Bij het eerste inschakelen van het eindpunt volgt u de installatiebegeleider op het scherm voor de initiële configuratie van bijvoorbeeld de taal, de tijd en het netwerk. De initialisatieoperaties variëren afhankelijk van de softwareversie.
- Nadat het eindpunt voor het eerst is gestart of is teruggezet naar de fabriekseinstellingen, gaat u naar de instellingen op het toetsenbord voor het configureren van het beheerderswachtwoord (standaardwachtwoord: 0000).

Status van de LED Indicator

| Status | Beschrijving |
|----------------------|---|
| Stroomindicatorlicht | <ul style="list-style-type: none"> • Sneller rood knipperend: Aanschakelen. • Langzamer rood knipperend: Slapen. • Vast rood: UI uit, gemuteerd tijdens een gesprek. |
| Indicatorlicht | <ul style="list-style-type: none"> • Vast rood: Gemuteerd tijdens een gesprek. • Uit: Uitschakeld, geen actief gesprek. |

5 UITSCHAKELEN

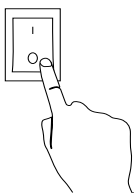

Zet de schakelaar aan de linkerkant achter het eindpunt op "O" om het eindpunt uit te schakelen.



Declaration of Conformity

We,

YEALINK(XIAMEN) NETWORK TECHNOLOGY CO.,LTD

Address: No.666 Hu'an Rd. Huli District Xiamen City, Fujian, P.R. China

Manufacturer: YEALINK(XIAMEN) NETWORK TECHNOLOGY CO.,LTD

Address: No.666 Hu'an Rd. Huli District Xiamen City, Fujian, P.R. China

DATE: 18th /January/2025

declare that the product

Type: Collaboration Board

Model: MeetingBoard 65C

meets the essential requirements and other relevant provisions according to the following EC directive

Directive: 2014/30/EU, 2014/35/EU, RED 2014/53/EU

Conformity

The product complies with the following standards:

Safety : EN IEC 62368-1:2020+A11:2020

EMC.: EN 55032:2015+A11:2020

EN 55035:2017+A11:2020

EN61000-3-2: 2019+A1:2021

EN61000-3-3: 2013+A1:2019

Radio:ETSI EN 301 489-1 V2.2.3(2019-11),

ETSI EN 301 489-3 V2.3.2(2019-03)

ETSI EN 301 489-17 V3.2.4(2020-09),

ETSI EN 300 328 V2.2.2(2019-07);

ETSI EN 301 893 V2.1.1(2017-05)

ETSI EN 300 440 V2.2.1(2018-07)

ETSI EN 300 330 V2.1.1(2017-02)

Health :EN 62311:2020; EN 50665:2017

Harmonized: UN-EN62321

Directive 2011/65/EU and (EU)2015/863 of the European Parliament and of the Council of 8 June 2011 and 4 June 2015 on the restriction of the use of certain hazardous substances in electrical and electronic equipment(RoHS 2.0)

Directive 2012/19/EU of the European Parliament and of the Council of 4.July.2012 on Waste electrical and electronic equipment(WEEE)

Regulation (EC) No.1907/2006 of the European Parliament and of the Council of 18.December.2006 on Registration, Evaluation, Authorization, and Restriction of Chemicals (REACH)

The declaration of conformity is issued under the sole responsibility of the manufacturer

NAME: Huahu Wang

DATE:

TITLE: Manager

Huahu Wang
18/Jan/2025

Declaration of Conformity

We, **YEALINK(XIAMEN) NETWORK TECHNOLOGY CO.,LTD**
Address: No.666 Hu'an Rd. Huli District Xiamen City, Fujian, P.R. China
Manufacturer: YEALINK(XIAMEN) NETWORK TECHNOLOGY CO.,LTD
Address: No.666 Hu'an Rd. Huli District Xiamen City, Fujian, P.R. China
DATE: 28th /August/2025
declare that the product
Type: Collaboration Board
Model: MeetingBoard 75C

meets the essential requirements and other relevant provisions according to the following EC directive
Directive: 2014/30/EU, 2014/35/EU, RED 2014/53/EU
Conformity

The product complies with the following standards:

Safety : **EN IEC 62368-1:2020+A11:2020**

EMC.: **EN 55032:2015+A11:2020**

EN 55035:2017+A11:2020

EN61000-3-2: 2019+A1:2021

EN61000-3-3: 2013+A1:2019

Radio:ETSI EN 301 489-1 V2.2.3(2019-11),

ETSI EN 301 489-3 V2.3.2(2019-03)

ETSI EN 301 489-17 V3.2.4(2020-09),

ETSI EN 300 328 V2.2.2(2019-07);

ETSI EN 301 893 V2.1.1(2017-05)

ETSI EN 300 440 V2.2.1(2018-07)

ETSI EN 300 330 V2.1.1(2017-02)

Health :EN 62311:2020; EN 50665:2017

Harmonized: EN62321-1:2013

Directive 2011/65/EU and (EU)2015/863 of the European Parliament and of the Council of 8 June 2011 and 4 June 2015 on the restriction of the use of certain hazardous substances in electrical and electronic equipment(RoHS 2.0)

Directive 2012/19/EU of the European Parliament and of the Council of 4.July.2012 on Waste electrical and electronic equipment(WEEE)

Regulation (EC) No.1907/2006 of the European Parliament and of the Council of 18.December.2006 on Registration, Evaluation, Authorization, and Restriction of Chemicals (REACH)

The declaration of conformity is issued under the sole responsibility of the manufacturer

NAME: Huahu Wang

DATE:

Huahu Wang
28/Aug/2025

TITLE: Manager

Regulatory Notices

Operating Ambient Temperatures

- Operating temperature: +14 to 113°F (-10 to 45°C)
- Relative humidity: 5% to 90%, noncondensing
- Storage temperature: -22 to +158°F (-30 to +70°C)

Warranty

Our product warranty is limited only to the unit itself, when used normally in accordance with the operating instructions and the system environment. We are not liable for damage or loss resulting from the use of this product, or for any claim from a third party. We are not liable for problems with Yealink device arising from the use of this product; we are not liable for financial damages, lost profits, claims from third parties, etc., arising from the use of this product.

Explanation of the symbols

DC symbol

— is the DC voltage symbol.

WEEE Warning symbol



To avoid the potential effects on the environment and human health as a result of the presence of hazardous substances in electrical and electronic equipment, end users of electrical and electronic equipment should understand the meaning of the crossed-out wheeled bin symbol. Do not dispose of WEEE as unsorted municipal waste and have to collect such WEEE separately.

Restriction of Hazardous Substances Directive (RoHS)

This device complies with the requirements of the EU RoHS Directive. Statements of compliance can be obtained by contacting support@yealink.com.

Safety Instructions

Save these instructions. Read these safety instructions before use!

The following basic safety precautions should always be followed to reduce risk of fire, electrical shock, and other personal injury.

General Requirements

- Before you install and use the device, read the safety instructions carefully and observe the situation during operation.
- The main plug is used as disconnect device, the socket-outlet should be near the Switching Adapter and it should be easily accessible.
- During the process of storage, transportation, and operation, please always keep the device dry and clean, avoid collision and crash.
- Please attempt not to dismantle the device by yourself. In case of any discrepancy, please contact the appointed maintenance center for repair.
- Please refer to the relevant laws and statutes while using the device. Legal rights of others should be respected as well.

Environmental Requirements

- Do not cover ventilation openings, this equipment is not intended to be used on soft support.
- The marking information is located at the exterior of the bottom
- Place the device at a well-ventilated place. Do not expose the device under direct sunlight.
- Keep the device dry and free of dusts.
- Do not place the device on or near any inflammable or fire-vulnerable object, such as rubber-made materials.
- Keep the device away from any heat source or bare fire, such as a candle or an electric heater.

Operating Requirements

- Do not let a child operate the device without guidance.
- Do not let a child play with the device or any accessory in case of accidental swallowing.
- Please use the accessories provided or authorized by the manufacturer only.
- Do not spill liquid of any kind on the product or use the equipment near water, for example, near a bathtub, washbowl, kitchen sink, wet basement or near a swimming pool.
- When there is smoke emitted from the device, or some abnormal noise or smell, disconnect the device immediately.
- Contact the specified maintenance center for repair.
- Do not insert any object into equipment slots that is not part of the product or auxiliary product.

Cleaning Requirements

- Use a piece of soft, dry and anti-static cloth to clean the device.

Troubleshooting

The usage environment is out of operating temperature range.

1. Use in the operating temperature range.

The cable between the unit and the Yealink device is connected incorrectly.

1. Connect the cable correctly.

Some dust, etc., may be in the port.

1. Clean the port.

Contact your dealer or authorized service facility for any further questions.

EU Regulatory Information

Support Frequency Bands and Power:

Bluetooth 2.4GHz< 20 dBm

WLAN 2.4 GHz < 20 dBm;

WLAN 5150-5250 MHz < 23 dBm;

WLAN 5250-5350 MHz < 20 dBm;

WLAN 5470-5725 MHz < 27 dBm;

WLAN 5745-5825 MHz <14 dBm;

| | | | | | | |
|----|----|----|----|----|----|----|
| AT | BE | CY | CZ | DK | EE | FI |
| FR | DE | EL | HU | IE | IT | LV |
| LT | LU | MT | NL | PL | PT | SK |
| SI | ES | SE | UK | BG | RO | HR |

In all EU member states, operation of 5150-5250 MHz is restricted to indoor use only.

FCC CAUTION

This device complies with part 15 of the FCC Rules. Operation is subject to the following two conditions: (1) This device may not cause harmful interference, and (2) this device must accept any interference received, including interference that may cause undesired operation. Any changes or modifications not expressly approved by the party responsible for compliance could void the user's authority to operate the equipment.

ISED WARNING

This device complies with Innovation, Science and Economic Development Canada licence-exempt RSS standard(s). Operation is subject to the following two conditions: (1) this device may not cause interference, and (2) this device must accept any interference, including interference that may cause undesired operation of the device.

Le présent appareil est conforme aux CNR d'Industrie Canada applicables aux appareils radio exempts de licence. L'exploitation est autorisée aux deux conditions suivantes : (1) l'appareil ne doit pas produire de brouillage, et (2) l'utilisateur de l'appareil doit accepter tout brouillage radioélectrique subi, même si le brouillage est susceptible d'empêcher le fonctionnement.

This Class B digital apparatus complies with Canadian ICES-003. Cet appareil numérique de la classe B est conforme à la norme NMB-003 du Canada.

Les communications effectuées au moyen de cet appareil ne sont pas nécessairement protégées des indiscrétions.

This product qualifies for ENERGY STAR® in the default mode setting and this is the setting in which power savings will be achieved. Changing the default mode picture settings or enabling other features will increase power consumption that could exceed the limits necessary to qualify for ENERGY STAR® rating. Refer to EnergyStar.gov for more information on ENERGY STAR® program.

This product qualifies for ENERGY STAR® in the default mode setting and this is the setting in which power savings will be achieved. Changing the default mode picture settings or enabling other features will increase power consumption that could exceed the limits necessary to qualify for ENERGY STAR® rating. Refer to EnergyStar.gov for more information on ENERGY STAR® program.



Contact Information

YEALINK NETWORK TECHNOLOGY CO.,LTD.
No.666 Hu'an Rd.Huli District Xiamen City, Fujian, P.R. China
support@yealink.com
Made in China
Yealink (Europe) Network Technology B.V.
Keizersgracht 62, 1015CS Amsterdam
EUROPE@Yealink.com
YEALINK (USA) NETWORK TECHNOLOGY CO., LTD.
Suite 160, 5445 legacy drive, Plano, Texas, 75024, United States
Made in China



HDMI, the HDMI logo, and High-Definition Multimedia Interface are trademarks or registered trademarks of HDMI Licensing LLC.

Sicherheitshinweise

Betriebsumgebungstemperaturen

- Betriebstemperatur: -10 bis 50 °C
- Relative Luftfeuchtigkeit: 5 % bis 90 %, nicht kondensierend
- Lagertemperatur: -30 bis +70 °C

Garantie

Unsere Produktgarantie ist auf das Gerät selbst beschränkt, wenn es normal und gemäß den Betriebsanweisungen und der Systemumgebung verwendet wird. Wir sind weder für Schäden oder Verluste haftbar, die aus der Verwendung dieses Produkts entstehen, noch für Ansprüche eines Dritten. Wir sind nicht haftbar für Probleme mit dem Yealink Gerät, die aus der Verwendung dieses Produkts entstehen. Wir sind nicht haftbar für finanzielle Schäden, Gewinnverluste, Ansprüche Dritter etc., die aufgrund der Verwendung dieses Produkts entstehen.

Symbol DC

 ist das Symbol für DC-Spannung.

Richtlinie zur Beschränkung der Verwendung bestimmter gefährlicher Stoffe in Elektro- und Elektronikgeräten (RoHS)

Das Gerät erfüllt die Anforderungen der RoHS-Richtlinie der EU. Für Bestätigungen der Einhaltung können Sie sich an support@yealink.com wenden.

Sicherheitshinweise

Bewahren Sie diese Anweisungen auf. Lesen Sie diese Sicherheitshinweise vor der Verwendung!

Die folgenden grundlegenden Vorsichtsmaßnahmen müssen zur Vermeidung von Bränden, Stromschlag und anderen Verletzungen immer befolgt werden.

Allgemeine Vorschriften

- Lesen Sie vor der Installation und Verwendung des Geräts die Sicherheitshinweise sorgfältig durch und beobachten Sie die Situation im Betrieb.
- Halten Sie das Gerät während der Lagerung, dem Transport und dem Betrieb stets sauber und trocken.
- Vermeiden Sie während der Lagerung, dem Transport und dem Betrieb stets Zusammenprallen und Stürze des Geräts.
- Versuchen Sie nicht das Gerät eigenständig zu demontieren. Wenden Siesich im Falle von Mängeln an das zuständige Wartungszentrum für eine Reparatur.
- Ohne vorherige schriftliche Zustimmung dürfen weder Unternehmen noch Einzelperson Änderungen an der Struktur oder dem Sicherheitskonzept des Geräts vornehmen. Yealink übernimmt unter keinen Umständen die Haftung für Folgen oder Rechtsansprüche, die auf solche Änderungen zurückzuführen sind.
- Beachten Sie bitte die entsprechenden Gesetze und Vorschriften bei der Verwendung des Geräts. Die gesetzlichen Rechte Dritter müssen ebenfalls beachtet werden.

Umweltvorschriften

- Stellen Sie das Gerät an einem gut belüfteten Ort auf. Setzen Sie das Gerät nicht direkter Sonneneinstrahlung aus.
- Halten Sie das Gerät trocken und frei von Staub.
- Stellen Sie das Gerät auf einen stabilen, ebenen Untergrund.
- Bitte legen Sie keine schweren Gegenstände auf das Gerät, da Beschädigung und Verformungen durch zu hohe Last möglich sind.
- Halten Sie mindestens 10 cm Abstand zwischen dem Gerät und dem nächsten Objekt ein, um die Wärmeabfuhr zu gewährleisten.
- Stellen Sie das Gerät nicht auf oder in der Nähe von entflammaren oder brandgefährdeten Objekt wie Gummimaterialien auf.
- Halten Sie das Gerät fern von Hitzequellen und offenem Feuer, wie Kerzen oder einer elektrischen Heizung.
- Halten Sie das Gerät fern von jedem Haushaltsgerät mit starkem Magnetfeld oder Elektromagnetfeld, z.B. einem Mikrowellenherd oder einem Kühlschrank.

Betriebsvorschriften

- Lassen Sie das Gerät nicht ohne Aufsicht durch ein Kind verwenden.
- Lassen Sie kein Kind mit dem Gerät oder einem Zubehörteil spielen, da Kleinteile verschluckt werden können.
- Bitte verwenden Sie ausschließlich Zubehör, das vom Hersteller bereitgestellt oder genehmigt wurde.
- Die Stromversorgung des Geräts muss den Anforderungen der Eingangsspannung des Gerätes entsprechen. Bitte verwenden Sie ausschließlich den bereitgestellten Überspannungsschutz an der Steckdose.
- Achten Sie vor dem Anschließen oder Abziehen des Kabels darauf, dass Ihre Hände vollständig trocken sind.

- Verschütten Sie keine Flüssigkeiten auf das Gerät und verwenden Sie es nicht in der Nähe von Wasser, beispielsweise in der Nähe einer Badewanne, Waschschüssel, einem Spülbecken, in einem feuchten Keller oder in der Nähe eines Schwimmbeckens.
- Treten Sie nicht auf das Kabel, ziehen und verbiegen Sie es nicht, da es dadurch zu einer Fehlfunktion des Geräts kommen kann.
- Schalten Sie das Gerät bei Gewitter aus und trennen Sie es von der Stromversorgung. Ziehen Sie das Netzkabel und das ADSL-Twisted-Pair-Kabel (Festnetzkabel) zur Vermeidung eines Blitzschlags.
- Wenn das Gerät längere Zeit ungenutzt bleibt, trennen Sie es von der Stromversorgung und ziehen Sie den Netzstecker.
- Wenn Rauch oder ungewöhnliche Geräusche oder Gerüche aus dem Gerät austreten, trennen Sie das Gerät sofort von der Stromversorgung und ziehen Sie das Netzkabel. Wenden Sie sich an das angegebene Wartungszentrum für eine Reparatur.
- Führen Sie keine Gegenstände in Einschübe oder Anschlussöffnungen des Geräts ein, die kein Bestandteil des Produktes oder ein Zubehörteil sind.
- Schließen Sie zuerst das Erdungskabel des Geräts an, bevor Sie ein Kabel anschließen.Trennen Sie das Erdungskabel nicht, bis nicht alle anderen Kabel entfernt wurden.

Reinigungsvorschriften

- Bevor Sie das Gerät reinigen, schalten Sie es aus und trennen Sie es von der Stromversorgung.
- Verwenden Sie ein Stück trockenes, weiches und antistatisches Tuch zum Reinigen des Geräts.
- Halten Sie das Netzkabel sauber und trocken. Über einen schmutzigen oder nassen Netzstecker kann es zu einem elektrischen Schlag oder anderen Gefahren kommen.

UMWELTFREUNDLICHE VERWERTUNG



Entsorgen Sie das Gerät nicht mit dem Hausmüll.

Erkundigen Sie sich bei Ihrer Stadtverwaltung, wie Sie das Gerät umweltfreundlich entsorgen können Pappkarton, Kunststoffverpackung und Bauteile des Gerätes können im Einklang mit den geltenden Vorschriften in Ihrem Land verwertet werden.

Halten Sie stets die geltenden Vorschriften ein.

Deren Nichtbeachtung kann eine Buße oder Verfolgung gemäß dem geltenden Recht nach sich ziehen Die durchgestrichene Mülltonne auf dem Gerät bedeutet, dass das Gerät am Ende seiner Nutzungsdauer zu einer speziellen Elektroschrottsammelstelle gebracht und vom Hausmüll gesondert verarbeitet werden muss.

Fehlerbehebung

Die Einheit kann das Yealink Gerät nicht mit Strom versorgen.

Es gibt Probleme mit dem Steckeranschluss.

1. Reinigen Sie den Stecker mit einem trockenen Tuch.
 2. Schließen Sie ihn an einer anderen Steckdose an.
- Die Umgebungstemperatur liegt oberhalb des Betriebstemperaturbereichs.
1. Verwenden Sie die Einheit innerhalb des Betriebstemperaturbereichs. Das Kabel zwischen der Einheit und dem Yealink Gerät ist nicht richtig angeschlossen.
 1. Schließen Sie das Kabel richtig an.

Das Kabel lässt sich nicht richtig anschließen.

1. Sie haben möglicherweise ein falsches Yealink Gerät angeschlossen.

2. Verwenden Sie die richtige Stromversorgung.

Es befindet sich möglicherweise Staub etc. im Port.

1. Reinigen Sie den Port.

Setzen Sie sich bei weiteren Fragen mit Ihrem Händler oder Ihrer anerkannten Servicestelle in Verbindung.

Kontaktpartner des Ansprechpartners

YEALINK NETWORK TECHNOLOGY CO., LTD.

No.666 Hu'an Rd, Huli District, Xiamen City, Fujian, P.R. China

support@yealink.com

Hergestellt in China

Yealink (Europe) Network Technology B.V.

Kaizersgracht 62, 1015CS Amsterdam

EUROPE @ Yealink.com

YEALINK (USA) NETWORK TECHNOLOGY CO., LTD.

Suite 160, 5445 Legacy Drive, Plano, Texas, 75024, Vereinigte Staaten

Hergestellt in China

Consignes de sécurité

Températures de fonctionnement ambiantes

- Température de fonctionnement : +14 à 122 °F (-10 à 50 °C)
- Humidité relative : 5 % à 90 %, sans condensation
- Température de stockage : -22 à +160 °F (-30 à +70 °C)

Garantie

Notre garantie produit est limitée à l'appareil lui-même, lorsqu'il est utilisé normalement selon le mode d'emploi et l'environnement du système. Nous ne sommes pas responsables des dommages ou pertes découlant de l'utilisation de ce produit ou de toute réclamation d'un tiers. Nous ne sommes pas responsables des problèmes avec les appareils Yealink découlant de l'utilisation de ce produit. Nous ne sommes pas responsables pour les dommages financiers, pertes de profits, réclamations de tiers, etc. découlant de l'utilisation de ce produit.

Symbole DC

 est le symbole de tension CC.

Directive sur les substances dangereuses (RoHS)

Ce dispositif est conforme aux exigences de la directive RoHS de l'Union européenne. Vous pouvez obtenir les déclarations de conformité en envoyant un message à l'adresse : support@yealink.com.

Consignes de sécurité

Gardez ces instructions. Lisez ces consignes de sécurité avant utilisation de l'appareil ! Les précautions de base suivantes doivent toujours être suivies pour réduire le risque d'incendie, d'électrocution et de blessures.

Exigences générales

- Avant d'installer et d'utiliser l'appareil, lisez les consignes de sécurité et observez la situation pendant le fonctionnement.
- Lorsque l'appareil est rangé, transporté ou utilisé, veuillez le garder toujours propre et sec.
- Lorsque l'appareil est rangé, transporté ou utilisé, veuillez éviter tout choc ou toute collision.
- Ne tentez pas de désassembler vous-même l'appareil. En cas de mauvais fonctionnement, veuillez contacter le centre de service désigné.
- Sans consentement écrit préalable, aucune organisation ou individu n'est autorisé à apporter des changements à la structure ou au dispositif de sécurité de l'appareil. Yealink n'est en aucun cas responsable des conséquences ou des problèmes juridiques causés par ces changements.
- Veuillez vous référer aux lois et règlements pertinents lorsque l'appareil est utilisé. Les droits légaux des tiers doivent également être respectés.

Exigences environnementales

- Placez l'appareil dans un espace correctement ventilé. N'exposez pas l'appareil à la lumière directe du soleil.
- Gardez l'appareil propre et sec.
- Placez l'appareil sur une surface stable et plate.
- Veuillez ne placer aucun objet lourd sur l'appareil risquant d'entraîner dégâts et déformations.
- Maintenez une distance d'au moins 10 cm entre l'appareil et l'objet le plus proche afin que la chaleur puisse se dissiper.
- Ne placez pas l'appareil sur ou à proximité de tout objet inflammable ou vulnérable au feu, comme des matériaux en caoutchouc.
- Gardez l'appareil loin de toute source de chaleur ou des flammes, comme une bougie ou un radiateur électrique.
- Gardez l'appareil loin de tout appareil électromagnétique avec un fort champ magnétique ou un champ électromagnétique, tel qu'un four à micro-ondes ou un réfrigérateur.

Exigences d'utilisation

- Ne laissez pas des enfants utiliser l'appareil sans surveillance.
- Ne laissez pas les enfants jouer avec l'appareil ou ses accessoires pour éviter tout risque d'étouffement.
- Veuillez uniquement utiliser les accessoires fournis ou autorisés par le fabricant.
- L'alimentation de l'appareil doit satisfaire aux exigences de la tension d'entrée de l'appareil. Veuillez uniquement utiliser la prise protégée contre les surtensions fournie.

- Avant de brancher ou de débrancher tout câble, assurez-vous que vos mains sont complètement sèches.

- Ne renversez aucun liquide sur le produit et n'utilisez pas l'équipement près de l'eau, par exemple, près d'une baignoire, d'un lavabo, d'un évier, dans sous-sol humide ou près d'une piscine.
- Veuillez à ne pas marcher sur, tirer sur, ou plier les câbles de l'appareil, cela pourrait entraîner son mauvais fonctionnement.
- En cas d'orage, n'utilisez pas l'appareil et débranchez-le de son alimentation. Débranchez la prise d'alimentation et l'Asymmetric Digital Subscriber Line (ADSL) à paire torsadée (le câble de fréquence radio) pour éviter la foudre.
- Si l'appareil reste inutilisé pendant une longue période de temps, débranchez-le de l'alimentation électrique et débranchez le cordon d'alimentation.

- Si l'appareil émet de la fumée, des odeurs ou bruits anormaux, débranchez l'appareil de son alimentation et débranchez immédiatement le cordon d'alimentation. Pour toute réparation, contactez le centre de service spécifié.
- N'insérez aucun objet dans les fentes de l'appareil ne faisant pas partie du produit ou n'est pas un produit autorisé.
- Avant de brancher un câble, connectez d'abord le câble de mise à la terre du de l'appareil. Ne débranchez pas le câble de mise à la terre jusqu'à ce que tous les autres câbles aient été débranchés.

Exigences de nettoyage

- Avant de nettoyer l'appareil, arrêtez de l'utiliser et déconnectez-le de son alimentation.
- Utilisez un chiffon doux, sec et antistatique pour nettoyer l'appareil.
- Maintenez la prise d'alimentation propre et sèche. Une prise sale ou humide peut causer des chocs électriques et autres dangers.

RECYCLAGE ENVIRONNEMENTAL



Ne jetez pas cet appareil avec les déchets ménagers

Contactez vos collectivités locales pour savoir comment l'éliminer de façon écologique. La boîte en carton, l'emballage en plastique et les composants de l'appareil peuvent être recyclés conformément à la réglementation en vigueur dans votre pays.

Respectez toujours la réglementation en vigueur

Les personnes qui l'enfrent sont passibles de poursuites judiciaires. Le symbole de poubelle barrée apposé sur l'appareil signifie que lorsque celui-ci a atteint sa fin de vie utile, il doit être amené à un centre de traitement des déchets spécial et traité séparément des déchets ménagers ordinaires.

Dépannage

L'unité ne peut pas alimenter le dispositif de Yealink.

Mauvaise connexion avec la fiche.

1. Nettoyez la fiche avec un chiffon sec.
2. Branchez-la sur une autre prise murale.

L'environnement d'utilisation est hors de la plage de températures de fonctionnement.

1. Utilisez l'appareil dans sa plage de températures de fonctionnement.

Le câble entre l'appareil et le dispositif Yealink est mal branché.

1. Branchez le câble correctement.

Vous ne pouvez pas brancher le câble correctement.

1. Vous avez peut-être branché le mauvais dispositif Yealink.

2. Utilisez une source d'alimentation appropriée.

Le port contient peut être de la poussière.

1. Nettoyez le port.

Contactez votre revendeur ou un réparateur agréé pour toute autre question.

Informations de contact

YEALINK NETWORK TECHNOLOGY CO., LTD.

No.666 Hu'an Rd, District de Huli, Ville de Xiamen, Fujian, R.P. Chine

support@yealink.com

Fabrique en Chine

Yealink (Europe) Network Technology B.V.

Kaizersgracht 62, 1015CS Amsterdam

EUROPE @ Yealink.com

YEALINK (USA) NETWORK TECHNOLOGY CO., LTD.

Suite 160, 5445 Legacy Drive, Plano, Texas, 75024, États-Unis

Fabrique en Chine

Instrucciones de seguridad

Temperatura ambiente de funcionamiento

- Temperatura de funcionamiento: +14 to 113°F (-10 to +45°C)
- Humedad relativa: 5% to 90% sin condensación
- Temperatura de almacenamiento: -22 to +158°F (-30 to +70°C)

Garantía

La garantía del producto está limitada solo a la unidad, cuando se usa normalmente de acuerdo con las instrucciones de operación y el entorno del sistema. No somos responsables por daños o pérdidas resultantes del uso de este producto, o por cualquier reclamo de un tercero. No nos hacemos responsables de los problemas con el dispositivo Yealink que surjan del uso de este producto. No nos hacemos responsables de los daños financieros, pérdidas de beneficios, reclamaciones de terceros, etc., que surjan del uso de este producto.

Símbolo CC

⎓ Es el símbolo de voltaje de CC.

Directiva de Restricción de Sustancias Peligrosas (RoHS)

Este dispositivo cumple con los requisitos de la directiva RoHS de la UE. Las declaraciones de cumplimiento se pueden obtener contactando a support@yealink.com.

Instrucciones de seguridad

Consérvese estas instrucciones. ¡Lea estas instrucciones de seguridad antes de usar el dispositivo!

Lea detenidamente las siguientes instrucciones de seguridad antes de usar el producto para reducir el riesgo de incendio, lesiones personales y daños materiales.

Requisitos ambientales

- Coloque el producto sobre una superficie estable, nivelada y antideslizante.
- No coloque el producto cerca de fuentes de calor, bajo la luz del sol directa ni cerca de aparatos domésticos con campos magnéticos o electromagnéticos intensos, como hornos microondas o neveras.
- No permita que el producto entre en contacto con agua, polvo ni agentes químicos.
- Proteja el producto de líquidos o vapores agresivos.
- No coloque el dispositivo encima o cerca de objetos inflamables o vulnerables al fuego, como materiales hechos de goma.
- No instale el producto en habitaciones con humedad elevada, como cuartos de baño, salas de lavandería o sótanos húmedos.

Requisitos ambientales

- Coloque el dispositivo en un lugar bien ventilado. No exponga el dispositivo a la luz del sol directa.
- Mantenga el dispositivo seco y libre de polvo.
- Coloque el dispositivo sobre una plataforma estable y nivelada.
- No coloque objetos pesados sobre el dispositivo para evitar daños o deformaciones causadas por el peso.
- Deje al menos 10 cm de distancia entre el dispositivo y los objetos más cercanos para facilitar la disipación del calor.
- No coloque el dispositivo encima o cerca de objetos inflamables o vulnerables al fuego, como materiales hechos de goma.
- Mantenga el dispositivo alejado de fuentes de calor o fuego vivo, como velas o radiadores eléctricos.
- Mantenga el dispositivo alejado de aparatos domésticos con campos magnéticos o electromagnéticos intensos, como hornos microondas o neveras.

Notas de seguridad durante el funcionamiento

- Utilice solo piezas de repuesto y accesorios suministrados o autorizados por Yealink.
- No se puede garantizar el funcionamiento de piezas no autorizadas.
- No coloque objetos pesados sobre el teléfono ni la estación base para evitar daños o deformaciones causados por el peso.
- No abra usted mismo el teléfono ni la estación base para repararlos, ya que podría verse expuesto a tensiones elevadas. Solicite que todas las reparaciones las realice personal de mantenimiento autorizado.
- No permita que los niños utilicen el dispositivo sin supervisión.
- Mantenga todos los accesorios pequeños contenidos en el producto fuera del alcance de los niños pequeños para evitar asfixia accidental.
- Asegúrese de tener las manos completamente secas antes de enchufar o desenchufar los cables.
- No se acerque el teléfono a la oreja cuando el altavoz esté activado o cuando suene el timbre ya que el volumen puede estar muy alto, lo que podría resultar perjudicial para el oído.
- Durante las tormentas, deje de utilizar el producto y desconéctelo de la alimentación eléctrica para evitar el impacto de rayos.

- Si deja el dispositivo sin usar durante mucho tiempo, desconecte la estación base de la alimentación eléctrica y desenchufe la clavija eléctrica. Si sale humo del dispositivo o ruidos u olores anormales, desconecte el dispositivo de la alimentación eléctrica y desenchufe la clavija eléctrica inmediatamente.
- Retire el cable eléctrico de la toma estrándose suavemente del alimentador, no del cable.

Consejos de limpieza

- Antes de limpiar la estación base, deje de usarla y desconéctela de la alimentación eléctrica.
- Retire la batería antes de limpiar el teléfono para reducir el riesgo de descargas eléctricas.
- Limpie el producto únicamente con un trapo ligeramente húmedo y antiestático.
- Mantenga el enchufe eléctrico limpio y seco. Si usa un enchufe eléctrico sucio o húmedo podría provocar una descarga eléctrica y otros peligros.

RECICLAJE AMBIENTAL



Nunca deseche el equipo con los residuos domésticos

Pregunte en su ayuntamiento cómo desecharlo de forma respetuosa con el medio ambiente. Se debe reciclar la caja de cartón, el embalaje de plástico y los componentes en conformidad con la normativa de reciclaje vigente en su país.

Respete siempre la normativa vigente

En caso de incumplir, podría ser multado o procesado en cumplimiento de la ley. El cubo de basura tachado que aparece en el producto indica que debe llevarse a un centro de eliminación de residuos especiales y debe tratarse por separado de los residuos urbanos al final de su vida útil.

Problemas y soluciones

La fuente de alimentación no alimenta al dispositivo de Yealink.

Hay una mala conexión con el enchufe.

1. Limpie el enchufe con un trapo seco.
 2. Conecte a una toma de pared diferente.
- La temperatura del entorno está fuera del rango de temperatura de funcionamiento.
1. Asegúrese de que la temperatura del entorno está dentro de los límites permitidos. El cable entre la unidad y el dispositivo de Yealink no está conectado correctamente.

1. Conecte el cable correctamente.

1. Es posible que haya conectado un dispositivo incorrecto.

2. Utilice la fuente de alimentación correcta.

El puerto está sucio.

1. Limpie el puerto

Póngase en contacto con su distribuidor o centro de atención autorizado para cualquier consulta.

Información de Contacto

YEALINK TECNOLOGÍA DE REDES CO., LTD.
No.666 Hu'an Rd, Distrito de Huli, Ciudad de Xiamen, Fujian, R.P. China
support@yealink.com

Hecho en China
Yealink (Europe) Network Technology B.V.

Kaizersgracht 62, 1015CS Amsterdam

EUROPE@Yealink.com

YEALINK (USA) TECNOLOGÍA DE REDES CO., LTD.

Suite 160, 5445 Legacy drive, Plano, Texas, 75024, Estados Unidos

Hecho en China

Regelgevende Kennisgevingen

Bedrijfstemperaturen omgevingslucht

- Bedrijfstemperatuur: +14 tot 122°F (-10 tot 50°C)
- Relatieve vochtigheid: 5% tot 90%, niet-condensierend
- Opslagtemperatuur: -30 tot +70°C

Garantie

Onze productgarantie is alleen beperkt tot het apparaat zelf, wanneer het normaal wordt gebruikt in overeenstemming met de bedieningsinstructies en de systeemomgeving. Wij zijn niet aansprakelijk voor schade of verlies als gevolg van het gebruik van dit product, noch voor enige claim van een derde partij. Wij zijn niet aansprakelijk voor problemen met Yealink-apparaten die voortvloeien uit het gebruik van dit product; wij zijn niet aansprakelijk voor financiële schade, gederfde winst, claims van derden, etc., die voortvloeien uit het gebruik van dit product.

DC-symbool

⎓ is het DC-spanningssymbool.

Richtlijn beperking van gevaarlijke stoffen (RoHS)

Dit apparaat voldoet aan de eisen van de EU RoHS-richtlijn. Verklaringen van conformiteit kunnen worden verkregen door contact op te nemen met support@yealink.com.

Veiligheidsinstructies

Bewaar deze instructies. Lees deze veiligheidsinstructies voor gebruik!

De volgende basisveiligheidsmaatregelen moeten altijd worden gevolgd om het risico op brand, elektrische schokken en ander persoonlijk letsel te verminderen.

Algemene Vereisten

- Voordat u het apparaat installeert en gebruikt, lees zorgvuldig de veiligheidsinstructies en let goed op tijdens het gebruik.
- Tijdens het opslaan, vervoeren en gebruiken, houd het apparaat altijd droog en schoon.
- Tijdens het opslaan, vervoeren en gebruiken, vermijd botsingen en stoten van het apparaat.
- Probeer het apparaat niet zelf uit elkaar te halen. Neem bij eventuele afwijkingen contact op met het aangewezen onderhoudscentrum voor reparatie.
- Zonder voorafgaande schriftelijke toestemming is het geen enkele organisatie of individu toegestaan om wijzigingen aan te brengen in de structuur of het veiligheidsontwerp van het apparaat. Yealink is in geen enkel geval aansprakelijk voor gevolgen van juridische kwesties die door dergelijke wijzigingen worden veroorzaakt.
- Raadpleeg de relevante wetten en statuten bij het gebruik van het apparaat. De wettelijke rechten van anderen dienen ook gerespecteerd te worden.

Milieuvereisten

- Plaats het apparaat op een goed geventileerde plek. Stel het apparaat niet bloot aan direct zonlicht.
- Houd het apparaat droog en stofvrij.
- Plaats het apparaat op een stabiel en vlak platform.
- Plaats geen zware voorwerpen op het apparaat om schade en vervorming door het zware gewicht te voorkomen.
- Houd minstens 10 cm afstand tussen het apparaat en het dichtstbijzijnde object voor warmteafvoer.
- Plaats het apparaat niet op of in de buurt van ontvlambare of brandgevoelige objecten, zoals materialen van rubber.
- Houd het apparaat uit de buurt van warmtebronnen of open vuur, zoals een kaars of een elektrische kachel.
- Houd het apparaat uit de buurt van huishoudelijke apparaten met een sterk magnetisch of elektromagnetisch veld, zoals een magnetron of een koelkast.

Vereisten voor Bediening

- Laat een kind het apparaat niet zonder begeleiding bedienen.
- Laat een kind niet met het apparaat of een accessoire spelen om te voorkomen dat het per ongeluk wordt ingeslikt.
- Gebruik alleen de accessoires die door de fabrikant zijn geleverd of goedgekeurd.
- De stroomvoorziening van het apparaat moet voldoen aan de vereisten van de invoerspanning van het apparaat. Gebruik alleen het meegeleverde stekkerdoos met overspanningsbeveiliging.
- "Voordat je een kabel aansluit of loskoppelt, zorg ervoor dat je handen helemaal droog zijn."
- "Giet geen vloeistof van welke aard dan ook op het product en gebruik de apparatuur niet in de buurt van water, bijvoorbeeld in de buurt van een badkuip, wastafel, gootsteen, vochtige kelder of bij een zwembad."

- Betreed, trek of buig geen enkele kabel te ver om een storing van het apparaat te voorkomen.
- Tijdens een onweersbui, stop met het gebruik van het apparaat en koppel het los van de stroomvoorziening. Trek de stekker uit het stopcontact en de Asymmetric Digital Subscriber Line (ADSL) twisted pair (de radiofrequentiekabel) om blikseminslag te voorkomen.
- Als het apparaat lange tijd niet wordt gebruikt, koppel het dan los van de stroomvoorziening en trek de stekker uit het stopcontact.
- Wanneer er rook uit het apparaat komt, of er een abnormaal geluid of geur is, haal het apparaat dan direct van de stroomvoorziening af en trek de stekker meteen uit het stopcontact. Neem contact op met het aangewezen onderhoudscentrum voor reparatie.
- Steek geen voorwerpen in de apparatuur slots die geen onderdeel zijn van het product of hulp product.
- Voordat u een kabel aansluit, sluit eerst de aarding van het apparaat aan. Koppel de aarding niet los voordat u alle andere kabels hebt losgekoppeld.

Schoonmaakvereisten

- Voordat u het apparaat schoonmaakt, stop met het gebruik ervan en koppel het los van de stroomvoorziening.
- Gebruik een zacht, droog en antistatisch doekje om het apparaat schoon te maken.
- Houd de stekker schoon en droog. Het gebruik van een vuile of natte stekker kan leiden tot een elektrische schok of andere gevaren.

MILIEURECYCLING



Gooi het apparaat nooit weg met het huishoudelijk afval.

Vraag uw gemeente hoe u het op een milieuvriendelijke manier kunt afvoeren. De kartonnen doos, plastic verpakking en spel-eronderdelen kunnen worden gerecycled volgens de geldende recyclingvoorschriften in uw land.

Houd je altijd aan de geldende regelgeving

Degenen die dit niet doen, kunnen een boete krijgen of vervolgd worden volgens de wet. De doorgestreepte vuilnisbak die op het apparaat verschijnt, betekent dat het naar een speciaal afvalverwerkingscentrum moet worden gebracht en apart van het algemene stedelijke afval moet worden behandeld wanneer het einde van zijn levensduur is bereikt.

Probleemoplossing

De eenheid kan geen stroom leveren aan het Yealink-apparaat.

Er is een slechte verbinding met de stekker.

1. Maak de stekker schoon met een droge doek.

2. Sluit het aan op een ander stopcontact.

De gebruiksomgeving ligt buiten het bedrijfs temperatuurbereik.

1. Gebruik binnen het bedrijfs temperatuurbereik.

De kabel tussen de unit en het Yealink-apparaat is onjuist aangesloten.

1. Sluit de kabel correct aan.

Je kunt de kabel niet goed aansluiten.

1. Je hebt mogelijk een verkeerd Yealink-apparaat aangesloten.

2. Gebruik de juiste stroomvoorziening.

Er kan wat stof, etc., in de poort zitten.

1. Reinig de poort.

Neem contact op met uw dealer of een erkende servicefaciliteit voor verdere vragen.

Contactgegevens

YEALINK NETWORK TECHNOLOGIE BV

Nr. 666 Hu'an Rd, Huli District, Xiamen Stad, Fujian, P.R. China

support@yealink.com

Gemaakt in China

Yealink (Europe) Network Technology B.V.

Kaizersgracht 62, 1015CS Amsterdam

EUROPE@Yealink.com

YEALINK (VS) NETWORK TECHNOLOGIE CO. LTD.

Suite 160, 5445 Legacy Drive, Plano, Texas, 75024, Verenigde Staten

Gemaakt in China

About Yealink

Yealink (Stock Code: 300628) is a global-leading provider of Unified Communication & Collaboration Solutions specialized in video conferencing, voice communications, and collaboration, dedicated to helping every person and organization embrace the power of "Easy Collaboration, High Productivity".

With best-in-class quality, innovative technology, and user-friendly experiences, Yealink is one of the best providers in more than 140 countries and regions, ranks No.1 in the global market share of IP Phone, and is the Top 5 leader in the video conferencing market (Frost & Sullivan, 2021).

Technical Support

Visit Yealink WIKI (<http://support.yealink.com/>) for firmware downloads, product documents, FAQ, and more. For better service, we sincerely recommend you to use Yealink Ticketing system (<https://ticket.yealink.com>) to submit all your technical issues.



430104003238



YEALINK(XIAMEN) NETWORK TECHNOLOGY CO.,LTD.
Web: www.yealink.com.cn
Addr: No.666 Hu'an Rd, Huli District Xiamen City, Fujian, P.R.
China
Copyright©2022 YEALINK(XIAMEN) NETWORK
TECHNOLOGY CO.,LTD.All rights reserved.