

medion

Bedienungsanleitung
Notice d'utilisation
Gebbruksaanwijzing

Manual de instrucciones
Istruzioni per l'uso
User manual



Mikrowelle mit Grill und Heißluft

Four à micro-ondes avec grill et convection

Magnetron met grill en convection

Microondas con grill y convección

Microonde con grill e convezione

Microwave with grill and convection

MEDION MD 11493

Inhaltsverzeichnis

1. Zu dieser Bedienungsanleitung	5
1.1. Zeichenerklärung.....	5
2. Bestimmungsgemäßer Gebrauch.....	6
3. Sicherheitshinweise	6
3.1. Mikrowelle aufstellen und anschließen	7
3.2. Brandgefahren vermeiden	9
3.3. Besondere Sicherheitshinweise im Umgang mit Mikrowellen	10
3.4. Sicherheitshinweise zum Erhitzen von Flüssigkeiten.....	11
4. Lieferumfang	12
5. Geräteübersicht	12
6. Kochen und Garen mit der Mikrowelle	13
6.1. Größe und Form von mikrowellengeeigneten Gefäßen.....	14
6.2. Mikrowellentaugliche Materialien	14
6.3. Geeignete Materialien beim Grill- oder Heißluftbetrieb	14
7. Vor dem ersten Gebrauch	15
7.1. Gerät aufstellen.....	15
7.2. Erstreinigung des Gerätes.....	15
7.3. Gerät leer aufheizen.....	16
7.4. Zubehör einsetzen	16
7.5. Grillrost verwenden	16
8. Einstellungen vornehmen.....	17
8.1. Uhrzeit einstellen	17
8.2. Küchen-Timer.....	17
8.3. Kindersicherung	17
9. Bedienung	17
9.1. Schnellstart	18
9.2. Garen mit Mikrowellenenergie	18
9.3. Ende des Garvorgangs	20
9.4. Programm unterbrechen	20
10. Automatikprogramme verwenden	20
11. Auftauprogramm	22
12. Heißluft-/Grill- und Kombinationsbetrieb	23
12.1. Heißluftbetrieb	23
12.2. Grillbetrieb.....	24
12.3. Kombinationsbetrieb Heißluft/Grill/Mikrowelle	25
12.4. Mehrere Garprogramme nutzen	25
13. Tipps zum Energiesparen.....	26
13.1. Eco-Funktion.....	26
14. Reinigen und Pflegen	26
15. Längerer Nichtgebrauch und Transport.....	27
16. Abhilfe bei Störungen	27
17. Technische Daten	28

18. EU-Konformitätsinformation28
19. Ersatzteile.....28
20. Entsorgung.....29
21. Serviceinformationen.....30
22. Impressum32

1. Zu dieser Bedienungsanleitung



Vielen Dank, dass Sie sich für unser Produkt entschieden haben. Wir wünschen Ihnen viel Freude mit dem Gerät.

Lesen Sie vor Inbetriebnahme die Sicherheitshinweise aufmerksam durch. Beachten Sie die Warnungen auf dem Gerät und in der Bedienungsanleitung.

Bewahren Sie die Bedienungsanleitung immer in Reichweite auf. Wenn Sie das Gerät verkaufen oder weitergeben, händigen Sie unbedingt auch diese Bedienungsanleitung aus, da sie ein wesentlicher Bestandteil des Produktes ist.



VORSICHT!

Gefahr durch heiße Oberflächen!



Dieses Symbol gibt Ihnen nützliche Zusatzinformationen zum Zusammenbau oder zum Betrieb.



Hinweise in der Bedienungsanleitung beachten!



Symbol für Wechselstrom



Symbol Schutzerdung (bei Schutzklasse I)



Die Positionsnummern hinter den jeweiligen Gerätekomponenten im Text verweisen auf die Abbildung in Kapitel „5. Geräteübersicht“ auf Seite 12.

1.1. Zeichenerklärung

Ist ein Textabschnitt mit einem der nachfolgenden Warnsymbole gekennzeichnet, muss die im Text beschriebene Gefahr vermieden werden, um den dort beschriebenen, möglichen Konsequenzen vorzubeugen.



GEFAHR!

Warnung vor unmittelbarer Lebensgefahr!



WARNUNG!

Warnung vor möglicher Lebensgefahr und/oder schweren, irreversiblen Verletzungen!



VORSICHT!

Warnung vor möglichen mittelschweren und/oder leichten Verletzungen!



HINWEIS!

Hinweise beachten, um Sachschäden zu vermeiden!

2. Bestimmungsgemäßer Gebrauch

Die Mikrowelle darf nur zum Erwärmen von dafür geeigneten Lebensmitteln in geeigneten Behältnissen und Geschirr verwendet werden. Sie darf nicht im Freien verwendet werden!

Dieses Gerät ist dazu bestimmt, im Privathaushalt und ähnlichen Haushaltsanwendungen verwendet zu werden, wie beispielsweise

- in Küchen für Mitarbeiter in Läden, Büros und anderen gewerblichen Bereichen;
- in landwirtschaftlichen Anwesen;
- von Kunden in Hotels, Motels und anderen Wohneinrichtungen;
- in Frühstückspensionen.

Bei gewerblicher Nutzung oder bei Nutzung für andere Zwecke als für o. g. Zwecke übernimmt der Hersteller keine Haftung für eventuelle Schäden.

- ▶ Bitte beachten Sie, dass im Falle des nicht bestimmungsgemäßen Gebrauchs die Haftung erlischt.
- ▶ Beachten Sie alle Informationen in dieser Bedienungsanleitung, insbesondere die Sicherheitshinweise. Jede andere Bedienung gilt als nicht bestimmungsgemäß und kann zu Personen- oder Sachschäden führen.
- ▶ Bewahren Sie Gerät und Zubehör an einem für Kinder unerreichen Platz auf.

3. Sicherheitshinweise

WICHTIGE SICHERHEITSHINWEISUNGEN – SORGFÄLTIG LESEN UND FÜR DEN WEITEREN GEBRAUCH AUFBEWAHREN!

- Bewahren Sie Gerät und Zubehör an einem für Kinder unerreichen Platz auf.
- Dieses Gerät kann von Kindern ab 8 Jahren und darüber und von Personen mit reduzierten physischen, sensorischen oder mentalen Fähigkeiten oder Mangel an Erfahrung und/oder Wissen benutzt werden, wenn sie beaufsichtigt werden oder bezüglich des sicheren Gebrauchs des Gerätes unterwiesen wurden und die daraus resultierenden Gefahren verstanden haben.
- Kinder dürfen nicht mit dem Gerät spielen.
- Reinigung und Benutzerwartung dürfen nicht von Kindern ohne Beaufsichtigung durchgeführt werden.
- Kinder jünger als 8 Jahre müssen vom Gerät und der Anschlussleitung ferngehalten werden.

3.1. Mikrowelle aufstellen und anschließen



WARNUNG!

Gefahr durch elektrischen Schlag!

Es besteht die Gefahr eines elektrischen Schlags durch stromführende Teile.

- Überprüfen Sie vor dem ersten Gebrauch und nach jeder Benutzung die Mikrowelle sowie das Netzkabel auf Beschädigungen.
- Nehmen Sie die Mikrowelle nicht in Betrieb, wenn sie oder das Netzkabel sichtbare Schäden aufweist.
- Stellen Sie sicher, dass das Netzkabel unbeschädigt ist und nicht unter der Mikrowelle oder über heiße Flächen oder scharfe Kanten verläuft.
- Wickeln Sie das Netzkabel vollständig ab.
- Knicken oder quetschen Sie das Netzkabel nicht.
- Wenn Sie einen Transportschaden feststellen, wenden Sie sich umgehend an den Service.

■ Schließen Sie die Mikrowelle nur an eine ordnungsgemäß installierte, geerdete und elektrisch abgesicherte Steckdose an. Die Netzspannung muss den technischen Daten des Gerätes entsprechen.

■ Für den Fall, dass Sie die Mikrowelle schnell vom Netz nehmen müssen, muss die Steckdose frei zugänglich sein.



WARNUNG!

Verletzungsgefahr!

Es besteht Verletzungsgefahr durch Mikrowellenstrahlung. Mikrowellenstrahlung kann bei Beschädigungen des Geräts durch eine Leckage nach außen dringen. Beschädigungen am Netzkabel können einen elektrischen Schlag verursachen.

■ **WARNUNG!** Nehmen Sie die Mikrowelle bei Beschädigungen am Gehäuse, an Abdeckungen, an der Garraumtür, Türdichtungen oder an der Türverriegelung auf keinen Fall in Betrieb. Ziehen Sie in diesem Fall sofort das Netzkabel am Stecker aus

der Schutzkontaktsteckdose. Nehmen Sie die Mikrowelle nicht mehr in Betrieb, bevor sie von einer dafür ausgebildeten Person repariert wurde.

- **WARNUNG!** Es ist gefährlich für alle anderen, außer für eine dafür ausgebildete Person, irgendwelche Wartungs- oder Reparaturarbeit auszuführen, wie die Entfernung einer Abdeckung erfordert, die den Schutz gegen Strahlenbelastung durch Mikrowellenenergie sicherstellt.
- Nehmen Sie auf keinen Fall selbstständig Veränderungen an der Mikrowelle vor oder versuchen, ein Geräteteil selbst zu öffnen und/oder zu reparieren. Lassen Sie Mikrowelle und Netzkabel ausschließlich durch eine dafür qualifizierte Fachwerkstatt instand setzen oder wenden Sie sich an den Service, um Gefährdungen zu vermeiden.
- Entfernen Sie keine Abdeckungen im Innenraum der Mikrowelle oder die Innenfolie des Sichtfensters, da

sonst Mikrowellenstrahlung austreten kann.

- Verwenden Sie nur von uns gelieferte oder genehmigte Ersatz- und Zubehörteile.
- Verwenden Sie die Mikrowelle nicht in feuchten Räumen, da dies zu einem Stromschlag führen kann.
- Tauchen Sie die Mikrowelle nicht in Wasser oder andere Flüssigkeiten und halten Sie die Mikrowelle nicht unter fließendes Wasser.
- Schützen Sie die Mikrowelle gegen Tropf- und Spritzwasser. Vermeiden Sie Berührungen mit Wasser oder anderen Flüssigkeiten. Halten Sie das Gerät, das Netzkabel und den Netzstecker fern von Waschbecken, Spülen oder Ähnlichem. Sollte einmal Flüssigkeit ins Gerät eingedrungen sein, ziehen Sie sofort den Netzstecker aus der Schutzkontaktsteckdose. Lassen Sie das Gerät durch eine dafür qualifizierte Fachwerkstatt überprüfen.

- Ziehen Sie den Netzstecker aus der Steckdose,
 - wenn Sie das Gerät reinigen oder warten,
 - wenn Sie das Gerät auf- oder abbauen,
 - wenn das Gerät feucht oder nass geworden ist,
 - wenn Sie das Gerät nicht mehr gebrauchen,
 - bei fehlender Aufsicht,
 - bei Gewitter.
- Berühren Sie das Gerät oder das Netzkabel niemals mit nassen Händen.

3.2. Brandgefahren vermeiden



WARNUNG! **Explosionsgefahr!**

Wasser-/Öl-Mischungen können sich entzünden oder gar explodieren.

- Erhitzen Sie keine Mischung aus Wasser mit Öl oder Fett in der Mikrowelle.
- Tauen Sie kein gefrorenes Fett oder Öl in der Mikrowelle auf.



WARNUNG! **Brandgefahr!**

Es besteht Brandgefahr durch unsachgemäßen Umgang mit dem Gerät

- Verdecken oder verstopfen Sie keine Öffnungen an dem Gerät.
- Lassen Sie das Gerät während des Betriebs niemals unbeaufsichtigt.
- Betreiben Sie die Mikrowelle nicht mit einer externen Zeitschaltuhr oder einem separaten Fernwirksystem.
- Beaufsichtigen Sie die Mikrowelle grundsätzlich beim Erwärmen oder Kochen von Speisen in brennbaren Materialien wie Kunststoff- oder Papierbehältern.
- Verwenden Sie das Gerät ausschließlich zum Erwärmen von dafür geeigneten Lebensmitteln in geeigneten Behältnissen und Geschirr.
- Trocknen Sie im Gerät keine brennbaren Gegenstände (keine Speisen oder Kleidung, keine Heizkissen, Hausschuhe, Schwämme, feuchte Putzlappen und

Ähnliches). Dies kann zu Verletzungen, Entzündungen oder Feuer führen.

- Bereiten Sie mit dem Gerät keine alkoholhaltigen Speisen zu.
- Nutzen Sie das Gerät nicht zum Frittieren oder Öl erhitzen.
- Wenn Rauch abgegeben wird, ist das Gerät abzuschalten oder der Stecker zu ziehen und die Garraumtür geschlossen zu halten, um eventuell auftretende Flammen zu ersticken.
- Verwenden Sie ausschließlich handelsübliche Popcorn-Verpackungen, die zum Herstellen von Popcorn in der Mikrowelle ausgezeichnet sind.
- Überschreiten Sie nie die vom Hersteller angegebenen Garzeiten.
- Lagern Sie keine Lebensmittel oder andere Gegenstände im Garraum der Mikrowelle.

3.3. Besondere Sicherheits-hinweise im Umgang mit Mikrowellen

- **WARNUNG!** Erhitzen Sie keine Speisen oder Flüssigkeiten in fest verschlossenen Behältern! Diese können im Gerät explodieren oder beim Öffnen zu Verletzungen führen. Entfernen Sie bei verschließbaren Behältern, wie z. B. Babyflaschen, grundsätzlich den Deckel.
- In der Mikrowelle zubereitete Speisen werden ggf. ungleichmäßig heiß. Prüfen Sie vor dem Verzehr die Temperatur der erhitzten Speisen. Rühren Sie bei Babynahrung und Babyflaschen vor der Prüfung der Temperatur die Kindernahrung immer um oder schütteln Sie diese, um Verbrennungen zu vermeiden.
- Erhitzen Sie Eier mit Schale oder ganze, hartgekochte Eier nicht in der Mikrowelle, da sie beim Garen und auch nach der Entnahme explodieren können. Erhitzen Sie Eier nur in speziell dafür vorgesehenem Mikrowellengeschirr.

- Ritzen Sie Lebensmittel mit geschlossener Haut, wie z. B. Tomaten, Würstchen, Auberginen oder ähnliche vor dem Garen an, um ein Platzen zu vermeiden.
- Beim Öffnen von Gasbehältern (z. B. Popcorntüten, Dosen) tritt heißer Dampf aus. Halten Sie beim Öffnen die Öffnung immer vom Körper weg.
- Beim Öffnen der Garraumtür tritt heißer Dampf aus. Halten Sie Abstand.
- Während des Garvorgangs werden die Oberflächen der Mikrowelle, der Zubehörtteile sowie das Gargeschirr sehr heiß. Verwenden Sie Topfhandschuhe. Lassen Sie die Teile vor dem Reinigen abkühlen.

3.4. Sicherheitshinweise zum Erhitzen von Flüssigkeiten



VORSICHT! **Verletzungsgefahr!**

Es besteht Verletzungsgefahr durch Verbrennung.

- **WARNUNG!** Beim Erhitzen von Flüssigkeiten in der Mikrowelle kann es zu so-

genanntem Siedeverzug kommen, d. h., dass die Flüssigkeit bereits Siedetemperatur hat, ohne dass die beim Kochen typischen Dampfblasen auftreten. Bei Erschütterungen, wie sie z. B. bei dem Herausnehmen entstehen, kommt es dann zu einem plötzlichen Aufkochen der Flüssigkeit. Flüssigkeit kann schlagartig herauspritzen, deshalb ist bei dem Hantieren mit dem Behälter Vorsicht geboten.

- Keine hohen, schmalen Gefäße verwenden.
- Beim Erhitzen einen Stab aus Glas oder Keramik in das Gefäß stellen, um ein verspätetes Aufkochen der Flüssigkeit zu verhindern. Nach dem Erhitzen kurz warten, das Gefäß vorsichtig antippen und Flüssigkeit umrühren, bevor Sie es aus dem Garraum nehmen.

4. Lieferumfang

GEFAHR!

Verletzungsgefahr!

Es besteht Erstickungsgefahr durch Verschlucken oder Einatmen von Kleinteilen oder Folien.

- Alle verwendeten Verpackungsmaterialien (Beutel, Polystyrolstücke usw.) nicht in der Reichweite von Kindern lagern.
- Lassen Sie Kinder nicht mit dem Verpackungsmaterial spielen.

- ▶ Entnehmen Sie das Produkt aus der Verpackung und entfernen Sie sämtliches Verpackungsmaterial.
- ▶ Bitte überprüfen Sie die Vollständigkeit der Lieferung und benachrichtigen Sie uns bitte innerhalb von 14 Tagen nach dem Kauf, falls die Lieferung nicht komplett ist.

Mit dem von Ihnen erworbenen Paket haben Sie erhalten:

- Mikrowelle MD 11493
- Drehteller
- Drehstern
- Grillrost
- Programmübersicht
- Kurzanleitung

5. Geräteübersicht



Abb. 1 – Vorderansicht

1. Netzkabel mit Netzstecker (auf der Rückseite, nicht dargestellt)
2. Gehäuse
3. Bedienelemente
4. Standfüße
5. Grillrost
6. Drehteller
7. Türverriegelung
8. Sichtfenster
9. Garraum
10. Rollenstern
11. Mica-Abdeckung des Magnetrons (NICHT ENTFERNEN!)

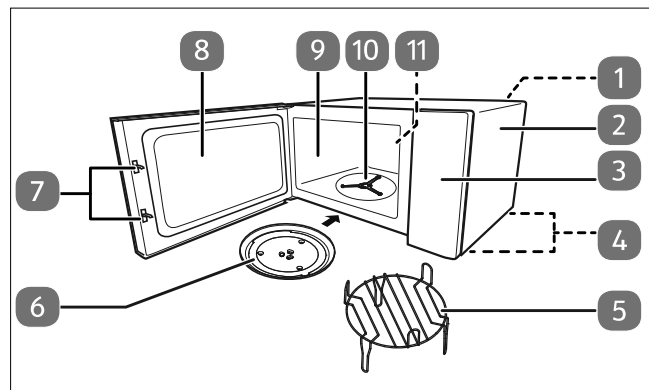

Abb. 2 – Bedienelemente

12. Anzeigefeld für Garzeit, Leistung, Betriebszustand und Uhrzeit
13. Taste : Auftaubetrieb einstellen
14. Taste : Eingabe löschen oder Gerät zurück setzen
15. Taste : Eingabe bestätigen, Programm starten, Schnellstart (+30 Sekunden)
16. Drehschalter : Automatikprogramme einstellen, Garzeit/Gewicht eingeben
17. Taste : Zeit einstellen/Küchentimer einstellen
18. Taste : Funktion Mikrowellenbetrieb, Grillbetrieb, Kombinationsbetrieb oder Heißluftbetrieb einstellen

6. Kochen und Garen mit der Mikrowelle

! HINWEIS!

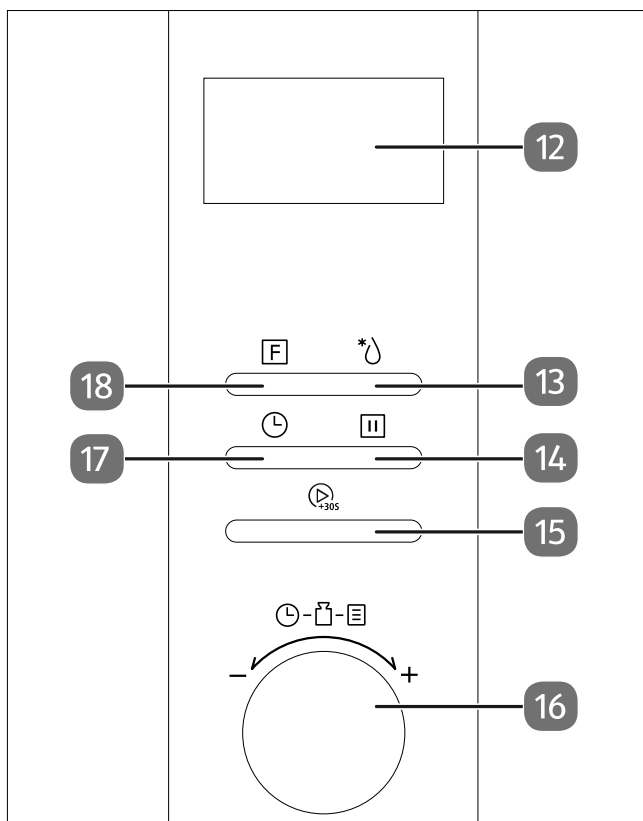
Möglicher Sachschaden!

Die Verwendung von ungeeigneten Materialien kann zur Beschädigung des Geräts oder des Materials selbst führen.

- Verwenden Sie nur das beiliegende oder in dieser Bedienungsanleitung als geeignet beschriebene Zubehör.
- Verwenden Sie niemals Geschirr mit Metallverzierungen oder metallisches Geschirr, da es durch Funkenschlag zu Beschädigungen am Gerät und/oder am Geschirr kommen kann.
- Sobald Sie Funken oder Blitze bemerken, drücken Sie sofort die Taste und ziehen Sie den Netzstecker. Prüfen Sie, ob sich metallische Gegenstände in oder an Lebensmitteln oder Geschirr befinden.
- Verwenden Sie kein Kristall- oder Bleikristallglas. Es kann zerspringen, farbiges Glas kann sich verfärben.
- Verwenden Sie keine hitzeunbeständigen Materialien. Sie können sich verformen oder sogar brennen.
- Verwenden Sie mikrowellengeeignetes Geschirr. Achten Sie beim Geschirrkau auf Kennzeichnungen wie „mikrowellengeeignet“ oder „für die Mikrowelle“.

- ▶ Um die Nahrungsmittel zum Garen richtig einzufüllen und anzuordnen, bringen Sie die dicksten Stücke am äußeren Rand unter.
- ▶ Beachten Sie die genaue Koch- oder Garzeit.
- ▶ Wählen Sie die kürzeste angegebene Koch- oder Garzeit und verlängern Sie sie bei Bedarf.

- ▶ Decken Sie die Speisen während des Koch- oder Garvorgangs mit einer mikrowellengeeigneten Abdeckung ab. Durch Abdecken werden Spritzer vermieden, außerdem wird das Essen gleichmäßiger gegart.
- ▶ Speisen wie Hähnchenteile und Hamburger sollten während der Zubereitung in der Mikrowelle einmal umgedreht werden, um das Garen zu beschleunigen. Größere Teile wie Braten oder Brathähnchen müssen mindestens einmal umgedreht werden.
- ▶ Wichtig ist auch ein Umschichten, z. B. bei Fleischbällchen: Nach der Hälfte der Zubereitungszeit sollten die Speisen von oben nach unten und von innen nach außen umgeschichtet werden.
- ▶ Nach dem Erhitzen rühren Sie, wenn möglich, das Gargut durch, um eine gleichmäßige Temperaturverteilung zu erreichen oder lassen Sie es für eine kurze Zeit nachgaren.

6.1. Größe und Form von mikrowellengeeigneten Gefäßen

Flache, breite Gefäße eignen sich besser als schmale und hohe. „Flache“ Speisen können gleichmäßiger durchgaren.

Runde oder ovale Gefäße eignen sich besser als eckige. In den Ecken besteht die Gefahr lokaler Überhitzung.

6.2. Mikrowellentaugliche Materialien

Verwenden Sie in der Mikrowelle folgende Utensilien:

- Bräunungsgeschirr
- Essgeschirr
- Glasgefäße ohne Deckel
- Ofen-Glaswaren
- Ofen-Kochbeutel
- Papierteller und -becher (nur zum kurzzeitigen Aufwärmen)

- Papiertücher (nur zum Abdecken von Lebensmitteln und zum Aufsaugen von Fett)
- Mikrowellengeeignete Kunststoffbehälter
- Mikrowellengeeignete Kunststoffverpackung
- Mikrowellengeeignetes Thermometer
- Wachspapier (nur zum Abdecken von Lebensmitteln)

Beachten Sie dabei immer die Anweisungen des Herstellers.

6.3. Geeignete Materialien beim Grill- oder Heißluftbetrieb

Folgende Materialien können beim Grill- oder Heißluftbetrieb verwendet werden:

- Hitzebeständiges Glas
- Hitzebeständige Keramik
- Metalleinsatz
- Grillrost, mitgeliefert
- Alufolie, Aluschalen



Beachten Sie, dass beim Betrieb in Kombination mit Mikrowellenbetrieb auf metallische Materialien verzichtet werden muss, da es sonst zur Funkenbildung kommt.

7. Vor dem ersten Gebrauch

7.1. Gerät aufstellen



Abb. 3 – Geräteabstand

WARNUNG!

Brandgefahr!

Es besteht Brandgefahr durch unsachgemäßen Aufstellung des Geräts.

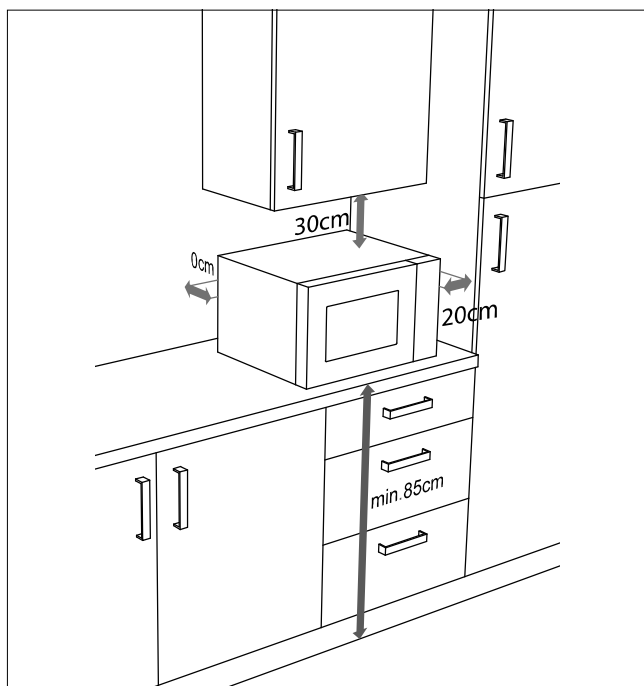
- ▶ Für eine ausreichende Belüftung müssen die dargestellten Abstände eingehalten werden (**siehe Abb. 3**). Der Abstandhalter an der Geräterückseite muss die Wand berühren. Er gewährleistet den korrekten Abstand beim Aufstellen der Mikrowelle.
- Die Standfüße dürfen nicht entfernt werden.
- Die Mikrowelle ist als freistehendes Gerät vorgesehen. Betreiben Sie die Mikrowelle nicht in einem Einbaumöbel oder in einem Schrank.

! HINWEIS!

Möglicher Sachschaden!

Es besteht Gefahr von Geräteschaden durch unsachgemäße Aufstellung

- Stellen Sie die Mikrowelle auf eine ebene, stabile Fläche, die das Eigengewicht des Geräts samt dem Höchstgewicht der darin zubereiteten Nahrungsmittelmenge tragen kann.
- Betreiben Sie das Gerät ausschließlich in Innenräumen.
- Stellen Sie die Mikrowelle nicht auf:
 - in der Nähe von Wärmequellen oder offenem Feuer,
 - in der Nähe von Radio- oder Fernsehgeräten,
 - in der Nähe von brennbaren Materialien,
 - an einem Ort mit hoher Luftfeuchtigkeit oder an dem Nässe auftritt
 - an einem Ort mit extrem hohen oder tiefen Temperaturen oder mit direkter Sonneneinstrahlung.

Chemische Zusätze in Möbelbeschichtungen können das Material der Gerätefüße angreifen und Rückstände auf der Möbelloberfläche verursachen.

- Stellen Sie das Gerät auf eine hitzeunempfindliche Unterlage.

- ▶ Schließen Sie die Mikrowelle an eine gut erreichbare und jederzeit frei zugängliche Schutzkontaktsteckdose an.

7.2. Erstreinigung des Gerätes

- ▶ Zum Entfernen von Verpackungsstaubresten und eventueller Fertigungsrückstände wischen Sie vor dem ersten Gebrauch des Gerätes den Innenraum und die Innenseite des Sichtfensters mit einem leicht angefeuchteten, weichen Tuch ab.
- ▶ Achten Sie darauf, dass keine Flüssigkeit in das Gerät eindringt und trocknen Sie die Flächen anschließend vollständig ab.

DE

FR

NL

ES



IT

EN

- ▶ Reinigen Sie den Drehteller, Grillrost und den Drehstern in warmen Wasser mit etwas Geschirrspülmittel und trocknen Sie die Teile vollständig ab.

7.3. Gerät leer aufheizen

Vor dem Verwenden der Mikrowelle muss das Gerät zunächst leer aufgeheizt werden, damit fertigungsbedingte Rückstände verdampfen können. Schalten Sie dazu das Gerät ohne Lebensmittel und ohne Zubehör wie im Folgenden beschrieben in der Betriebsart Grillbetrieb ein:

- ▶ Ziehen Sie am Türgriff, um die Tür zu öffnen und entnehmen Sie Verpackungen oder Zubehöerteile aus dem Garraum. Schließen Sie die Tür danach wieder.
- ▶ Drücken Sie die Taste **F** und drehen Sie den Drehregler bis im Anzeigefeld die Temperatur von **200 °C** angezeigt wird.
- ▶ Drücken Sie die Taste , um die Eingabe zu bestätigen.
- ▶ Drehen Sie den Drehregler im Uhrzeigersinn, um eine Garzeit von 10 Minuten einzustellen.
- ▶ Drücken Sie die Taste , um die Eingabe zu bestätigen und um den Heizvorgang zu starten.



Bei diesem ersten Aufheizen kann es zu einer leichten Geruchsbildung kommen. Die Dämpfe sind unschädlich und verschwinden nach kurzer Zeit. Sorgen Sie für eine ausreichende Belüftung z. B. durch ein geöffnetes Fenster.

- ▶ Nach 10 Minuten schaltet sich das Gerät automatisch aus. Warten Sie, bis es vollständig abgekühlt ist.
- ▶ Ziehen Sie den Netzstecker aus der Steckdose und reinigen Sie das Gerät anschließend noch einmal mit einem feuchten Tuch von innen und trocknen Sie das Mikrowellengerät sorgfältig ab.

7.4. Zubehör einsetzen



Abb. 4 – Drehstern und Drehteller einsetzen

- ▶ Nehmen Sie die Mikrowelle nicht ohne ordnungsgemäß eingesetzten Drehteller in Betrieb.
- ▶ Überprüfen Sie, dass die Antriebswelle korrekt in der Aussparung des Drehstern steckt. Drehen Sie ggf. den Drehstern, bis er in der korrekten Position auf dem Garraumboden aufliegt.
- ▶ Legen Sie dann den Drehteller mittig auf den Drehstern (siehe Abb. oben), so dass die Stege des Drehtellers zwischen den Aussparungen am Drehstern liegen.

7.5. Grillrost verwenden

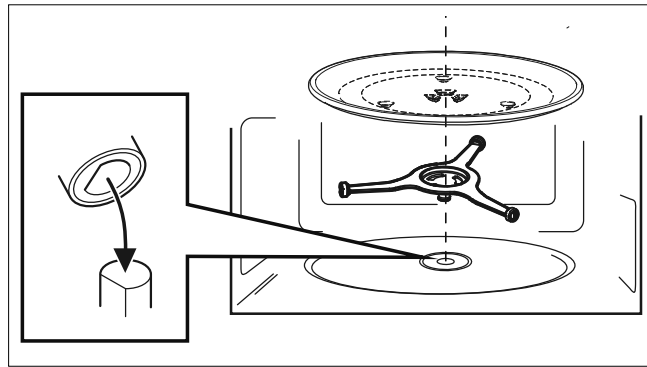

Abb. 5 – Grillrosthöhe verstellen

Im Betrieb mit Grill können Sie den Grillrost in zwei Positionen verwenden:

- ▶ Stellen Sie den Grillrost mit den langen Standfüßen auf den Drehteller, wird die Speise schneller gebräunt, da sie näher am Hezelement des Grill liegt.
- ▶ Stellen Sie den Grillrost mit den kurzen Standfüßen auf den Drehteller, wird die

Speise langsamer gebräunt, da sie weiter vom Heizelement des Grill entfernt ist.

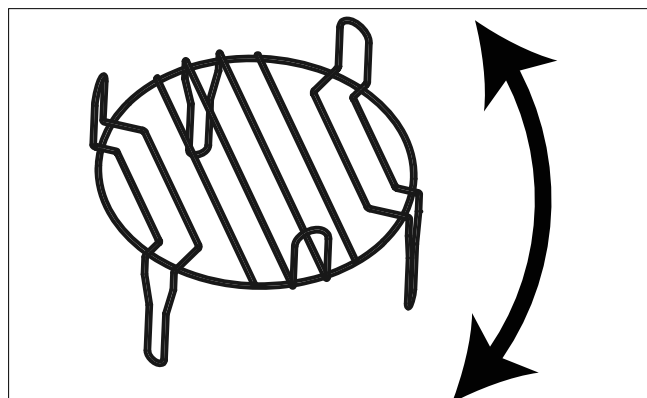
8. Einstellungen vornehmen

8.1. Uhrzeit einstellen

Wenn das Mikrowellengerät zum ersten Mal in Betrieb genommen wird oder die Spannungsversorgung unterbrochen war, zeigt das Anzeigefeld **0:00** an und die Uhrzeit muss eingestellt werden.

- ▶ Drücken Sie die Taste  zweimal.

Das Anzeigefeld zeigt **00:00** an und die Stundenanzeige blinkt.

- ▶ Drehen Sie den Drehregler, bis die korrekte Stunde im Anzeigefeld angezeigt wird.
- ▶ Drücken Sie die Taste  erneut.



Die Minutenanzeige blinkt.

- ▶ Drehen Sie den Drehregler, bis die korrekte Minute im Anzeigefeld angezeigt wird.
- ▶ Drücken Sie die Taste  oder warten Sie ca. 60 Sekunden, ohne eine Taste zu betätigen, um Ihre Einstellungen zu bestätigen.

Die Uhrzeit ist nun eingestellt.

8.2. Küchen-Timer

Das Gerät kann nach Ablauf einer definierten Dauer ein Signal ertönen lassen. Diese Funktion können Sie z. B. als Eieruhr verwenden.



- ▶ Drücken Sie die Taste .
- ▶ Drehen Sie den Drehregler, bis die gewünschte Dauer bis zum Signalton eingestellt ist. Die maximal einstellbare Dauer beträgt 95 Minuten.
- ▶ Drücken Sie die Taste , um den Timer zu starten.

Der Signalton ertönt nach Ablauf der eingestellten Dauer.



Die Timer-Funktion steht während eines laufenden Garprogramms nicht zur Verfügung.

8.3. Kindersicherung

- ▶ Drücken und halten Sie die Taste  für 3 Sekunden. Ein Signalton ertönt, im Anzeigefeld wird ein Schlüsselsymbol angezeigt. Die Tasten und der Drehregler der Mikrowelle haben nun keine Funktion.
- ▶ Um die Kindersicherung zu deaktivieren, drücken und halten Sie die Taste  erneut für 3 Sekunden, bis ein Signalton ertönt und das Schlüsselsymbol im Anzeigefeld erlischt.

9. Bedienung



WARNUNG!

Verletzungsgefahr!

Da die Speisen bzw. die Behältnisse sehr heiß sein können, besteht Verbrühungsgefahr.

- Verwenden Sie unbedingt Topflappen oder hitzebeständige Handschuhe, wenn Sie die Speisen aus dem Garraum nehmen.





Beim Betrieb kann sich an den Innenwänden und der Garraumtür Kondenswasser bilden. Dies ist beim Garen normal und stellt keine Fehlfunktion dar. Sollte sich Kondenswasser ansammeln, wischen Sie es mit einem weichen Tuch ab.

- ▶ Bereiten Sie die Lebensmittel vor: Geeignet für die Zubereitung in der Mikrowelle eignen sich Geflügel- und Schweinefleisch, Hackfleisch sowie Fisch aller Art. Rind- und Wildfleisch dagegen wird in der Mikrowelle schnell zäh und ist daher nicht geeignet. Bei der Zubereitung von Gemüse, Fleisch und Fisch, teilen Sie Gargut in möglichst gleich große Stücke.
- ▶ Ziehen Sie am Türgriff, um die Garraumtür zu öffnen.
- ▶ Stellen Sie die Lebensmittel in einem mikrowellengeeigneten Behälter mittig auf den Drehteller.

- ▶ Decken Sie die Speisen während des Koch- oder Garvorgangs mit einer mikrowelleneigneten Abdeckung ab. Durch das Abdecken werden Spritzer vermieden, außerdem wird das Essen gleichmäßiger gegart.
- ▶ Schließen Sie die Garraumtür, bis sie hörbar eingerastet ist.

9.1. Schnellstart

Wenn Sie die Taste  drücken, ohne vorher eine Leistungsstufe einzustellen, wird das Garprogramm auf der höchsten Energiestufe (900 Watt) gestartet. Bei Automatikprogrammen und beim Auftauprogramm nach Gewicht ist diese Funktion nicht verfügbar.

- ▶ Drücken Sie die Taste  mehrfach, bis die gewünschte Garzeit im Anzeigefeld erscheint (je Tastendruck verlängert sich die Garzeit um 30 Sekunden).



Der Garvorgang startet sofort.

Bei laufendem Garvorgang können Sie die Garzeit mit jedem Druck auf die Taste  jeweils um 30 Sekunden verlängern.

Es ist eine Garzeit bis maximal 95 Minuten einstellbar.

9.2. Garen mit Mikrowellenenergie

Um nur mit Mikrowellenenergie zu garen, gehen Sie folgendermaßen vor:

- ▶ Drücken Sie die Taste . Im Display erscheint  und **P-100**.
- ▶ Drehen Sie den Drehregler, um eine Energiestufe gemäß folgender Tabelle auszuwählen.

Anzeige im Anzeigefeld	Leistung (Watt)	Anwendungsbeispiele
P100	900 W	Schnelles Aufwärmen, Getränke erhitzen, Wasser kochen, Gemüse garen

Anzeige im Anzeigefeld	Leistung (Watt)	Anwendungsbeispiele
P80	720 W	Kochen von Reis, Hackfleischgerichte, Hähnchen
P50	450 W	Langsames Kochen, Fisch garen, Suppen
P30	270 W	Auftauen, Butter schmelzen
P10	90 W	Warmhalten, Antauen von Speiseeis

- ▶ Drücken Sie die Taste , um die Eingabe zu bestätigen.
- ▶ Drehen Sie den Drehregler, um die gewünschte Garzeit einzustellen.

Die längste Koch-/Garzeit beträgt 95 Minuten.

- ▶ Drücken Sie die Taste , um die Eingabe zu bestätigen und um den Garvorgang zu starten.

Der Garvorgang startet. Die verbleibende Garzeit wird angezeigt.



Sie können jederzeit die Garzeit durch Drehen des Drehreglers verändern.

9.2.1. Gartabelle

DE

FR

NL

ES

IT

EN

Gartabelle/Beispiele			
Garprogramm	Gewicht	Garzeit (ca.)	Anwendungsbeispiele
P10	100 g	0:30	Antauen von Speiseeis
	200 g	1:00	
	300 g	1:30	
P30	200 g	6:00	Gemüse (z. B. Brokkoli) auftauen
	400 g	11:00	
	600 g	15:00	
P50	200 g	7:30	Fischgericht (gekühlt) aufwärmen
	300 g	8:00	
	400 g	9:30	
P80	200 g	4:00	Gemüse (gekühlt) aufwärmen
	300 g	6:00	
	400 g	8:30	
P80	500 g	18:00	Hackbraten garen
P80	500 g	25:00	Gulasch vom Schwein (in Soße) garen
P100	150 g	5:00	Kartoffeln garen
	300 g	8:00	
	450 g	13:00	
P100	300 ml	2:30	Milch (gekühlt) erhitzen
	600 ml	4:30	
	900 ml	7:00	

- ▶ Sollte das Gargut nach der abgelaufenen Zeit noch nicht ausreichend gegart/erwärmt sein, starten Sie den Vorgang erneut. Nutzen Sie dazu die in der Tabelle angegebene Leistungsstufe für einige Minuten, um das Gargut vollständig zu garen/aufzuwärmen.

9.3. Ende des Garvorgangs

Nach Ablauf eines jeden Garvorgangs ertönen Signaltöne und im Anzeigefeld wird wieder die Uhrzeit angezeigt. Der Garvorgang ist damit beendet.



VORSICHT!



Verletzungsgefahr!

Speisen bzw. die Behältnisse werden u. U. sehr heiß. Es besteht Verbrennungsgefahr.

- Verwenden Sie unbedingt Topflappen oder hitzebeständige Handschuhe, wenn Sie die Speisen aus dem Garraum nehmen.

9.4. Programm unterbrechen

Um die Speisen z. B. nach der Hälfte der Garzeit umzudrehen oder zu verrühren, ist es notwendig, das Programm zu unterbrechen.

- ▶ Öffnen Sie die Tür oder drücken Sie Taste , um das Programm zu unterbrechen. Die verbleibende Laufzeit wird weiterhin im Anzeigefeld angezeigt.
- ▶ Nachdem Sie die Tür wieder geschlossen haben, drücken Sie die Taste  um den Garvorgang fortzusetzen.
- ▶ Drücken Sie die Taste  zweimal, um das Programm endgültig vorzeitig abzubrechen.



10. Automatikprogramme verwenden

Beim automatischen Kochen und Garen ist es nicht notwendig, die Koch-/Garzeit und die Energiestufe einzugeben. Das Mikrowellengerät ermittelt automatisch die Werte, abhängig von der eingegebenen Lebensmittelart und dem Gewicht.

In der Tabelle sehen Sie eine Übersicht der verfügbaren Automatikprogramme und den möglichen Portionsgrößen.

10.4.1. Automatikprogramm einstellen

Die längste Garzeit beträgt 95 Minuten.

- ▶ Öffnen Sie die Tür und stellen das Gargut mittig in den Garraum.
- ▶ Schließen Sie die Garraumtür.
- ▶ Drehen Sie den Drehregler nach rechts, bis im Anzeigefeld das gewünschte Automatikprogramm **A-1**, **A-2** ... oder **A-10** angezeigt wird.
- ▶ Drücken Sie die Taste  um die Eingabe zu bestätigen.
- ▶ Drehen Sie den Drehregler, um die gewünschte Portion/das gewünschte Gewicht einzustellen.
- ▶ Drücken Sie die Taste  um die Eingabe zu bestätigen und den Garvorgang zu beginnen.

Wenn das Gericht nicht richtig durchgegart ist, garen Sie es noch einmal ein paar Minuten mit dem Mikrowellenprogramm nach. Beim Nachgaren mit der Grillfunktion erhöht sich der Bräunungsgrad der Speisen.



Beachten Sie, dass Größe, Temperatur, Form und Sorte der Lebensmittel das Ergebnis mitbestimmen.

Programm	Gewicht (g)	Leistungsstufe
A-1 Aufwärmen	150	P100 (900 W)
	250	
	350	
	450	
	600	
A-2 Kartoffeln*	1 (ca. 230)	P100 (900 W)
	2 (ca. 460)	
	3 (ca. 690)	
A-3 Fleisch	150	P80 (720 W)
	300	
	450	
	600	
A-4 Gemüse	150	P100 (900 W)
	350	
	500	
A-5 Fisch	150	P80 (720 W)
	250	
	350	
	450	
	650	
A-6 Nudeln	50 (+ 450 ml Wasser)	P80 (720 W)
	100 (+ 800 ml Wasser)	
	150 (+ 1200 ml Wasser)	
A-7 Suppe	200 ml	P100 (900 W)
	400 ml	
	600 ml	

* Verwenden Sie beim Garen eine Mikrowellen-Abdeckhaube (nicht im Lieferumfang enthalten).

Programm	Gewicht (g)	Leistungsstufe
A-8 Kuchen	475	auf 150 °C vorheizen
A-9 Pizza	100	P100 (900 W)/ 200 °C
	200	
	300	
A-10 Hähnchen	500	P100 (900 W)/ 200 °C
	750	
	1000	
	1200	

11. Auftauprogramm

11.4.1. Auftauen nach Gewicht

Sie können anhand des Gewichts des Garguts das Auftauprogramm einstellen. Einstellbar sind Gewichte von 100 g bis 2000 g.

- ▶ Drücken Sie die Taste  einmal, um den Auftaubetrieb nach Gewicht aufzurufen.

Im Anzeigefeld erscheint **d-1**.

- ▶ Drehen Sie den Drehregler, um das Gewicht des Garguts einzustellen.
- ▶ Drücken Sie die Taste , um die Eingabe zu bestätigen und um den Auftauvorgang zu starten.

Nach der Hälfte der Zeit ertönt ein Signalton.

- ▶ Öffnen Sie die Garraumtür. Drehen Sie das Gargut auf die andere Seite bzw. rühren Sie es um, um ein gleichmäßiges Auftauen zu garantieren.
- ▶ Schließen Sie anschließend wieder die Garraumtür und drücken Sie erneut die Taste , um das Programm fortzusetzen.
- ▶ Sollte das Gargut nach der abgelaufenen Zeit noch nicht aufgetaut sein, starten Sie den Vorgang erneut. Nutzen Sie dazu die Leistungsstufe **P30** für einige Minuten, um das Gargut vollständig aufzutauen.

11.4.2. Auftauen nach Zeit

Sie können eine gewünschte Dauer für das Auftauprogramm einstellen.

- ▶ Drücken Sie die Taste  zweimal, um den Auftaubetrieb nach Zeit aufzurufen.

Im Anzeigefeld erscheint **d-2**.

- ▶ Drehen Sie den Drehregler, um die gewünschte Auftauzeit in Minuten und Sekunden (**00:00**) einzustellen.

Die längste Auftauzeit beträgt 95 Minuten.

In der folgenden Auflistung finden Sie die ungefähr benötigte Auftauzeit für verschiedene Gewichtsmengen:

Gewicht	Auftauzeit (z. B. für Fleisch)
200 g	ca. 3:00 Min.
400 g	ca. 5:00 Min.
600 g	ca. 9:30 Min.
800 g	ca. 12:30 Min.
1000 g	ca. 16:00 Min.

- ▶ Drücken Sie die Taste , um die Eingabe zu bestätigen und um den Auftauvorgang zu starten.

Nach der Hälfte der Zeit ertönt ein Signalton.

- ▶ Öffnen Sie die Garraumtür. Drehen Sie das Gargut auf die andere Seite bzw. rühren Sie es um, um ein gleichmäßiges Auftauen zu garantieren.
- ▶ Schließen Sie anschließend wieder die Garraumtür und drücken Sie erneut die Taste , um das Programm fortzusetzen.
- ▶ Sollte das Gargut nach der abgelaufenen Zeit noch nicht aufgetaut sein, starten Sie den Vorgang erneut. Nutzen Sie dazu die Leistungsstufe **P30** für einige Minuten, um das Gargut vollständig aufzutauen.

11.4.3. Anwendungsbeispiel: 500 g Hackfleisch auftauen

- ▶ Stellen Sie das Hackfleisch in einem mikrowellengeeigneten Behälter mittig auf den Drehteller (6).
- ▶ Schließen Sie die Garraumtür, bis sie hörbar eingerastet ist.
- ▶ Drücken Sie die Taste  einmal, um den Auftaubetrieb nach Gewicht aufzurufen.

Im Anzeigefeld erscheint **d-1**.

- ▶ Drehen Sie den Drehregler, um das Gewicht von 500 g des Garguts einzustellen.
- ▶ Nach etwa der Hälfte der Zeit öffnen Sie die Garraumtür und drehen Sie das Hackfleisch auf die andere Seite.
- ▶ Nachdem Sie die Garraumtür wieder geschlossen haben, wird der Garvorgang fortgesetzt.

Nach Ablauf des Garvorgangs erklingt ein Signalton.

- ▶ Lassen Sie nach Ablauf des Garvorgangs das Hackfleisch 5 Minuten ruhen, bevor Sie es aus dem Garraum nehmen.

12. Heißluft-/Grill- und Kombinationsbetrieb



WARNUNG!

Brandgefahr!

Es besteht Brandgefahr durch unsachgemäßen Umgang mit dem Gerät.

- Benutzen Sie bei Programmen mit zugeschalteter Grill- oder Heißluftfunktion oder im Kombinationsbetrieb auf gar keinen Fall Abdeckungen wie z. B. eine Mikrowellen-Abdeckhaube oder nicht hitzebeständiges Geschirr, da diese schmelzen oder in Brand geraten können!



VORSICHT!

Verletzungsgefahr!

Berührbare Teile, Speisen bzw. die Behälter werden u. U. sehr heiß. Es besteht Verletzungsgefahr.

- Verwenden Sie unbedingt Topflappen oder hitzebeständige Handschuhe, wenn Sie die Speisen aus dem Garraum nehmen.



HINWEIS!

Möglicher Sachschaden!

Gefahr von Geräteschaden durch unsachgemäßen Umgang mit dem Gerät.

- Im Kombinationsbetrieb kein Geschirr mit Metallverzierungen, metallisches Geschirr oder Grillrost verwenden, da durch den dazugeschalteten Mikrowellenbetrieb es durch Funkenschlag zu Beschädigungen am Gerät und/oder am Geschirr kommen kann.
- Beachten Sie die Mindestabstände des Geräts zur Wand und verdecken Sie auf keinen Fall die Lüftungsschlitze.

12.1. Heißluftbetrieb

In der Betriebsart Heißluft zirkuliert die heiße Luft im Innenraum. Heißluft ist besonders zum Zubereiten von Aufläufen oder knusprigen Lebensmitteln zu empfehlen.

DE

FR



NL

ES

IT



EN

Die längste Garzeit beträgt 95 Minuten.
Um mit Heißluft zu garen, gehen Sie folgendermaßen vor:

- ▶ Öffnen Sie die Tür und stellen das Gargut mittig in den Garraum.
- ▶ Schließen Sie die Garraumtür.
- ▶ Drücken Sie die Taste **F** und drehen Sie den Drehregler bis im Anzeigefeld das Symbol  erscheint.
- ▶ Drehen Sie den Drehregler weiter, um die gewünschte Temperatur auszuwählen (110 bis 200 °C sind einstellbar).
- ▶ Drücken Sie die Taste , um die Eingabe zu bestätigen.
- ▶ Drehen Sie den Drehregler im Uhrzeigersinn, um eine Garzeit einzustellen.
- ▶ Drücken Sie die Taste , um die Eingabe zu bestätigen und um den Heizvorgang zu starten.

Nach Ablauf der Gardauer ertönen Signaltöne und der Vorgang wird automatisch beendet.

12.1.1. Heißluftbetrieb mit Vorheizen

- ▶ Drücken Sie die Taste **F** und drehen Sie den Drehregler bis im Anzeigefeld das Symbol  erscheint.
- ▶ Drehen Sie den Drehregler weiter, um die gewünschte Temperatur auszuwählen (110 bis 200 °C sind einstellbar).
- ▶ Drücken Sie die Taste , um die Eingabe zu bestätigen.
- ▶ Drücken Sie die Taste , um das Vorheizen zu starten.

Der Heizvorgang beginnt sofort. Nach Abschluss des Vorheizens ertönen zwei Signaltöne.

- ▶ Öffnen Sie die Tür und stellen das Gargut mittig in den Garraum.
- ▶ Schließen Sie zügig die Garraumtür, um Wärmeverluste zu vermeiden.
- ▶ Drehen Sie den Drehregler im Uhrzeigersinn, um eine Garzeit einzustellen.



- ▶ Drücken Sie die Taste , um die Eingabe zu bestätigen und um den Heizvorgang zu starten.

12.2. Grillbetrieb

Die Grillfunktion ist besonders geeignet bei dünnen Fleischscheiben, Steaks, Hackfleisch, Kebab, Würstchen oder Hähnchenteilen. Sie ist auch geeignet für überbackene Sandwiches und Gratin-Gerichte.

Im Grillbetrieb können Sie, sofern sich die Speisen dafür eignen, den mitgelieferten Grillrost verwenden.

Die längste Garzeit beträgt 95 Minuten.

- ▶ Öffnen Sie die Tür und stellen das Gargut mittig in den Garraum.
- ▶ Schließen Sie die Garraumtür.
- ▶ Drücken Sie die Taste **F** und drehen Sie den Drehregler bis im Anzeigefeld das Symbol  und die Anzeige **G-1** erscheint.
- ▶ Drücken Sie die Taste , um die Eingabe zu bestätigen.
- ▶ Drehen Sie den Drehregler, um die gewünschte Garzeit einzustellen.
- ▶ Drücken Sie die Taste , um die Eingabe zu bestätigen und um den Heizvorgang zu starten.



Öffnen Sie ggf. nach der Hälfte der abgelaufenen Zeit die Tür und drehen Sie die Speise auf die andere Seite, um das Garen zu optimieren (siehe „9.4. Programm unterbrechen“ auf Seite 20). Danach drücken Sie erneut die Taste , um das Programm fortzusetzen.

Nach Ablauf der Gardauer ertönen Signaltöne und der Vorgang wird automatisch beendet.

12.3. Kombinationsbetrieb Heißluft/Grill/Mikrowelle

Im Kombinationsbetrieb werden die Betriebsarten Heißluftbetrieb, Mikrowellengaren und Grillbetrieb kombiniert:

- C-1** Mikrowellengaren und Heißluftbetrieb
- C-2** Mikrowellengaren und Grillbetrieb
- C-3** Grillbetrieb und Heißluftbetrieb
- C-4** Mikrowellengaren, Grillbetrieb und Heißluftbetrieb

Die längste Garzeit beträgt 95 Minuten.

Um im Kombinationsbetrieb zu garen, gehen Sie folgendermaßen vor:

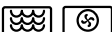

- ▶ Öffnen Sie die Tür und stellen das Gargut mittig in den Garraum.
- ▶ Schließen Sie die Garraumbür.
- ▶ Drücken Sie die Taste **F** und drehen Sie den Drehregler bis im Anzeigefeld die entsprechenden Betriebsart angezeigt wird.

C-1 

C-2 

C-3 

C-4 

- ▶ Drücken Sie die Taste , um die Eingabe zu bestätigen.
- ▶ Drehen Sie den Drehregler bis im Anzeigefeld die gewünschte Garzeit angezeigt wird.
- ▶ Drücken Sie die Taste , um die Eingabe zu bestätigen und um den Heizvorgang zu starten.

Nach Ablauf der Gardauer ertönen Signaltöne und der Vorgang wird automatisch beendet.

12.4. Mehrere Garprogramme nutzen

Das Gerät kann mehrere Garprogramme nacheinander durchführen.



Bei Auswahl der Auftaufunktion wird die Auftaufunktion zuerst ausgeführt.



Die Funktionen Küchen-Timer, Automatikprogramm und Vorheizen sind hier nicht verfügbar.

Stellen Sie die Garprogramme jeweils wie beschrieben ein und drücken Sie erst nach Einstellen des letzten Garprogramms die Taste

 zur Programmbestätigung.

Beispiel:

Sie möchten eine Speise mit einem Auftauprogramm auftauen und anschließend das Grillprogramm starten.

- ▶ Stellen Sie das Auftauprogramm wie in „11.4.1. Auftauen nach Gewicht“ auf Seite 22 beschrieben ein, ohne abschließend die Taste  zu drücken.
- ▶ Stellen Sie anschließend das Grillprogramm wie in „12.2. Grillbetrieb“ auf Seite 24 beschrieben ein.
- ▶ Drücken Sie jetzt die Taste , um die Programme zu starten.

Die beiden Programme laufen hintereinander ab.

13. Tipps zum Energiesparen

- ▶ Wählen Sie die kürzeste angegebene Garzeit und verlängern Sie sie bei Bedarf.
- ▶ Garen Sie jeweils kleine Portionen. Bei großen Lebensmittelmengen ist der Einsatz von einem Ofen/Herd energieeffizienter.
- ▶ Verteilen Sie die Lebensmittel gleichmäßig in einem mikrowelleneigneten Kochgeschirr und rühren Sie nach der halben Garzeit um bzw. wenden Sie das Gargut.

13.1. Eco-Funktion

Drücken Sie im Standby-Zustand die Taste



um das Anzeigefeld auszuschalten.

Drücken Sie im Standby-Zustand die Taste



erneut, um das Anzeigefeld wieder einzuschalten.

14. Reinigen und Pflegen



WARNUNG!

Risiko eines Stromschlags/Kurzschlusses!

Es besteht die Gefahr eines elektrischen Schlags durch stromführende Teile.

- Schalten Sie die Mikrowelle aus und ziehen Sie vor dem Reinigen den Stecker aus der Steckdose.

Mangelhafte Sauberkeit des Geräts kann zu einer Zerstörung der Geräteoberflächen führen, die ihrerseits die Gebrauchsdauer beeinflusst und möglicherweise zu gefährlichen Situationen führt. Reinigen Sie die Mikrowelle daher regelmäßig und entfernen Sie sämtliche Nahrungsreste.

- ▶ Schalten Sie die Mikrowelle aus und ziehen Sie vor dem Reinigen den Stecker aus der Schutzkontaktsteckdose.
- ▶ Lassen Sie das Gerät und Zubehör nach Verwendung vom Grill- oder Heißluftbetrieb abkühlen.
- ▶ Verwenden Sie keine Reinigungssprays, Scheuermittel oder scharfe Reinigungs-

mittel, da sie die Oberfläche angreifen, verkratzen oder abstumpfen könnten.

- ▶ Keine Dampfreiniger verwenden. Die Oberflächen können beschädigt werden.
- ▶ Halten Sie die Mikrowelle innen sauber. Wischen Sie Spritzer oder verschüttete Flüssigkeiten, die an den Wänden des Garraums haften, mit einem feuchten Tuch ab. Bei starker Verschmutzung kann ein mildes Reinigungsmittel verwendet werden. Verwenden Sie keine Reinigungssprays oder scharfen Reinigungsmittel, da sie die Türoberfläche angreifen, verkratzen oder abstumpfen könnten.
- ▶ Reinigen Sie die Außenflächen mit einem feuchten Tuch. Um eine Beschädigung der Betriebsteile im Innern der Mikrowelle zu verhindern, vermeiden Sie, dass Wasser in die Belüftungsöffnungen eindringt.
- ▶ Reinigen Sie die Garraumtür, das Sichtfenster sowie den Schließmechanismus vorsichtig mit einer milden Seifenlösung. Achten Sie besonders auf Beschädigungen an diesen Teilen.
- ▶ Beim Betrieb bei hoher Luftfeuchtigkeit kann sich an den Außenflächen Kondenswasser bilden. Sollte sich im Innern oder auf den Außenflächen Kondenswasser ansammeln, wischen Sie es mit einem weichen Tuch ab.
- ▶ Spülen Sie den Drehteller in warmem Wasser mit milder Seifenlösung oder in der Geschirrspülmaschine. Trocknen Sie den Drehteller danach gründlich mit einem weichen Tuch ab.
- ▶ Wischen Sie Drehstern mit einem feuchten Tuch ab.
- ▶ Spülen Sie den Grillrost in warmem Wasser mit milder Seifenlösung. Lassen Sie hartnäckige Verschmutzungen einige Zeit einweichen.
- ▶ Wischen Sie den Garraum mit einem feuchten Tuch und einem milden Reinigungsmittel aus.
- ▶ Geruchsrückstände in der Mikrowelle können entfernt werden, indem Sie eine Tasse Wasser mit dem Saft und der Schale

einer Zitrone in ein tiefes mikrowellenfestes Gefäß geben und 5 Minuten in der Mikrowelle erhitzen. Gründlich auswischen und mit einem weichen Tuch trocken wischen.

- ▶ Wenn die Beleuchtung in der Mikrowelle ersetzt werden muss, wenden Sie sich an eine dafür qualifizierte Fachwerkstatt oder den Service.

15. Längerer Nichtgebrauch und Transport

- ▶ Wenn Sie die Mikrowelle über längere Zeit nicht benutzen, ziehen Sie den Netzstecker und bewahren Sie die Mikrowelle an einem trockenen, sauberen und staubfreien Ort auf.
- ▶ Um Beschädigungen bei einem Transport zu vermeiden, empfehlen wir Ihnen, die Originalverpackung zu nutzen.

16. Abhilfe bei Störungen

Problem	Mögliche Ursache	Lösung
Das Gerät startet nicht.	Der Netzstecker ist nicht fest eingesteckt.	▶ Ziehen Sie den Netzstecker und stecken Sie ihn nach 10 Sekunden wieder in die Steckdose.
	Die Steckdose ist defekt.	▶ Überprüfen Sie die Steckdose, indem Sie ein anderes Gerät anschließen.
Der Garvorgang startet nicht.	Die Garraumtür ist nicht geschlossen.	▶ Schließen Sie die Garraumtür.
Die Beleuchtung funktioniert nicht.	Das Leuchtmittel ist defekt.	▶ Kontaktieren Sie den Service.



Mikrowelle stört den TV-/Radio-Empfang

Der Radio- und Fernsehempfang kann durch den Betrieb einer Mikrowelle gestört werden. Dies stellt keinen Mangel dar.

Beleuchtung gedimmt

Beim Garen mit niedriger Leistung kann das Licht im Garraum schwächer werden. Dies ist normal und stellt keine Fehlfunktion dar.

Die Mikrowelle wurde versehentlich gestartet, ohne dass Lebensmittel eingelegt waren.

Betreiben Sie das Gerät nicht ohne eingelegte Lebensmittel. Dies ist sehr gefährlich.

17. Technische Daten

Anschrift des Lieferanten:	medion GmbH Am Zehnthof 77 45307 Essen DEUTSCHLAND
Modellkennung:	MD 11493
Nennspannung	230 V~, 50 Hz
Nennleistung:	
Mikrowellenbetrieb:	1450 W
Grillbetrieb:	1000 W
Heißluftbetrieb	1680 W
Mikrowelle Ausgangsleistung:	900 W
Mikrowellen-Frequenz:	2450 MHz
Schutzklasse:	I
Gehäuse-Abmessungen (B x H x T):	ca. 47 x 28 x 42 cm
Nettogewicht:	ca. 14,6 kg
Durchmesser Drehteller:	ca. 28,8 cm

Stromverbrauch

Produktinformation zum Stromverbrauch und zur maximalen Zeit bis zum Erreichen des jeweiligen Energiesparmodus.

Standby-Modus	0,8 W
Maximale Zeit bis zum Erreichen des Energiesparmodus	20 Minuten

18. EU-Konformitätsinformation



Hiermit erklärt die medion GmbH, dass das Produkt mit den folgenden Anforderungen der Europäischen Union übereinstimmt:

- EMV-Richtlinie 2014/30/EU,
- Niederspannungsrichtlinie 2014/35/EU,
- Öko-Design-Richtlinie 2009/125/EG,
- RoHS-Richtlinie 2011/65/EU.

Dieses Produkt erfüllt die Anforderungen des europäischen Standards EN55011. Das Produkt wird standardkonform als Gerät der Gruppe 2, Klasse B eingestuft. Gruppe 2 bedeutet, dass das Gerät zweckbestimmt hochfrequente Energie in Form elektromagnetischer Strahlen zur Wärmebehandlung von Lebensmitteln erzeugt. Gerät der Klasse B bedeutet, dass das Gerät für den Einsatz im häuslichen Bereich geeignet ist.

19. Ersatzteile

Wenn Sie Ersatzteile nachbestellen möchten, besuchen Sie unseren MEDIONServiceShop unter <https://www.medion.com/medionserviceshop>.

Dort finden Sie alle passenden Informationen zu Ihrem Produkt.

20. Entsorgung



VERPACKUNG

Ihr Gerät befindet sich zum Schutz vor Transportschäden in einer Verpackung. Verpackungen sind aus Materialien hergestellt, die umweltschonend entsorgt und einem fachgerechten Recycling zugeführt werden können.

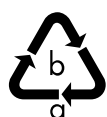

Beachten Sie folgende Kennzeichnung von Verpackungsmaterialien bei der Mülltrennung mit den Abkürzungen (a) und Nummern (b): 1–7: Kunststoffe/20–22: Papier und Pappe/80–98: Verbundstoffe



(Nur für Frankreich)

Das „Triman“-Symbol informiert den Verbraucher darüber, dass das Produkt recycelbar ist, einem erweiterten System der Herstellerverantwortung und in Frankreich einer Sortieranweisung unterliegt.



GERÄT (nur für Deutschland)

Alle mit dem nebenstehenden Symbol gekennzeichneten Elektro- bzw. Elektronikgeräte dürfen nicht im normalen Hausmüll entsorgt werden, sondern sind vom Endnutzer am Ende ihrer Lebenserwartung einer vom unsortierten Siedlungsabfall getrennten Erfassung zuzuführen.

Die Endnutzer haben Altbatterien und Akkumulatoren, die nicht vom Altgerät umschlossen sind, sowie Lampen, die zerstörungsfrei aus dem Altgerät entnommen werden können, vor der Abgabe an einer Erfassungsstelle vom Altgerät zerstörungsfrei zu trennen und einer separaten Sammlung zuzuführen.

Vertreiber mit einer Verkaufsfläche für Elektro- und Elektronikgeräte von mindestens 400 Quadratmetern sowie Vertreiber von Lebensmitteln mit einer Gesamtverkaufsfläche von mindestens 800 Quadratmetern,

die mehrmals im Kalenderjahr oder dauerhaft Elektro- und Elektronikgeräte anbieten und auf dem Markt bereitstellen, sind verpflichtet, bei der Abgabe eines neuen Elektro- oder Elektronikgerätes an einen Endnutzer ein Altgerät des Endnutzers der gleichen Geräteart, das im Wesentlichen die gleichen Funktionen wie das neue Gerät erfüllt, am Ort der Abgabe oder in unmittelbarer Nähe hierzu unentgeltlich zurückzunehmen und auf Verlangen des Endnutzers unabhängig vom Kauf eines neuen Elektro- oder Elektronikgerätes bis zu drei Altgeräte pro Geräteart, die in keiner äußeren Abmessung größer als 25 Zentimeter sind, im Einzelhandelsgeschäft oder in unmittelbarer Nähe hierzu unentgeltlich zurückzunehmen. Bei einem Vertrieb unter Verwendung von Fernkommunikationsmitteln gelten alle Lager- und Versandflächen für Elektro- und Elektronikgeräte des Vertreibers als Verkaufsfläche sowie alle Lager- und Verkaufsflächen des Vertreibers als Gesamtverkaufsfläche. Zudem ist bei einem Vertrieb unter Verwendung von Fernkommunikationsmitteln bei Abgabe des neuen Elektro- bzw. Elektronikgerätes durch Auslieferung bei einem privaten Haushalt die unentgeltliche Abholung des Altgerätes bei diesem Ort der Abgabe auf Geräte der Kategorien 1, 2 und 4 der Anlage 1 zu § 2 Abs. 1 ElektroG beschränkt (Wärmeüberträger, Bildschirme, Monitore und Geräte, die Bildschirme mit einer Oberfläche von mehr als 100 Quadratzentimetern enthalten, Großgeräte).

Zur Abgabe von Altgeräten stehen in Ihrer Nähe kostenfreie Erfassungsstellen sowie ggf. weitere Annahmestellen für die Wiederverwendung der Altgeräte zur Verfügung.

Die Adressen können Sie von Ihrer Kommunalverwaltung erhalten. Verfügt das Altgerät über Datenspeicher, sollten vor der Rückgabe alle Daten extern gesichert und von dem Altgerät dauerhaft und unwiderruflich gelöscht werden. Endnutzer sind ausschließlich selbst dafür verantwortlich, dass alle personenbezogenen Daten auf den zu entsorgenden Altgeräten gelöscht sind.



GERÄT (für alle anderen deutschsprachigen Länder)

Alle mit dem nebenstehenden Symbol gekennzeichneten Altgeräte dürfen nicht im normalen Hausmüll entsorgt werden.

Entsprechend Richtlinie 2012/19/EU ist das Gerät am Ende seiner Lebensdauer einer geordneten Entsorgung zuzuführen.

Dabei werden im Gerät enthaltene Wertstoffe der Wiederverwertung zugeführt und die Belastung der Umwelt vermieden.

Geben Sie das Altgerät an einer Sammelstelle für Elektroschrott oder einem Wertstoffhof ab.

Wenden Sie sich für nähere Auskünfte an Ihr örtliches Entsorgungsunternehmen oder Ihre kommunale Verwaltung.

21. Serviceinformationen

Sollte Ihr Gerät einmal nicht wie gewünscht und erwartet funktionieren, wenden Sie sich zunächst an unseren Kundenservice. Es stehen Ihnen verschiedene Wege zur Verfügung, um mit uns in Kontakt zu treten:

- In unserer Service-Community treffen Sie auf andere Benutzer sowie unsere Mitarbeiter und können dort Ihre Erfahrungen austauschen und Ihr Wissen weitergeben. Sie finden unsere Service-Community unter community.medion.com.
- Gerne können Sie auch unser Kontaktformular unter www.medion.com/contact nutzen.
- Selbstverständlich steht Ihnen unser Serviceteam auch über unsere Hotline oder postalisch zur Verfügung.

Deutschland	
Multimedia-Produkte (PC, Notebook, etc.)	
☎	0201 22099-111
Haushalt & Heimelektronik	
☎	0201 22099-222
Mobiltelefon; Tablet & Smartphone	
☎	0201 22099-333
Öffnungszeiten	
Mo. - Fr.: 07:00 - 20:00 Sa.: 10:00 - 18:00	
Serviceadresse	
medion GmbH 45092 Essen Deutschland	

Österreich	
Rufnummer	
☎	01 9287661
Öffnungszeiten	
Mo. - Fr.: 08:00 - 20:00 Sa.: 10:00 - 18:00	
Serviceadresse	
MEDION Service Center Franz-Fritsch-Str. 11 4600 Wels Österreich	
Schweiz	
Rufnummer	
☎	0848 - 33 33 32
Öffnungszeiten	
Mo. - Fr.: 09:00 - 19:00	
Serviceadresse	
MEDION/LENOVO Service Center Ifangstrasse 6 8952 Schlieren Schweiz	
Belgien & Luxemburg	
Rufnummer (Belgien)	
☎	02 200 61 98
Rufnummer (Luxemburg)	
☎	800 278 99
Öffnungszeiten	
Mo. - Fr.: 09:00 - 19:00	

Serviceadresse	
MEDION B.V. John F.Kennedylaan 16a 5981 XC Panningen Die Niederlande	

Diese und viele weitere Bedienungsanleitungen stehen Ihnen über das Serviceportal www.medionservice.com zum Download zur Verfügung.

Aus Gründen der Nachhaltigkeit verzichten wir auf gedruckte Garantiebedingungen, Sie finden unsere Garantiebedingungen ebenfalls in unserem Serviceportal. Sie können auch den untenstehenden QR-Code scannen und die Bedienungsanleitung über das Serviceportal auf Ihr mobiles Endgerät laden.



22. Impressum

Copyright 2025

Stand: 07. November 2025

Alle Rechte vorbehalten.

Diese Bedienungsanleitung ist urheberrechtlich geschützt.

Vervielfältigung in mechanischer, elektronischer und jeder anderen Form ohne die schriftliche Genehmigung des Herstellers ist verboten.

Das Copyright liegt bei der Firma:

medion GmbH

Am Zehnthof 77

45307 Essen

Deutschland

Bitte beachten Sie, dass die oben stehende Anschrift keine Retourenanschrift ist. Kontaktieren Sie zuerst immer unseren Kundenservice.

Prodotto in Cina