

**nutribullet**  
JUICER™



**Bedienungsanleitung**

# Inhalt

- 03 Sicherheitshinweise
- 06 Verpackungsinhalt
- 07 Montageanleitung
- 08 Zusammenbau und Gebrauch
  - 10 Bedienungsanleitung
  - 13 Geschwindigkeitsschalter
  - 14 Empfehlungen für die Entsaftung
- 18 Zerlegen
- 20 Wartungsanleitung
  - 21 Verstauen des Gerätes
  - 22 Ersatzteile

Wir danken Ihnen für den Kauf von nutribullet Juicer®

# Sicherheitshinweise

**Hinweis: Lesen Sie vor dem Gebrauch von nutribullet Juicer™ alle Anweisungen aufmerksam durch, um die Gefahr von schweren Verletzungen zu vermeiden.**  
**Beim Betrieb eines Elektrogerätes müssen nicht nur grundlegendste Vorsichtsmaßnahmen, sondern auch die folgenden Sicherheitshinweise beachtet werden.**

## EIGENE SICHERHEIT

### WARNUNG!

Dieser Entsafter hat scharfe Klingen und bewegte Teile und darf **NICHT** von Kindern ohne Erfahrung und Kenntnisse im sicheren Gebrauch verwendet werden. Sie sollten sorgfältig beaufsichtigt sowie im richtigen und sicheren Gebrauch des Gerätes geschult werden.

Halten Sie das Gerät und das Netzkabel außerhalb der Reichweite von Kindern. Kinder dürfen nicht mit dem Gerät spielen. Entfernen Sie die am Netzstecker befestigte Schutzabdeckung und entsorgen Sie sie sicher, um Kleinkinder vor Erstickengefahr zu schützen.

### VERMEIDEN SIE DEN KONTAKT MIT BEWEGTEN TEILEN.

Halten Sie Hände, Finger, Haare, Kleidung, Schaber und andere Utensilien während des Betriebs fern vom Gerät.

Das Gerät darf nicht von Personen (einschließlich Kindern) mit eingeschränkten Kenntnissen hinsichtlich seiner Handhabung bzw. einer Beeinträchtigung der

Sinnesorgane verwendet werden, es sei denn, sie werden von einer Person überwacht, die für ihre Sicherheit verantwortlich ist, oder im sicheren Gebrauch des Gerätes geschult.

### **DAS SIEB UND DIE KLINGEN SIND SEHR SCHARF. GEHEN SIE BEI DER HANDHABUNG MIT GRÖSSTER VORSICHT VOR!**

Berühren Sie die kleinen scharfen Klingen an der Unterseite des Siebs nicht. Halten Sie die Finger fern von den scharfen Klingen am Ende der Zuführtrutsche.

Lassen Sie das Gerät nicht unbeaufsichtigt, während es in Betrieb ist.

Wenn eine niedrige Geschwindigkeitsstufe gewählt wird, beanspruchen hartes Obst und Gemüse den Motor stark.

**Ziehen Sie den Stecker des Gerätes aus der Steckdose, wenn Sie bemerken, dass unten, um oder oben am Entsafter Flüssigkeit austritt. Reinigen Sie das Gerät mit einem Tuch und lassen Sie es vollständig, trocknen, bevor Sie es erneut benutzen.**

Drücken Sie das Entsaftungsgut in der Zuführrrutsche nicht mit den Fingern oder mit Utensilien nach unten. Verwenden Sie ausschließlich den mitgelieferten Stößel. Stecken Sie die Hände oder die Finger nicht in die Zuführrrutsche, wenn sie am Entsafter angebracht ist. Wenn das Entsaftungsgut in der Zuführrrutsche stecken bleibt, verwenden Sie den mitgelieferten Stößel oder ein Stück Obst oder Gemüse, um es nach unten zu drücken. Schalten Sie den Motor aus und vergewissern Sie sich, dass alle bewegten Teile stillstehen, bevor Sie den Entsafter auseinanderbauen, um das restliche Fruchtfleisch zu entfernen.

Nehmen Sie das Gerät nicht in Betrieb, wenn das Netzkabel oder der Stecker beschädigt ist, das Gerät heruntergefallen ist oder in irgendeiner Weise beschädigt ist. Bei Beschädigung muss das Kabel umgehend durch den Hersteller, durch dessen technischen Kundendienst oder durch qualifiziertes Fachpersonal ausgetauscht werden, um jedes Risiko auszuschließen.

**VORSICHT:** Zum Vermeiden von Risiken, die durch ein unbeabsichtigtes Auslösen des Thermoschutzschalters entstehen können, darf das Gerät auf keinen Fall mit einer externen Ein-/Ausschaltvorrichtung, wie zum Beispiel einem Timer, verbunden sein, noch an einen Kreis angeschlossen werden, der vom Energiezulieferer regelmäßig ein- und ausgeschaltet wird.

Verwenden Sie den Entsafter nicht, wenn das rotierende Sieb oder der Schutzdeckel beschädigt ist oder sichtbare Sprünge aufweist.

**Vergewissern Sie sich nach jedem Gebrauch immer, dass der Entsafter ausgeschaltet wurde. Vergewissern Sie sich vor dem Zerlegen des Gerätes, dass sich das Sieb nicht mehr dreht und dass der Motor vollständig zum Stillstand gekommen ist.**

## PRODUKTSICHERHEIT

**Dieses Gerät ist zum Entsaften von Obst und Gemüse konzipiert. Konsultieren Sie die entsprechende Anleitung für die Auswahl der richtigen Geschwindigkeitsstufe zum Entsaften von Obst und Gemüse. Verwenden Sie kein tiefgekühltes Obst oder Gemüse.**

Verwenden Sie den Entsafter nicht, wenn der Fruchtfleischbehälter und sein Deckel nicht auf dem Motorsockel montiert sind. Konsultieren Sie die Montageanleitung für die richtige Platzierung.

**Entfernen Sie jegliches Verpackungsmaterial oder Werbeaufkleber und entsorgen Sie sie sicher, bevor Sie den Entsafter zum ersten Mal verwenden.**

**Vergewissern Sie sich, dass die Aufstellfläche des Gerätes stabil, eben, sauber und trocken ist.**

**Entfernen Sie bei allen Zitrusfrüchten vor dem Entsaften die Schale.**

Entsaften Sie kein Steinobst, ohne es zuvor entkernt zu haben.

Überprüfen Sie vor dem Einschalten des Gerätes, dass der Deckel des Fruchtfleischbehälters gut verschlossen ist (mit dem Verriegelungsbügel). Entriegeln Sie den Bügel nicht, während der Entsafter in Betrieb ist.

Überprüfen Sie vor dem Gebrauch

des Entsafters, dass unter und um das Gerät ausreichend Freiraum für eine korrekte Luftzirkulation vorhanden ist.

Die Verwendung von nicht originalen Ersatzteilen kann zu Brand, Stromschlägen oder Verletzungen führen. Dieser Entsafter ist ausschließlich für den Hausgebrauch bestimmt. Setzen Sie den Entsafter nur für den bestimmungsgemäßen Gebrauch ein. Verwenden Sie ihn nicht in fahrenden Fahrzeugen oder Booten. Verwenden Sie ihn nicht im Freien. Unsachgemäßer Gebrauch kann Verletzungen verursachen.

Wenn innerhalb von 10 Minuten keine Geschwindigkeitsstufe gewählt wird, schaltet sich das Gerät aus.

Wenn der Motor sich aus irgendeinem Grund ausschalten sollte, ziehen Sie den Stecker des Sockels aus der Steckdose und lassen Sie ihn mindestens 15 Minuten abkühlen.

**Schalten** Sie den Entsafter aus und ziehen Sie den Stecker des Gerätes aus der Steckdose, wenn es nicht benutzt wird, bevor Teile ein- oder ausgebaut werden und vor der Reinigung. Ziehen Sie am Stecker, um den Stecker des Gerätes aus der Steckdose zu ziehen. Ziehen Sie nie am Netzkabel.

Lassen Sie das Netzkabel nicht über den Rand des Tisches oder der Arbeitsfläche hängen.

Vermeiden Sie, dass das Netzkabel mit heißen Oberflächen, beispielsweise einem Herd, in Berührung kommt und dass es sich verheddert oder verknotet.

Kontrollieren Sie das Netzkabel, den Stecker und den Entsafter regelmäßig auf Beschädigungen.

Um Bränden, Stromschlägen

und Verletzungen von Personen vorzubeugen, tauchen Sie den Entsafter, den Motorsockel, das Kabel oder den Stecker nicht in Wasser oder andere Flüssigkeiten.

Benutzen Sie das Gerät nicht, wenn das rotierende Sieb beschädigt ist.

Halten Sie den Entsafter sauber. Für weitere Informationen wird auf den Abschnitt **Wartung und Reinigung** verwiesen.

### WARNUNG!

Während des normalen Betriebs können Vibrationen auftreten.

Verwenden Sie bei zu starken Vibrationen das Gerät nicht mehr und wenden Sie sich an den Kundendienst.

Außer der Reinigung muss jede **Wartung** von einem autorisierten Techniker durchgeführt werden. Versuchen Sie nicht, den Entsafter zu reparieren! Wenden Sie sich für den Service unter **www.nutribullet.com** an den Kundendienst

**Bewahren Sie diese Bedienungsanleitung auf!**

**DIESES GERÄT IST AUSSCHLIESSLICH FÜR DEN HAUSGEBRAUCH BESTIMMT**

# Verpackungsinhalt



800 WATT MOTOR-SOCKEL MIT VERRIEGELUNGSBÜGEL

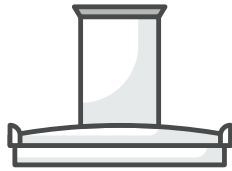

DECKEL FÜR FRUCHTFLEISCH-BEHÄLTER MIT 76 MM ZUFÜHRRUTSCHE



STÖSSEL

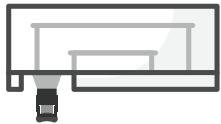

1.5L FRUCHTFLEISCH-BEHÄLTER MIT TROPF-STOPP-AUSLAUF



EDELSTAHSIEB



800 ML SAFTKRUG



DECKEL FÜR SAFTKRUG MIT SCHAUMABSCHIEDER



REINIGUNGSBÜRSTE

# Montageanleitung

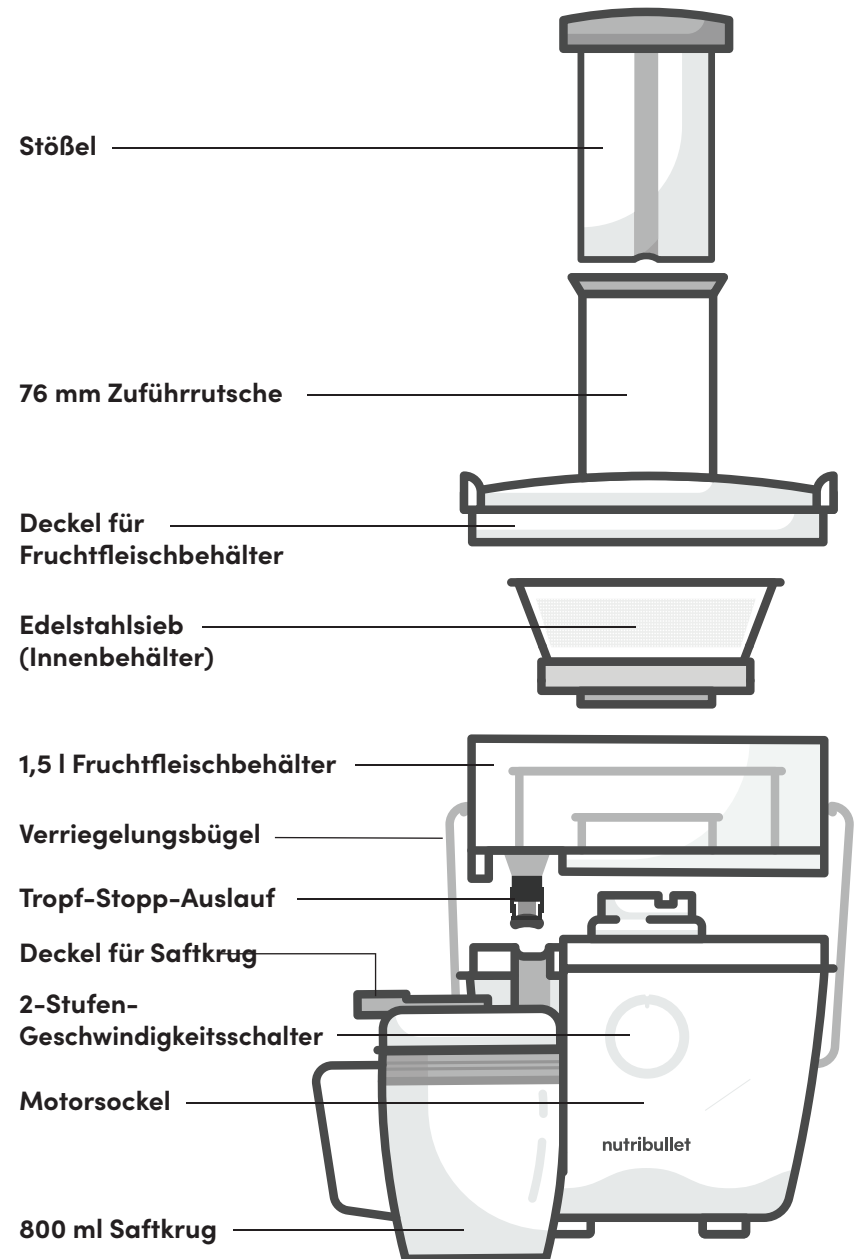

# Montage



- 1 Stellen Sie den **Motorsockel** auf eine trockene und ebene Arbeitsfläche. Vergewissern Sie sich, dass der Schalter auf „OFF“ (aus) steht und dass das Gerät nicht an der Steckdose angeschlossen ist.

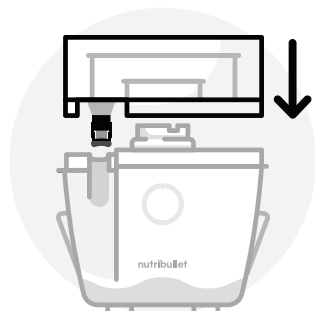

- 2 Stellen Sie den **Fruchtfleischbehälter** auf den Motorsockel. Setzen Sie den **Fruchtfleischbehälter** so auf den Motorsockel, dass der Auslauf zur Vertiefung an der Seite des Motorsockels ausgerichtet ist.



- 5 Klappen Sie den **Verriegelungsbügel** hoch und legen Sie ihn auf den „Ohren“ an jeder Seite des Behälterdeckels ab. Der **Verriegelungsbügel** sollte in vertikaler Stellung eingerastet sein.

**HINWEIS:** Wenn der **Bügel** nicht sicher an seinem Platz eingerastet ist, schaltet sich der Entsafter nicht ein.

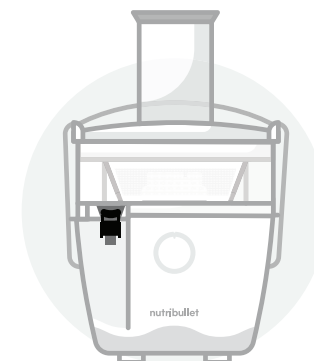

- 6 Schwenken Sie den Verschluss des **Tropf-Stopp-Auslaufs** nach oben, damit der Saftauslauf nicht mehr verdeckt ist.

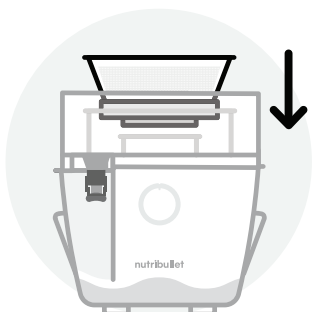

- 3 Richten Sie das **Sieb** zur Antriebskupplung des Motors aus und drücken Sie es nach unten, bis es an seinem Platz einrastet. Fassen Sie das **Sieb** am oberen Rand an und achten Sie darauf, die kleinen scharfen Klingen an der Unterseite nicht zu berühren. Vergewissern Sie sich, dass das **Sieb** richtig eingesetzt ist und fest im Fruchtfleischbehälter sitzt.

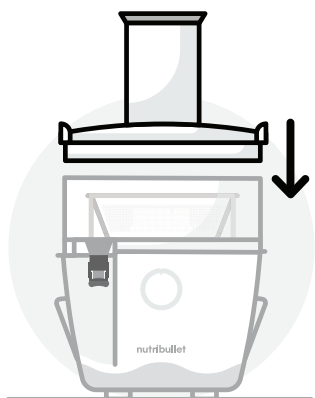

- 4 Setzen Sie den **Deckel** auf das Sieb und den Fruchtfleischbehälter. Die seitlichen „Ohren“ am **Deckel des Fruchtfleischbehälters** sollten zu den „Ohren“ an den Seiten des Behälters ausgerichtet sein.



- 7 Setzen Sie den **Deckel des Saftkrugs** auf den Krug und öffnen Sie die Verriegelung des Deckels.



- 8 Halten Sie den **Krug** leicht schräg und stellen Sie ihn unter den Saftauslauf. Richten Sie den Auslauf zur Öffnung im **Deckel des Krugs** aus und stellen Sie den **Krug** gerade. Er passt sich dem Auslauf perfekt an und hält ihn an seinem Platz.

# Bedienungsanleitung



- 1** Holen Sie alle gewünschten Zutaten und waschen Sie sie. Bereiten Sie das Entsaftungsgut vor, indem Sie es häuten oder schälen, entstielen und entkernen.



- 2** Nachdem Sie den Entsafter zusammengebaut haben, schließen Sie das Netzkabel an eine Steckdose an. Verwenden Sie den **2-Stufen-Geschwindigkeitsschalter**, um eine Geschwindigkeit zu wählen und mit dem Entsaften zu beginnen. Je nach Entsaftungsgut kann von einer Geschwindigkeit auf die andere gewechselt werden. (Empfehlungen zur Geschwindigkeit für das jeweilige Entsaftungsgut finden Sie in der Tabelle auf Seite 14).

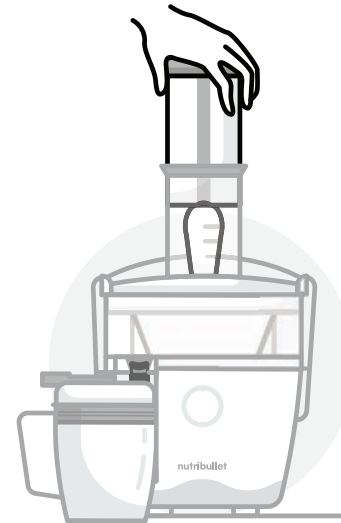

- 3** Füllen Sie bei laufendem Motor die Zutaten vorsichtig in die Zuführtrichter und schieben Sie sie mit dem **Stößel** nach unten.  
**WICHTIG:** Üben Sie keinen zu großen Druck aus, wenn Sie das Entsaftungsgut mit dem **Stößel** nach unten schieben, da dies die Leistung des Gerätes beeinträchtigen würde.

**! WARNUNG:** Verwenden Sie nicht die Finger oder sonstige Geräte, um das Entsaftungsgut in Richtung Sieb zu schieben. Verwenden Sie dazu ausschließlich den **Stößel**.

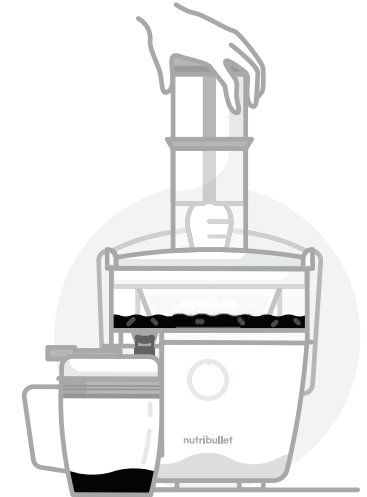

- 4** Der Saft beginnt aus dem Auslauf in den **Saftkrug** zu laufen, während das Fruchtfleisch separiert und im entsprechenden Behälter aufgefangen wird.

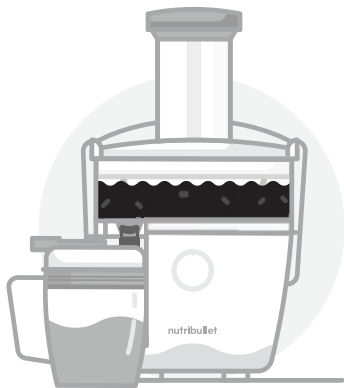

- 5** Leeren Sie den **Fruchtfleischbehälter**, wenn er voll ist, bevor Sie mit dem Entsaften fortfahren. Siehe Anleitung zum Zerlegen.



- 6** Vergewissern Sie sich immer, dass der **2-Stufen-Geschwindigkeitsschalter** auf „OFF“ steht und warten Sie, bis sich das **Sieb** nicht mehr dreht, bevor Sie den **Saftkrug** unter dem Auslauf wegnehmen. Ziehen Sie nach jedem Gebrauch den Stecker des Gerätes aus der Steckdose.



- 7** Nehmen Sie den **Saftkrug** unter dem Auslauf weg. Wenn Sie möchten, können Sie den **Deckel des Krugs** schließen und den Saft im **Krug** aufbewahren.

**WICHTIG:** Kippen Sie dazu den **Saftkrug** leicht nach vorne, damit der Auslauf aus der Öffnung am Deckel rutscht, und ziehen Sie dann den Krug heraus. Die Reihenfolge ist genau umgekehrt wie beim Zusammenbau.

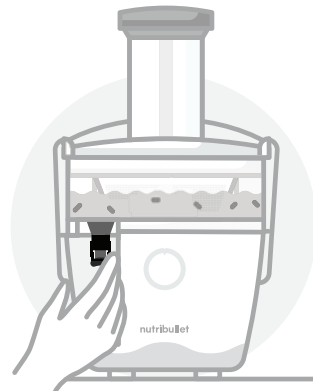

- 8** Verstellen Sie den **Tropf-Stopp-Verschluss** sofort nach unten, um den Auslauf zu verschließen und zu verhindern, dass Saft auf das Gerät oder die Fläche unter dem Entsafter tropft.

**HINWEIS:** Es wird empfohlen, den **Saftkrug** mit der linken Hand zu entnehmen, während mit der rechten Hand der **Tropf-Stopp-Verschluss** nach unten geschwenkt wird, um die Auslauföffnung zu verschließen.

# Geschwindigkeitsschalter

## 2-STUFEN- GESCHWINDIGKEITSSCHALTER UND ENTSAFTUNGSEINSTELLUNGEN

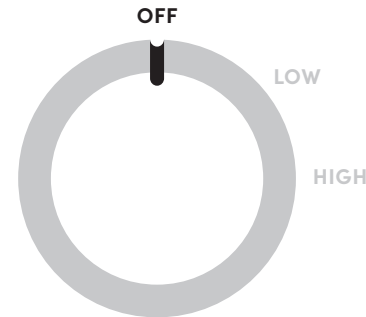

**AUS:**  
Die Stromversorgung ist **AUSGESCHALTET**, der Entsafter funktioniert nicht.

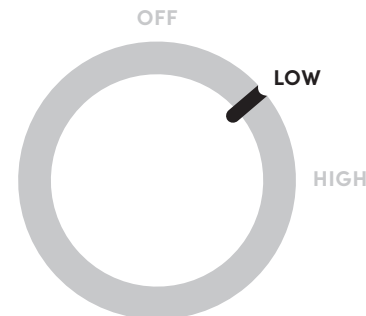

**LOW (niedrig):**  
Ideal zum Entsaften von weicherem Obst und Gemüse.

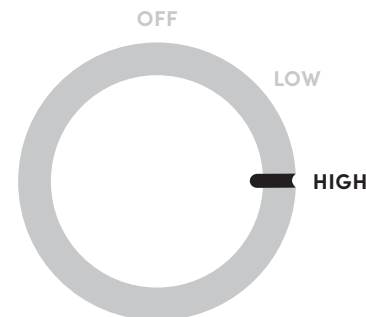

**HIGH (hoch):**  
Ideal für härtere Lebensmittel wie Karotten und rote Beete.

# Empfehlungen für die Entsaftung

## ANLEITUNG ZUR AUSWAHL DER ENTSAFTUNGSGESCHWINDIGKEIT

ZUTATEN	GESCHWINDIGKEIT	SAISON
<b>Apfel</b>	Hoch	Das ganze Jahr
<b>Rote Beete</b>	Hoch	Sommer / Herbst / Winter
<b>Blaubeere</b>	Hoch	Sommer
<b>Brokkoli</b>	Hoch	Herbst / Frühling
<b>Rosenkohl</b>	Hoch	Herbst / Winter
<b>Blumenkohl</b>	Niedrig	Herbst / Winter / Frühling
<b>Karotten</b>	Hoch	Das ganze Jahr
<b>Blumenkohl</b>	Hoch	Herbst
<b>Sellerie</b>	Hoch	Das ganze Jahr
<b>Salatgurke</b>	Niedrig	Sommer
<b>Fenchel</b>	Hoch	Das ganze Jahr
<b>Ingwer</b>	Hoch	Herbst
<b>Trauben</b>	Niedrig	Herbst
<b>Grapefruit</b>	Niedrig	Winter
<b>Blumenkohl</b>	Hoch	Herbst / Winter / Frühling
<b>Kiwi</b>	Niedrig	Herbst / Winter / Frühling
<b>Zitrone</b>	Niedrig	Das ganze Jahr
<b>Limette</b>	Niedrig	Das ganze Jahr
<b>Melonen (alle)</b>	Niedrig	Sommer
<b>Orange</b>	Hoch	Winter
<b>Pfirsiche</b>	Niedrig	Sommer
<b>Birnen</b>	Hoch	Herbst / Winter
<b>Ananas</b>	Hoch	Herbst / Winter / Frühling
<b>Pflaumen</b>	Hoch	Sommer
<b>Himbeeren</b>	Niedrig	Sommer / Herbst
<b>Spinat</b>	Niedrig	Herbst / Frühling
<b>Süßkartoffel (roh)</b>	Hoch	Herbst / Winter
<b>Tomaten</b>	Niedrig	Sommer

## VITAMINE / NÄHRSTOFFE

Quercetinquelle
ausgezeichnete Folatquelle
gute Vitamin-C-Quelle
reich an Vitamin C, reich an Folat, gute Kaliumquelle
reich an Vitamin C, gute Folatquelle
reich an Vitamin C
ausgezeichnete Vitamin-A-Quelle, gute Vitamin-C-Quelle
reich an Vitamin C, gute Folatquelle
gute Vitamin-C-Quelle, gute Vitamin-A-Quelle
gute Vitamin-C-Quelle
gute Vitamin-C- und Kaliumquelle
enthält Vitamin C, Magnesium und Kalium
gute Vitamin-K-Quelle
reich an Vitamin A, reich an Vitamin C
ausgezeichnete Vitamin-A- und Vitamin-C-Quelle, gute Kalzium- und Kaliumquelle
reich an Vitamin C, gute Kalium- und Vitamin-E-Quelle
reich an Vitamin C
reich an Vitamin C
reich an Vitamin A, reich an Vitamin C
reich an Vitamin C
gute Vitamin-C-Quelle
gute Vitamin-C-Quelle
reich an Vitamin C
gute Vitamin-C-Quelle
reich an Vitamin C
reich an Vitamin A, Vitamin C, Eisen und Folsäure, gute Magnesiumquelle
gute Kaliumquelle, reich an Vitamin A und Vitamin C
reich an Vitamin A, reich an Vitamin C, gute Kaliumquelle



## RICHTIGE VORBEREITUNG

**Bereiten Sie das Obst und Gemüse vor, bevor Sie es in den Entsafter geben:**

- Waschen Sie die Zutaten gründlich (spülen Sie sie mit lauwarmem Wasser oder mit Wasser und Apfelessig ab).
- Häuten oder schälen Sie das Entsaftungsgut je nach Bedarf und schneiden Sie es in Stücke, die so groß sind, dass sie leicht in die Öffnung der Zuführtrutsche passen, ohne dass sie mit dem **Stößel** nach unten geschoben werden müssen.
- Entfernen Sie bei allen Zitrusfrüchten vor dem Entsaften die Schale.
- Entkernen Sie Steinobst vor dem Entsaften.

## ZUFÜHRRUTSCHE

- Stecken Sie nicht die Hände oder die Finger in die Zuführtrutsche, wenn sie am Motorsockel montiert ist.
- Schalten Sie den Entsafter immer ein, bevor Sie Entsaftungsgut in die Zuführtrutsche geben. Wenn Entsaftungsgut eingefüllt wird, muss der Entsafter in Betrieb sein.
- Überlasten Sie die Zuführtrutsche nicht. Das Entsaftungsgut muss nach und nach eingefüllt werden, in einem Tempo, mit dem der Entsafter Schritt halten kann.
- Verwenden Sie ausschließlich den mitgelieferten **Stößel**, um das Entsaftungsgut nach unten zu schieben. Verwenden Sie nie die Finger, Utensilien oder andere Vorrichtungen.
- Üben Sie nie zu starken Druck aus, um das Entsaftungsgut in die Zuführtrutsche zu schieben.
- Vergewissern Sie sich während des Entsaftens, dass alle Lebensmittel die Zuführtrutsche und das **Sieb** passiert haben, bevor Sie weitere nachfüllen.
- Wenn ein Lebensmittel in der Rutsche stecken bleibt, verwenden Sie den **Stößel**, um es aus der Rutsche in Richtung **Sieb** zu schieben.

## VERZEHR VON SAFT UND FRUCHTFLEISCH

Anstatt das übrig gebliebene Fruchtfleisch nach dem Entsaften zu kompostieren oder wegzuworfen, können Sie es auch verzehren. In unserem **Rezeptbuch** finden Sie einige kreative Ideen für die Verwendung des Fruchtfleischs. So können Sie viele leckere (und gesunde) Rezepte für Fruchtfleisch ausprobieren.

- Egal, ob Sie es süß oder herzhaft mögen, mit Fruchtfleisch lassen sich tolle Köstlichkeiten zubereiten!
- Am besten schmecken Saft und Fruchtfleisch, wenn sie innerhalb von 48 Stunden nach der Zubereitung verzehrt werden.

## ZU VERMEIDENDE LEBENSMITTEL

**Lebensmittel, die NIE in diesem Entsafter verwendet werden sollten:**

- Lebensmittel, die keinen Saft zum Extrahieren enthalten (beispielsweise Bananen oder Avocados).
- Tiefgekühltes Obst oder Gemüse.
- Steinobst mit Kern. Steinobst darf nur verwendet werden, wenn der Kern zuvor entfernt wurde.

## ÜBERHITZUNG

- Wenn der Motor sich überhitzt, schaltet sich der Entsafter aus.
- Wenn der Entsafter nicht mehr funktioniert, ziehen Sie den Netzstecker und lassen Sie den Motor mindestens 15 Minuten abkühlen, bevor Sie den Entsafter erneut verwenden.

# Zerlegen



- 1** Vergewissern Sie sich, dass das Gerät **AUSGESCHALTET** und der Stecker aus der Steckdose gezogen ist.

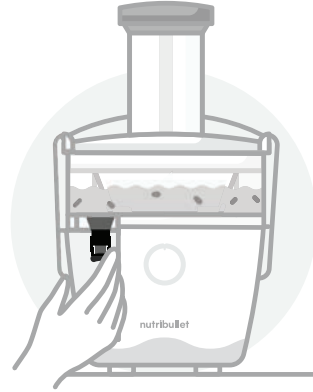

- 2** Nehmen Sie den Saftkrug unter dem Auslauf weg. Um Tropfen zu vermeiden, verwenden Sie den **Tropf-Stopp-Verschluss**, um den Saftauslauf zu verschließen.

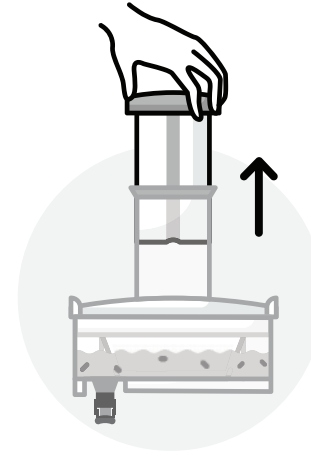

- 5** Ziehen Sie den **Stößel** aus der Zuführtrutsche.

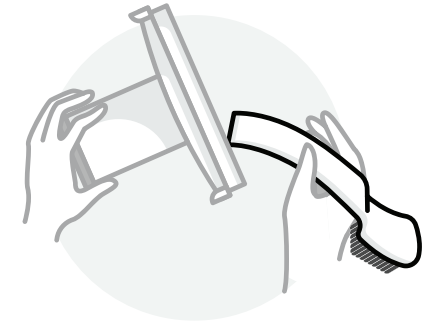

- 6** Heben Sie den Deckel des Fruchtfleischbehälters an und entfernen Sie das Fruchtfleisch im Deckel. Sie können das flache Ende der **Reinigungsbürste** verwenden, um das Fruchtfleisch vom Deckel zu entfernen.

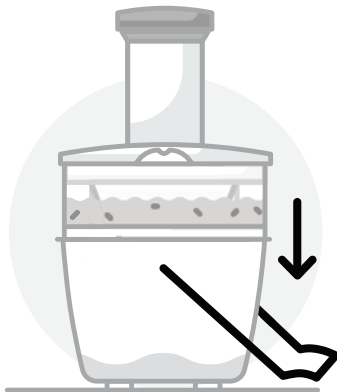

- 3** Entfernen Sie den **Verriegelungsbügel** vom **Deckel des Fruchtfleischbehälters**, indem Sie ihn von den „Ohren“ an beiden Seiten des **Deckels** aushängen. Verstellen Sie den Bügel nach unten.

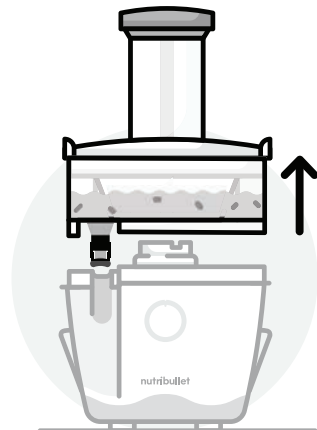

- 4** Ziehen Sie den **Fruchtfleischbehälter** mit dem **Deckel des Behälters** und dem **Sieb** noch an seinem Platz nach oben aus dem Motorsockel und stellen Sie ihn direkt in die Spüle.

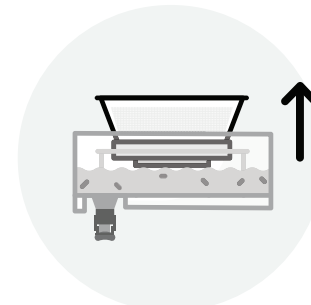

- 7** Heben Sie das **Sieb** vorsichtig an und ziehen Sie es aus dem Fruchtfleischbehälter. Reinigen Sie das **Sieb** sofort (siehe Wartungsanleitung).

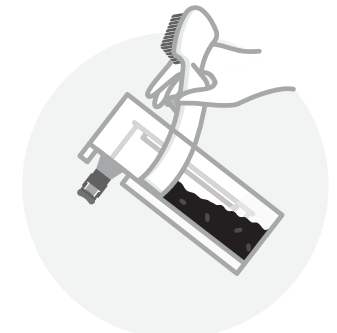

- 8** Leeren Sie den **Fruchtfleischbehälter**. Verwenden Sie das flache Ende der **Reinigungsbürste**, um das Fruchtfleisch zu entfernen, und legen Sie es zur Seite, um es für weitere Rezepte zu verwenden oder zu kompostieren. Sonst kann das Fruchtfleisch auch über den Hausmüll entsorgt werden.

# Wartung

Reinigen Sie das Gerät vor dem ersten Gebrauch und nach jedem weiteren Gebrauch unter Beachtung der folgenden Hinweise.

nutribullet Juicer™ lässt sich einfach und schnell reinigen. Alle Teile, mit Ausnahme des Stößels und des Motorsockels, können im Geschirrspüler gereinigt werden. Nachfolgend einige Tipps für die optimale Reinigung und Pflege.

- 1 Vergewissern Sie sich, dass der Stecker des **Motorsockels** aus der Steckdose gezogen ist, bevor Sie das Gerät montieren, demontieren, reinigen oder verstauen.
- 2 Nachdem der **Fruchtfleischbehälter** geleert wurde, spülen Sie alle Teile unter fließendem Wasser ab.
- 3 Verwenden Sie die entsprechende **Bürste**, um das **Sieb** unter fließendem Wasser zu reinigen. Vergewissern Sie sich, dass das **Sieb** nach jedem Entsaften gründlich gereinigt wird, da die im **Sieb** gesammelten Mineralien von Obst und Gemüse die optimale Safftextaktion beeinträchtigen könnten.

 **WARNUNG:** Seien Sie immer sehr vorsichtig, wenn Sie das **Sieb** reinigen: die flache Seite der Scheibe hat kleine scharfe Klingen.

**HINWEIS:** Reinigen Sie das **Sieb** sofort nach jedem Gebrauch mit der mitgelieferten **Bürste**. Andernfalls trocknet das Fruchtfleisch am **Sieb** an, wodurch sich die verstopften Löcher nur schwer wieder befreien lassen. Lassen Sie das **Sieb** in diesem Fall für 30 Minuten in heißem Wasser einweichen.

- 4 Alle Teile, mit Ausnahme des **Motorsockels**, können im Geschirrspüler gereinigt werden. Sie können auch mit Heißwasser und Seife von Hand gereinigt werden.

**HINWEIS:** Verwenden Sie nicht den Sterilisationszyklus des Geschirrspülers, um den Entsafter zu reinigen, da die Teile sich verformen könnten.

- 5 Reinigen Sie den **Motorsockel** mit einem sauberen und befeuchteten Tuch.

 **WARNUNG:** Tauchen Sie den **Motorsockel** nicht in Wasser oder in andere Flüssigkeiten.

**Reinigung des Zubehörs von nutribullet Juicer™ für die Aufbewahrung:**

- Die **Glasflaschen** und ihre Verschlüsse können im Geschirrspüler gereinigt werden.
- Die **Gefrierschalen** und ihre Deckel können im Geschirrspüler gereinigt werden.

# Zubehör für die Aufbewahrung der Säfte

Im Lieferumfang des Gerätes ist tolles Zubehör für die Aufbewahrung der Säfte enthalten: ein Krug, zwei Flaschen und zwei Gefrierschalen.

Das Zubehör bietet drei Optionen für die Aufbewahrung der Säfte:

- 1 **IM KRUG:**  
Der **Krug** fasst bis zu 800 ml. Vergewissern Sie sich, dass der Krug im Kühlschrank gerade steht, mit gut verschlossenem und verriegeltem Deckel, und dass nichts auf dem Deckel steht.
- 2 **IN DEN FLASCHEN:**  
Verwenden Sie jede **Flasche** für die Aufbewahrung von bis zu 350 ml Saft, den Sie später zuhause oder unterwegs genießen können. Füllen Sie die Flaschen bis etwa 0,6 cm unter dem oberen Rand, damit genug Luft in der Flasche bleibt.
- 3 **IN DEN GEFRIERSCHALEN:**  
Jede **Schale** fasst insgesamt 470 ml: eine Schale hat acht Fächer mit je 60 ml Inhalt, die andere Schale hat vier Fächer mit je 120 ml Inhalt. Dieses Zubehör ist die ideale Lösung, um den Saft langfristig aufzubewahren, aufzutauen und jederzeit portionsweise zu genießen. Sonst können Sie die Schalen verwenden, um gefrorene Fruchtsäfte zuzubereiten. (In unserem **Rezeptbuch** finden Sie inspirierende Rezeptideen

für gefrorene Fruchtsäfte, die sie pur oder zusammen mit Ihrem Lieblingsgetränk genießen können.)

**Am besten schmecken Saft und Fruchtfleisch, wenn sie innerhalb von 48 Stunden nach der Zubereitung verzehrt werden.**

**Stellen Sie nichts auf den Deckel des Krugs, wenn er im Kühlschrank steht.**

**Einige Teile sind scharf: Verstauen Sie sie an einem sicheren Ort, an dem sie weder Schäden erleiden, noch verursachen können.**

# Anleitung zur Fehlerbehebung

- 1 PROBLEM:** Die Einschalttaste blinkt dreimal und bleibt beleuchtet, wenn eine Geschwindigkeit gewählt wird.  
**ABHILFE:** Der Entsafter ist nicht richtig zusammengebaut. Vergewissern Sie sich, dass der **Fruchtfleischbehälter** richtig auf dem **Motorsockel** sitzt und dass der **Verriegelungsbügel** an seinem Platz eingerastet ist.
- 2 PROBLEM:** Das Gerät ist mitten im Entsaftungsvorgang stehen geblieben und die Einschalttaste hat geblinkt.  
**ABHILFE:** Vergewissern Sie sich, dass der **Verriegelungsbügel** fest an seinem Platz eingerastet ist.
- 3 PROBLEM:** Das Gerät ist während des Entsaftungsvorgangs stehen geblieben und die Einschalttaste bleibt beleuchtet.  
**ABHILFE:** 10 Minuten Dauerbetrieb wurden überschritten. Ziehen Sie den Stecker des Entsafters aus der Steckdose und warten Sie 15 Minuten, bevor Sie ihn erneut verwenden.
- 4 PROBLEM:** Der Entsafter funktioniert nicht mehr und alle Kontrolllampen haben dreimal geblinkt.  
**ABHILFE:** Der Entsafter hat sich überhitzt. Ziehen Sie den Stecker des Entsafters aus der Steckdose und lassen Sie ihn 15 Minuten abkühlen, bevor Sie ihn erneut verwenden.

## DE/ Erläuterung der Symbole



**DE/** Dieses Symbol bedeutet, dass das Produkt innerhalb der Europäischen Union nicht über den Hausmüll entsorgt werden darf. Um Schäden an der Umwelt und der menschlichen Gesundheit durch unkontrollierte Entsorgung der Abfälle zu vermeiden, recyceln wir sie verantwortungsbewusst und fördern die nachhaltige Wiederverwendung der Materialressourcen. Geben Sie Ihr Altgerät an den bekannten kommunalen Rückgabe- und Sammelstellen ab oder wenden Sie sich an das Geschäft, in dem das Produkt gekauft wurde. Das Produkt kann also umweltschonend recycelt werden.



**DE/** Dieses Produkt erfüllt die Anforderungen der Richtlinie 1935/2004/EWG über Materialien und Gegenstände, die dazu bestimmt sind, mit Lebensmitteln in Berührung zu kommen.

---

## Ersatzteile

Zusätzliche Teile und Zubehör können Sie auf unserer Webseite unter der Adresse [nutribullet.com](http://nutribullet.com) bestellen

**1 (800) 523-5993 | [nutribullet.com](https://nutribullet.com)**

nutribullet® ist eine eingetragene Marke von CAPBRAN HOLDINGS, LLC  
Copyright © 2020, Capbran Holdings, LLC. Vertrieben durch CAPITAL BRANDS  
DISTRIBUTION, LLC. LOS ANGELES, CA 90025 USA  
Alle Rechte vorbehalten. Hergestellt in China.

Die Abbildungen können vom tatsächlichen Produkt abweichen. Im Zuge unseres  
konstanten Strebens nach Verbesserung unserer Produkte können die hier angegebenen  
Spezifikationen ohne Vorankündigung geändert werden.

**210927\_NBJ93100**