



MASTER LEDspot & Value MR16/MR11 Niedervolt- Reflektorlampen

MAS LED spot VLE D 5.5-35W MR16 830 36D

Ersetzen Sie ihre alten Halogen-Niedervolt-Reflektorlampen und sparen Sie bares Geld. MASTER LEDspot MR16/MR11 haben mit ihren kompakten Abmessungen die perfekte Passform als Ersatz für Halogen-Reflektorlampen und verbrauchen bis zu 80% weniger Energie.

Produkt Daten

Allgemeine Eigenschaften		Ähnlichste Farbtemperatur (Nom)	
Sockel	GU5.3 [GU5.3]		3000 K
Nennlebensdauer (Nom)	25000 h	Nennlichtausbeute (Nom)	83.64 lm/W
Schaltzyklus	50000X	Farbkonsistenz	<6
Technischer Typ	5.5-35W	Farbwiedergabeindex (Nom.)	80
		Restlichtstrom am Ende der Nennlebensdauer (Nom)	70 %
Lichttechnische Daten		Lichtstrom im 90° Winkel	460 lm
Farbcode	830 [CCT von 3000 K]	Elektrische Kenndaten	
Ausstrahlungswinkel (Nom)	36 °	Power (Rated) (Nom)	5.5 W
Lichtstrom (Nom)	460 lm	Lampenstrom (Nom)	630 mA
Nennlichtstrom (Nom)	460 lm	Äquivalente Leistung	35 W
Lichtstärke (Nom)	1000 cd	Startzeit (Nom)	0.5 s
Lichtfarbe	Weiß (WH)	Aufwärmzeit bis 60 % Licht (Nom)	0.5 s
Nenn-Abstrahlungswinkel	36 °		

MASTER LEDspot & Value MR16/MR11 Niedervolt-Reflektorlampen

Leistungsfaktor (Nom)	0.8
Spannung (Nom)	ac Electronic 12 V
Temperaturkenndaten	
Gehäusetemperatur (max)	95 °C
Dimmen	
Dimmbar	Ja
Zulassungen und Anwendungseigenschaften	
Geeignet für Akzentbeleuchtung	ja
Energieeffizienz-Label (EEL)	A+
Energieverbrauch kWh/1.000 Std.	7 kWh

Produktdaten	
Gesamt-Produktcode	871869670825500
Bestell-Produktname	MAS LED spot VLE D 5.5-35W MR16 830 36D
EAN/UPC - Produkt	8718696708255
Bestellcode	70825500
Anzahl pro Verpackung	1
Anzahl pro Umverpackung	10
Material-Nr. (12NC)	929001326002
Nettogewicht (Einzelteil)	0.045 kg

Hinweise

- Nicht für den Einsatz in sehr luftfeuchter Umgebung geeignet (z.B. über der Dusche)
- Nicht für elektronische Schalter geeignet
- Max. 80% Luftfeuchtigkeit
- Min. 10 mm Luftraum beim Deckeneinbau zur Gewährleistung der konstanten Wärmeableitung

Abmessungsskizzen

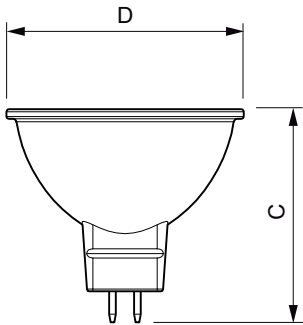

MR16 12V 5W-35W 390lm 36D 3000K GU5.3 D

Product	D	C
MAS LED spot VLE D 5.5-35W MR16 830 36D	50.5 mm	45 mm

Photometrische Daten

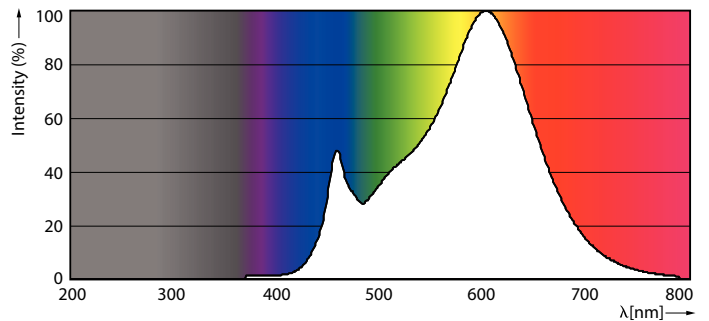
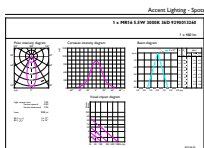

MASTER LEDspot & Value MR16/MR11 Niedervolt-Reflektorlampen

